



ÜBERTRIFFT IHRE ERWARTUNGEN



MULTIMASS

MM600

MM900

MM1200

MM1500

Bedienungsanleitung

Vor dem ersten Einsatz des MX-Frontladers

Sehr geehrter Benutzer,

wir danken Ihnen für Ihr Vertrauen und hoffen, dass Sie mit Ihrem MX-MULTIMASS voll zufrieden sind.

Die Bedienungsanleitung des MULTIMASS ist ein wichtiges Dokument und sollte für den Bedarfsfall sorgfältig aufbewahrt werden. Sie sollte jedem weiteren Benutzer oder Käufer beim Weiterverkauf des MX-MULTIMASS weitergegeben werden.

Es kann vorkommen, dass die Abbildungen und die technischen Daten im vorliegenden Dokument nicht genau Ihrem MULTIMASS entsprechen. Die Betriebsbedingungen ändern sich jedoch nicht.

INHALTSVERZEICHNIS

1. SICHERHEITSVORSCHRIFTEN	6
1.1 Sicherheitsvorschriften	6
1.2 Anwendungsregeln	6
1.3 Nichtbeachtung der Sicherheits- und Anwendungsregeln	7
2. SICHERHEITSAUFKLEBER	8
3. BESCHREIBUNG DER MULTIMASS-SERIE	9
3.1 Multimass-Optionen	10
4. VORBEREITUNG DES GEWICHTS	11
5. 3-PUNKT- UND AUTOMATIK-KUPPLUNG	12
6. ZUSATZGEWICHT MM400AD	13
7. MULTIBOX MBX	16
8. KLAPPENSATZ	18
9. GEGENGEWICHT	21
10. TECHNISCHE MERKMALE	22

1. Sicherheitsvorschriften

1.1 Sicherheitsvorschriften

- Eine 3-Punkt-Kupplung ist vorzuziehen bei der Nutzung auf der Straße (Sicherheit) und bei der Verwendung der Anhängergabel.
- Sobald der MULTIMASS angekuppelt ist, muss sichergestellt werden, dass die Kupplungsaufnahme des Frontkrafthebers verriegelt ist.
- Nach Benutzung des Schleppers das Gewicht auf dem Boden absetzen.
- Beim Abkuppeln des Gewichts darauf achten, dass der Boden eben und fest ist.
- Bei der Nutzung eines Zusatzgewichts ist sicherzustellen, dass beim gemeinsamen Abkuppeln von Hauptgewicht + Zusatzgewicht beide stabil bleiben (mehr dazu im Kapitel „ZUSATZGEWICHT MM400AD“).
- Die Breite der Anschläge ist für Schlepper mit einem Abstand zwischen den Reifen von mindestens 1000 mm vorgesehen. Überprüfen, dass es keine Interferenzen zwischen den Reifen und den Anschlägen gibt.

⚠ VORSICHT: Führen Sie einen Probe-Hubvorgang durch, um das Zusammenspiel von Schlepper, Frontkraftheber und Gewicht zu prüfen (Zugstange, Kupplungsleiter, Sammelhaken, Kühler, Reifen ...).

1.2 Anwendungsregeln

⚠ VORSICHT! Es besteht die Gefahr, dass das Gewicht beim Ankuppeln in der untersten Position (1) kippt.

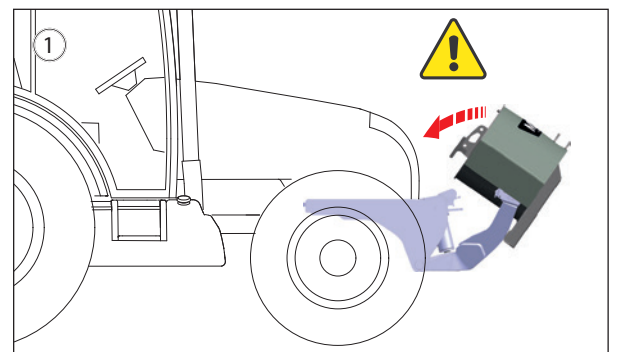

- Werkzeughalter (2):
- Es muss sichergestellt werden, dass die Werkzeuge (Kettensägen, Gurte, Hacken ...) korrekt befestigt sind, um zu verhindern, dass sie unterwegs verloren werden.



Anhängergabel (3):

- Die maximale horizontale Zugbeanspruchung beträgt 3,5 t, die vertikale 1 t.
- Die Anhängergabel ist nur für das Anhängen von rollenden Geräten vorgesehen;
- Die Anhängergabel ist nicht für die Benutzung auf öffentlichen Fahrwegen zugelassen.



- Beim Anhängen muss sich der Bolzen (4) in der unteren Position befinden, sodass der Träger nicht kippen kann.

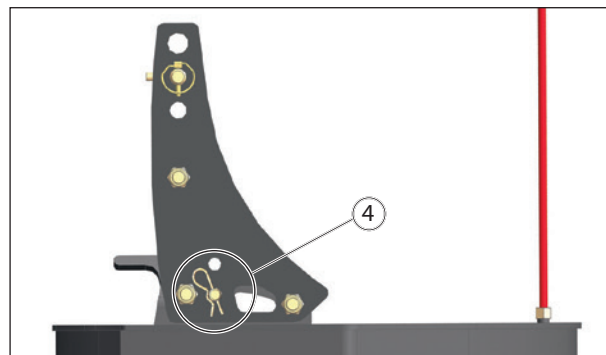





1.3 Nichtbeachtung der Sicherheits- und Anwendungsregeln

- Wird ein Teil des MX-Lieferumfangs verändert, erlischt die MX-Garantie für den gesamten Lieferumfang.
- Nur von MX freigegebene Ersatz- und Zubehörteile verwenden. Ohne vorherige schriftlich beantragte Zustimmung seitens MX dürfen Sie selbst keine Änderungen an Ihren MX-Geräten vornehmen bzw. keine Änderungen durch Dritte vornehmen lassen. Eine Nichtbeachtung kann gefährliche Folgen für Ihre MX-Geräte haben. Bei eventuell hierbei entstehenden Personen- oder Sachschäden lehnt MX jegliche Haftung ab.
- Die Garantie erlischt sofort, wenn die Benutzerhinweise und Vorschriften sowie die Wartungsvorschriften für die MX-Geräte gemäß der Montageanleitung und der Bedienungsanleitung nicht beachtet werden. MX haftet nicht für Unfälle, die durch Zuwiderhandlungen gegen Verbote verursacht werden.

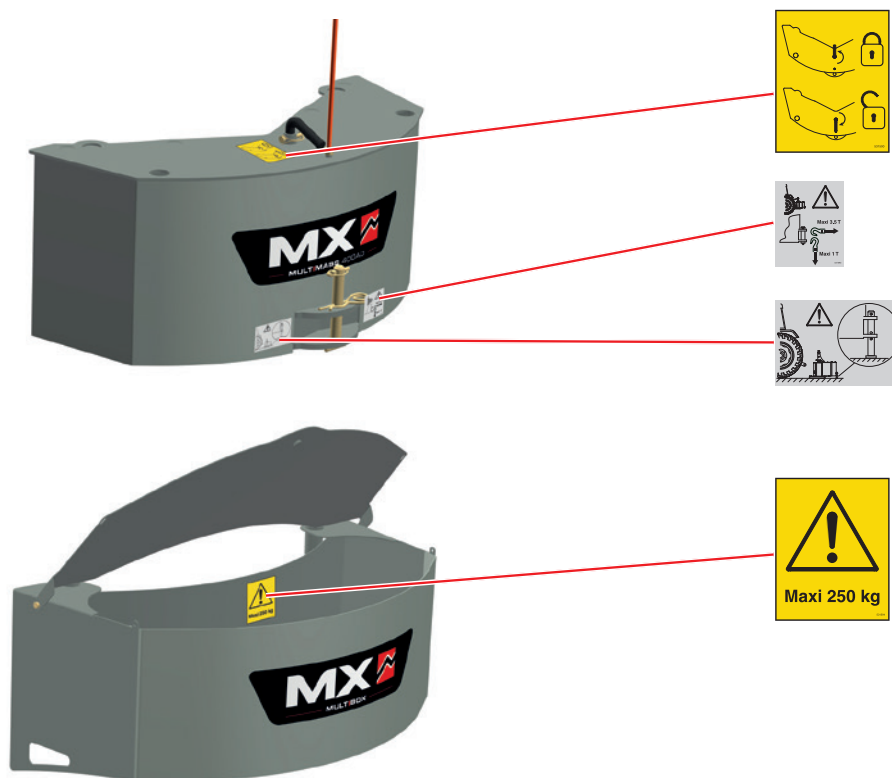
2. Sicherheitsaufkleber

Die Aufkleber müssen stets sauber und lesbar sein. Im Falle von Beschädigungen sind sie auszutauschen.



Aufkleber	Beschreibung
	Maximale horizontale Zugbeanspruchung 3,5 t. Maximale vertikale Zugbeanspruchung 1 t
	Beim Entfernen der Haupt- und Zusatzgewichte die Achse der Anhänger gabel in Abstellstützen-Position bringen.
	Verriegelte und entriegelte Positionen des Zusatzgewichts MM400AD.
	Die MULTIBOX nicht mit mehr als 250 kg beladen.

3. BESCHREIBUNG DER MULTIMASS-SERIE

Gewicht

Modell



MM600 - MULTIMASS 600 kg



MM900 – MULTIMASS 900 kg





MM1200 – MULTIMASS 1200 kg



MM1500 – MULTIMASS 1500 kg

3.1 Multimass-Optionen

* Optionale Ausrüstung

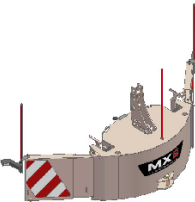
Option	Modell
	MM400AD – Zusatzgewicht 400 kg *
	MBX – MULTIBOX *
	Klappensatz *

4. VORBEREITUNG DES GEWICHTS

- Für den Einbau des Neigungsanzeigers einen 22-mm-Schlüssel verwenden.

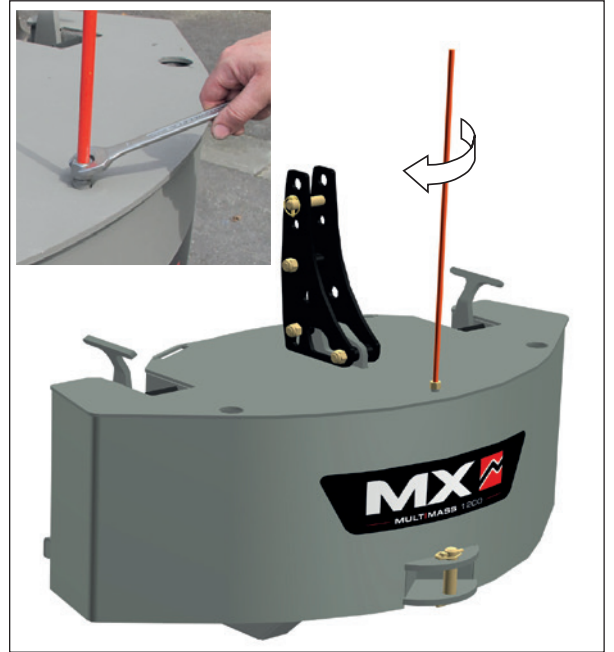

- Die Kupplungs-Kugelgelenke einbauen.
- Die Höhe entsprechend dem Frontkraftheber anpassen.



- Bei Ankuppeln an einen Schlepper der Kat. 4,
- Vorsorglich das Führungsstück der Kupplungsschuhe gründlich abschweißen.

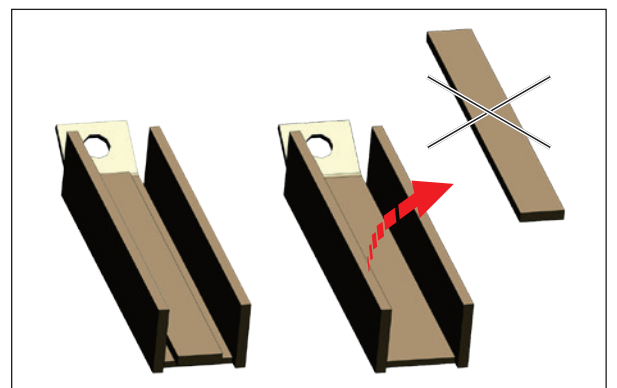

- Die Schalen abziehen, um die Kugelgelenke der Kat. 4 und die Distanzstücke \varnothing 54 mm (nicht im Lieferumfang enthalten) einzubauen.

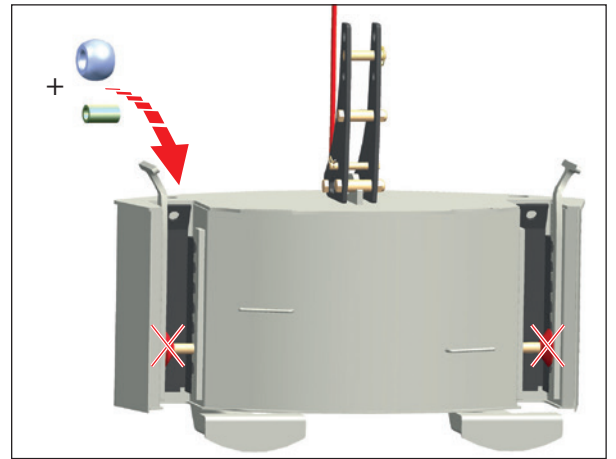

5. 3-PUNKT- UND AUTOMATIK-KUPPLUNG

3-Punkt- oder Automatik-Kupplung je nach Art der Nutzung auswählen:

- Kurze Zeit/regelmäßiger Werkzeugwechsel = Automatik (1).



- Lange Zeit/Straße/Abschleppen = 3-Punkt (2).

! VORSICHT! Kontrollieren, ob der Bolzen (3) richtig positioniert ist.

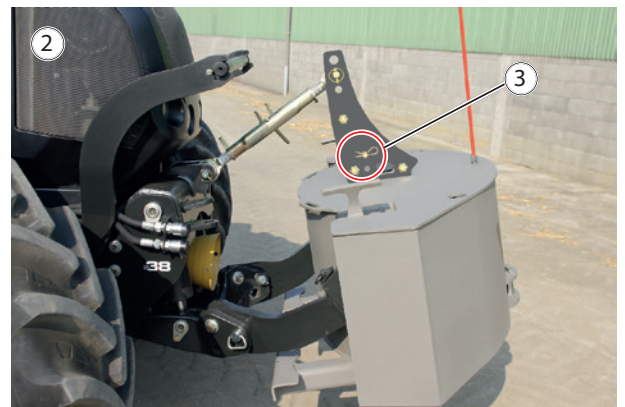

- Wenn die Automatikunterstützung bei der 3-Punkt-Kupplung während des Hebevorgangs mit dem Arm in Kontakt kommt, kippt der Träger nach vorn, um eine volle Kompatibilität zu garantieren (4).

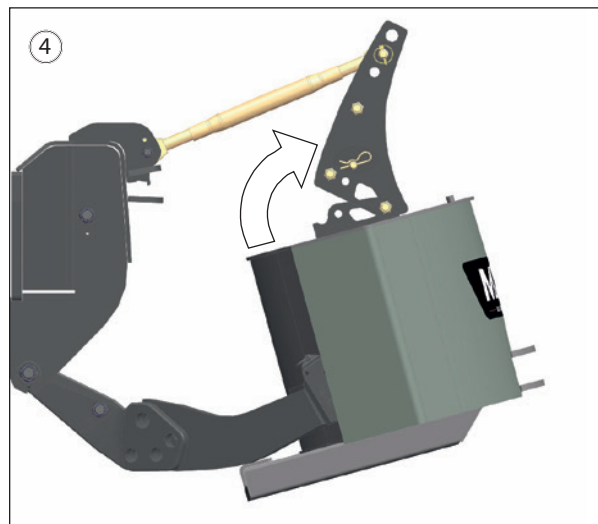

6. ZUSATZGEWICHT MM400AD

6.1.1 Ankuppeln des Zusatzgewichts MM400AD

- Das Zusatzgewicht an das Hauptgewicht annähern.

! VORSICHT! Der Bolzen muss auf dem Hauptgewicht sitzen (2).



- Die zwei Gewichte ankuppeln.



— Alles anheben.



— Das Zusatzgewicht verriegeln.

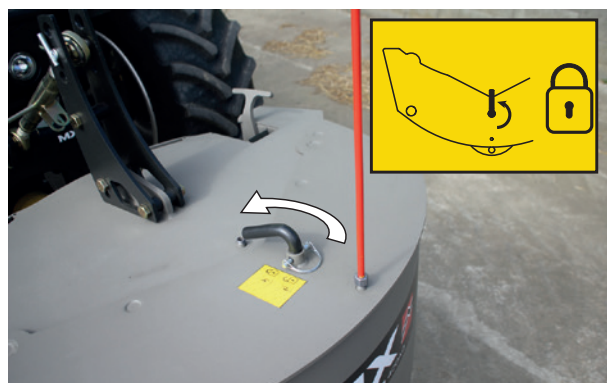

— Die Parkstützen des Zusatzgewichts entfernen.

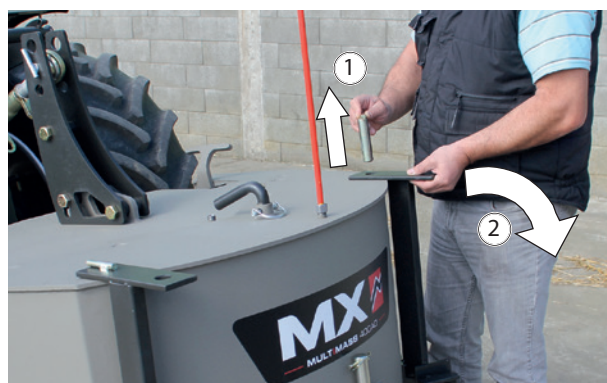

6.1.2 Abkuppeln des Zusatzgewichts

In dieser Reihenfolge vorgehen:

- Die Parkstützen (1), (2), (3) anbringen.
- Das Zusatzgewicht entriegeln.
- Das Zusatzgewicht zusammen mit den Parkstützen auf flachem und festem Boden absetzen.



6.1.3 Abkuppeln des Haupt- und Zusatzgewichts

⚠ VORSICHT: Beim gemeinsamen Abkuppeln von Hauptgewicht und Zusatzgewicht zuerst den Bolzen der Anhängergabel in die Abstellstützen-Position bringen.

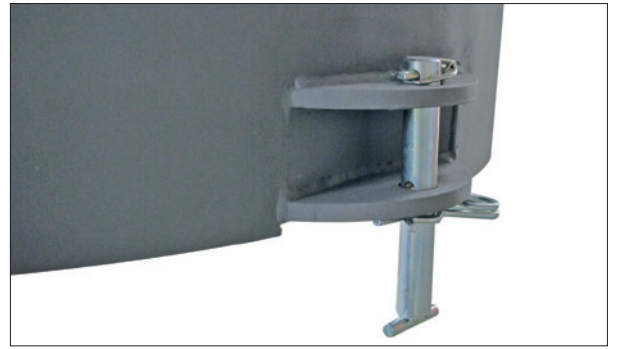

HINWEIS: Das Zusatzgewicht kann am Verriegelungsgriff angehoben werden.

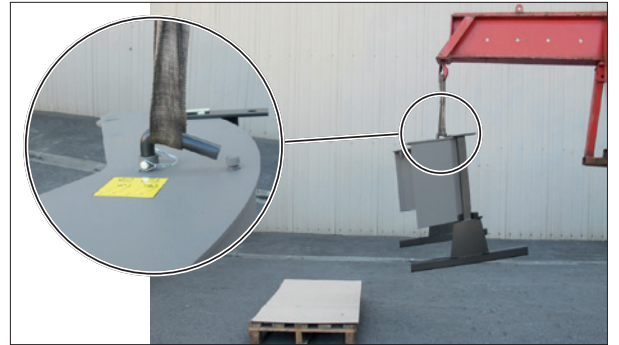

7. MULTIBOX MBX

Die MBX-MULTIBOX ist ein Verstauekasten, der vorn am Gewicht angebracht werden kann (Hauptgewicht oder Zusatzgewicht).

- Kapazität: 168 l
- Tiefe: 38 cm
- Höhe: 40 cm
- Leergewicht: 60 kg
- Maximale Zuladung: 250 kg

7.1.1 Ankuppeln der MULTIBOX am Gewicht

- Den Bolzen vom MULTIMASS entfernen (1);
- Den Neigungsanzeiger mit einem 22-mm-Schlüssel (2) abschrauben;
- Zu zweit die MULTIBOX in Position bringen (3);
- Die MULTIBOX in den MULTIMASS einsetzen (4);
- Den Bolzen zurück in Position bringen, um alles zu verriegeln (5);

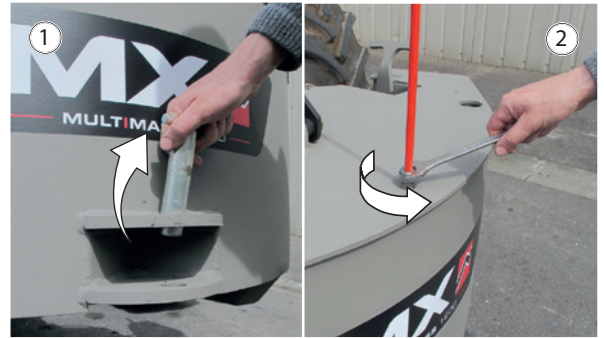

— Den Neigungsanzeiger auf der MULTIBOX verschrauben (6).

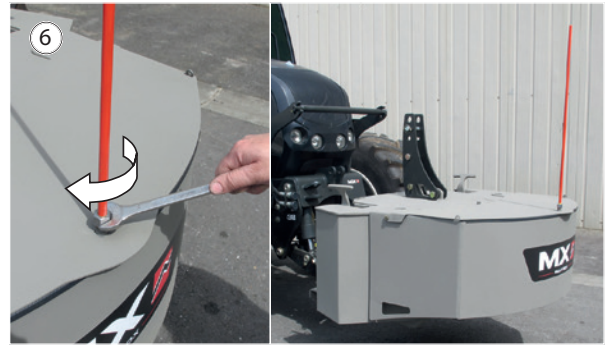

⚠ VORSICHT! Gewicht und MULTIBOX stets auf ebenen Flächen absetzen. Das Gewicht ist folglich zwangsläufig an 3 Punkten angekuppelt. Beim automatischen Ankuppeln besteht die Gefahr einer Beschädigung der MULTIBOX (7).

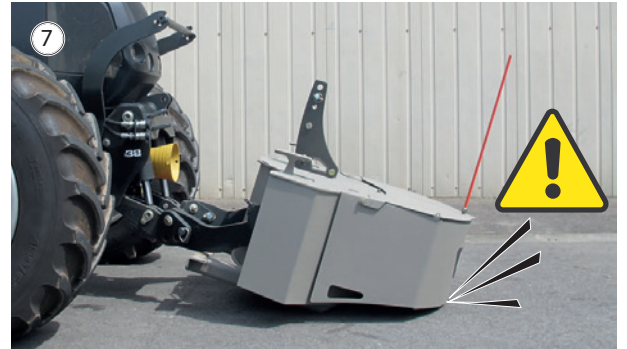

8. KLAPPENSATZ

Mit dem Klappensatz (1) erhält ein MULTIMASS eine Stoßfängerfunktion.

HINWEIS: Der KLAPPENSATZ ist mit den anderen MULTIMASS-Optionen (MULTIBOX, ZUSATZGEWICHT) kompatibel.

— Dieser Bausatz ist mit vorbereitetem Gewicht (2) (nach April 2022) erhältlich.

— Er ist auch mit Befestigungsplatten (3) als Nachrüstung für Gewichte vor 2022 erhältlich.

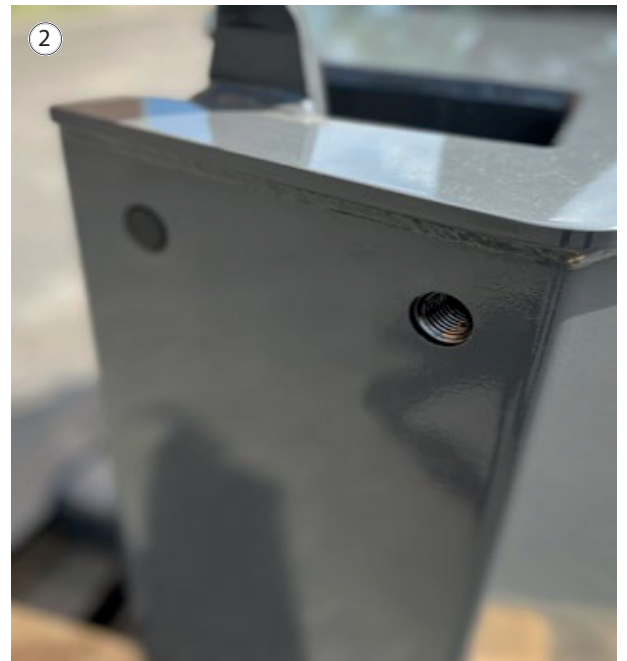

8.1.1 Klappeneinstellungen

Die Klappen des MULTIBUMPER sind werkzeuglos und je nach Schleppergröße einstellbar:



- Die Splinte und Bolzen der Klappe (1) (2) entfernen.



- Die Klappe auf die gewünschte Länge (3) und/oder Tiefe (4) schieben.
- Wenn die Klappe eingestellt ist, die Splinte und Bolzen (1) (2) wieder anbringen, um die Klappe zu sichern.
- Den Vorgang für die andere Klappe wiederholen.

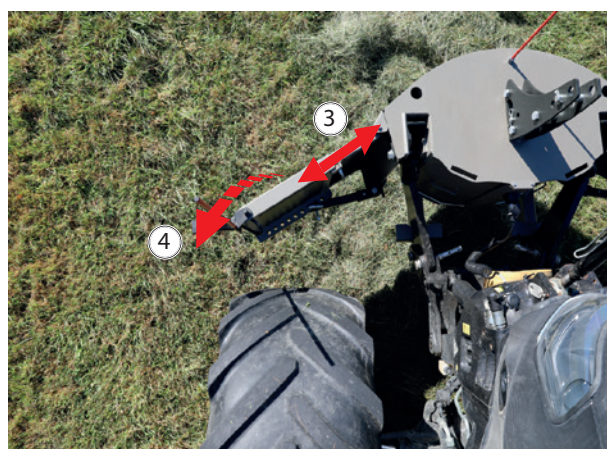

8.1.2 Elektrischer Anschluss Klappensatz

Der Klappensatz verfügt über optionale Begrenzungsleuchten, d. h. 6 LED-Positionsleuchten, um die Größe des Gesamtfuhrwerks zu verdeutlichen.

Anschließen des Multibumpers:

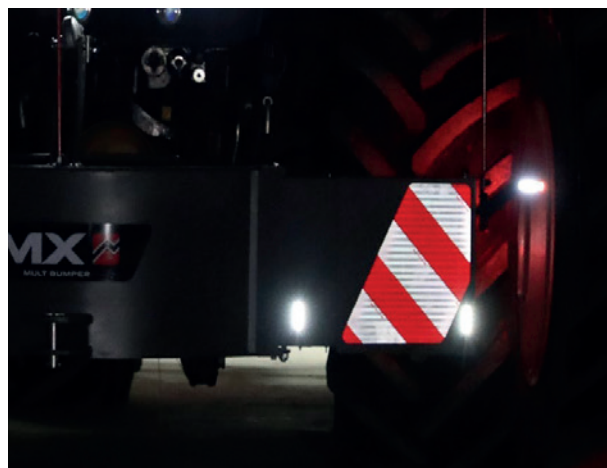

- Die 7-polige Steckdose öffnen und das Verlängerungskabel an die Elektrik des Schleppers anschließen.



8.1.3 Scherschraube und Spielunterdrückung

- Zur Vermeidung von Vibrationen und Störgeräuschen ist der KLAPPENSATZ zur Vermeidung von Vibrationen und Störgeräuschen (1) mit einer Schraube zur Eliminierung des Spiels ausgestattet. Die Schraube muss bei der Einstellung am Anschlag der Klappe anliegen.
- Die Klappen sind als Sicherheitsmaßnahme mit einer Scherschraube (2) sowie einer Ersatzschraube (3) ausgestattet.

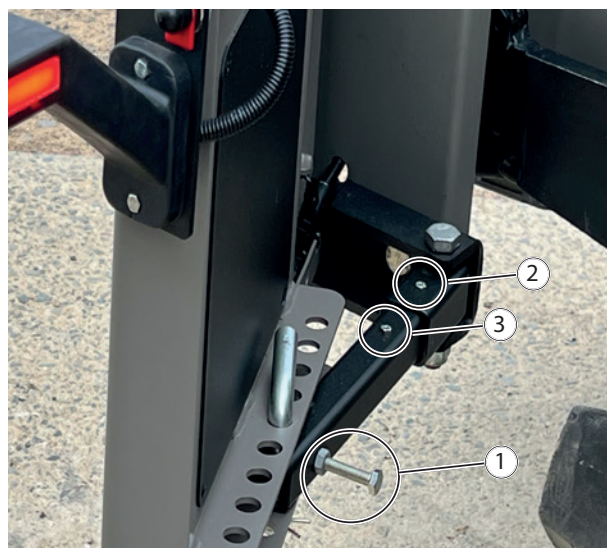

9. Gegengewicht

Die Stabilität des kompletten Schlepper-Frontladers kann nur durch das Anbringen eines Gegengewichts hinten am Schlepper sichergestellt werden. Dieses muss 20 % der Gesamtmasse (Schlepper, Frontlader, Werkzeug, Maximallast und Gegengewichte) auf der Hinterachse des Schleppers betragen, um unter optimalen Sicherheitsbedingungen arbeiten zu können.

Mit der unten genannten Formel kann die Masse (M) des Gegengewichts errechnet werden (Norm EN12525 + A2 2010).

- G: Belastung der Hinterachse, ohne Gegengewicht, mit leerem Werkzeug (kg)
- G1: Belastung der Vorderachse, ohne Gegengewicht, mit leerem Werkzeug (kg).
- b: Abstand der Vorderachse zum Schwerpunkt des Werkzeugs (mm)
- I1: Abstand der Achse der Arme des Frontkrafthebers zur Hinterachse (mm)
- I2: Radstand (mm)
- N: Nutzlast des Frontladers für einen Drehpunkt des Werkzeugs (A) horizontal zum Drehpunkt des Frontladers (B) (kg).
- P: G + G1 (kg)
- M: Gewicht des Gegengewichts (kg)

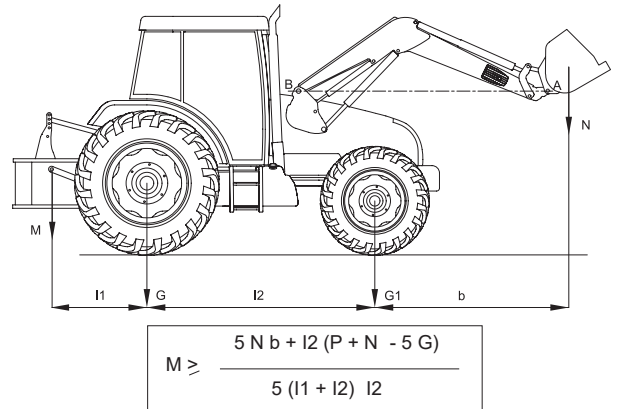

10. Technische Merkmale

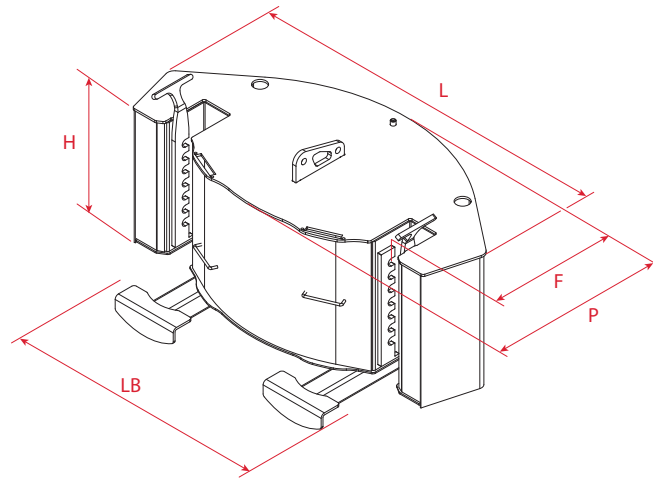

HINWEIS: Die Breite der Anschläge ist für Schlepper mit einem Abstand zwischen den Reifen von mindestens 1000 mm vorgesehen.
Überprüfen, dass es keine Interferenzen zwischen den Reifen und den Anschlägen gibt.

	MM600	MM900	MM1200	MM1500	MM400AD
Gewicht	600 kg	900 kg	1 200 kg	1 500 kg	400 kg
Breite (L)	1 200 mm	1 200 mm	1 400 mm	1 400 mm	1 200 mm
Mindestbreite zwischen den Reifen (LB)	1 000 mm	1 000 mm	1 000 mm	1 000 mm	1 000 mm
Höhe (H)	500 mm	500 mm	500 mm	500 mm	500 mm
Tiefe (P)	585 mm	585 mm	675 mm	800 mm	+ 270 mm
Vorbau (F)	385 mm	385 mm	475 mm	600 mm	+ 270 mm
Kupplungstyp	3-Punkt und Automatik	3-Punkt und Automatik	3-Punkt und Automatik	3-Punkt und Automatik	
Kupplungskategorie	Kat. 2 bis 4	Kat. 2 bis 4	Kat. 2 bis 4	Kat. 2 bis 4	

KONFORMITÄTSERKLÄRUNG



Der Hersteller:

M-extend France SAS

Geschäftssitz: 19, Rue de Rennes, 35690 Acigné (Frankreich).

Eingetragen beim Handelsregister (RCS) Rennes unter der Nummer 639 200 260.

erklärt hiermit, dass das Gerät:

Frontlader T406 oder T408 oder T408+ oder T410 oder T410+ oder T412 oder T412+ oder T414 oder T417 oder T418 oder TX420 oder TX425 oder TX430

oder

Frontlader U403 oder U404 oder U405 oder U406 oder U406+ oder U407 oder U408 oder U408+ oder U409 oder U410 oder U410+ oder U412 oder U412+ oder U414

oder

Frontlader A104 oder A106 oder A110 oder F303 oder F304

oder

Frontlader C1 oder C1s oder C2u oder C2 oder C2+ oder C3u oder C3 oder C3+ oder C4 oder C4+

oder

Frontlader-Werkzeug BMS oder BRDS oder BQU oder BF + GF oder CGU oder TR oder BMSC oder CGC oder TRC oder BT oder BR oder BC oder BF oder BMSU oder BRU oder BFU oder CL oder BRC oder BFC oder LC oder CG oder BP oder SG oder BB oder PCS oder LS oder PG

oder

Werkzeug für Teleskoplader BMSA oder CGA oder BTA oder TR oder BCA oder BCDA

oder

Verteilschaufel BD1202 oder BD 1402 oder BD 2002 oder BD 2402 oder BD 3102

oder

Manubal L oder C30 oder C40 oder U40 oder V40 oder V60 oder V500 oder W500 oder V400HD oder V5000HD oder V7000HD

oder

Frontkraftheber R04 oder R05 oder R08 oder R10 oder R12 oder R16 oder R20 oder R28 oder R38 oder R53

oder

Gewicht M250 oder M400 oder MM600 oder MM900 oder MM1200 oder MM1500 oder MM400AD oder MBX

oder

Multibumper

mit der Seriennummer:

Bitte kopieren Sie die auf dem Typenschild des Geräts befindliche Seriennummer in das nachfolgende Feld.

aus der Liste der Seriennummern **49999 11 001 bis 499999 24 365**,

die Anforderungen der Richtlinie **2006/42/CE** für „Maschinen“ erfüllt

(und außerdem die Anforderungen der Norm **NF EN 12525+A2** von Mai 2010 erfüllt).

M-extend France SAS, 19 rue de Rennes in Acigné (35690), ist zur Erstellung des technischen Dossiers berechtigt.

Acigné, den 7. November 2022.

F. Martin
Vorsitzender



M-extend France SAS
19, rue de Rennes
B.P. 83221
FR-35690 ACIGNÉ
Email : contact@m-x.eu
Web : www.m-x.eu