



ALL'ALTEZZA DELLE VOSTRE ASPETTATIVE



MULTIMASS

**MM600**

**MM900**

**MM1200**

**MM1500**

## Manuale d'impiego

**Leggere attentamente prima dell'utilizzo**

Gentile utente,

La ringraziamo per la fiducia accordataci e ci auguriamo che sarà pienamente soddisfatto di MULTIMASS MX.

Il presente manuale di impiego di MULTIMASS è un documento importante, lo conservi per consultarlo in caso di bisogno. Lo trasmetta a qualunque altro utente e all'eventuale nuovo proprietario qualora MULTIMASS MX venga rivenduto.

Le illustrazioni e i dati tecnici presenti nel documento potrebbero non corrispondere esattamente alla sua MULTIMASS; tuttavia le condizioni di utilizzo rimangono invariate.



# SOMMARIO

<b>1. REGOLE DI SICUREZZA</b>	<b>6</b>
1.1 Regole di sicurezza	6
1.2 Regole di impiego	6
1.3 Mancato rispetto delle regole di sicurezza e di impiego	7
<b>2. AUTOADESIVI DI SICUREZZA</b>	<b>8</b>
<b>3. DESCRIZIONE DELLA GAMMA MULTIMASS</b>	<b>9</b>
3.1 Opzioni Multimass	10
<b>4. PREPARAZIONE DELLA ZAVORRA</b>	<b>11</b>
<b>5. AGGANCIO A 3 PUNTI E AUTOMATICO</b>	<b>12</b>
<b>6. ZAVORRA AGGIUNTIVA MM400AD</b>	<b>13</b>
<b>7. MULTIBOX MBX</b>	<b>16</b>
<b>8. KIT SPORTELLI</b>	<b>18</b>
<b>9. CONTRO CARICO</b>	<b>21</b>
<b>10. CARATTERISTICHE TECNICHE</b>	<b>22</b>



# 1. Regole di sicurezza

## 1.1 Regole di sicurezza

- Preferire un aggancio a 3 punti in caso di circolazione su strada (sicurezza) e durante l'utilizzo della forcella di traino.
- Una volta agganciata MULTIMASS, assicurarsi che le mani di aggancio del sollevamento siano bloccate.
- Dopo aver utilizzato il trattore, posare la zavorra a terra.
- Quando si sgancia la zavorra, assicurarsi che il terreno sia piatto e solido.
- Quando si utilizza la zavorra aggiuntiva, assicurarsi che, al momento dello sgancio, l'insieme zavorra primaria + zavorra aggiuntiva rimanga stabile (vedi capitolo "ZAVORRAAGGIUNTIVA MM400AD").
- La larghezza dei reggispinta è prevista per trattori aventi una larghezza minima tra pneumatici pari a 1.000 mm. Verificare che i pneumatici non interferiscano con i reggispinta.

**⚠ ATTENZIONE:** Fare una prova di sollevamento per verificare la buona interoperabilità dell'insieme trattore/ sollevamento/zavorra (barra di trazione, scala di aggancio, gancio raccoglitore, calandra, pneumatici...).

## 1.2 Regole di impiego

**⚠ ATTENZIONE:** vi è il rischio di accumulo manuale della zavorra quando è agganciata nella posizione più bassa (1).

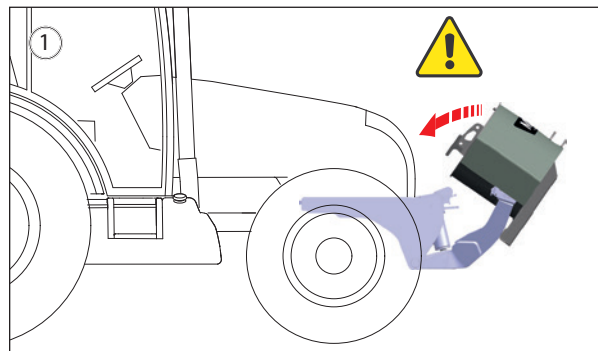

- Staffe utensile (2):
- Verificare che gli utensili (motoseghe, cinghie, picconi...) siano adeguatamente fissati, per evitarne la perdita sulla strada.



### Forcella di traino (3):

- Lo sforzo massimo con carico in orizzontale è di 3,5 T e con carico in verticale è di 1 T.
- La forcella di traino è destinata esclusivamente a trainare materiale rotabile.
- Non è consentito l'utilizzo della forcella di traino su strade pubbliche



- Durante il traino, il perno (4) deve essere nella posizione inferiore per bloccare l'accumulo manuale del braccio.

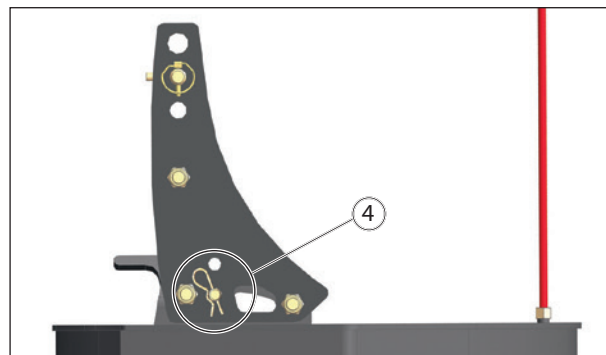





## 1.3 Mancato rispetto delle regole di sicurezza e di impiego

- Qualsiasi modifica apportata a una parte della fornitura di MX annulla la garanzia di MX su tutta la fornitura.
- Utilizzare solo pezzi di ricambio MX originali. Non modificare da soli né far modificare da terzi la propria attrezzatura MX, senza aver precedentemente richiesto il consenso scritto di MX. Il mancato rispetto di tali regole può rendere pericoloso l'uso dell'attrezzatura MX. In caso di guasto o infortunio, MX sarà totalmente esonerata da qualsiasi responsabilità.
- Qualora le norme e le istruzioni di utilizzo e manutenzione dell'attrezzatura MX contenute nel manuale d'impiego non vengano rispettate, la garanzia cessa immediatamente. La società MX non può essere ritenuta responsabile di eventuali incidenti provocati da comportamenti contrari a questi divieti.

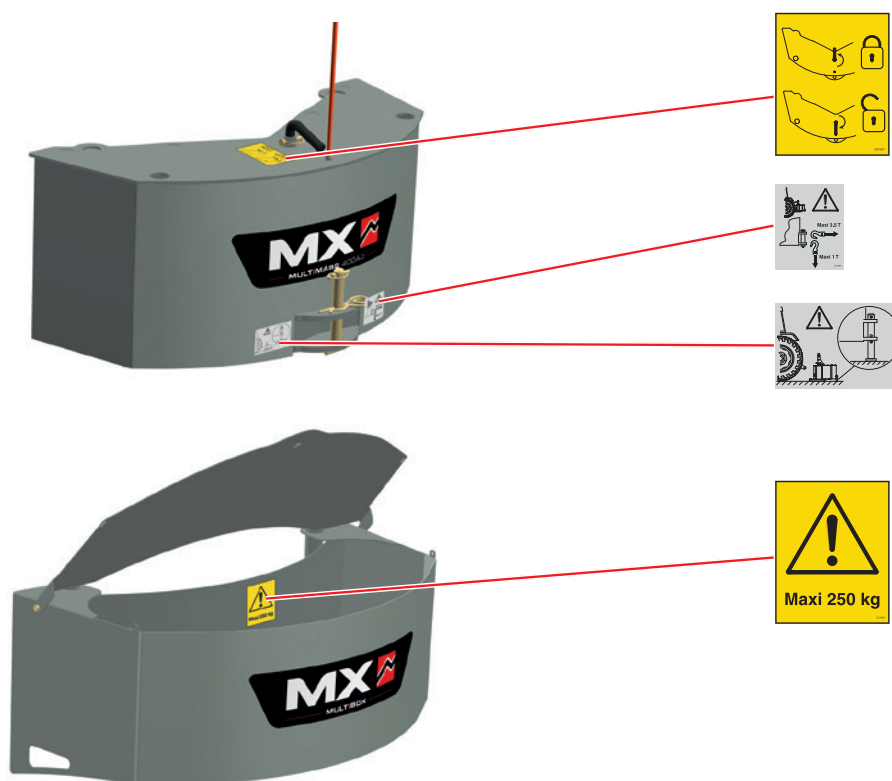
## 2. Autoadesivi di sicurezza

Assicurarsi che gli autoadesivi siano puliti e leggibili, sostituirli in caso di deterioramento.

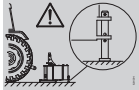
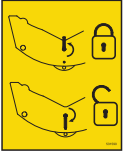

Adesivo	Descrizione
	massimo sforzo di trazione orizzontale 3,5 T. Sforzo di trazione massimo in verticale 1 T.
	Se si posa l'insieme zavorra primaria + zavorra aggiuntiva, mettere l'asse della forcella di traino in posizione piedino.
	Posizioni di blocco e sblocco della zavorra aggiuntiva MM400AD.
	Non caricare più di 250 kg su MULTIBOX



### 3. DESCRIZIONE DELLA GAMMA MULTIMASS

Zavorra

modello



MM600 - MULTIMASS 600 kg



MM900 - MULTIMASS 900 kg





MM1200 - MULTIMASS 1.200 kg



MM1500 - MULTIMASS 1.500 kg

### 3.1 Opzioni Multimass

\* attrezzatura opzionale.

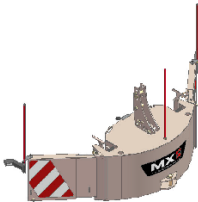
Opzione	modello
	MM400AD - Zavorra aggiuntiva 400 kg *
	MBX - MULTIBOX *
	Kit sportelli *

## 4. PREPARAZIONE DELLA ZAVORRA

- Montare l'asta di riferimento con una chiave da 22 mm.

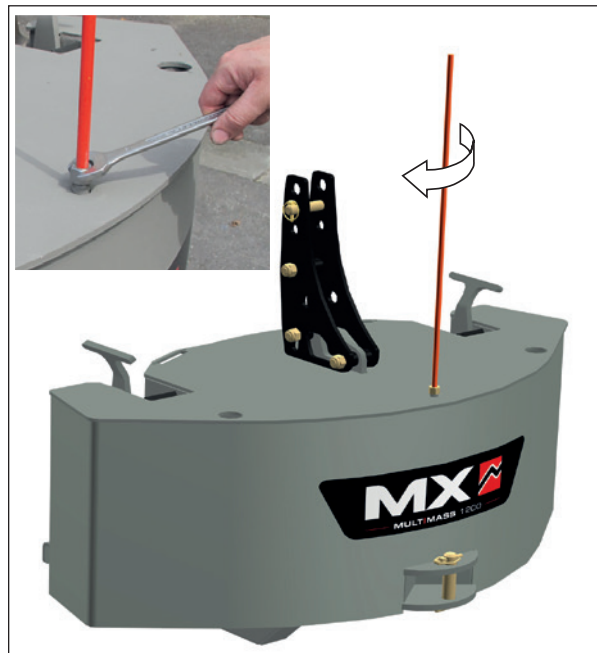

- Posizionare i giunti di aggancio.
- Regolare l'altezza a seconda del sollevamento.



- In caso di aggancio su trattore cat. 4,
- Dissaldare innanzitutto l'elemento di guida piatto posto in profondità negli zoccoli

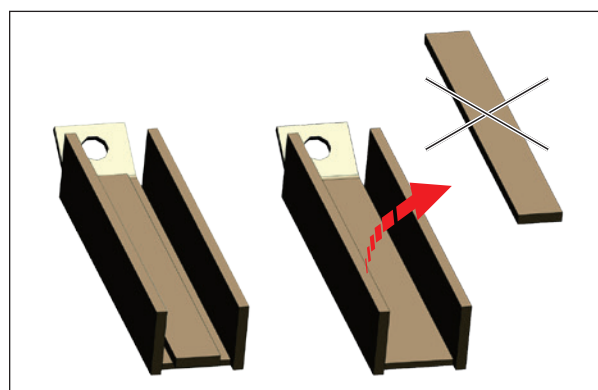

- Rimuovere i gusci per inserire i giunti di cat. 4 e i distanziatori da  $\varnothing$  54 mm (non forniti).

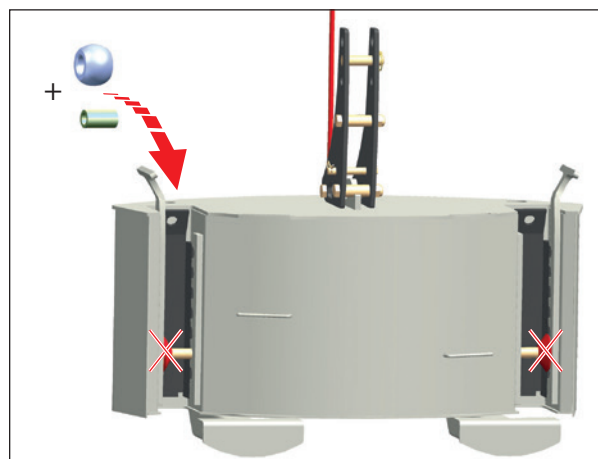

## 5. AGGANCIO A 3 PUNTI E AUTOMATICO

selezionare l'aggancio a 3 punti o automatico a seconda del tipo di utilizzo:

- breve termine/sostituzione regolare degli attrezzi = automatico (1).



- > lungo termine/su strada/traino = 3 punti (2).

**⚠ ATTENZIONE:** verificare che il perno (3) sia ben posizionato.

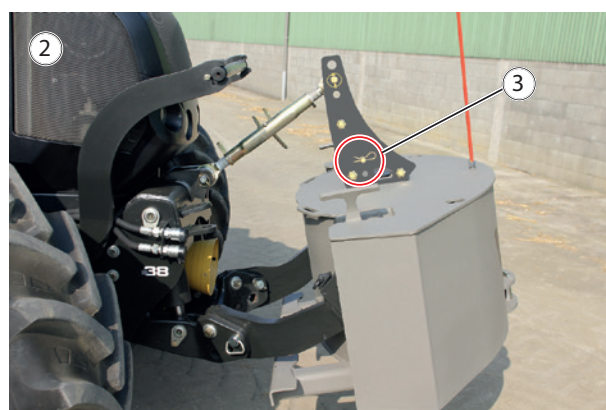

- Nell'aggancio a 3 punti, se la staffa automatica entra in contatto con il braccio durante il sollevamento, il braccio oscilla in avanti per garantire la totale compatibilità (4).

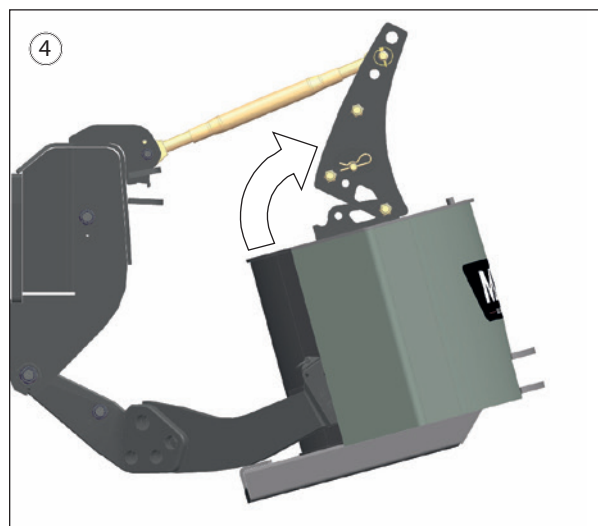

## 6. ZAVORRA AGGIUNTIVA MM400AD

### 6.1.1 Aggancio della zavorra aggiuntiva MM400AD

- Avvicinare la zavorra primaria alla zavorra aggiuntiva.

**⚠ ATTENZIONE:** il perno deve trovarsi sulla zavorra primaria (2).



- Unire le 2 zavorre.



— Alzare l'insieme.



— Bloccare la zavorra aggiuntiva.

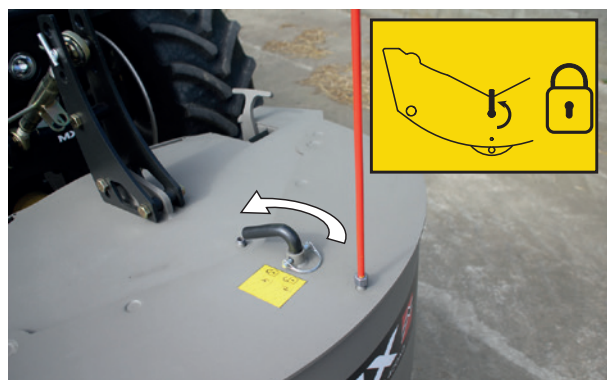

— Rimuovere le staffe di stazionamento dalla zavorra aggiuntiva.

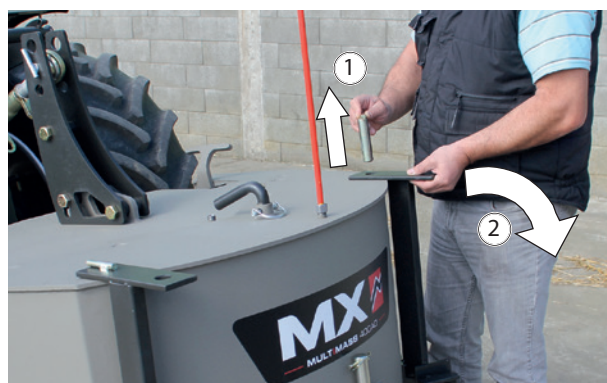

### 6.1.2 Sgancio delle zavorre aggiuntive

Eeguire le operazioni nel seguente ordine:

- Posizionare le staffe di stazionamento (1), (2), (3).
- Sbloccare la zavorra aggiuntiva.
- Sul terreno piatto, posare l'insieme zavorra aggiuntiva + staffe di stazionamento.



### 6.1.3 Sgancio dell'insieme zavorra primaria + zavorra aggiuntiva

**⚠ ATTENZIONE:** Quando si sgancia l'insieme zavorra primaria + aggiuntiva, mettere innanzitutto il perno della forcella di traino in posizione piedino.

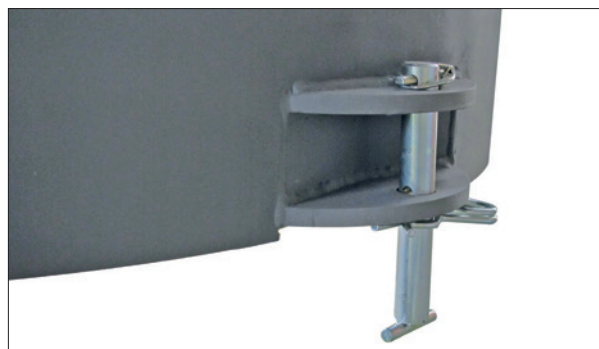

**NOTA:** la zavorra aggiuntiva può essere sollevata tramite l'impugnatura di blocco.

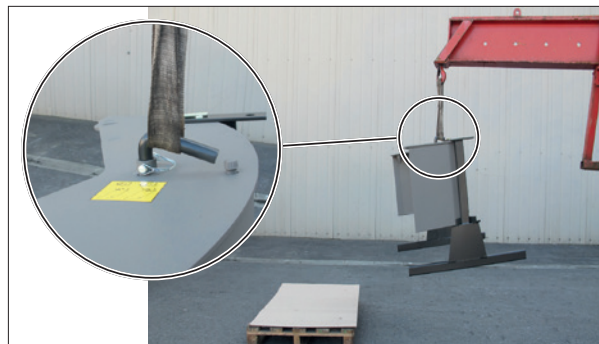

## 7. MULTIBOX MBX

MULTIBOX MBX è una cassetta di stoccaggio adattabile sulla parte anteriore della zavorra (primaria o aggiuntiva).

- Capacità: 168 l.
- Profondità: 38 cm.
- Altezza: 40 cm.
- Peso a vuoto: 60 kg.
- Carico massimo: 250 kg.

### 7.1.1 Aggancio di MULTIBOX sulla zavorra

- Rimuovere il perno da MULTIMASS (1).
- Svitare l'asta di riferimento servendosi di una chiave da 22 mm (2).
- Posizionare MULTIBOX con l'aiuto di due persone (3).
- Incastrare MULTIBOX nella MULTIMASS (4).
- Rimettere il perno in posizione, al fine di bloccare l'insieme (5).

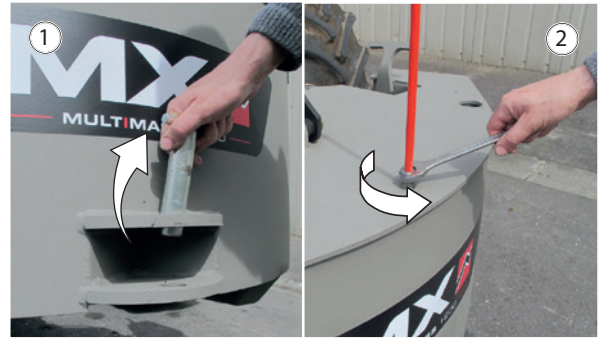



— Avvitare l'asta di riferimento su MULTIBOX (6).

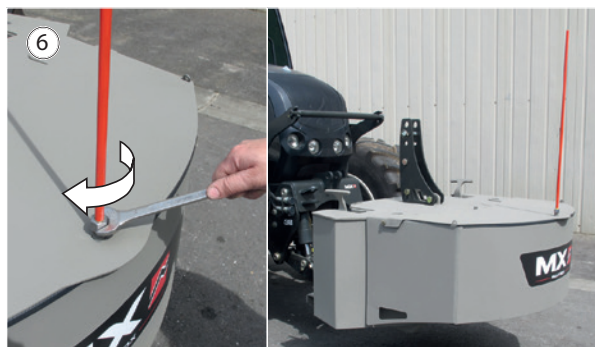

**⚠ ATTENZIONE:** posare sempre l'insieme zavorra + MULTIBOX orizzontalmente. La zavorra è necessariamente agganciata in 3 punti. In caso di aggancio automatico, vi è il rischio di deterioramento di MULTIBOX (7).



## 8. KIT SPORTELLI

Il kit sportelli (1) permette a una MULTIMASS di ottenere una funzionalità paraurti.

**NOTA:** Il KIT SPORTELLI è compatibile con le altre opzioni della MULTIMASS ( MULTIBOX, ZAVORRA AGGIUNTIVA)

— Questo kit è disponibile su zavorre predisposte (2) (dopo aprile 2022).

— È disponibile anche con piastre di fissaggio (3), in retrofit, per zavorre precedenti al 2022.

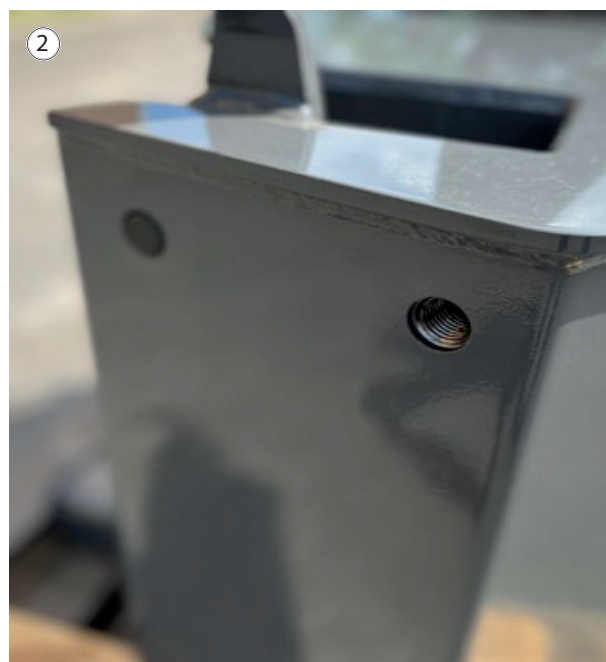

### 8.1.1 Impostazioni degli sportelli

Gli sportelli del MULTIBUMPER sono regolabili, senza attrezzi e in funzione della sagoma del trattore:



- Rimuovere le coppiglie e i perni dello sportello (1) (2)



- Far scorrere lo sportello fino alla lunghezza (3) e/o alla profondità (4) desiderata.
- Dopo aver regolato lo sportello, rimontare le coppiglie e i perni (1) (2) per fissare lo sportello.
- Fare lo stesso per l'altro sportello.

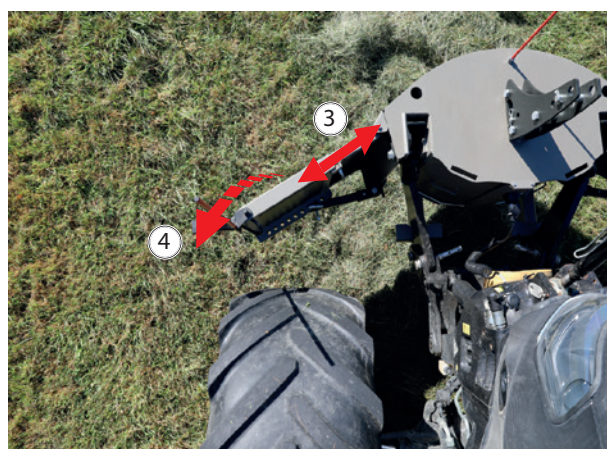

### 8.1.2 Collegamento elettrico kit sportelli

Il kit sportelli dispone di un'opzione di segnalazione composta da 6 luci di posizione a LED per enfatizzare e mettere in evidenza l'unità mobile.

Per collegare il multibumper:

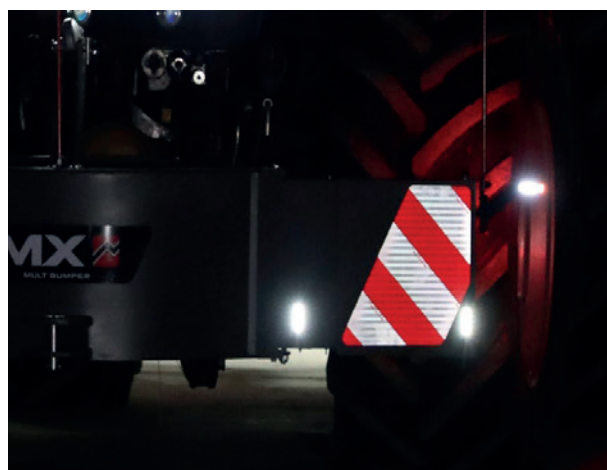

- Aprire la presa a 7 perni e collegare la prolunga all'impianto elettrico del trattore.



### 8.1.3 Viti di sicurezza e di compensazione del gioco

- Il KIT SPORTELLI è dotato di una vite di compensazione del gioco per evitare vibrazioni e rumori di disturbo (1). La vite deve essere a reggispinta contro lo sportello durante le impostazioni.
- Gli sportelli sono dotati di un dispositivo di sicurezza a vite di sicurezza (2) e di una vite di ricambio (3).

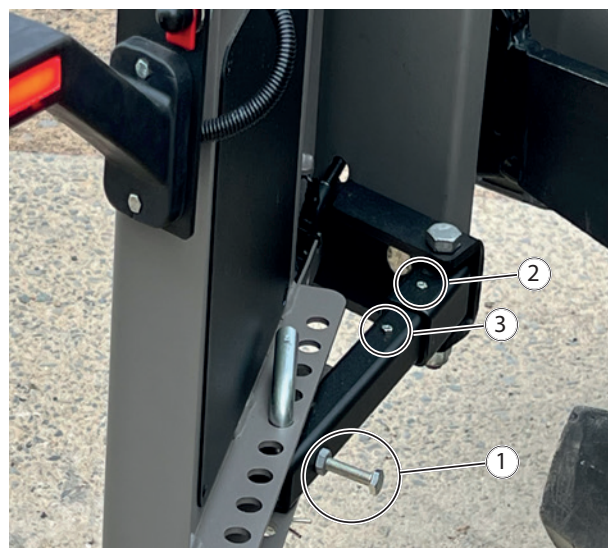

## 9. Contro carico

La stabilità dell'insieme trattore-caricatore può essere assicurata solo posizionando un contro carico nella parte posteriore del trattore. Ciò deve permettere di garantire il 20% del peso lordo (trattore, caricatore, attrezzo, carico massimo e contro carico) sull'asse posteriore del trattore per spostarsi e lavorare in condizioni di sicurezza ottimali.

La formula seguente permette di calcolare la massa (M) del contro carico (norma EN12525 + A2 2010).

- G: Carico sull'asse posteriore, senza contro carico, con attrezzo vuoto (kg).
- G1: Carico sull'asse anteriore senza contro carico, con attrezzo vuoto (kg).
- b: Distanza dall'asse anteriore al centro di gravità dell'attrezzo (mm).
- l1: Distanza dall'asse dei bracci del sollevatore all'asse posteriore (mm).
- l2: Distanza tra i 2 assi del trattore (mm).
- N: Carico utile del caricatore per un perno dell'attrezzo (A) orizzontale al perno del caricatore (B) (kg).
- P: G + G1 (kg).
- M: Peso del contro carico (kg).

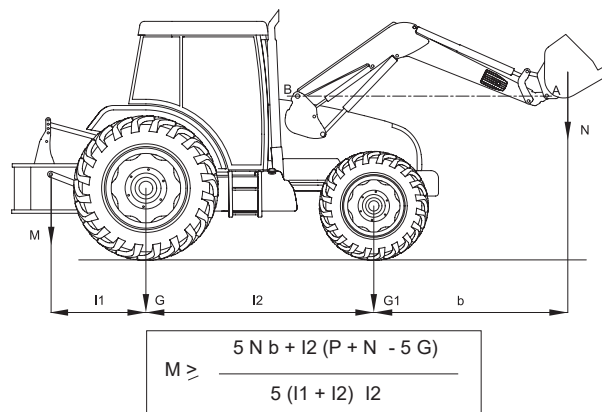

## 10. Caratteristiche tecniche

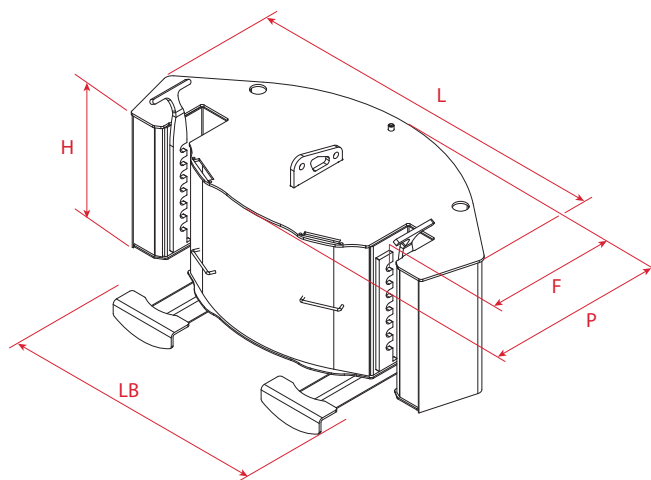

**NOTA:** La larghezza dei reggispinta è prevista per trattori aventi una larghezza minima tra pneumatici pari a 1.000 mm. Verificare che i pneumatici non interferiscano con i reggispinta.

	MM600	MM900	MM1200	MM1500	MM400AD
Peso	600 kg	900 kg	1200 kg	1500 kg	400 kg
Larghezza (L)	1200 mm	1200 mm	1400 mm	1400 mm	1200 mm
Larghezza minima tra pneumatici (LB)	1 000 mm	1 000 mm	1 000 mm	1 000 mm	1 000 mm
Altezza (H)	500 mm	500 mm	500 mm	500 mm	500 mm
Profondità (P)	585 mm	585 mm	675 mm	800 mm	+ 270 mm
Sbalzo (F)	385 mm	385 mm	475 mm	600 mm	+ 270 mm
Tipo di aggancio	3 punti e auto.	3 punti e auto.	3 punti e auto.	3 punti e auto.	
Categoria di aggancio	Cat. da 2 a 4	Cat. da 2 a 4	Cat. da 2 a 4	Cat. da 2 a 4	

# DICHIARAZIONE DI CONFORMITÀ



## Il costruttore:

**M-extend France SAS**

Sede legale: 19, Rue de Rennes, 35690 Acigné (Francia).

Iscritta al RCS (Registro del Commercio e delle Società) di Rennes con il numero 639 200 260.

## Dichiara che il materiale:

**Caricatore frontale** T406 o T408 o T408+ o T410 o T410+ o T412 o T412+ o T414 o T417 o T418 o TX420 o TX425 o TX430

o

**Caricatore frontale** U403 o U404 o U405 o U406 o U406+ o U407 o U408 o U408+ o U409 o U410 o U410+ o U412 o U412+ o U414

o

**Caricatore frontale** A104 o A106 o A110 o F303 o F304

o

**Caricatore frontale** C1 o C1s o C2u o C2 o C2+ o C3u o C3 o C3+ o C4 o C4+

o

**Attrezzo per caricatore** BMS o BRDS o BQU o BF + GF o CGU o TR o BMSC o CGC o TRC o BT o BR o BC o BF o BMSU o BRU o BFU o CL o BRC o BFC o LC o CG o BP o SG o BB o PCS o LS o PG

o

**Attrezzo per caricatore automotore** BMSA o CGA o BTA o TR o BCA o BCDA

o

**Benna distributrice** BD1202 o BD 1402 o BD 2002 o BD 2402 o BD 3102

o

**Manubal** L o C30 o C40 o U40 o V40 o V60 o V500 o W500 o V400HD o V5000HD o V7000HD

o

**Sollevatore anteriore** R04 o R05 o R08 o R10 o R12 o R16 o R20 o R28 o R38 o R53

o

**Zavorra** M250 o M400 o MM600 o MM900 o MM1200 o MM1500 o MM400AD o MBX

o

**Multibumper**

con numero di serie:

Si prega di copiare all'interno del riquadro qui sopra il numero di serie presente sulla targhetta di identificazione del materiale.

incluso nella lista dei numeri di serie da **49999 11 001** a **499999 24 365**,

è conforme alla direttiva **Macchine 2006/42/CE**

(e soddisfa inoltre la norma **NF EN 12525 + A2 del maggio 2010**).

M-extend France SAS, 19 rue de Rennes, Acigné (35690), è autorizzata a preparare il fascicolo tecnico.

Acigné, 7 novembre 2022.

**F. Martin**  
**Presidente**













M-extend France SAS  
19, rue de Rennes  
B.P. 83221  
FR-35690 ACIGNÉ  
Email : [contact@m-x.eu](mailto:contact@m-x.eu)  
Web : [www.m-x.eu](http://www.m-x.eu)