



VOLDOET AAN AL UW WENSEN



MULTIMASS

MM600

MM900

MM1200

MM1500

Handleiding

Aandachtig lezen vóór gebruik

Beste gebruiker,

Wij danken u voor uw vertrouwen en hopen dat uw MULTIMASS MX u veel voldoening zal schenken.

De handleiding van de MULTIMASS die u in handen heeft, is een belangrijk document. Bewaar het goed zodat u het indien nodig kunt raadplegen. Bezorg het aan elke andere gebruiker en aan elke nieuwe eigenaar wanneer u uw MULTIMASS MX doorverkoopt.

Het is mogelijk dat de afbeeldingen en technische gegevens in dit document niet volledig met uw MULTIMASS overeenkomen. De gebruiksvoorwaarden blijven echter ongewijzigd.

INHOUDSTAFEL

1. VEILIGHEIDSVOORSCHRIFTEN	6
1.1 Veiligheidsvoorschriften	6
1.2 Gebruiksvoorschriften	6
1.3 Niet-naleven van de veiligheids- en gebruiksvoorschriften	7
2. VEILIGHEIDSTICKERS	8
3. BESCHRIJVING VAN DE MULTIMASS-SERIE	9
3.1 Multimass-opties	10
4. VOORBEREIDING VAN HET CONTRAGEWICHT	11
5. 3-PUNTS- EN AUTOMATISCHE KOPPELING	12
6. EXTRA CONTRAGEWICHT MM400AD	13
7. MULTIBOX MBX	16
8. KLEPPENSET	18
9. CONTRAGEWICHT	21
10. TECHNISCHE KENMERKEN	22

1. Veiligheidsvoorschriften

1.1 Veiligheidsvoorschriften

- Gebruik bij voorkeur een 3-punskoppeling bij gebruik op de openbare weg (veiligheid) en bij gebruik van de trekhaak.
- Controleer, van zodra de MULTIMASS aangekoppeld is, of de aankoppeldelen van de fronthef vergrendeld zijn.
- Plaats, na gebruik van de tractor, het contragewicht op de grond.
- Controleer, vóór het loskoppelen van het contragewicht, of de ondergrond vlak en stevig is.
- Controleer, tijdens gebruik van het extra contragewicht, of op het moment van het loskoppelen van het samenstel van primair contragewicht + extra contragewicht het samenstel goed stabiel blijft (raadpleeg het hoofdstuk "EXTRA CONTRAGEWICHT MM400AD").
- De aanslagbreedte is voorzien voor tractoren met een breedte tussen de banden van minstens 1000 mm. Controleer of de banden de aanslagen niet hinderen.

⚠ OPGELET: test het opheffen door de goede samenwerking van het samenstel van tractor/fronthef/contragewicht (trekstang, koppelingsschaal, ophaalhaak, kalender, banden ...) te controleren

1.2 Gebruiksvoorschriften

⚠ OPGELET: het contragewicht kan kantelen wanneer het in de laagste positie (1) gekoppeld is.

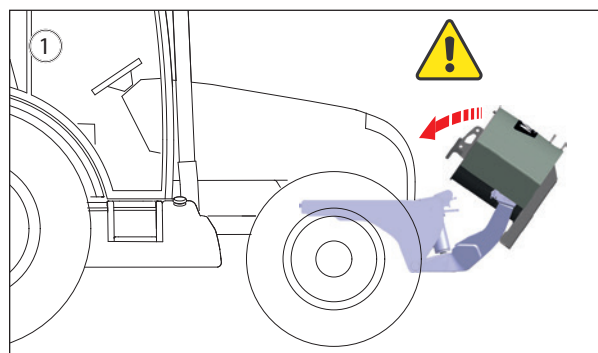

- Werktuighouders (2):
- Controleer of de werktuigen (zaagmachines, riemen, houwelen ...) correct zijn vastgemaakt zodat u ze onderweg niet verliest.



Trekhaak (3):

- Maximaal vermogen bij horizontale belasting is 3,5 t en bij verticale belasting 1 t.
- De trekhaak is enkel bedoeld voor het trekken van rollend materieel.
- De trekhaak is niet goedgekeurd voor gebruik op de openbare weg.



- - Tijdens het slepen moet de pen (4) omlaag staan om het kantelen van de stuurpen te vergrendelen.

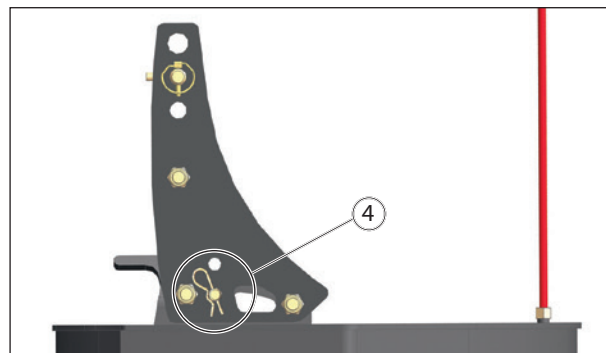





1.3 Niet-naleven van de veiligheids- en gebruiksvorschriften

- Bij wijziging van een deel van de door MX geleverde onderdelen vervalt de garantie van MX op de gehele levering.
- Gebruik uitsluitend originele reserveonderdelen van MX. Pas uw MX-materiaal niet zelf aan of laat het niet door een derde aanpassen zonder voorafgaande schriftelijke toestemming van MX. Door het niet-naleven van deze regels kan uw MX-materiaal gevaarlijk worden. Bij schade of letsel wordt de aansprakelijkheid van MX volledig afgewezen.
- De garantie vervalt onmiddellijk indien de gebruiksnormen en -aanwijzingen en de onderhoudswerkzaamheden aan het MX-materiaal zoals omschreven in deze gebruiksaanwijzing niet in acht genomen worden. MX kan niet verantwoordelijk worden gesteld voor ongevallen ten gevolge van handelingen die met deze verbodsbepalingen in strijd zijn.

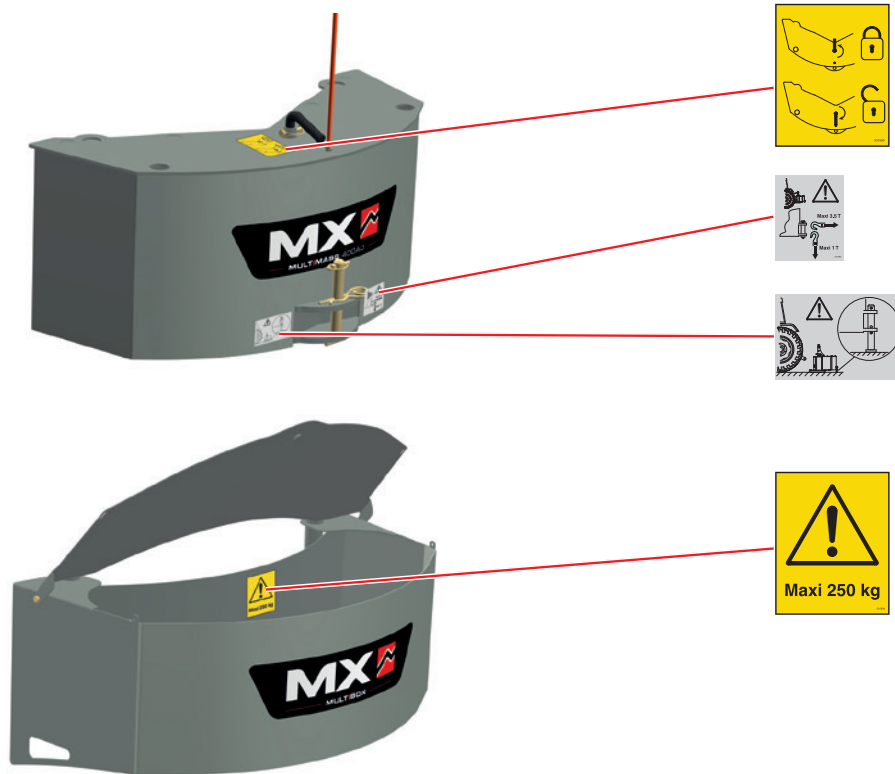
2. Veiligheidsstickers

Controleer of de stickers zuiver en leesbaar zijn en vervang ze in geval van slijtage.

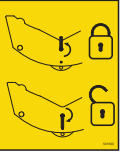

Sticker	Beschrijving
	Maximale horizontale trekkraft 3,5 T. Maximale verticale trekkraft 1 T.
	Plaats bij het neerzetten van de primaire + extra conragewicht de as van de trekhaak in de steunpootpositie.
	Vergrendelde en ontgrendelde positie van het extra conragewicht MM400AD.
	Laad niet meer dan 250 kg in de MULTIBOX

3. BESCHRIJVING VAN DE MULTIMASS-SERIE

Contragewicht

Model



MM600 – MULTIMASS 600 kg



MM900 – MULTIMASS 900 kg





MM1200 – MULTIMASS 1200 kg



MM1500 – MULTIMASS 1500 kg

3.1 Multimass-opties

* optionele uitrusting.

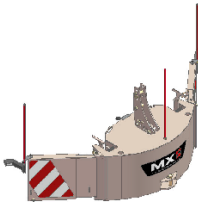
Optie	Model
	MM400AD - Extra conragewicht 400 kg *
	MBX – MULTIBOX *
	kleppenset *

4. VOORBEREIDING VAN HET CONTRAGEWICHT

- Ga over tot het aanbrengen van de markeringspen met behulp van een sleutel van 22 mm.

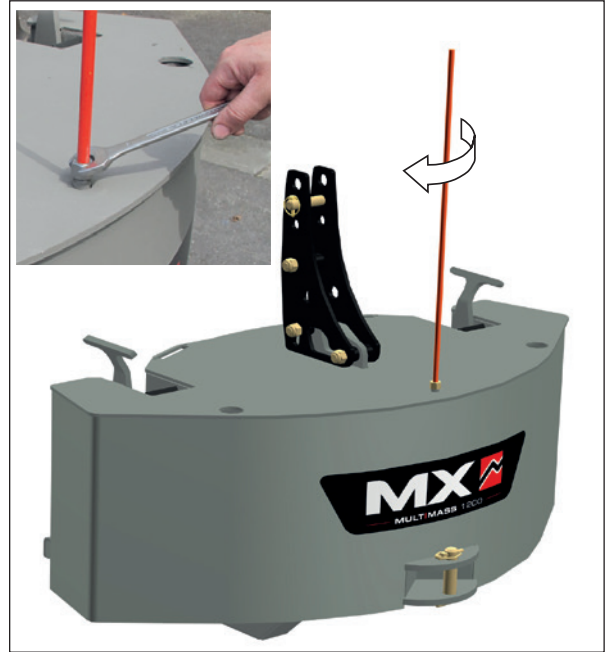

- Installeer de scharnierkoppelingen.
- Pas de hoogte aan op basis van de frontheft.



- In geval van een koppeling aan een tractor cat. 4:
- - Maak eerst de geleidingsplaat onder aan de koppelingsschoenen los

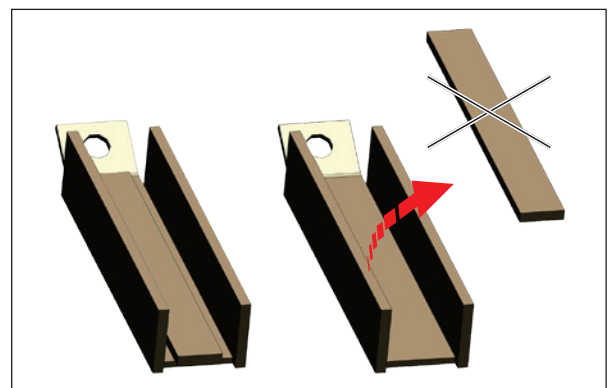

- Verwijder de schalen om er kogelgewrichten van cat. 4 en afstandsstukken Ø 54 mm (niet meegeleverd) te plaatsen.

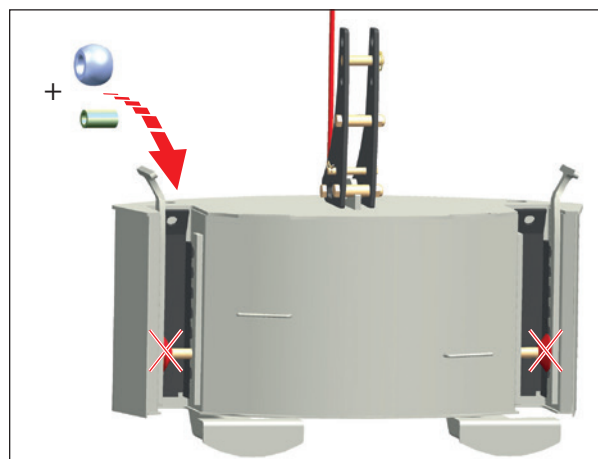

5. 3-PUNTS- EN AUTOMATISCHE KOPPELING

Kies voor de 3-punts- of automatische koppeling afhankelijk van het soort gebruik:

- korte duur / regelmatig wisselen van werktuigen = automatisch (1).



- lange duur / onderweg / slepen = 3-punts (2).

! OPGELET: controleer of de pen (3) goed geplaatst is.

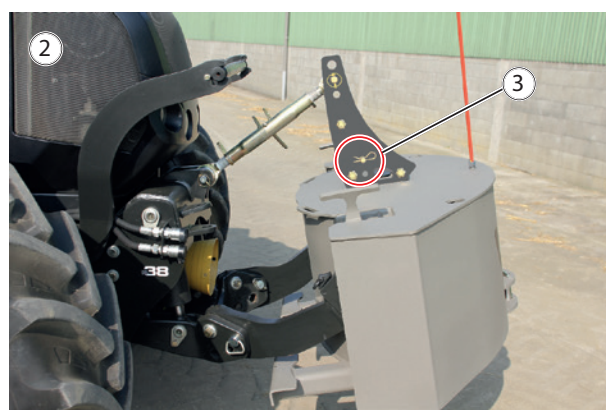

- Wanneer de automatische steun, bij 3-puntskoppeling, tijdens het heffen in contact komt met de armen, kantelt de stuurpen naar voren om een volledige compatibiliteit (4) te verzekeren.

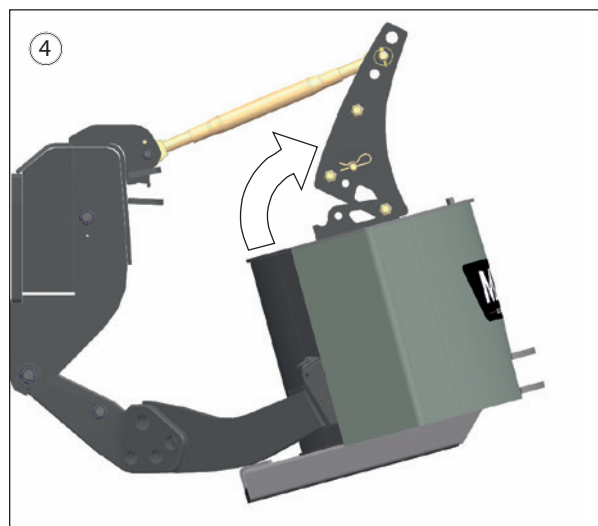

6. EXTRA CONTRAGEWICHT MM400AD

6.1.1 Aankoppelen van het extra contragewicht MM400AD:

- Breng het primaire contragewicht dicht bij het extra contragewicht.

⚠ OPGELET: de pen dient zich op het primaire contragewicht (2) te bevinden.



- Koppel de 2 contragewichten.



— Hef het samenstel op.



— Vergrendel het extra contragewicht.

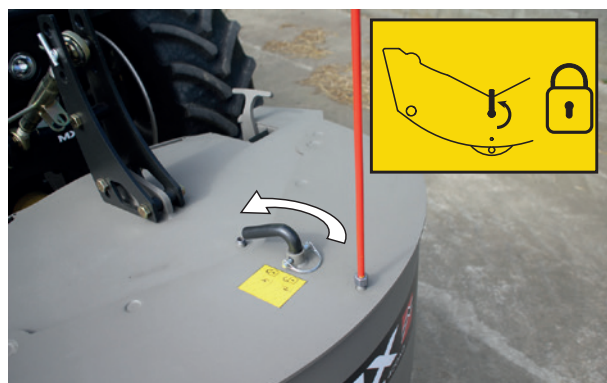

— Haal de parkeersteunen uit het extra contragewicht.

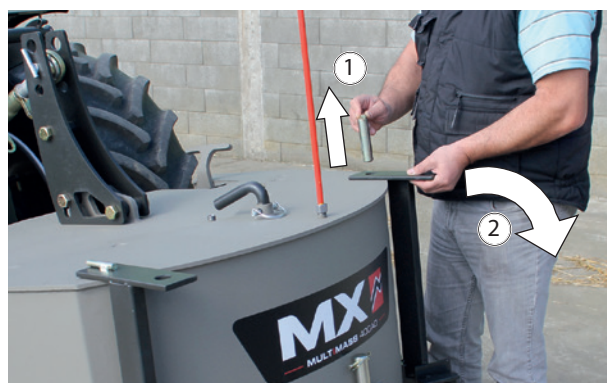

6.1.2 Loskoppelen van het extra contragewicht

Voer de handelingen in de volgende volgorde uit:

- Plaats de parkeersteunen (1), (2), (3).
- Ontgrendel het extra contragewicht.
- Plaats het samenstel van extra contragewicht + parkeersteunen op een vlakke en stevige ondergrond.



6.1.3 Loskoppelen van het samenstel van primair contragewicht + extra contragewicht

⚠ OPGELET: Zet, bij het loskoppelen van het samenstel van primair contragewicht + extra contragewicht, eerst de pen van de trekhaak in de steunpootpositie (1).

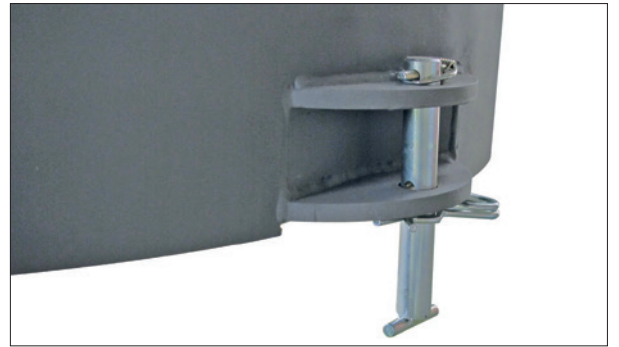

OPMERKING: het extra contragewicht kan door de vergrendelingshendel opgeheven worden.

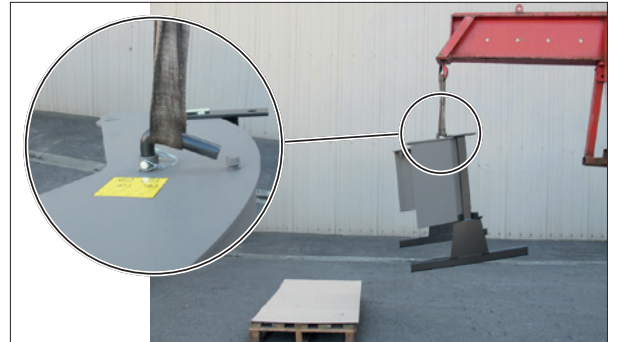

7. MULTIBOX MBX

De MULTIBOX MBX is een opbergkist die op de voorkant van het (primaire of extra) contragewicht past.

- Capaciteit: 168 l.
- Diepte: 38 cm.
- Hoogte: 40 cm.
- Ledig gewicht: 60 kg.
- Maximale belasting: 250 kg.

7.1.1 Koppelen van de MULTIBOX aan het contragewicht

- Haal de pen uit de MULTIMASS (1).
- Schroef de markeringspen los met behulp van een sleutel van 22 mm (2).
- Installeer de MULTIBOX met twee personen (3).
- Schuif de MULTIBOX in de MULTIMASS (4).
- Plaats de pen terug om het samenstel te vergrendelen (5).

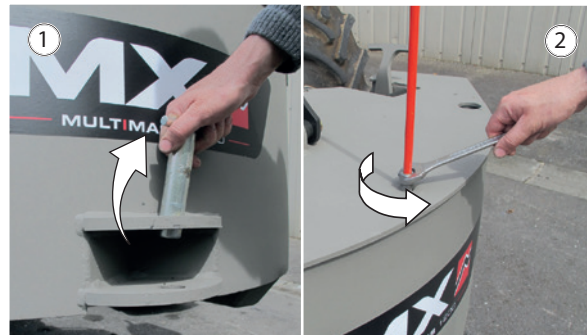

— Schroef de markeringspen op de MULTIBOX (6).

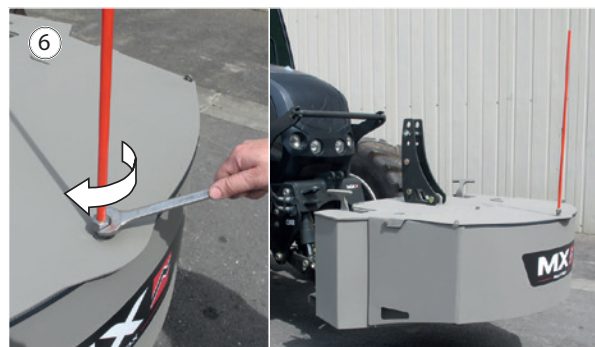

⚠ OPGELET: Plaats de combinatie contragewicht + MULTIBOX steeds horizontaal. Het contragewicht dient dus op 3 punten gekoppeld te zijn. In het geval van een automatische koppeling kan de MULTIBOX beschadigd raken (7).



8. KLEPPENSET

Met de kleppenset (1) kan een MULTIMASS een bumperfunctie krijgen.

OPMERKING: De KLEPPENSET is met de andere opties van de MULTIMASS (MULTIBOX, EXTRA CONTRAGEWICHT) compatibel

— Deze set is beschikbaar op geschikte contragewichten (2) (na april 2022).

— Hij is ook verkrijgbaar met bevestigingsplaten (3), in retrofit, voor contragewichten van vóór 2022.

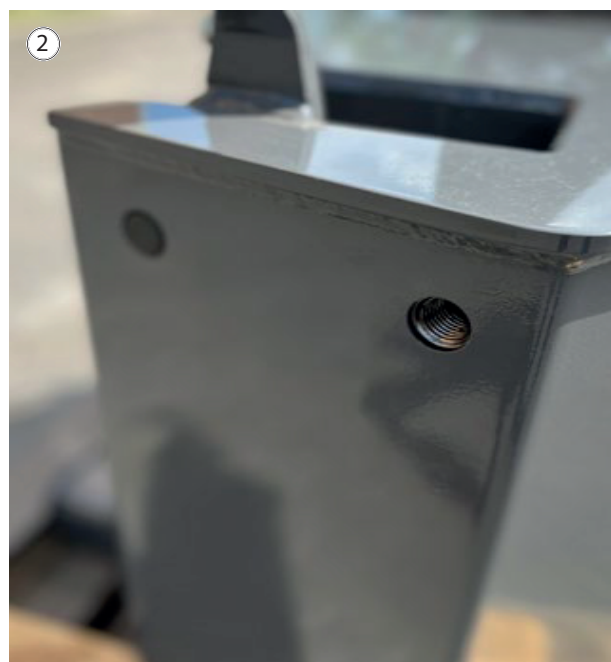

8.1.1 Instelling van de kleppen

De kleppen van de MULTIBUMPER kunnen zonder gereedschap en afhankelijk van het model van de tractor versteld worden:



- Trek de pinnen en pennen uit de klep (1) (2).



- Schuif de klep naar de gewenste lengte (3) en/of diepte (4).
- Plaats, van zodra de klep is afgesteld, de pinnen en de pennen (1) (2) terug om de klep vast te zetten.
- Doe hetzelfde voor de andere klep.

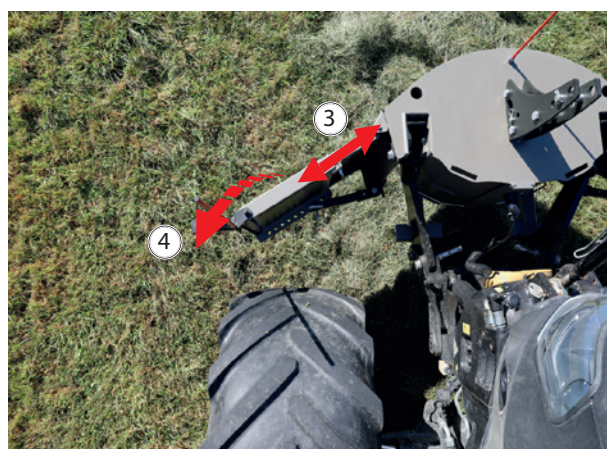

8.1.2 Elektrische aansluiting kleppenset

De kleppenset beschikt over een signalisatieoptie samengesteld uit 6 led-positielichten om de nadruk te leggen op het rollende samenstel en het zichtbaar te maken.

Om de multibumper aan te sluiten:

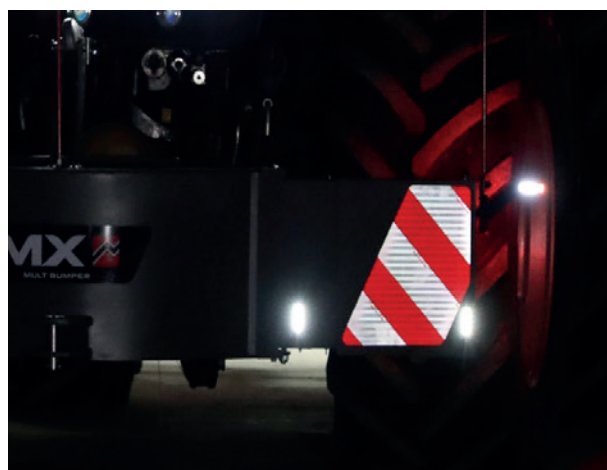

- Open de 7-polige stekker en sluit het verlengsnoer op het elektrische systeem van de tractor aan.



8.1.3 Schroef voor afschuiving en opheffing van speling

- De KLEPPENSET is uitgerust met een schroef voor het opheffen van spelingen om trillingen en storende geluiden te voorkomen (1). De schroef (1) dient bij het afstellen tegen de klep aan te liggen.
- De kleppen zijn tevens voorzien van een beveiliging door een afschuifschroef (2) en een reserveschroef (3).

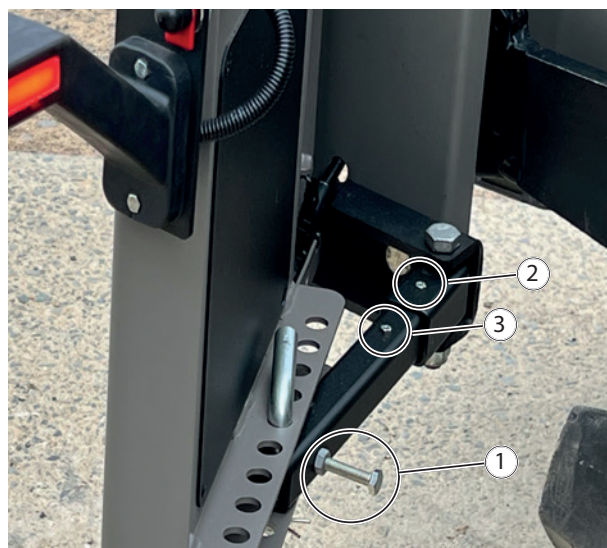

9. Contragewicht

De stabiliteit van het tractor-frontlader-samenstel kan enkel en alleen door het aanbrengen van een tegengewicht aan de achterkant van de tractor gegarandeerd worden. Dat dient ervoor te zorgen dat 20% van de brutomassa (tractor, frontlader, werktuig, maximumlading en tegengewicht) door de achteras van de tractor gedragen wordt om onder optimale veiligheidsomstandigheden te kunnen werken.

Met onderstaande formule kan de massa (M) van het tegengewicht berekend worden (norm EN12525 + A2 2010).

- G : Belasting van de achteras, zonder tegengewicht, met leeg werktuig (kg).
- $G1$: Belasting van de vooras, zonder tegengewicht, met leeg werktuig (kg).
- b : afstand van de vooras tot het zwaartepunt van het werktuig (mm).
- $l1$: afstand van de as van de hefarmen tot de achteras (mm).
- $l2$: wielbasis (mm).
- N : Nuttig laadvermogen van de frontlader voor een scharnierpunt van het werktuig (A) in het horizontaal verlengde van het scharnierpunt van de frontlader (B) (kg).
- P : $G + G1$ (kg).
- M : gewicht van het contragewicht (kg).

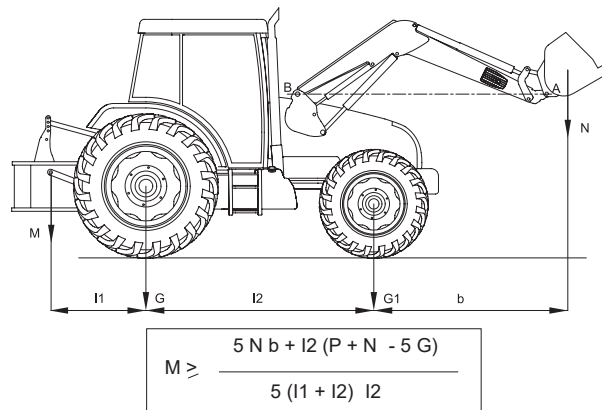

10. Technische kenmerken

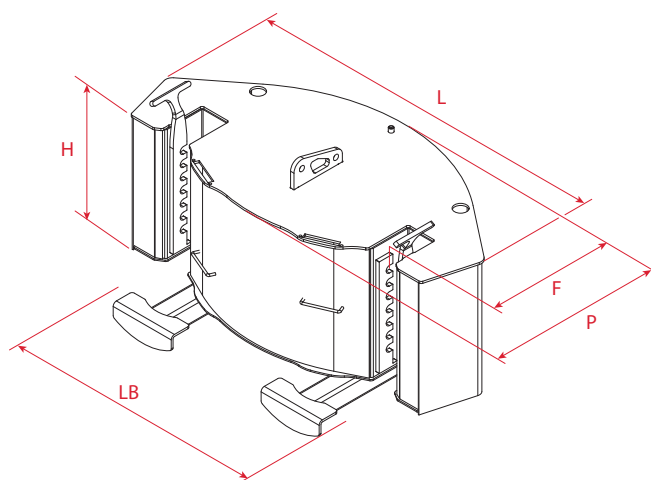

OPMERKING: De aanslagbreedte is voorzien voor tractoren met een breedte tussen de banden van minstens 1000 mm. Controleer of de banden de aanslagen niet hinderen.

	MM600	MM900	MM1200	MM1500	MM400AD
Gewicht	600 kg	900 kg	1 200 kg	1 500 kg	400 kg
Breedte (L)	1 200 mm	1 200 mm	1 400 mm	1 400 mm	1 200 mm
Minimale breedte tussen de banden (LB)	1 000 mm	1 000 mm	1 000 mm	1 000 mm	1 000 mm
Hoogte (H)	500 mm	500 mm	500 mm	500 mm	500 mm
Diepte (P)	585 mm	585 mm	675 mm	800 mm	+ 270 mm
Overbouw (F)	385 mm	385 mm	475 mm	600 mm	+ 270 mm
Type koppeling	3-punts en automatisch	3-punts en automatisch	3-punts en automatisch	3-punts en automatisch	
Categorie koppeling	cat. 2 tot 4	cat. 2 tot 4	cat. 2 tot 4	cat. 2 tot 4	

CONFORMITEITSVERKLARING



De fabrikant:

M-extend France SAS

Maatschappelijke zetel: 19, Rue de Rennes, 35690 Acigné (Frankrijk).
Ingeschreven in het RCS van Rennes onder het nummer 639 200 260.

Verklaart dat het product:

Frontlader T408evo of T408+evo of T410evo of T410+evo of T412evo of T412+evo of T414evo of T417evo of T418evo of TX420evo of TX425evo of TX430evo

of

Frontlader U503 of U504 of U505 of U506 of U506+ of U507 of U508 of U508+ of U509 of U510 of U510+ of U511 of U512 of U512+ of U514 of U514+

of

Frontlader A104 of A106 of A110 of F303 of F304

of

Frontlader C1 of C1s of C2u of C2 of C2+ of C3u of C3 of C3+ of C4 of C4+

of

Ladertoebehoor BMS of BRDS of BQU of BF + GF of CGU of TR of TRu of BMSC of CGC of TRC of BT of BR of BC of BF of BMSU of BRU of BFU of CL of BRC of BFC of LC of CG of BP of SG of BB of PCS of LS of PG

of

Werktuig voor zelfaangedreven voorlader BMSA of CGA of BTA of TR of BCA of BCDA

of

Verdeelbak BD of GDT

of

Manubal L40 of L400 of L400HD of L500 of L6000 of C30 of C40 of U40 of V40 of V60 of V500 of W500 of V400HD of V5000HD of V7000HD

of

Fronthef R04 of R05 of R06 of R08 of R09 of R10 of R12 of R16 of R20 of R28 of R38 of R53

of

Contragewicht M250 of M400 of MM600 of MM900 of MM1200 of MM1500 of MM400AD of MBX of MXS 250 of MXS 400 of MXS 600 of BOX 100L of BOX 150L of MBX XS

of

Multibumper

met serienummer:

gelieve het serienummer dat op het identificatieplaatje van het product staat in het kader hierboven te vermelden.

opgenomen in de lijst met serienummers van 000001001 tot 999999365,

voldoet aan de machinerichtlijn 2006/42/EG.

M-extend France SAS, 19 rue de Rennes te 35690 Acigné, is bevoegd om het technische dossier samen te stellen.

Acigné, 2 septembre 2025.

B. Gauchenot
Algemeen manager



M-extend France SAS
19, rue de Rennes
B.P. 83221
FR-35690 ACIGNÉ
Email : contact@m-x.eu
Web : www.m-x.eu