



RAISE YOUR EXPECTATIONS



KRAUTUVAS

MX A104

MX A106

MX A110

Naudojimo vadovas

Atidžiai perskaitykite prieš pradėdami naudoti

Brangus naudotojau,

dėkojame už mums parodytą pasitikėjimą ir tikimės, kad MX krautuvas patenkins jūsų poreikius.

Šiam vadovui perskaityti skyrę vos kelias minutes galėsite išnaudoti visas MX krautuvo galimybes, užtikrinti jo ilgaamžiškumą ir saugiai dirbti.

Jūsų rankose esantis krautuvo naudojimo vadovas yra svarbus dokumentas, todėl saugokite jį, kaip ir pardavimo atstovo jums perduotas įtaisymo instrukcijas, kad prireikus galėtumėte rasti reikalingą informaciją. Perduokite juos kiekvienam MX krautuvą naudojančiam asmeniui, o pardavę krautuvą – naujam jo savininkui.

Šiame dokumente pateiktos iliustracijos ir techniniai duomenys nebūtinai gali tiksliai atitikti jūsų krautuvo išvaizdą ir duomenis, tačiau naudojimo sąlygos dėl to nesikeičia.

Pardavimo atstovas privalo išmokyti naudotoją naudoti krautuvą.

Pristatydamas perduodamą įrangą, jis turi:

- išaiškinti saugos taisykles;
- paaiškinti, kaip prikabinti ir atkabinti krautuvą;
- paaiškinti, kaip prikabinti ir atkabinti padargus.
- išsamiai išnagrinėkite, kaip naudoti valdymo prietaisus.

Jeigu pardavėjas kurios nors šių 4 pareigų neįvykdė, jūs pats privalote nedelsdamas su juo susisiekti.

Originalius vadovus prancūzų kalba galite rasti interneto svetainėje www.m-x.eu:

Pasirinkite svetainės variantą prancūzų kalba, tuomet „Documentations / Manuels d'utilisation“ (Dokumentai / naudojimo vadovai).

MX yra bendrovės SAS „M-extend France“, įmonės kodas SIREN 639 200 260, įregistruotos Reno (Rennes) įmonių registre, įsikūrusios 19 Rue de Rennes, BP 83 221, 35 690 Asinje (Acigné), Prancūzijoje, prekių ženklas.

TURINYS

1. SAUGOS TAISYKLĖS	8
1.1 AAP (asmeninių apsaugos priemonių) lentelė	9
1.2 Krautuvo naudojimo ribos traktoriuose be kabinos arba 4 stulpų ritininės sijos	9
1.3 Saugos ir naudojimosi taisyklių nesilaikymas	10
2. NAUDOJIMO TAISYKLĖS	11
3. SAUGOS LIPDUKAI	13
4. VARDINIŲ DUOMENŲ PLOKŠTELĖ	14
5. ATSVARA	15
6. VALDYMAS	16
6.1 Valdymas naudojant traktoriaus skirstytuvus	16
6.2 Valdymas naudojant MX skirstytuvą	16
6.3 Valdymas naudojant MX PROPILOT skirstytuvą	17
6.4 Valdymas naudojant MX FLEXPILLOT skirstytuvą	18
6.5 Valdymas naudojant MX e-PILOT S skirstytuvą	19
7. KRAUTUVO ATKABINIMAS	20
8. KRAUTUVO PRIKABINIMAS	23
8.1 Prikabinimas dviem etapais	25
9. PADARGO ATKABINIMAS	27
9.1 Padargų laikiklis su rankine atblokovimo sistema	27
10. PADARGO PRIKABINIMAS	29
10.1 Padargų laikiklis su rankine atblokovimo sistema	29
11. PADARGŲ LAIKIKLIŲ MODELIAI	30
11.1 Padargų laikiklis MX	30
11.2 Padargų laikiklis EURO	30
12. KRAUTUVO PARUOŠIMAS DARBUI – PATIKROS SĄRAŠAS	31
13. LYGIO INDIKATORIUS	32
14. „SHOCK ELIMINATOR SYSTEM“	33
15. SAUGA KELIANT IR IŠVERČIANT	33
15.1 Ištrauka iš standarto EN12525 + A2 2010, priekiniai krautuvai:	34
16. TECHNINĖ PRIEŽIŪRA	35
16.1 Tvirtinimo rėmo techninės priežiūros ypatumai	37
16.2 Gedimų šalinimas	38
17. MX GAMINIŲ PERDIRBIMAS	42
18. TECHNINĖS CHARAKTERISTIKOS	44



**Krautuvai yra sudėtinga mašina.
Prieš pradėdami naudoti įrenginį
pirmą kartą, būtina perskaityti šį naudojimo vadovą.**



Išsiaiškinkite:

- *Saugos taisyklės.*
- *kaip prikabinti ir atkabinti krautuvą;*
- *kaip prikabinti ir atkabinti padargus;*
- *išsamiai išnagrinėkite, kaip naudoti valdymo prietaisus.*







1. Saugos taisyklės

- Būtina dėvėti AAP (asmenines apsaugos priemones) (žr. „AAP lentelę“).
- Vairuotojas ir keleiviai turi būti prisisegę saugos diržais.
- Kiekvieną kartą prieš naudodamasis krautuvu, operatorius turi patikrinti, ar jis tinkamai prikabintas, o padargai tvirtai užfiksuoti (išbandyti stipriai įremiant į žemę).
- Krautuvą valdykite tik iš vairuotojo vietos. Nepaleiskite valdymo prietaisų, kol judesiai nebus užbaigti.
- Krautuvo valdymo prietaisai važiuojant turi būti užrakinti (žr. operatoriaus naudojimo vadovą).
- Artėdami prie sankryžos atrakinkite valdymo prietaisus, tuomet pakelkite krautuvą daugiau nei 2 m nuo žemės, kad nesukeltumėte pavojaus kitiems naudotojams. Nutoldami nuo sankryžos grįžkite į pirminę poziciją ir vėl užrakinkite krautuvo valdymo prietaisus.
- Važiuodamas keliu neuždenkite traktoriaus gabaritų ir signalinių žibintų.
- Nepalikite vairuotojo vietos nepasirūpinę, kad valdymo prietaisai nepajudėtų (užblokuokite valdymo svirtį).
- Niekuomet neišlipkite iš traktoriaus, kai krautuvus pakeltas. Baigę naudoti krautuvą, pastatykite traktorių ir nuleiskite krautuvą ant žemės.
- Dirbdami pasirūpinkite, kad krautuvo darbo zonoje nebūtų žmonių. Jei atliekant kėlimo darbus reikia, kad greta krovinių būtų žmogus, MX krautuvus turi turėti saugos įtaisą (žr. skyrių „KĖLIMO IR IŠVERTIMO SAUGOS ĮTAISAS“).
- Prieš pradėdamas naudoti, operatorius privalo įsitikinti, kad traktoriaus ir krautuvo bei krautuvo ir padargo junginiai atitiktų rekomendacijas. Informacijos jam turi suteikti pardavėjas, remdamasis galiojančiu MX katalogu.
- Operatorius privalo naudoti padargą, kurį MX suprojektavo ir rekomenduoja naudoti konkrečiam darbui.
- **Krautuvu draudžiama vežti ar kelti žmones.**
- Užtikrinkite traktoriaus stabilumą naudodami reikiamo dydžio atsvarą (žr. skyrių „ATSVAROS“).
- Stenkitės kuo mažiau važiuoti su iškeltu kroviniu. Traktorius gali prarasti stabilumą.
- Negalima viršyti traktoriaus gamintojo nurodytos leidžiamos priekinės ašies apkrovos.
- Kad priekinė ašis ir vairo mechanizmo cilindras patirtų kuo mažiau apkrovos bei mažiau dėvėtusi padangos, susukant vairą būtina pajudėti pirmyn ar atgal.
- Negalima viršyti padangų gamintojo nurodytos didžiausios priekinių padangų apkrovos.
- Reguliariai tikrinkite slėgį padangose.
- Periodiškai patikrinkite, ar netrūksta apsauginių kaiščių ar varžtų. Nenaudokite vietoje jų kitų daiktų, pvz.: vinių, vielos ir pan.
- Siekiant užtikrinti saugų MX krautuvo darbą, traktoriuje turi būti įrengta kabina arba 4 stulpelių apsauginė konstrukcija, sauganti nuo krentančių daiktų. Dėmesio: apsauga darbo metu turi būti aktyvioje padėtyje. Jei traktoriuje įrengta tik apsauginė konstrukcija, krautuve turi būti sumontuotas lygiagretainis. Žr. skyrių „Krautuvo naudojimo apribojimai traktoriuose be kabinos arba 4 stulpelių ritininės atramos“.
- Manevuodami su pakeltu krautuvu, saugokitės elektros, telefono ryšio, antžeminių linijų, lietaus nutekėjimo sistemų, statybinių konstrukcijų ir pan.
- Remiantis standartu EN 12525 + A2 2010, krautuvo valdymo prietaisai ir padargai turi būti „palaikančio valdymo“ tipo, išskyrus slankiąją kėlimo ir (arba) išvertimo padėtį, kuri gali būti palaikoma ją užfiksavus.
- Bet kokius gedimų paieškos (diagnostikos) ir (arba) dalių nuėmimo darbus turi atlikti tik specialistas, kuris darbus pradės tik užtikrinęs savo paties ir aplinkinių saugumą, ypač tuomet, kai darbai atliekami esant pakeltam krautuvui.
- Atlikdami bet kokius darbus su mašina, saugokitės, kad jūsų neprispaustų ar nesugnybtų, ypač judančios mašinos dalys.
- Atlikdami bet kokius darbus mašinos viršuje, naudokite stabilias ir saugias priemones. Jei krautuvus prikabintas prie

traktoriaus, išjunkite traktoriaus variklį.

- Traktorius ir krautuvas visada turi būti švarūs, kad išvengtumėte gaisro pavojaus. Prižiūrėkite, kad ant stipriai įkaistančių vietų nesikauptų vėjo sunešamos šiukšlės (šiaudai, žolės, pjuvenos ir pan.). Apžiūrėkite ir nuvalykite vietas, kuriose gali kauptis įvairios medžiagos, ypač aplink variklį ir išmetamųjų dujų sistemą.
- Baigę naudoti įsitikinkite, kad traktorius saugiai pastatytas.
- Niekada nekelkite keltuvo ir (arba) padargo jei padargas yra užstrigęs arba juntamas pasipriešinimas.
- Didžiausiais leidžiamas darbinis greitis yra 5 km/val.

1.1 AAP (asmeninių apsaugos priemonių) lentelė

Simbolis	Reikšmė	Pavojaus pavyzdys
	Būtina mėvėti plaštakų apsaugos priemonės. Įpjovimai.	Sugnybimai atblokuojant padargą nuo krautuvo.
	Būtina dėvėti klausos apsaugos priemonės.	Kaušo kratymas traktoriumi be kabinos.
	Būtina dėvėti akių apsaugos priemonės.	Išmetamos medžiagos plaunant aukšto slėgio srove.
	Būtina dėvėti šalną.	Krautuvo smūgiai į galvą atliekant traktoriaus priežiūros darbus.
	Būtina dėvėti kūno apsaugos priemonės.	Medžiagų išmetimas plaunant aukšto slėgio srove.
	Būtina avėti pėdų apsaugos priemonės.	Prispaudimas įtaisant atramas.

1.2 Krautuvo naudojimo ribos traktoriuose be kabinos arba 4 stulpų ritininės sijos

1.2.1 Įspėjimas

Jei traktoriuje nėra apsauginės konstrukcijos nuo krintančių daiktų (kabinos arba 4 stulpų ritininės atramos), operatoriui kyla nuolatinis pavojus tvarkant krovinį.

PASTABA. galima naudoti tik MX krautuvo gamintojo rekomenduojamus padargus.

1.2.2 Atsargumo priemonės naudojant

Tam, kad darbas vyktų saugiai, naudojant būtina laikytis šių atsargumo priemonių:

- Naudokite konkrečiam darbui skirtą padargą.
- Žymėjimo strypą nustatykite atsižvelgdami į naudojamą padargą.
- Įsitinkinkite, kad padargas būtų stabilus ir išlaikytų krovinį.
- Didžiausias padargo pakrovimo lygis neturi viršyti žemiausios sienelės krašto, jei kraunamos birios medžiagos, ir neviršyti užpakalinės atramos aukščio, jei kraunamas vienas krovinys (žr. 1 pav.).
- Traktoriaus su krautuvu manevruokite atsargiai.
- Su žemės lygyje gabenamu kroviniumi važiuokite nedideliu greičiu.
- Atlikdami kėlimo veiksmus ir važiuodami, neatitraukite akių nuo krovinio, kai padargo ašies taškas (A) nebėra horizontalioje linijoje su krautuvo ašies tašku (B) (žr. 2 pav.). Jei reikia, pakoreguokite padargo padėtį taip, kad krovinys niekada nebūtų nukreiptas į vairuotoją (žr. 3 pav.).

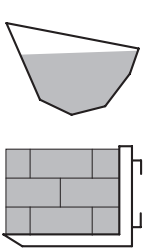

Fig. 1

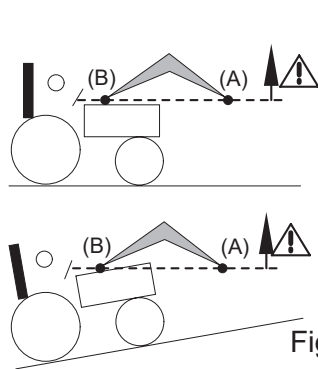

Fig. 2

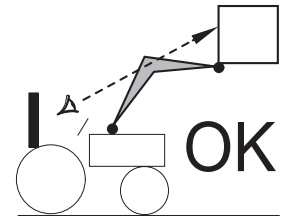
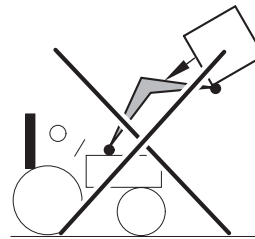

Fig. 3

PAVOJUS: Tinkamai neužtikrinus krovinio saugumo, operatoriui gresia pavojus, kad padargo ašies taškui (A) kirtus keltuvo ašies taško (B) horizontalią liniją, ant jo gali nukristi krovinys (žr. 2 pav.).

PAVOJUS: Draudžiama atlikti krautuvu sėmimo judesį, kai padargo ašies taškas (A) kerta keltuvo ašies taško (B) horizontalią liniją (žr. 2 pav.).

1.3 Saugos ir naudojimosi taisyklių nesilaikymas

- MX gaminiai skirti naudoti esant didžiausiam hidrauliniam slėgiui, kurį gamintojas nurodo traktoriaus charakteristikose. Didesnis slėgis sukelia papildomų apribojimų, todėl nebegalioja MX tiekėjo suteikiama garantija.
- Niekomet nekeiskite žarnų prijungimo tvarkos.
- Pažeidus plombas, bendrovė MX neprisiima jokios atsakomybės už visą gaminį.
- Bet koks MX krautuvo tvirtinimas nesilaikant pirkimo dieną galiojusių MX rekomendacijų, panaikina MX garantiją visam gaminiiui.
- Bet koks MX gaminio dalies (padargų, krautuvo, rėmo ir pan.) pakeitimas ar MX nepatvirtintų padargų arba elementų naudojimas su MX krautuvu ar jų įtaisymas jame, panaikina MX garantiją visam gaminiiui.
- Naudokite tik originalias MX atsargines detales. Patys nekeiskite MX krautuvo ir jo padargų (mechaninių, elektros, hidraulinių, pneumatinių savybių) ir neleiskite to daryti kitiems asmenims, negavę išankstinio rašytinio bendrovės MX sutikimo. Nesilaikant šių taisyklių, jūsų MX krautuvą gali kelti pavojų. MX nebus atsakinga už galimus nuostolius ar sužalojimą.
- Garantija iš karto netenka galios, jei nesilaikoma MX krautuvo naudojimo vadove nurodytų naudojimo ir priežiūros standartų ir instrukcijų. Bendrovė MX negali neatsako už nelaimingus atsitikimus, įvykusius nepaisant šių draudimų.

2. Naudojimo taisyklės

- Kiekvienas padargas buvo sukurtas naudoti konkrečiai paskirčiai ir turi savo atsparumo ribas.
- Padargai neturi būti naudojami nedirbtos žemės įdirbimo ir kelmų rovimo darbams. Šiuos darbus reikia dirbti naudojant tam skirtą techniką, jie netinka žemės ūkio paskirties krautuvui.
- Semdami kraunamą medžiagą, naudokite traktoriaus, o ne krautuvo judėjimo jėgą, priešingu atveju, ir krautuvą, ir traktorių bus veikiamas didelės apkrovos.
- Kai krovinys yra pernelyg sunkus, hidrauliniams elementams nenaudokite jėgos. Be to, kai cilindrai pasiekia eigos pabaigą, atleiskite skirstytuvo valdymo svirtis.
- Visuomet dirbkite su centre esančiu kroviniumi.

- Atlikdami žemės lyginimo darbus, dirbkite mažu greičiu, padargo kampas dirvos atžvilgiu neturi būti didesnis nei 50° .

PASTABA. Dirbkite atsargiai ir racionaliai.

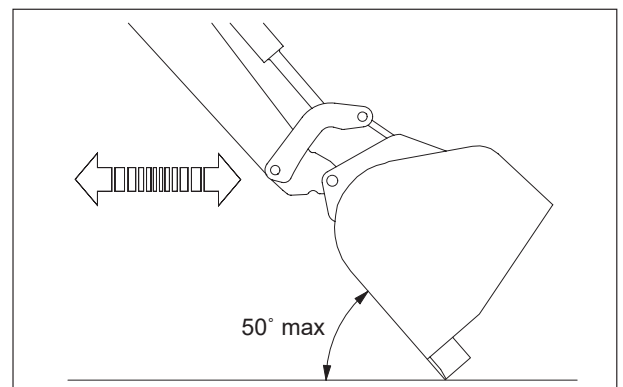

- Kraudami ritinius, prieš pakeldami keltuvą patikrinkite, ar ritinys yra gerai sugriebtas.

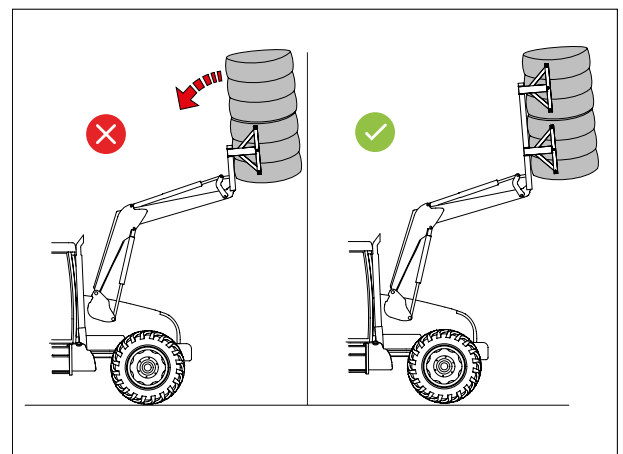

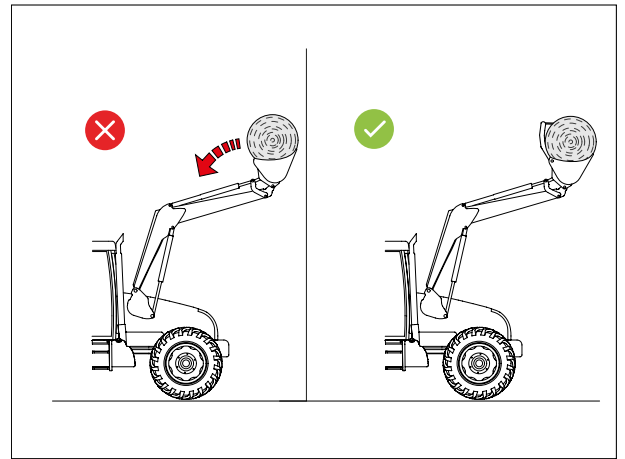

— Naudokite konkrečiam darbui skirtą padargą.

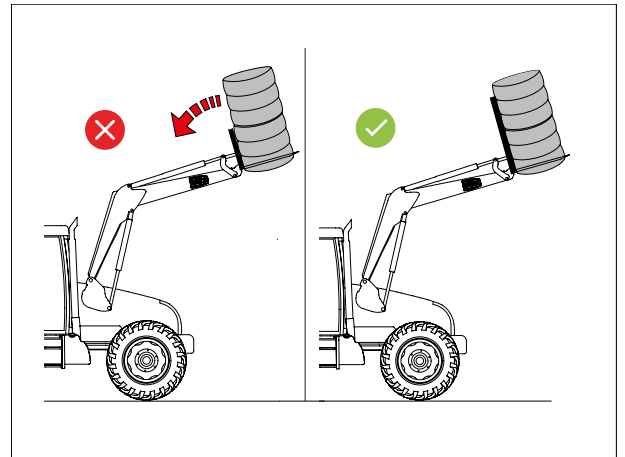

— Didžiausias padargo pakrovimo lygis neturi viršyti žemiausios sienelės krašto, jei kraunamos birios medžiagos, ir neviršyti užpakalinės atramos aukščio, jei kraunamas vienas krovinys.

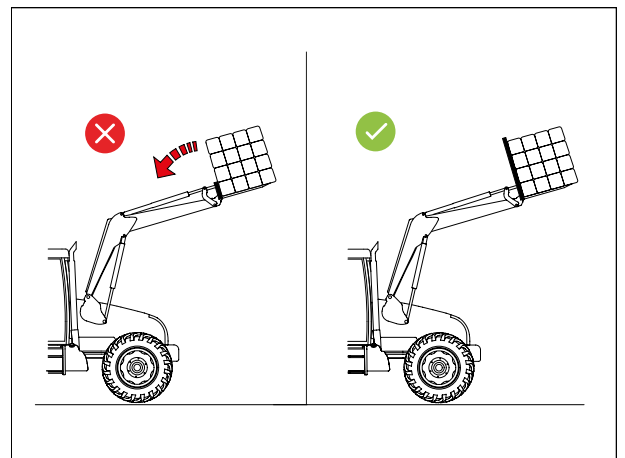



Kroviny: vienas daiktas

3. Saugos lipdukai

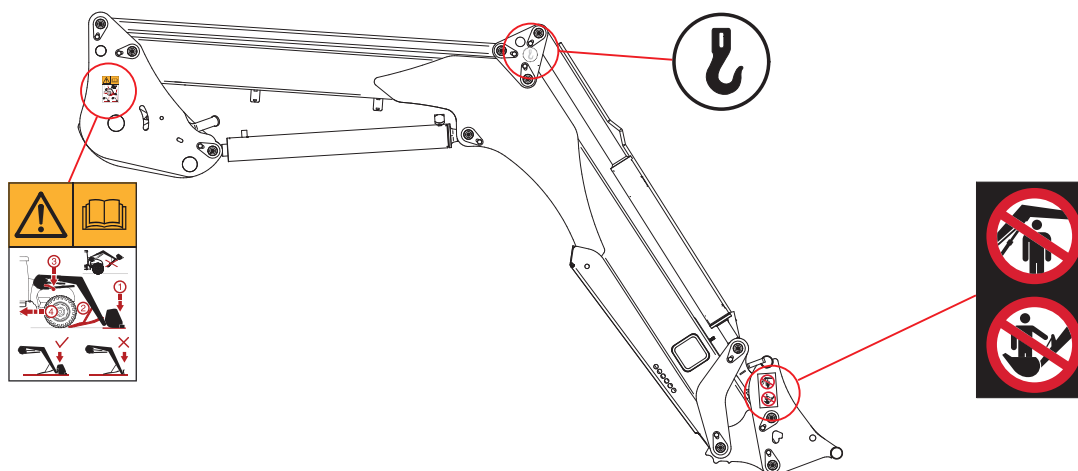
Ant krautuvų yra užklijuoti saugos lipdukai. Įsitinkite, kad šie lipdukai būtų švarūs ir įskaitomi, pakeiskite, jei jie sugadinti.



Symbolis	Reikšmė
	Prieš pradėdami dirbti krautuvu ar jį taisyti, susipažinkite su naudojimo vadove pateiktomis saugos taisyklėmis. Laikykitės naudotojo vadove aprašytos krautuvo prikabinimo ar atkabinimo tvarkos.
	Perkeldami ar pakraudami krautuvą, naudokite tik užkabinimo elementus.
	Draudžiama kelti virš žmonių. Draudžiama naudoti krautuvą ir jo padargus kitoms medžiagoms, nei jis yra skirtas, tvarkyti.

4. Vardinių duomenų plokštelė

Vardinių duomenų plokštelė pritvirtinta vidinėje dešinės krautuvo strėlės pusėje. Ant plokštelės nurodyti krautuvo tipas ir serijos numeris, kuriuos būtina nurodyti kreipiantis dėl informacijos, atsarginių detalių ar techninės pagalbos.

MX	CE	UK	CA
Designation	<input type="text"/>		
Type/Model	<input type="text"/>		
Serial number	<input type="text"/>		
Year of manufacture	<input type="text"/>		
Maximum weight	<input type="text"/>		kg
For Loader: Maximum Load (on pallet carrier)	<input type="text"/>		kg
Manufactured by M-extend france SAS 19 rue de rennes 35690 ACIGNE - FRANCE			



5. Atsvara

Traktoriaus ir krautuvo junginio stabilumą galima užtikrinti tik traktoriaus užpakalinėje dalyje įtaisius atsvaras. Jos leidžia apkrauti užpakalinę traktoriaus ašį 20 % bendrojo (traktoriaus, krautuvo, padargo, didžiausios apkrovos ir atsvaros) svorio, kad dirbant būtų užtikrintas optimalus saugumas.

Toliau pateikta formulė padės apskaičiuoti atsvaros (M) masę (standartas EN12525 + A2 2010).

- G: užpakalinės ašies apkrova be atsvaros, su padargu be krovinio (kg).
- G1: priekinės ašies apkrova be atsvaros, su padargu be krovinio (kg).
- b: atstumas nuo priekinės ašies iki padargo svorio centro (mm).
- l1: atstumas nuo keltuvo strėlės ašies iki užpakalinės ašies (mm).
- l2: važiuoklės bazė (mm).
- N: naudingoji krautuvo apkrova, kai padargo ašies taškas (A) yra horizontalioje padėtyje krautuvo ašies taško (B) atžvilgiu (kg).
- P: G + G1 (kg).
- M: atsvaros svoris (kg).

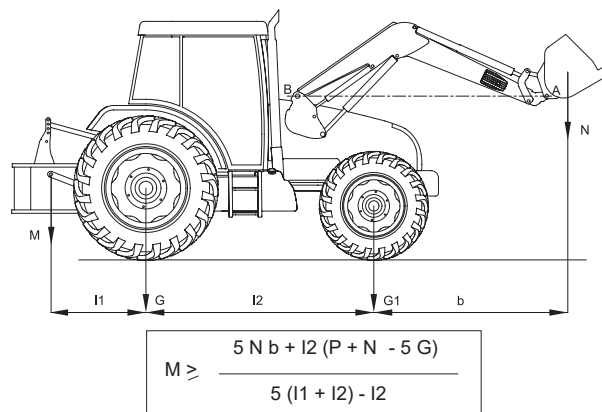

6. Valdymas

! Priminimas. Niekomet neišlipkite iš traktoriaus, kai krautuvus pakeltas.

Visi skirstytuvai su sklandžiais viduje šiek tiek prateka, nes to reikia, kad jie tinkamai veiktų.

6.1 Valdymas naudojant traktoriaus skirstytuvus

Žr. traktoriaus naudojimo vadovą.

6.1.1 Priekinio / užpakalinio valdymo pasirinkimo jungiklis (pasirenkama įranga)

Gamyklinė traktoriaus vairalazde kabinoje naudotojas valdo arba MX krautuvą, arba užpakalines jungtis.

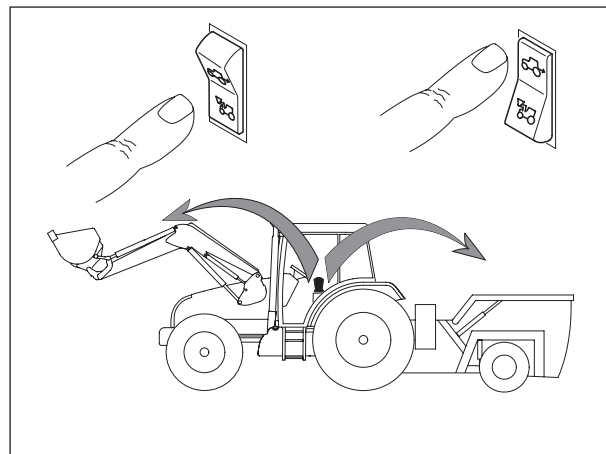

6.2 Valdymas naudojant MX skirstytuvą

6.2.1 Valdymo svirties reguliavimas*

Tam, kad būtų patogų valdyti krautuvą, galima sureguliuoti valdymo svirties padėtį.

* tik su valdymo įrenginiais „Propilot“ ir „Flexpilot“.

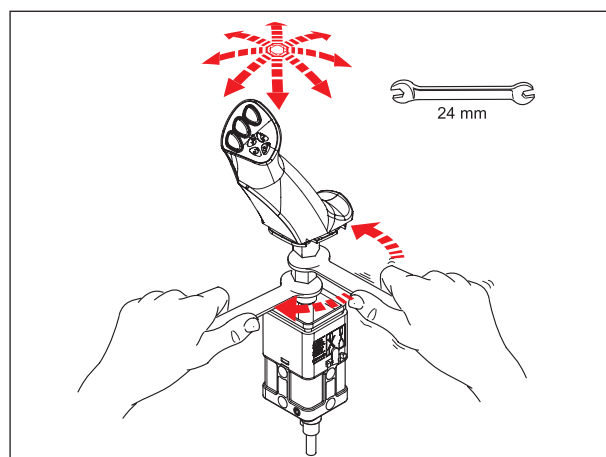

6.3 Valdymas naudojant MX PROPILOT skirstytuvą

6.3.1 Saugumas

Siekiant, kad krautuvas nebūtų pajudintas atsitiktinai, PROPILOT valdymo svirtį galima užblokuoti.

Pastumkite užblokavimo svirtelę (1).

- (A): atblokuota padėtis.
- (B): užblokuota padėtis.

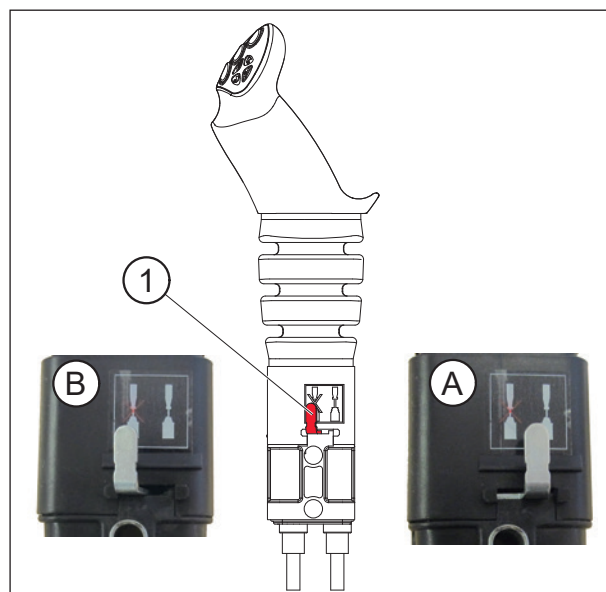

6.3.2 Judesiai

1-a funkcija: „Y“ ašis

- Į priekį = krautuvo nuleidimas (dvigubas hidraulinio cilindro veikimas).
- Į priekį už pasipriešinimo taško = slankioji padėtis (Viengubas hidraulinio cilindro veikimas).
- Atgal = krautuvo pakėlimas.

2-a funkcija: „X“ ašis

- Į kairę = padargo sėmimo judesys.
- Į dešinę = padargo išvertimo judesys.

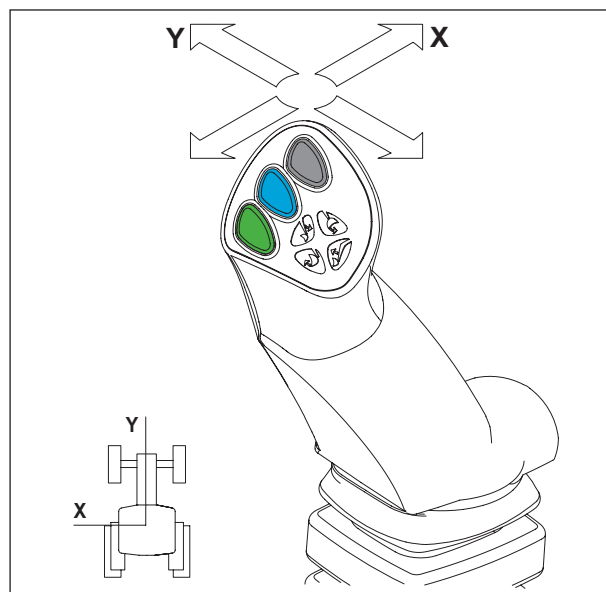

3-ia funkcija: „X“ ašis

— Mygtukas (1) + sėmimo arba išvertimo judesys.

PASTABA. Mygtukai (2) ir (3) nenaudojami.

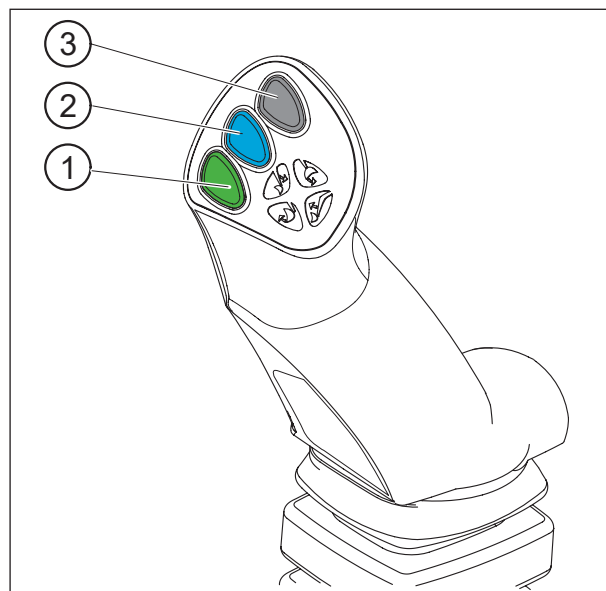

6.4 Valdymas naudojant MX FLEXPILOT skirstytuvą

6.4.1 Saugumas

Siekiant, kad krautuvas nebūtų pajudintas atsitiktinai, FLEXPILOT valdymo svirtį galima užblokuoti.

Pasukite uždarymo ratuką (1):

- (A): atblokuota padėtis.
- (B): užblokuota padėtis.

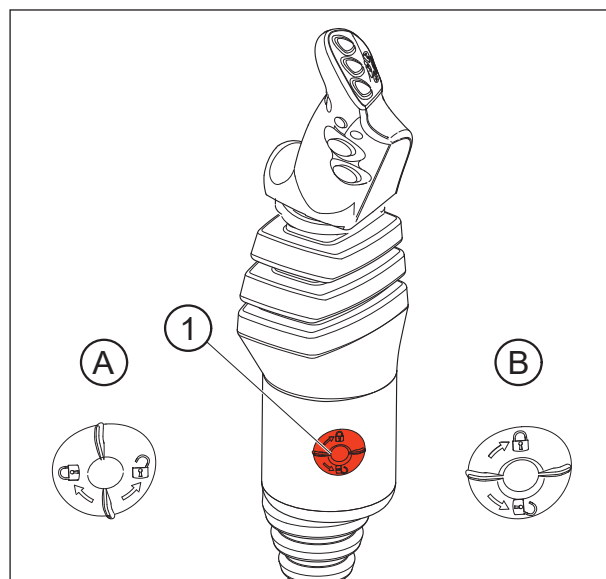

6.4.2 Judesiai

1-a funkcija: „Y“ ašis

- Į priekį = krautuvo nuleidimas (dvigubas hidraulinio cilindro veikimas).
- Į priekį už pasipriešinimo taško = slankioji padėtis (Viengubas hidraulinio cilindro veikimas).
- Atgal = krautuvo pakėlimas.

2-a funkcija: „X“ ašis

- Į kairę = padargo sėmimo judesys.
- Į dešinę = padargo išvertimo judesys.

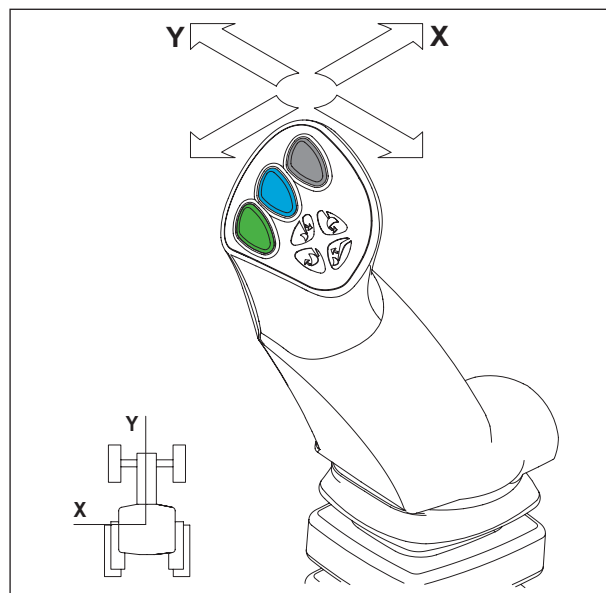

3-ia funkcija: „X“ ašis

- Mygtukas (1) + sėmimo arba išvertimo judesys.

PASTABA. Mygtukai (2) ir (3) nenaudojami.

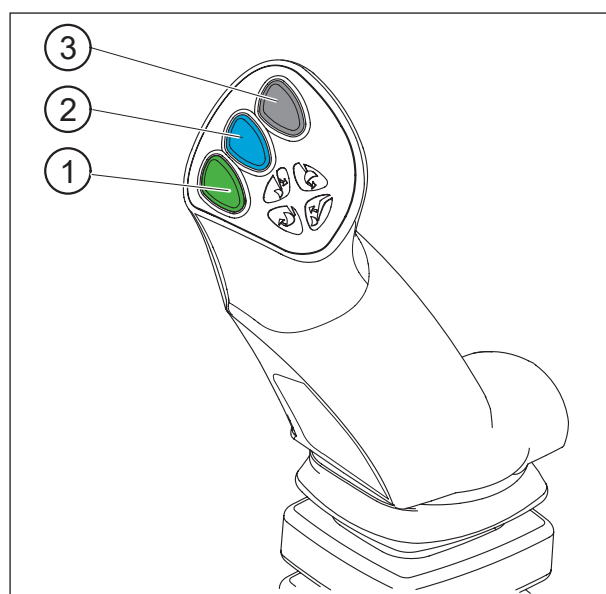

6.5 Valdymas naudojant MX e-PILOT S skirstytuvą

Žr. „e-Pilot“ naudojimo vadovą.

7. Krautuvo atkabimas

! Šiuos veiksmus turi atlikti vairuotojas, kuris, prieš palikdamas vairuotojo vietą pasirūpina, kad jam dirbant su krautuvu nebūtų galima atlikti jokių judesių.

Peržiūrėkite prikabinimo ir atkabimo veiksmų vaizdo įrašą svetainėje www.m-x.eu

Norint atkabinti krautuvą, jis visuomet privalo būti sujungtas su mažiausiai 100 kg sveriančiu padargu.

- Sustokite ant lygaus ir stabilaus paviršiaus.
- Nuleiskite krautuvą naudodami dvigubo veikimo funkciją, kol priekinė ašis šiek tiek pakils, padargas turi gulėti ant žemės horizontaliai.
- Tuomet įjunkite užfiksuotą slankiąją padėtį. Grįžkite į neutralią padėtį. Dabar cilindrai yra užpildyti, buvimas saulėkaitoje apribos atsitiktinius krautuvo judesius ir užtikrins tinkamą prikabinimą.
- Įjunkite stovėjimo stabdį. Išjunkite variklį.
- Išlipkite iš traktoriaus.



- Kairėje pusėje staigiai truktelėkite atblokovimo rankeną žemyn.

SVARBU: užfiksavimo indikatorius yra raudonoje zonoje.

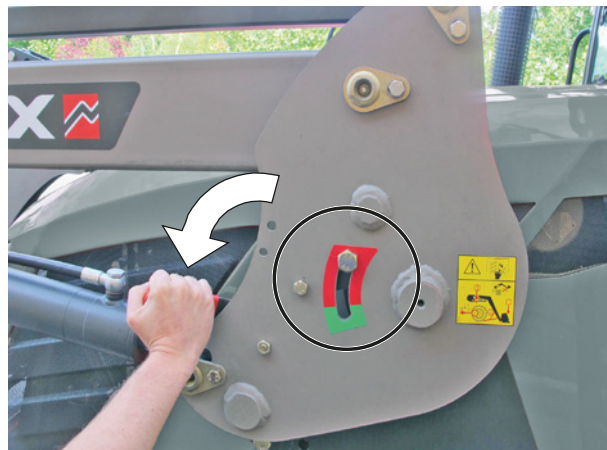

- Atlenkite kairę ir dešinę atramas.

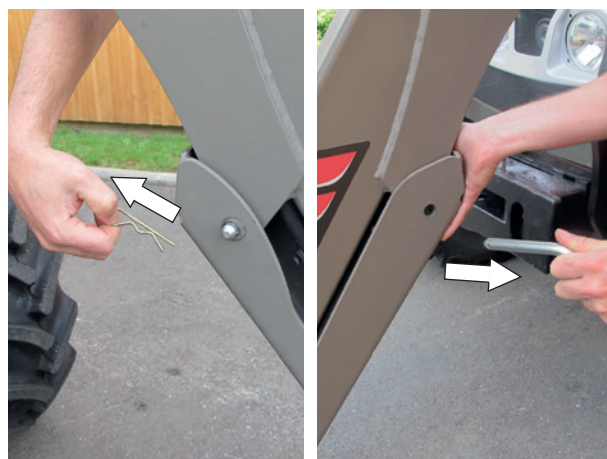

— Tarp žemės ir atramos galo turi likti 10–30 mm tarpas.



— Dešinėje pusėje patraukite atblokavimo rankeną žemyn.

SVARBU.: Užfiksavimo indikatorius yra raudonoje zonoje.



— Atjunkite hidraulinę ir elektros sistemas. Krautuvas su „MACH System“ mova:

- Atblokuokite „MACH System“ movą paspausdami apsauginį užraktą kairėje, tuomet pakelkite rankeną.



— Pakabinkite „MACH System“ movą ant jos laikiklio.

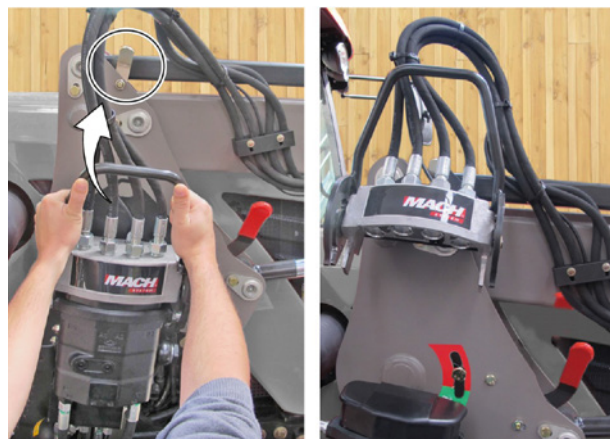

— Atjunkite hidraulinę ir elektros sistemas. Krautuvas be „MACH System“ movos:

- Uždarykite vožtuvą ir atjunkite hidraulines jungtis.
- Ant kištukinių ir lizdinių jungčių uždėkite apsauginius kamščius (švairius) ir sudėkite žarnas ant krautuvo.

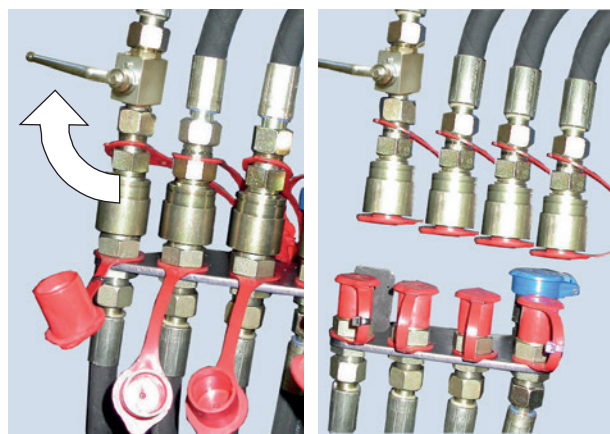

— Grįžkite į vairuotojo vietą ir patikrinkite, ar kairiojo ir dešiniojo prikabinimo rėmų užfiksavimo indikatoriai yra raudonoje zonoje.



— Šiek tiek truktelėkite traktorių atgal, tada lėtai judėkite atgal, kol krautuvas įsirems į savo atramas.

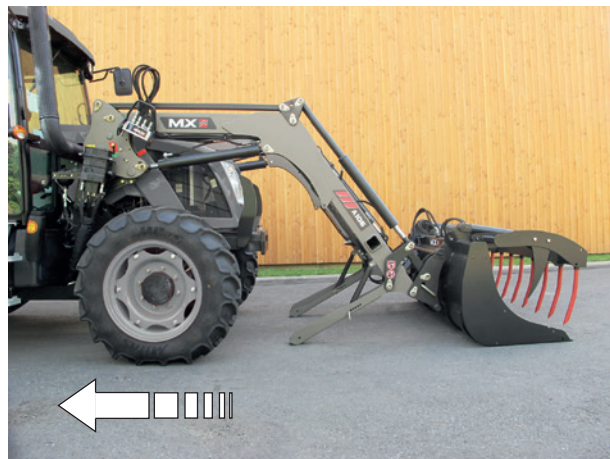

- Patikrinkite junginio stabilumą.



8. Krautuvo prikabinimas

! Šiuos veiksmus turi atlikti vairuotojas, kuris, prieš palikdamas vairuotojo vietą pasirūpina, kad jam dirbant su krautuvu nebūtų galima atlikti jokių judesių.
Peržiūrėkite prikabinimo ir atkabinimo veiksmų vaizdo įrašą svetainėje www.m-x.eu

- Patikrinkite, ar kairiojo (dešiniojo) rėmų užfiksavimo indikatoriai yra raudonoje zonoje ir ar niekas netrukdo užkabinti krautuvo.
- Tvirtinimo rėmo galvutės turi rampą ir ratuką, prikabinant naudojamus krautuvui pakelti.
- Pajudėkite traktoriumi pirmyn taip, kad krautuvo rėmas įsistatytų į tvirtinimo rėmą.

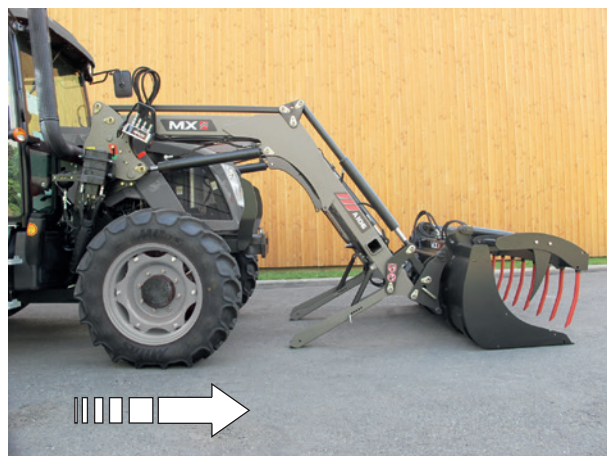

- Kai ašys atsiduria prikabinimo galvutėse, pastumkite užfiksavimo svirtis į viršų.

Krautuvai yra užfiksuoti, kai užfiksavimo indikatoriai yra žalioje zonoje.

! DĖMESIO: Jei indikatoriai liko raudonoje zonoje, žr. skirsnį „Prikabinimas dviem etapais“.

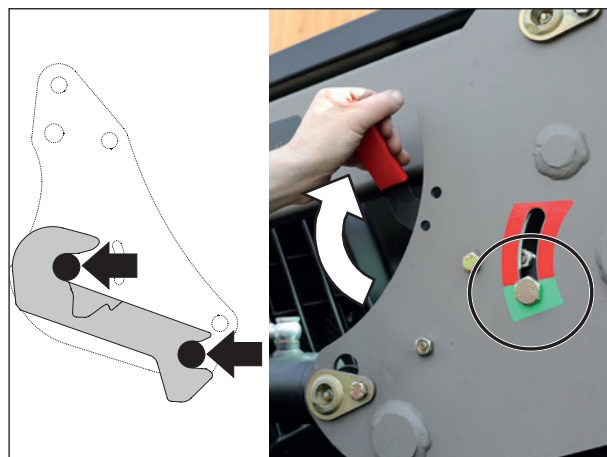

— Prijunkite hidraulinę ir elektros sistemas. Krautuvas su „MACH System“ mova:

- Prieš jungdami įsitinkite, kad apgaubiamosios ir apgaubiančiosios jungtys būtų švarios. Prireikus išvalykite.
- Suimkite movą abiem rankomis ir užpakaline jos dalimi pakelkite skirstytuvo dangtelį, tuomet vertikaliai įstatykite šliaužiklius.



— Prijunkite hidraulinę ir elektros sistemas. Krautuvas be „MACH System“ movos:

- Nuimkite gaubtelius
- Sujunkite hidraulines jungtis
- Atidarykite vožtuvą.

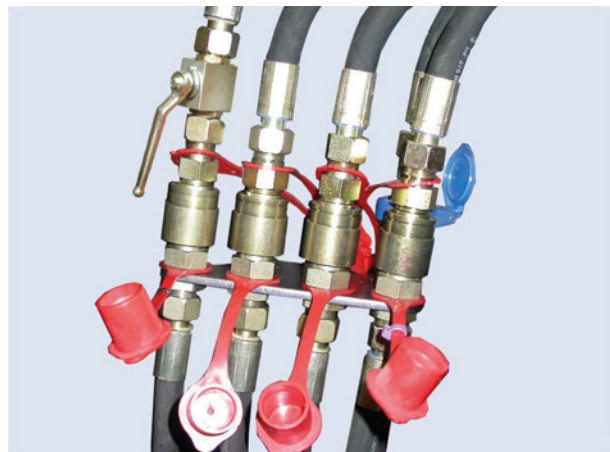

— Užlenkite ir užblokuokite dešinę ir kairę atramas.

SVARBU: patikrinkite, ar kiekviena atrama gerai užblokuota.



— Patikrinimas prieš darbą: stipriai įremkite padargą į žemės paviršių (priekiniai traktoriaus ratai turi pakilti nuo žemės), kad patikrintumėte, ar krautuvas gerai užfiksuotas.



8.1 Prikabinimas dviem etapais

— Prijunkite hidraulinę ir elektros sistemas.



— Pastumkite svirtį į priekį iki užfiksuotos slankiosios padėties + pavažiokite traktoriumi į priekį. Jei reikia, pasukite ratus.

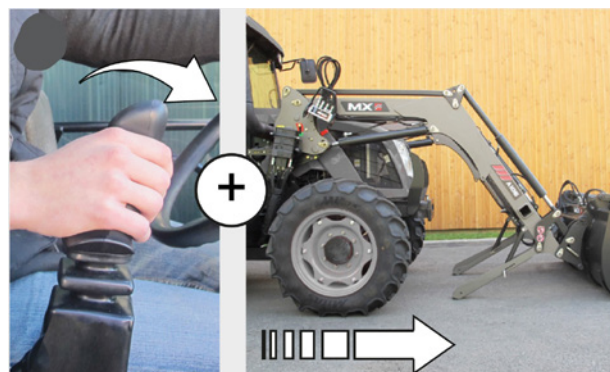

— Šiek tiek kilstelėkite. Krautuvas užfiksuotas (indikatorius žaliaje zonoje).



— Užlenkite ir užblokuokite dešinę ir kairę atramas.



— Atlikite patikrinimą: stipriai įremkite padargą į žemės paviršių.

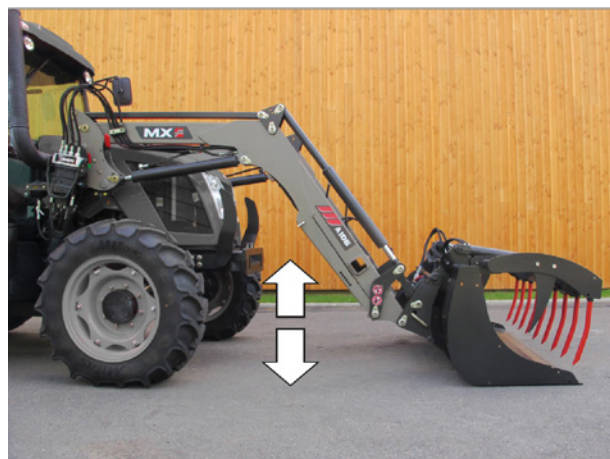

9. Padargo atkabinimas

! Šiuos veiksmus turi atlikti vairuotojas, kuris, prieš palikdamas vairuotojo vietą pasirūpina, kad jam dirbant su krautuvu nebūtų galima atlikti jokių judesių.

9.1 Padargų laikiklis su rankine atblokavimo sistema

- Sustokite ant lygaus ir stabilaus paviršiaus.
- Apkrovos neveikiamą padargą neįjungtu priedu (griebtuvu, rotoriumi ir pan) nustatykite horizontaliai 0,30 m nuo žemės paviršiaus.
- Įjunkite rankinį stovėjimo stabdį.
- Išjunkite traktoriaus variklį.
- Sumažinkite slėgį hidraulinuose kontūruose, kuriuos atjungsite.



PASTABA. Jei krautuvus turi elektrinį vožtuvą, įjunkite degimą ir nuspauskite jo valdymo mygtuką.

- Atjunkite hidraulinę sistemą.
 - „Mach 2“: atblokuokite.
 - Jungtys: ant kištukinių ir lizdinių jungčių uždėkite apsauginius kamščius.
- Sudėkite žarnas ant priekinės padargo dalies.



- Padargo atblokavimas.
- Atsistokite kairėje krautuvo pusėje, JOKIU BŪDU NE PRIEŠAIS JĮ, patraukite fiksavimo rankeną į save, kaip nurodyta (1), tuomet, kaip nurodyta (2).
- Atlikite tuos pačius veiksmus dešinėje pusėje.

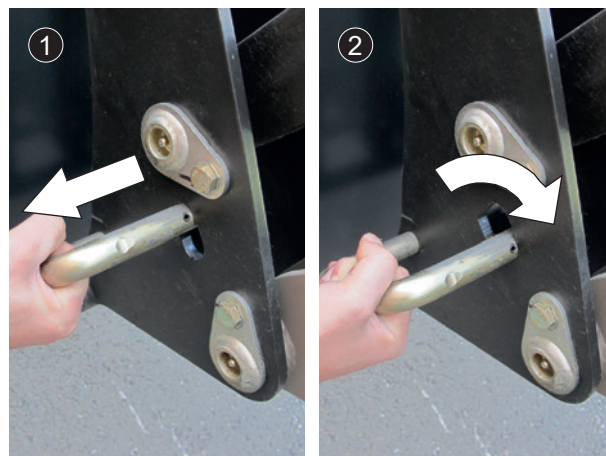

- Atblokuoto padargo padėtis.

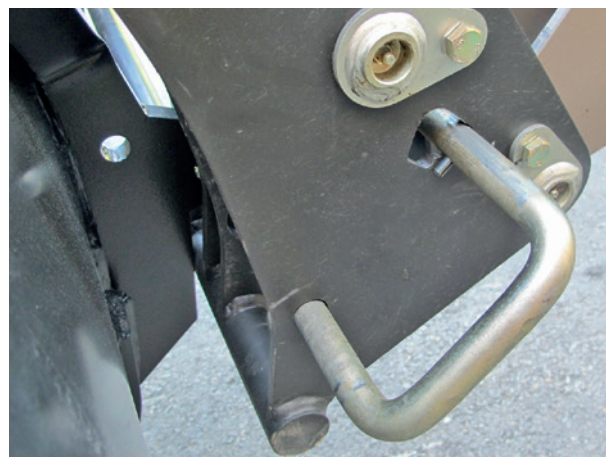

- Pastatykite padargą ant žemės paviršiaus šiek tiek jį išversdami, kad atsipalaiduotų padargo padargų laikiklis.

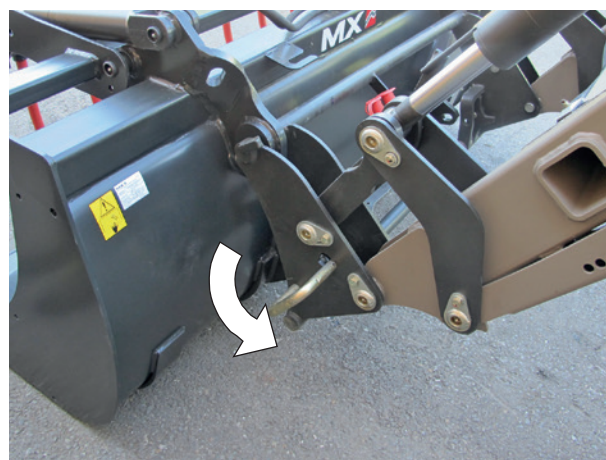

10. Padargo prikabinimas

! Šiuos veiksmus turi atlikti vairuotojas, kuris, prieš palikdamas vairuotojo vietą pasirūpina, kad jam dirbant su krautuvu nebūtų galima atlikti jokių judesių.

10.1 Padargų laikiklis su rankine atblokavimo sistema

- Pasirūpinkite, kad atblokavimo svirtis būtų nustatyta į prikabinimo padėtį (svirtis turi būti pastumta atgal). Kaiščiai įdėti, spyruoklės suspaustos.

! DĖMESIO. Patikrinkite, ar padargo žarnos patrauktos nuo prikabinimo zonos.

- Su krautuvu priartėkite prie padargo ties jo vidurio linija.
- Įstatykite padargų laikiklį į padargą.
- Judėkite į priekį atlikdami sėmimo judesį, kol užsifiksuos užfiksavimo kaiščiai.

- Išjunkite variklį.
- Pašalinkite slėgį iš padargui energiją tiekiančių hidraulinių linijų.

PASTABA. Jei krautuvas turi elektrinį vožtuvą, įjunkite degimą ir nuspauskite jo valdymo mygtuką.

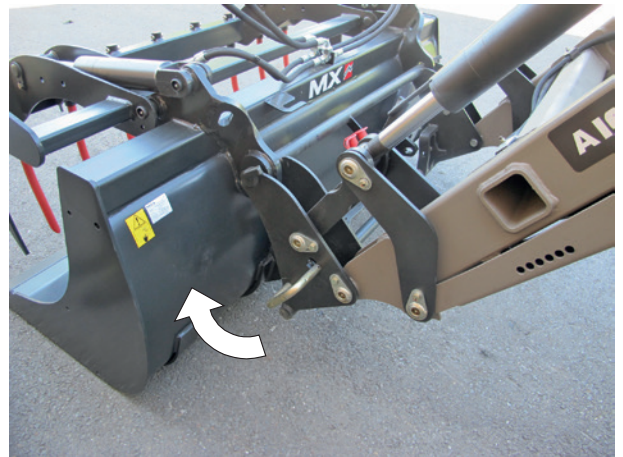

- Prieš jungdami įsitikinkite, kad kištukinės ir lizdinės jungtys būtų švarios. Prireikus išvalykite.
- Jei padargas turi hidraulinę funkciją, prijunkite žarnas.



⚠ DĖMESIO. Prieš pradėdami važiuoti atlikite šiuos patikrinimus: Stipriai įremkite padargą į žemės paviršių (priekiniai traktoriaus ratai turi pakilti nuo žemės), kad patikrintumėte, ar jis gerai užfiksuotas. Kiekvieną mobilų elementą pajudinkite iki galo visomis kryptimis, kad patikrintumėte hidraulinio kontūro sandarumą ir ar tinkamai uždėtos žarnos.

11. Padargų laikiklių modeliai

11.1 Padargų laikiklis MX



11.2 Padargų laikiklis EURO

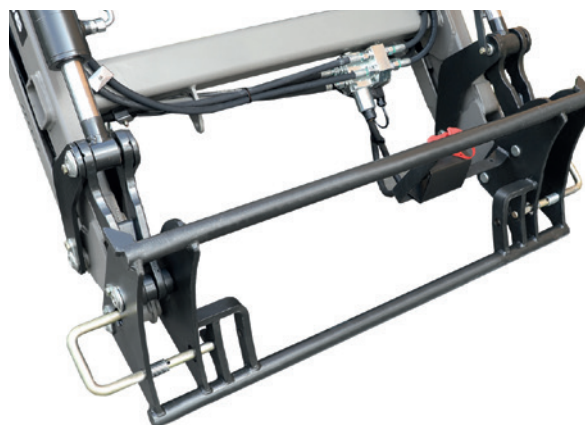

12. Krautuvo paruošimas darbui – patikros sąrašas

Prikabinę krautuvą kruopščiai patikrinkite visas jo funkcijas ir tik tada pradėkite naudoti. Įvykus gedimui imkitės reikiamų priemonių.

- Patikrinkite, ar krautuvą gerai prikabinimas prie traktoriaus (žr. skyrių „KRAUTUVO PRIKABINIMAS“).
- Įsitikinkite, kad krautuvo ir traktoriaus junginys yra stabilus (žr. skyrių „ATSVARA“).
- Įsitikinkite, kad varžtai ir veržlės geros būklės. Jei reikia, pakeiskite, nuvalykite ir prisukite (žr. skyrių „TECHNINĖ PRIEŽIŪRA“).
- Patikrinkite, ar krautuvą nekliūna už traktoriaus. Patikrinkite, ar iki galo pasukti ratai neliečia krautuvo. Jei reikia, sureguliuokite tarpą arba sumažinkite ratų pasukimo kampą.
- Įsitikinkite, kad žymėjimo strypas tinkamai veikia.
- Įsitikinkite, kad techninės priežiūros darbai atlikti vadovaujantis priežiūros periodiškumu (žr. skyrių „TECHNINĖ PRIEŽIŪRA“).
- Išbandykite visas krautuvo funkcijas iki didžiausios ribos ir mažu sukimosi greičiu, kad patikrintumėte, ar sandarus hidraulinis kontūras ir ar gerai pritvirtintos žarnos (žr. skyrių „TECHNINĖ PRIEŽIŪRA“).
- Išleiskite orą iš hidraulinės sistemos kelis kartus padidindami funkcijose slėgį.
- Patikrinkite traktoriaus alyvos lygį ir, jei reikia, papildykite.
- Patikrinkite, ar padargas gerai prikabinimas prie krautuvo (žr. skyrių „PADARGO PRIKABINIMAS“). Stipriai įremkite padargą į žemės paviršių (priekiniai traktoriaus ratai turi pakilti nuo žemės), kad patikrintumėte, ar jis gerai užblokuotas. Jei traktorius turi pasirenkamą įrangą SPEED-LINK arba FAST-LOCK, kelis kartus perjunkite tarp padėties „užblokuota“ ir „atblokuota“. Įsitikinkite, kad žymėjimo strypas gerai sureguliuotas (žr. skyrių „LYGIO INDIKATORIUS“).
- Patikrinkite mechaninių komponentų būklę (ar nėra įtrūkimų, deformacijų, nusidėvėjusių ribotuvų, laisvumo, stovėjimo atramų būklę ir pan.).

⚠ DĖMESIO. Atliekant traktoriaus techninės priežiūros darbus, traktoriaus variklis turi būti išjungtas, taip pat primygtinai rekomenduojame atkabinti krautuvą. Atkabimas yra nesudėtinga operacija; traktoriaus techninės priežiūros darbus galėsite atlikti saugiau ir veiksmingiau.

12.2.1 Statinio bandymo procedūra

Prieš naudodami krautuvą, patikrinkite, ar jo konstrukcija neturi trūkumų ir ar atitinka jo techninės specifikacijos:

- Apžiūrėkite visą krautuvo konstrukciją – ar nėra įtrūkimų, pažeistų suvirinimo siūlių ar deformacijų.
- Patikrinkite tvirtinimo elementus (varžtus, veržles, kniedes), kad įsitikintumėte, jog jie gerai priveržti ir nepažeisti.
- Patikrinkite krautuvo ir jo ašies taškus, kad nustatytumėte galimą nusidėvėjimą ar per didelį laisvumą (žr. skyrių „TECHNINĖ PRIEŽIŪRA“).
- Įsitikinkite, ar krautuvą atitinka techninės savybės (žr. skyrių „TECHNINĖS SAVYBĖS“).
- Patikrinkite cilindrus ir hidraulinę įrangą (žarnas, jungtis ir pan.), kad įsitikintumėte, jog jie nepažeisti ir nesudėvėję.

⚠ DĖMESIO. Visus krautuvo išbandymo veiksmus operatorius turi atlikti sėdėdamas vairuotojo vietoje. Būtina pasirūpinti, kad krautuvo darbo zonoje nebūtų žmonių.

12.2.2 Dinaminio bandymo procedūra

Išbandykite krautuvo veikimo ir saugos savybes realiomis naudojimo sąlygomis:

- Prikabinkite krautuvą su padargu prie traktoriaus (žr. skyrius „KRAUTUVO PRIKABINIMAS“ ir „PADARGO PRIKABINIMAS“).
- Pakelkite krautuvą į įvairių aukštį ir nuleiskite, kad įsitikintumėte, jog jis juda sklandžiai, be trūkčiojimų.
- Apkraukite padargą didžiausiu leidžiamu svorių ir patikrinkite kaip krautuvus pakelia ir išlaiko krovinį (žr. skyrių „TECHNINĖS SAVYBĖS“).
- Pavažiokite traktoriumi su prikabintu krautuvu įvairiais paviršiais (lygiu, su nuolydžiu, nelygiu). Atlikite posūkius, pavažiokite atbuline eiga, kad patikrintumėte stabilumą ir reagavimą.
- Apžiūrėkite hidraulinius cilindrus ir žarnas, ar nėra nuotėkio.
- Patikrinkite, ar gerai veikia kėlimo ir išvertimo saugos įtaisai (žr. skyrių „KĖLIMO IR IŠVERTIMO SAUGOS ĮTAISAS“). (PASIRENKAMA ĮRANGA)

PASTABA. Prieš tinkdami, kaip veikia krautuvo ir traktoriaus junginys, įsitikinkite, kad visi valdymo prietaisai yra neutralioje padėtyje.

⚠ DĖMESIO. Visus krautuvo išbandymo veiksmus operatorius turi atlikti sėdėdamas vairuotojo vietoje. Būtina pasirūpinti, kad krautuvo darbo zonoje nebūtų žmonių.

13. Lygio indikatorius

Lygio indikatorius naudojamas padargo padėčiai nuleidžiant krautuvą nustatyti. Jis yra kairėje krautuvo pusėje. Jį galima nustatyti atsižvelgiant į naudojamą padargą.

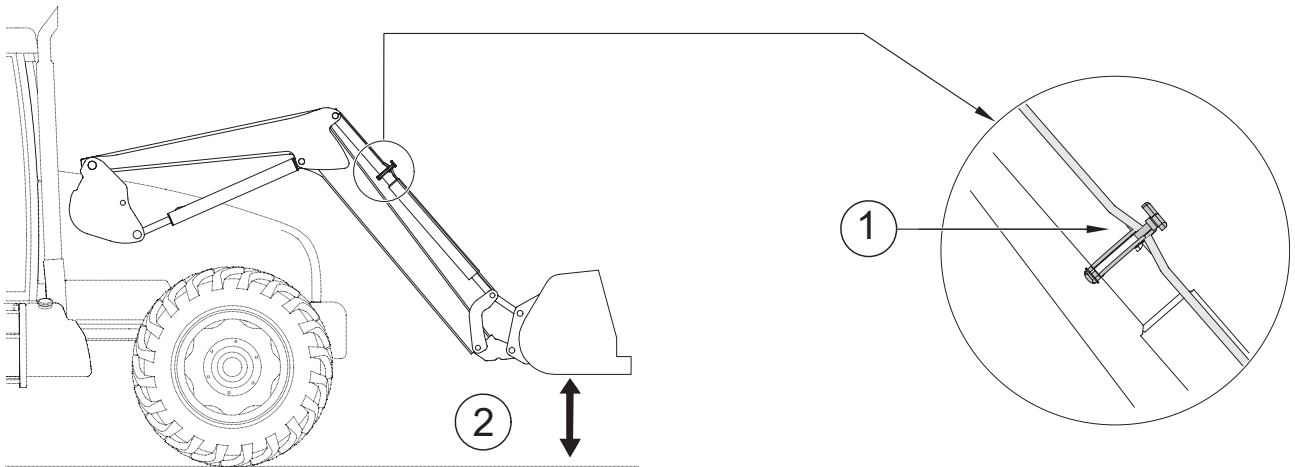

14. „SHOCK ELIMINATOR System“

Važiuojant ar staigiai sustabdžius krautuvą nuleidžiant, smūgiai nuslopinami (pasirenkama įranga).

Ši sistema naudojama traktoriaus trūkčiojimams ir svyravimams kabinoje sušvelninti.

„Shock Eliminator“ įrangą galima išjungti vožtuvu (1).

PASTABA. „Shock Eliminator“ įrangą galima įjungti arba išjungti tiesiog kabinoje (pasirenkama elektrinio išjungimo įranga).

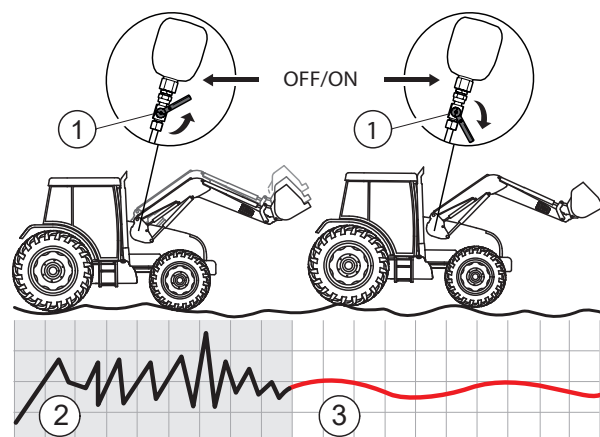

(2) Be įrangos „SHOCK ELIMINATOR System“

(3) Su įranga „SHOCK ELIMINATOR System“

15. Sauga keliant ir išverčiant

! Šis įtaisas yra būtinas, jei jums dirbant aplink krovinį yra žmonių (pasirenkamas papildomai).

Įtaisas atitinka standarto EN 12525 + A2 2010 reikalavimus. Ši unikali pasirenkama įranga yra sąveiki su „Shock Eliminator“ įranga ir užfiksuota slankiaja padėtimi.

15.1 Ištrauka iš standarto EN12525 + A2 2010, priekiniai krautuvai:

„4.4.4 Apsauga nuo netyčinio nusileidimo“

Jei priekinis krautuvas taip pat yra skirtas kėlimo darbams, kuriuos atliekant, kai krautuvas iškeltas, greta krovinio turi būti žmogus, kėlimo strėlės hidraulinis kontūras arba hidrauliniai cilindrai privalo turėti E priedo reikalavimus atitinkantį saugos įtaisą, kurio paskirtis yra padėti išvengti netyčinio kėlimo strėlės nusileidimo ir kuris turi likti įjungtas nutrūkus valdymo sistemos energijos tiekimui.

Šis saugos įtaisas gali būti nustatytas į veikimo (neveikimo) arba „įjungimo (išjungimo)“ padėtį atliekant darbus, nereikalaujančius, kad greta krovinio būtų žmogus; tokiu atveju taikomi šie papildomi reikalavimai:

- turi būti galima nustatyti saugos įtaisą į veikimo (neveikimo) arba „įjungimo (išjungimo)“ padėtį iš vairuotojo vietos;
- turi būti galima nustatyti saugos įtaisą į veikimo arba „įjungimo“ padėtį nuo žemės, nesiartinant prie krovinio;
- valdymo įtaisas, kuriuo saugos įtaisas nustatomas į padėtį „sustabdyta“ arba „išjungta“, turi būti suprojektuotas ir įtaisytas taip, kad operatorius negalėtų jo panaudoti netyčia;
- saugos įtaiso būseną (veikimo (neveikimo) arba „įjungta (išjungta)“) turi būti aiškiai parodyta ir gerai matoma iš vairuotojo vietos ir pakrovimo zonos.

Remiantis 7.1.2 p., naudojimo instrukcijoje turi būti išaiškintas tinkamas įtaiso veikimo būdas, įskaitant įspėjimus. Krautuve turi būti įtaisytas įspėjimo signalas, skirtas priminti, kad atliekant kėlimo darbus, kuriems būtina, jog krautuvui esant pakeltoje padėtyje greta krovinio būtų žmogus, saugos įtaisas privalo būti veikimo („įjungimo“) padėtyje (žr. 7.2 p.). Priekinių krautuvų, kurie neskirti atlikti kėlimo darbus, kuriems būtina, kad krautuvui esant iškeltoje padėtyje, greta krovinio būtų žmogus, naudojimo informacija turi atitikti 7.1.4 ir 7.2 p. reikalavimus.

„E priedas (standartas)

Priemonių, leidžiančių išvengti netyčinio nusileidimo, bandymų metodai ir patvirtinimo kriterijai

E.1. Terminai ir apibrėžtys

E.1.1

slėgio mažinimo prietaisas

hidraulinis (-iai) vožtuvas (-ai), skirti krautuvo hidraulinės žarnos nutrūkimui imituoti.

E.1.2

bandymo apkrova

50 ± 10 % krautuvo gamintojo nurodytos vardinės kėlimo galios dydžio svoris.

E.2 Bandymo metodika

E.2.1. ir E.2.2 punktuose nurodytas bandymas turi būti atliktas visomis šiomis sąlygomis:

- padėties išlaikymas nuleidus bandymo apkrovą į 1 ± 0,1 m aukštį (statinis bandymas);
- padėties išlaikymas pakėlus bandymo apkrovą į 1 ± 0,1 m aukštį (statinis bandymas); esant hidraulinės sistemos alyvos temperatūrai nuo 40 °C iki 50 °C.

E.2.1 Slėgio mažinimo vožtuvas tarp kėlimo cilindrų ir skirstytuvo turi būti atidarytas

E.2.2 Bendrasis apkrovos nusileidimas turi būti išmatuotas ties padargo jungiamuoju tašku

E.3 Patvirtinimo kriterijus

Bendrasis E.2.2. punkte nurodytas nusileidimas pirmąsias 10 sekundžių neturi viršyti:

- 100 mm, rankiniu būdu sustabdžius ar išjungus saugos įtaisą;
- 300 mm, kai saugos įtaisas yra nuolatos įjungtas;

Po 5 minučių apkrova neturi nusileisti daugiau nei papildomus 100 mm.“

16. Techninė priežiūra

! Reguliariai keiskite traktoriaus hidraulinę alyvą, filtrus keiskite remdamiesi gamintojo nurodymais.

Užteršta alyva netenka tepamųjų savybių, todėl dėvėsi visi hidraulinės sistemos elementai (siurbiai, skirstytuvai, cilindrai). Net jei alyva skaidri, ji gali nebetikti naudoti.

Techninės priežiūros darbus turi atlikti **kompetentingi, pardavėjo įgalioti asmenys**. Priešingu atveju už tokių darbų atlikimą ir pasekmes atsako juos atlikęs asmuo.

Atliekant visus krautuvo techninės priežiūros darbus, būtina dėvėti AAP (asmenines apsaugos priemones) (žr. „AAP lentelė“, žr. skyrių „Saugos taisyklės“).

Atliekant bet kokius krautuvo ir (arba) jo padargų techninės priežiūros darbus, būtina išjungti variklį.

Atlikdami bet kokius krautuvo techninės priežiūros darbus, niekuomet nedirbkite su apkrovos veikiamomis mechaninėmis dalimis, hidrauliniu kontūru ar prietaisu, kuris yra veikiamas slėgio, ar su neišjungta elektros grandine.

Atliekant traktoriaus techninės priežiūros darbus, primygtinai rekomenduojame atkabinti krautuvą. Atkabimas yra nesudėtinga operacija; traktoriaus techninės priežiūros darbus galėsite atlikti saugiau ir veiksmingiau.

Jei norite atlikti kokius nors darbus pakeltu krautuvu, būtina užblokuoti krautuvą esamoje padėtyje: Atblokuokite „MACH System“ movą arba uždarykite kėlimo cilindro linijos vožtuvą, jei krautuvas neturi „MACH System“ movos (žr. skyrių „KRAUTUVO ATKABINIMAS“).

„MACH System“ užrakinimo sistemą sutepti kas 3 mėnesius.

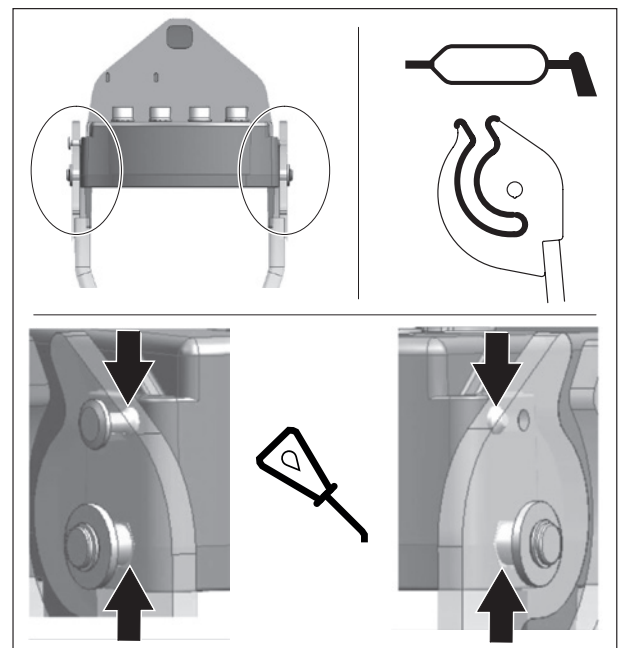

Sutepkite kas 10 valandų ir po kiekvieno plovimo (**vanduo nuplauna tepalus**), ypač jei plaunate aukšto slėgio srove. Žr. greta parodytus sutepimo taškus. Priežiūrai rekomenduojame šios rūšies tepalą: NLGI 2

Jeį naudojate aukšto slėgio plovimo įrenginį, nenukreipkite vandens srovės į elektros įrangos elementus.

Kaskart po naudojimo nuplaukite padargą ir priekinę krautuvo dalį. Mėšle esanti rūgštis, trąšos ir silosas kenkia dažams, plienui ir judamoms jungtims.

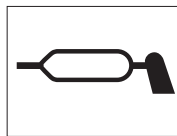
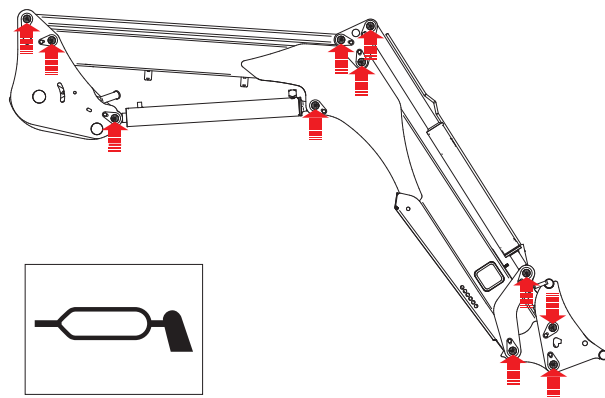

⚠ DĖMESIO. Ištryškusi slėgio veikiamos alyvos srovė gali būti pakankamai stipri, kad prakirstų odą ir sunkiai sužalotų. Prieš atjungdami žarnas sumažinkite jose slėgį, kad jo neliktų. Prieš sudarydami sistemoje slėgį, įsitinkinkite, kad visos jungtys gerai priveržtos, o žarnos ir hidraulinis kontūras nepažeisti. **DĖMESIO.** Per labai mažą skylutę besisunkiančią alyvą gali būti labai sunku pastebėti. Ieškodami galimo nuotėkio, geriau darykite tai naudodami kartono ar medžio gabalėlį nei rankomis. Jei jus sužalojo slėgio veikiamas nuotėkis, nedelsdami kreipkitės į gydytoją. Jei nedelsiant nesuteikiama tinkama medicininė pagalba, gali kilti sunki infekcija arba reakcija.

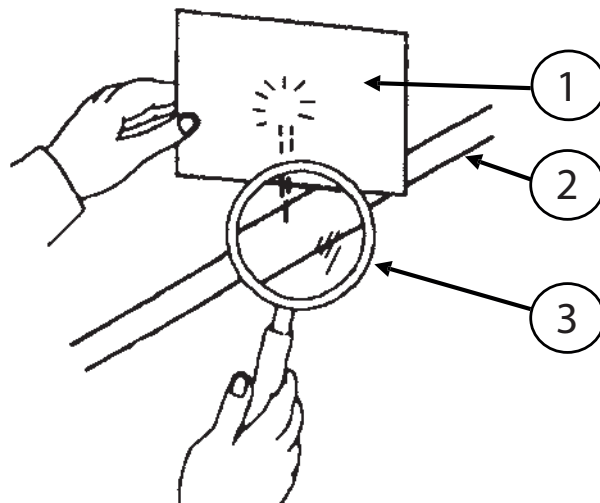

- (1) Kartono gabalėlis.
- (2) Hidraulinis kontūras.
- (3) Didinamasis stiklas.

Kartą per mėnesį ar dažniau, jei įrangą naudojate intensyviai, patikrinkite:

- Krautuvo ir (arba) padargo judamų jungčių būklę. Jei reikia, pakeiskite kompensacinius žiedus ir (arba) ašis.
- Kompensacinius žiedus reikia keisti, jei jų storis mažesnis nei 1 mm.
- Traktoriaus hidraulinės alyvos lygį ir hidraulinio kontūro sandarumą. Jei pastebėjote hidraulinės sistemos dalių (cilindrų, žarnų, sujungimų, „Mach“ movų, jungčių ir pan.) vidinį ar išorinį pratekėjimą, susisiekiite su pardavėju.
- Žarnų būklę: pakeiskite jas, jei jos suskilinėjusios ar skverbiasi alyva.
- Ar tinkamai veikia valdymo įrenginys (lynai, laisvumas, užblokavimo funkcija ir pan.).
- Elektros laidų pynių būklę. Jei yra sugadintų jungčių ar laidų, kreipkitės į pardavėją.
- Mechaninių komponentų būklę (ar nėra įtrūkimų, deformacijų, nusidėvėjusių ribotuvų, laisvumo, stovėjimo atramų būklę ir pan.).
- Jei jie nejprastai nusidėvėję, kreipkitės į pardavėją.
- Utilizavimas: kreipkitės į savo pardavimo atstovą ar į atliekų perdirbimo srityje besispecializuojančias įmones.
- Po pirmųjų 10 ir 50, o vėliau kas 100 darbo valandų ar kaskart keisdami traktoriaus variklio alyvą, patikrinkite tvirtinimo rėmo priveržimą. Jei jis netinkamai priveržtas, kreipkitės į pardavėją.

SVARBU: visus atsiveržusius varžtus būtina apžiūrėti, jei reikia – pakeisti, nuvalyti ir vėl sutepti sriegių klėjais. Užveržkite varžtus toliau pateiktoje lentelėje nurodytu priveržimo momentu. (Su traktoriais susijusius varžtus draudžiama sukuti ir priveržti pneumatinio veržliarakčiu.)

Po pirmųjų 10 ir 50, o vėliau kas 100 darbo valandų ar kaskart keisdami traktoriaus variklio alyvą, patikrinkite priveržimą (išskyrus tvirtinimo rėmą). Jei priveržta nepakankamai, kreipkitės į savo pardavimo atstovą.

SVARBU: prieš naudodami patikrinkite, ar visi varžtai priveržti tinkamu veržimo momentu. Visus atsiveržusius varžtus būtina apžiūrėti, jei reikia – pakeisti, nuvalyti ir vėl sutepti sriegių klėjais. Užveržkite varžtus toliau pateiktoje lentelėje nurodytu priveržimo momentu. (Su traktoriais susijusius varžtus draudžiama sukuti ir priveržti pneumatiniu veržliarakčiu).

— Priveržimo momentai (Nm)

Varžto klasė	Kaiščio žymėjimas (ISO 898)	Sriegis											
		M 5	M 6	M 8	M 10	M 12	M 14	M 16	M 18	M 20	M 22	M 24	M 27
8.8	○	5.2	9	21.6	43	73	117	180	259	363	495	625	915
10.9	□	7.6	13.2	31.8	63	108	172	264	369	517	704*	890	1304
12.9	△	8.9	15.4	37.2	73	126	201	309	432	605	824	1041	1526

16.1 Tvirtinimo rėmo techninės priežiūros ypatumai

Susukamoji jungtis	Tikrinimo grafikas			
	Traktoriaus valandų skaitiklio rodmenys			Intervalas
	100 val. arba pirmoji naujo traktoriaus apžiūra *	600 val. arba antroji traktoriaus apžiūra *	3000 val.	
Apžiūrėkite, ar traktorių ir mūsų gaminių ir mūsų detales jungiantys varžtai užveržti rekomenduojamu priveržimo momentu.	X	X		Po to kas 600 val.
Patikrinkite ar rėmo varžtai užveržti rekomenduojamu priveržimo momentu.	X		X	Po to kas 3000 valandų

* Suėjus pirmajam iš 2 terminų.

⚠ ĮSPĖJIMAS: kad išvengtumėte sunkių ar mirtinų nelaimingų atsitikimų pavojaus, atlikite toliau nurodytus veiksmus.

- Regulatoriai tikrinkite, ar tinkamai priveržti varžtai ir veržlės, vadovaukitės toliau pateikta patikros lentele.
- Visus atsiveržusius varžtus būtina patikrinti ir, jei reikia, pakeisti.
- Traktoriaus varžtus ir veržles, taip pat mūsų tiekiamą įrangą jungiančius varžtus draudžiama sukuti ir priveržti smūginiu veržliarakčiu.

16.2 Gedimų šalinimas

Bet kokius gedimų paieškos (diagnostikos) ir (arba) dalių nuėmimo darbus turi atlikti tik specialistas, kuris darbus pradės tik užtikrinęs savo paties ir aplinkinių saugumą, ypač tuomet, kai darbai atliekami esant pakeltam krautuvui.

Techninės priežiūros darbus turi atlikti kompetentingi ir pardavimo atstovo įgalioti asmenys. Priešingu atveju už tokių darbų atlikimą ir pasekmes atsako juos atlikęs asmuo.

Primygtinai rekomenduojame atkabinti krautuvą, kad techniniai darbai būtų atliekami saugiai ir veiksmingai.

Atliekant bet kokius krautuvo ir (arba) jo padargų techninės priežiūros darbus:

- Išjungti traktoriaus variklį.
- Būtinai dėvėti asmenines apsaugos priemones.
- Prie krautuvo pritvirtintas padargas turi būti nuleistas ant žemės, jo priedai (griebtuvai, rotorius ir pan.) turi būti poilsio padėtyje.
- Pašalinkite slėgį iš hidraulinio kontūro.

PROBLEMA	GALIMA PRIEŽASTIS	SPRENDIMAS
NEVEIKIA KĖLIMAS ARBA IŠVERTIMAS	BLOGAI SUJUNGTOS HIDRAULINĖS JUNGTYS.	PATIKRINKITE SUJUNGIMĄ. JEI REIKIA, PAKEISKITE.
	PER MAŽAS TRAKTORIAUS ALYVOS LYGIS.	PATIKRINKITE TRAKTORIAUS ALYVOS LYGĮ IR PAPILDYKITE.
	KRAUTUVO VALDYMO SKIRSTYTUVAS ARBA SKIRSTYTUVO SLĖGIO RIBOTUVAS UŽSTRIGO ATVIROJE PADĖTYJE.	KREIPKITĖS Į SAVO PREKYBOS ATSTOVĄ.
	TRAKTORIAUS HIDRAULINIO SIURBLIO GEDIMAS.	KREIPKITĖS Į SAVO PREKYBOS ATSTOVĄ.
NEVEIKIA PADARGO CILINDRAS	NETINKAMAI SUJUNGTOS JUNGTYS.	PATIKRINKITE SUJUNGIMĄ. JEI REIKIA, PAKEISKITE.
	ELEKTROS LAIDŲ PYNĖS GEDIMAS.	PATIKRINKITE IR, JIE REIKIA, PAKEISKITE.
	STRINGA ELEKTROMAGNETINIS VOŽTUVAS.	KREIPKITĖS Į SAVO PREKYBOS ATSTOVĄ.
	PAŽEISTAS CILINDRO TARIKLIS (NESANDARUS).	KREIPKITĖS Į SAVO PREKYBOS ATSTOVĄ.
	PAŽEISTOS JUNGTYS.	PAKEISKITE JUNGTIS.
KĖLIMO ARBA IŠVERTIMO CILINDRŲ VALDYMO PRIETAISAI VEIKIA ATVIRKŠČIAI	BLOGAI SUJUNGTOS HIDRAULINĖS ŽARNOS.	SUJUNKITE ŽARNAS VADOVAUDAMIESI NURODYMAIS.
	BLOGAI PRIJUNGTA LYNINIO VALDYMO SVIRTIS.	KREIPKITĖS Į SAVO PREKYBOS ATSTOVĄ.
HIDRAULINĖJE SISTEMOJE YRA ORO (SUSIDARO PUTOS)	PER MAŽAS TRAKTORIAUS ALYVOS LYGIS.	PATIKRINKITE TRAKTORIAUS ALYVOS LYGĮ IR PAPILDYKITE.
	HIDRAULINIO SIURBLIO ĮSIURBIMO PUSĖJE PATENKA ORAS.	KREIPKITĖS Į SAVO PREKYBOS ATSTOVĄ.

KĒLIMAS VYKSTA LĒTAI AR TRŪKČIOJA	PER MAŽAS TRAKTORIAUS ALYVOS LYGIS ARBA ALYVA PERNELYG ŠALTA.	PATIKRINKITE TRAKTORIAUS ALYVOS LYGJ IR PAPILDYKITE. PALAUKITE KOL ALYVA PASIEKS DARBINĘ TEMPERATŪRĄ.
	HIDRAULINĖJE SISTEMOJE YRA ORO	IŠLEISKITE ORĄ IŠ HIDRAULINĖS SISTEMOS. JEIGU PROBLEMA IŠLIEKA, KREIPKITĖS Į SAVO PREKYBOS ATSTOVĄ.
	KELIAMO KROVINIO SVORIS DIDESNIS UŽ ANT KRAUTUVO NURODYTĄ DIDŽIAUSIĄ SVORĮ.	SUMAŽINKITE PADARGO APKROVĄ (ŽR. SKYRIŲ „TECHNINĖS SAVYBĖS“).
	JUNGTYS NE IKI GALO UŽBLOKUOTOS.	PATIKRINKITE SUJUNGIMĄ IR SUTAISYKITE ARBA, JEI REIKIA, PAKEISKITE JUNGTIS.
	PER MAŽAS TRAKTORIAUS VARIKLIO SUKIMOSI GREITIS (MAŽAS HIDRAULINIO SIURBLIO SUKIMOSI UŽSTRIGĘ ARBA SUGADINTI VALDYMO SKIRSTYTUVO LYNAI.	PADIDINKITE TRAKTORIAUS VARIKLIO SUKIMOSI GREITĮ, KAD KRAUTUVAS GERIAU VEIKTŲ. KREIPKITĖS Į SAVO PREKYBOS ATSTOVĄ.
	MACH SYSTEM JUNGTIS NĖRA GERAI UŽBLOKUOTA	ĮSITIKINKITE, KAD MACH SYSTEM JUNGTIS GERAI UŽBLOKUOTA (RANKENA PASUKTA IKI GALO).
	CILINDRO NUOTĖKIS.	KREIPKITĖS Į SAVO PREKYBOS ATSTOVĄ
	NETINKAMAI VEIKIA SLĖGIO RIBOTUVAS ARBA NUSTATYTA PER MAŽA SLĖGIO RIBOTUVO VERTĖ.	KREIPKITĖS Į SAVO PREKYBOS ATSTOVĄ.
	PERSUKTA ARBA SUSPAUSTA ŽARNA ARBA VAMZDIS.	KREIPKITĖS Į SAVO PREKYBOS ATSTOVĄ.
	NEPAKANKAMAS TRAKTORIAUS HIDRAULINIO SIURBLIO NAŠUMAS	KREIPKITĖS Į SAVO PREKYBOS ATSTOVĄ.
NEPAKANKAMA KELIAMOJI GĖBA	IŠREGULIUOTAS SLĖGIO RIBOTUVAS.	KREIPKITĖS Į SAVO PREKYBOS ATSTOVĄ.
	KELIAMO KROVINIO SVORIS DIDESNIS UŽ ANT KRAUTUVO NURODYTĄ DIDŽIAUSIĄ SVORĮ.	SUMAŽINKITE PADARGO APKROVĄ (ŽR. SKYRIŲ „TECHNINĖS SAVYBĖS“).
	PER MAŽAS TRAKTORIAUS VARIKLIO SUKIMOSI GREITIS.	PADIDINKITE VARIKLIO SUKIMOSI GREITĮ.
KRAUTUVAS NUSILEIDŽIA KAI VALDYMO PRIETAISAI YRA NEUTRALIOJE PADĖTYJE	SUGEDO TRAKTORIAUS HIDRAULINIS SIURBLYS.	KREIPKITĖS Į SAVO PREKYBOS ATSTOVĄ
	KĒLIMO CILINDRŲ NUOTĖKIS.	KREIPKITĖS Į SAVO PREKYBOS ATSTOVĄ.
DĖMESIO. GALIMA PAKLAIDA (0–8 CM)	NEĮPRASTAS VALDYMO SKIRSTYTUVO VIDINIS NUOTĖKIS.	KREIPKITĖS Į SAVO PREKYBOS ATSTOVĄ.
	KRAUTUVO VALDYMO SKIRSTYTUVO SKLANDIS NEPAISISUKA Į NEUTRALIĄ PADĖTĮ.	KREIPKITĖS Į SAVO PREKYBOS ATSTOVĄ.

KRAUTUVO VALDYMO SKIRSTYTUVO SKLANDIS NESUGRĮŽTA Į NEUTRALIĄ PADĖTĮ.	VALDYMO SKLANDIS NEGALI LAISVAI JUDĖTI (TERŠALAI).	KREIPKITĖS Į SAVO PREKYBOS ATSTOVĄ.
	IŠREGULIUOTA LYNINIO VALDYMO SVIRTIES PADĖTIS.	KREIPKITĖS Į SAVO PREKYBOS ATSTOVĄ.
PASTABA. PATIKRINKITE, AR VALDYMO PRIETAISAI NEUTRALIOJE PADĖTYJE.	STRINGA VALDYMO SVIRTIS ARBA LYNŲ SISTEMA.	KREIPKITĖS Į SAVO PREKYBOS ATSTOVĄ.
IŠORINIS ALYVOS NUOTĖKIS	PAŽEISTOS HIDRAULINĖS ŽARNOS, VAMZDŽIAI, ANTGALIAI SU SRIEGIU ARBA TARPIKLIAI.	KREIPKITĖS Į SAVO PREKYBOS ATSTOVĄ.
	ATSILAISVINĘS HIDRAULINIŲ ŽARNŲ PRIVERŽIMAS.	PRIVERŽKITE ŽARNAS.
	PAŽEISTI VALDYMO SKIRSTYTUVO TARPIKLIAI.	KREIPKITĖS Į SAVO PREKYBOS ATSTOVĄ
	CILINDRAS PRATEKA ARBA SUGADINTAS CILINDRO STRYPAS.	REIKIA PAKEISTI CILINDRĄ. KREIPKITĖS Į SAVO PREKYBOS ATSTOVĄ.
	PAŽEISTAS / SUSIDĖVĖJĘS ELEKTROMAGNETINIS VOŽTUVAS ARBA KRAUTUVO VALDYMO SKIRSTYTUVAS.	KREIPKITĖS Į SAVO PREKYBOS ATSTOVĄ.
IŠLINKSTA CILINDRŲ STRYPAI	PER DIDELIS STŪMIMO ATBULINĖ EIGA GREITIS.	REIKIA PAKEISTI CILINDRĄ. KREIPKITĖS Į SAVO PREKYBOS ATSTOVĄ.
	STAIGI IR ITIN DIDELĖ APKROVA NAUDOJIMO METU.	REIKIA PAKEISTI CILINDRĄ. KREIPKITĖS Į SAVO PREKYBOS ATSTOVĄ.
NEVEIKIA SMŪGIŲ SLOPINIMAS. PASTABA. SHOCK ELIMINATOR YRA PAPILDOMAI PASIRENKAMA ĮRANGA, PIRMA PATIKRINKITE, AR SHOCK ELIMINATOR YRA.	SUGEDO HIDROAKUMULIATORIUS.	REIKIA UŽPILDYTI HIDROAKUMULIATORIŲ, KREIPKITĖS Į SAVO PREKYBOS ATSTOVĄ.
	KRAUTUVAS TURI KĖLIMO IR IŠVERTIMO SAUGOS ĮTAISO PASIRENKAMĄ ĮRANGĄ IR ŠI VEIKIA.	SHOCK ELIMINATOR PASIRENKAMA ĮRANGA NESUDERINAMA SU KĖLIMO IR IŠVERTIMO SAUGOS ĮTAISO PASIRENKAMA ĮRANGA.
	SHOCK ELIMINATOR (PASIRENKAMA ĮRANGA) VOŽTUVAS UŽDARYTAS ARBA SUGEDĖS.	REIKIA PAKEISTI VOŽTUVĄ. KREIPKITĖS Į SAVO PREKYBOS ATSTOVĄ.
PASTABA. KAI KURIOSE KONFIGŪRACIJOSE TAI GALI BŪTI PRIVALOMA.	ELEKTROMAGNETINIS VOŽTUVAS YRA SUGEDĖS ARBA NEJUNGTAS.	PATIKRINKITE, AR ELEKTROMAGNETINIS VOŽTUVAS YRA PRIJUNGTAS IR GAUNA 12 V MAITINIMĄ. JEIGU PROBLEMA IŠLIEKA, KREIPKITĖS Į SAVO PREKYBOS ATSTOVĄ.
NEVEIKIA TREČIOJI ELEKTROHIDRAULINĖ FUNKCIJA	ELEKTROMAGNETINIS VOŽTUVAS YRA SUGEDĖS ARBA NEJUNGTAS.	PATIKRINKITE, AR ELEKTROMAGNETINIS VOŽTUVAS YRA PRIJUNGTAS IR GAUNA 12 V MAITINIMĄ. JEIGU PROBLEMA IŠLIEKA, KREIPKITĖS Į SAVO PREKYBOS ATSTOVĄ.

<p>NEVEIKIA KETVIRTOJI ELEKTROHIDRAULINĖ FUNKCIJA</p>	<p>ELEKTROMAGNETINIS VOŽTUVAS YRA SUGEDĘS ARBA NEJUNGHTAS.</p>	<p>PATIKRINKITE, AR ELEKTROMAGNETINIS VOŽTUVAS YRA PRIJUNGHTAS IR GAUNA 12 V MAITINIMĄ. JEIGU PROBLEMA IŠLIEKA, KREIPKITĖS Į SAVO PREKYBOS ATSTOVĄ.</p>
<p>NEVEIKIA HIDRAULINIS PADARGO UŽBLOKAVIMAS (FAST-LOCK ARBA SPEED-LINK PASIRENKAMA ĮRANGA)</p>	<p>ELEKTROMAGNETINIS VOŽTUVAS YRA SUGEDĘS ARBA NEJUNGHTAS.</p>	<p>PATIKRINKITE, AR ELEKTROMAGNETINIS VOŽTUVAS YRA PRIJUNGHTAS IR GAUNA 12 V MAITINIMĄ. JEIGU PROBLEMA IŠLIEKA, KREIPKITĖS Į SAVO PREKYBOS ATSTOVĄ.</p>

17. MX gaminių perdirbimas

Hidraulinė sistema

- Pasibaigus eksploatacijos laikui, išleisti hidraulinę alyvą iš MX gaminių turi įgalioti remonto meistrai.
- Prieš perdirbant įrenginius, reikia nuimti hidraulines žarnas.
- Jei pasibaigus eksploatacijos laikui gaminių ardymu užsiima patys MX gaminių savininkai, visi jie turi laikytis šių aplinkosaugos reikalavimų.

Pavojingų atliekų (alyvų ir žarnų) šalinimas

- Hidraulinės alyvos turi būti laikomos tam skirtose talpyklose arba statinėse ir siunčiamos į patvirtintus centrus.
- Plieninius hidraulinį žarnų antgalius galima atskirti nuo guminės žarnos.
- Plieniniai antgaliai bus perdirbami kaip metalo laužas ir siunčiami į patvirtintus centrus.
- Guminės žarnos bus dedamos į sandarius indus ir siunčiamos perdirbti į patvirtintus centrus.

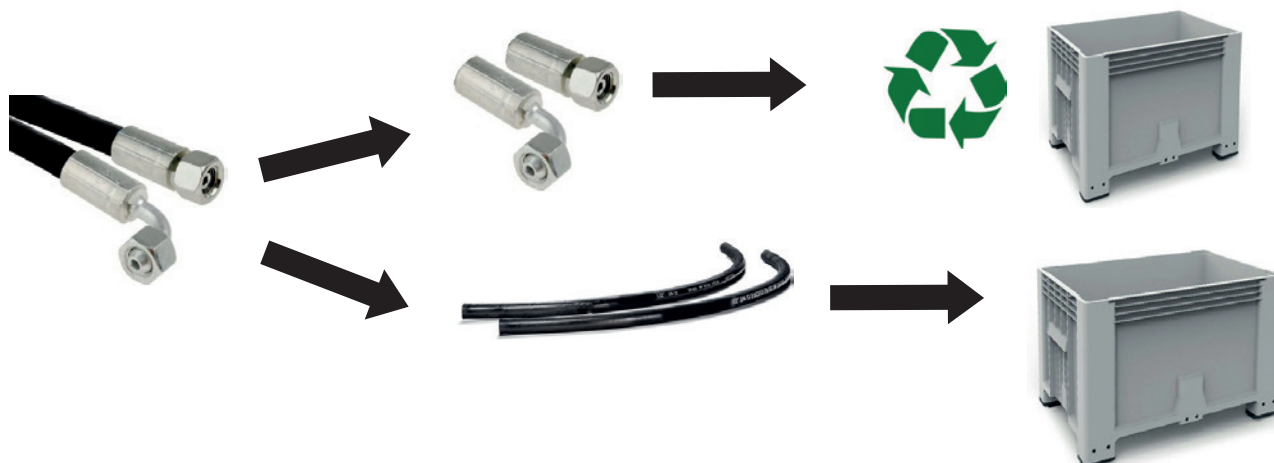

Aukštųjų technologijų MX gaminiai ir elektrinė bei elektroninė įranga:

- MX gaminiuose esančios elektros ir elektroninės įrangos (EEĮA) atliekos išardomos ir vežamos į patvirtintus centrus, kad jas būtų galima panaudoti.



Išvalytų MX gaminių perdirbimas

- Išvalyti MX gaminiai siunčiami į patvirtintus centrus perdirbti kaip geležį ir kitus metalus.

18. Techninės charakteristikos

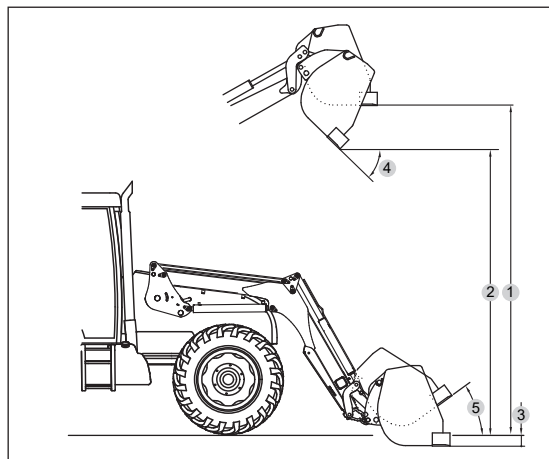
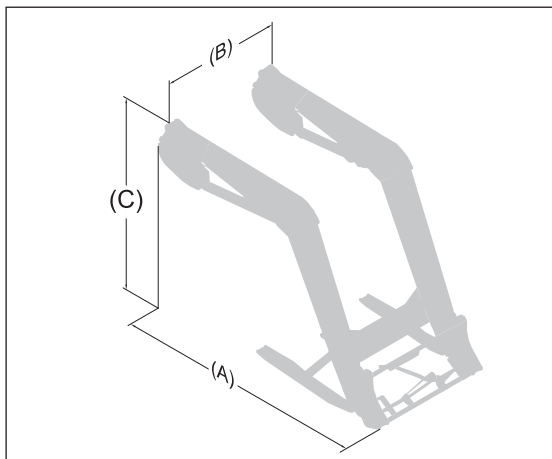

	A104	A106	A110
Pastatyto ant žemės ilgis (A)	2,35 m	2,60 m	2,85 m
Pastatyto ant žemės plotis (B)	1,17 m	1,17 m	1,17 m
Aukštis (C)	1,75 m	1,80 m	2,05 m
Mažiausias svoris (be pasirenkamos įrangos)	430 kg	440 kg	500 kg
Didžiausias svoris	450 kg	460 kg	520 kg
Didžiausias aukštis ties padargo sukimo ašimi *	3,50 m	3,80 m	4,00 m
Didžiausias aukštis po horizontaliu kaušu (1) #	3,15 m	3,45 m	3,65 m
Didžiausias aukštis po išverstu kaušu (2) #	2,50 m	2,80 m	3,00 m
Įsiskverbimo gylis (3) #	0,15 m	0,15 m	0,15 m
Išvertimo kampas didžiausiame aukštyje (4) #	55°	55°	55°
Sėmimo kampas (5) #	47°	47°	47°
Nutraukimo jėga ties padargo sukimo ašimi *	1900 kg	2150 kg	2300 kg
Keliamoji galia ties padargo sukimo ašimi per visą aukštį *	1500 kg	2000 kg	2150 kg
Naudingoji padėklo apkrova 0,60 m prieš šakes			
Ant žemės:	1380 kg	1600 kg	1800 kg
2 m aukštyje nuo žemės:	1400 kg	1650 kg	1850 kg
3 m aukštyje nuo žemės	1350 kg	1600 kg	1800 kg
Didžiausiame aukštyje	1300 kg	1500 kg	1700 kg
Kėlimo laikas	3,7 s	4,3 s	5 s
Išvertimo laikas	1,8 s	2 s	2,1 s

PASTABA.: Charakteristikos nustatytos esant 190 barų slėgiui ir 60 l/min. srautui. Duomenys gali keistis atsižvelgiant į traktoriaus tipą. * Pateiktos sėmimo kaušo vertės.

Atsižvelgiama tik į naudingąją apkrovą. Vertės ant žemės ir ties padargo sukimo ašimi netaikomos.

ATITIKTIES DEKLARACIJA



Gamintojas:

M-extend France SAS

Buveinės adresas: 19, Rue de Rennes, 35690 Acigné (Prancūzija).

Registracijos Reno (Rennes) prekybos ir įmonių registre Nr. 639 200 260.

Pareiškia, kad įranga:

Priekinis krautuvas T406 , arba T408, arba T408+, arba T410, arba T410+, arba T412, arba T412+, arba T414, arba T417, arba T418, arba TX420, arba TX425, arba TX430

arba

Priekinis krautuvas U503 arba U504, arba U505, arba U506, arba U506+, arba U507, arba U508, arba U508+, arba U509, arba U510, arba U510+ arba U511, arba U512, arba U512+, arba U514, arba U514+

arba

Priekinis krautuvas A104 arba A106, arba A110, arba F303, arba F304

arba

Priekinis krautuvas C1, arba C1s, arba C2u arba C2, arba C2+, arba C3u, arba C3, arba C3+, arba C4, arba C4+

Krautuvo padargas BMS arba BRDS, arba BQU, arba BF + GF, arba CGU, arba TR, arba BMSC, arba CGC, arba TRC, arba BT, arba BR, arba BC, arba BF, arba BMSU, arba BRU, arba BFU, arba CL, arba BRC, arba BFC, arba LC, arba CG, arba BP, arba SG, arba BB, arba PCS, arba LS, arba PG

arba

Variklinio krautuvo padargas BMSA arba CGA, arba BTA, arba TR, arba BCA, arba BCDA

arba

Krovimo kaušas BD1202 arba BD 1402, arba BD 2002, arba BD 2402, arba BD 3102

arba

Ryšulių griebtuvas Manubal L40, arba L400, arba L400HD, arba L500, arba L6000 arba C30, arba C40, arba U40, arba V40, arba V60, arba V500, arba W500, arba V400HD, arba V5000HD, arba V7000HD

arba

Priekinis keltuvas R04 arba R05 arba R06 arba R08, arba R09, arba R10, arba R12, arba R16, arba R20, arba R28, arba R38, arba R53

arba

Svarmuo M250 arba M400, arba MM600, arba MM900, arba MM1200, arba MM1500, arba MM400AD, arba MBX

arba MXS 250 arba MXS 400 arba MXS 600 arba BOX 100L arba BOX 150L arba MBX XS

arba

Multibumper

kurių serijos numeris yra:

Įrašykite į aukščiau esantį langelį ant įrenginio identifikacijos plokštelės nurodytą serijos numerį.

nuo serijos numerio de série **49999 11 001** iki **499999 24 365**,

atitinka Mašinų direktyvos 2006/42/EB reikalavimus

(taip pat atitinka 2010 m. gegužės mėn. standarto NF EN 12525+A2 reikalavimus).

Bendrovė „M-extend France SAS“, 19 rue de Rennes, Acigné (35690), yra įgaliota sudaryti techninę bylą.

Acigné, 2024 m. sausio 17 d.

B. Gauchenot
Generalinis direktorius



M-extend France SAS
19, rue de Rennes
B.P. 83221
FR-35690 ACIGNÉ
Email : contact@m-x.eu
Web : www.m-x.eu