



RAISE YOUR EXPECTATIONS



KRAUTUVAS

MX A104

MX A106

MX A110

Naudojimo vadovas

Atidžiai perskaitykite prieš pradėdami naudoti

Brangus naudotojau,

dėkojame už mums parodytą pasitikėjimą ir tikimės, kad MX krautuvas patenkins jūsų poreikius.

Šiam vadovui perskaityti skyrę vos kelias minutes galėsite išnaudoti visas MX krautuvo galimybes, užtikrinti jo ilgaamžiškumą ir saugiai dirbti.

Jūsų rankose esantis krautuvo naudojimo vadovas yra svarbus dokumentas, todėl saugokite jį, kad prareikus galėtumėte rasti reikalingą informaciją. Perduokite jį kiekvienam MX krautuvaž naudojančiam asmeniui, o pardavę – naujam jo savininkui.

Šiame dokumente pateiktos iliustracijos ir techniniai duomenys nebūtinai gali tiksliai atitikti jūsų krautuvo išvaizdą ir duomenis, tačiau naudojimo sąlygos dėl to nesikeičia.

Pardavimo atstovas privalo išmokyti naudotoją naudoti krautuvaž.

Pristatydamas perduodamą įrangą, jis turi išaiškinti:

- saugos taisykles;
- kaip prikabinti ir atkabinti krautuvaž;
- kaip prikabinti ir atkabinti padargus;
- išsamiai paaiškinti, kaip naudoti valdymo prietaisus.

Jeigu pardavėjas kurios nors šių 4 pareigų neįvykdė, jūs pats privalote nedelsdamas su juo susisiekti.

Originalius vadovus prancūzų kalba galite rasti interneto svetainėje www.m-x.eu:

Pasirinkite svetainės variantą prancūzų kalba, tuomet „Documentations / Manuels d'utilisation“ (Dokumentai / Naudojimo vadovai).

MX yra bendrovės SAS „M-extend France“, įmonės kodas SIREN 639 200 260, įregistruotos Reno (Rennes) įmonių registre, įsikūrusios 19 Rue de Rennes, BP 83 221, 35 690 Asinžė (Acigné), Prancūzijoje, prekių ženklas.

TURINYS

1. SAUGOS TAISYKLĖS	8
1.1 AAP (asmeninių apsaugos priemonių) lentelė	9
1.2 Krautuvo naudojimo su 2 statramsčių apsauginį lanką turinčiu traktoriumi apribojimai	9
1.3 Saugos ir naudojimosi taisyklių nesilaikymas	10
2. SAUGOS LIPDUKAI	11
3. VARDINIŲ DUOMENŲ PLOKŠTELĖ	12
4. ATSVARA	13
5. VALDYMAS	14
5.1 Valdymas naudojant traktoriaus skirstytuvus	14
5.2 Valdymas naudojant MX skirstytuvą	14
5.3 Valdymas naudojant MX PROPILOT skirstytuvą	14
5.4 Valdymas naudojant MX FLEXPILLOT skirstytuvą	16
5.5 Valdymas naudojant MX „e-PILOT S“ skirstytuvą	17
6. KRAUTUVO ATKABINIMAS	18
7. KRAUTUVO PRIKABINIMAS	21
7.1 Prikabinimas dviem etapais	23
8. PADARGO ATKABINIMAS	25
8.1 Padargų laikiklis su rankine atblokovimo sistema	25
9. PADARGO PRIKABINIMAS	27
9.1 Padargų laikiklis su rankine atblokovimo sistema	27
10. PADARGŲ LAIKIKLIŲ MODELIAI	29
10.1 Padargų laikiklis MX	29
10.2 Padargų laikiklis EURO	29
11. LYGIO INDIKATORIUS	30
12. „SHOCK ELIMINATOR SYSTEM“	31
13. SAUGA KELIANT IR IŠVERČIANT	32
13.1 Ištrauka iš standarto EN12525 + A2 2010, priekiniai krautuvas:	32
14. TECHNINĖ PRIEŽIŪRA	33
15. NAUDOJIMO PATARIMAI	35
16. MX GAMINIŲ PERDIRBIMAS	36
17. TECHNINĖS CHARAKTERISTIKOS	37



**Krautuvas yra sudėtinga mašina.
Prieš pradėdant naudoti įrenginį
pirmą kartą, būtina perskaityti šį naudojimo vadovą.**

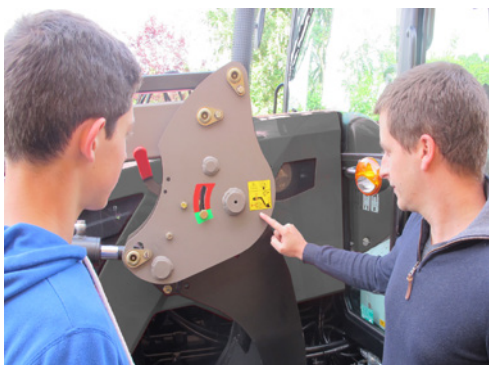

Išsiaiškinkite:







- *Saugos taisyklės.*
- *kaip prikabinti ir atkabinti krautuva;*
- *kaip prikabinti ir atkabinti padargus;*
- *išsamiai išnagrinėkite, kaip naudoti valdymo prietaisus.*

1. Saugos taisyklės

- Būtina dėvėti AAP (asmenines apsaugos priemones) (žr. „AAP lentelę“).
- Vairuotojas ir keleiviai turi būti prisisegę saugos diržais.
- Kiekvieną kartą prieš naudodamasis, operatorius turi patikrinti, ar krautuvą tinkamai prikabinęs, o padargai tvirtai užfiksuoti (išbandyti stipriai įremiant į žemę).
- Krautuvą valdykite tik iš vairuotojo vietos. Nepaleiskite valdymo prietaisų, kol judesiai nebus užbaigti.
- Krautuvo valdikliai judant turi būti užrakinti (žr. valdymo naudojimo vadovą).
- Artėdami prie sankryžos atrakinkite valdymo prietaisus, tuomet pakelkite krautuvą daugiau nei 2 m nuo žemės, kad nesukeltumėte pavojaus kitiems naudotojams. Nutoldami nuo sankryžos grįžkite į pirminę poziciją ir vėl užrakinkite krautuvo valdymo prietaisus.
- Važiuodamas keliu neuždenkite traktoriaus gabaritų ir signalinių žibintų.
- Nepalikite vairuotojo vietos nepasirūpinę, kad valdymo prietaisai nepajudėtų (užblokuokite valdymo svirtį).
- Niekomet neišlipkite iš traktoriaus, kai krautuvą pakeltas. Baigę naudoti krautuvą, pastatykite traktorių ir nuleiskite krautuvą ant žemės.
- Dirbdami pasirūpinkite, kad krautuvo darbo zonoje nebūtų žmonių. Jei atliekant kėlimo darbus reikia, kad greta krovinių būtų žmogus, MX krautuvą turi turėti saugos įtaisą (žr. skyrių „KĖLIMO IR IŠVERTIMO SAUGOS ĮTAISAS“).
- Prieš pradėdamas naudoti, operatorius privalo įsitikinti, kad traktoriaus ir krautuvo bei krautuvo ir padargo junginiai atitiktų rekomendacijas. Informacijos jam turi suteikti pardavėjas, remdamasis galiojančiu MX katalogu.
- Operatorius privalo naudoti padargą, kurį MX suprojektavo ir rekomenduoja naudoti konkrečiam darbui.
- **Krautuvu draudžiama vežti ar kelti žmones.**
- Užtikrinkite traktoriaus stabilumą naudodami reikiamo dydžio atsvarą (žr. skyrių „ATSVAROS“).
- Stenkitės kuo mažiau važiuoti su iškeltu kroviniu. Traktorius gali prarasti stabilumą.
- Negalima viršyti traktoriaus gamintojo nurodytos leidžiamos priekinės ašies apkrovos.
- Kad priekinė ašis ir vairo mechanizmo cilindras patirtų kuo mažiau apkrovos bei mažiau dėvėtusi padangos, susukant vairą būtina pajudėti pirmyn ar atgal.
- Negalima viršyti padangų gamintojo nurodytos didžiausios priekinių padangų apkrovos.
- Reguliariai tikrinkite slėgį padangose.
- Periodiškai patikrinkite, ar netrūksta apsauginių kaiščių ar varžtų. Nenaudokite vietoje jų kitų daiktų, pvz., vinių, vielos ir pan.
- Tam, kad galėtumėte visiškai išnaudoti MX krautuvo galimybes, traktorius turi turėti apsaugos nuo krintančių objektų konstrukciją. Priešingu atveju, MX krautuvo naudojimas apribojamas (žr. skyrių „KRAUTUVO NAUDOJIMO APRIBOJIMAI“). Dėmesio: dirbant saugos įtaisai turi būti nustatyti į veikimo padėtį. Jei traktorius turi tik apsauginį lanką, krautuvui būtinas horizontalios padėties išlaikymo įrenginys.
- Manevuodami su pakeltu krautuvu, saugokitės elektros, telefono ryšio, antžeminių linijų, lietaus nutekėjimo sistemų, statybinių konstrukcijų ir pan.
- Remiantis standartu EN 12525 + A2 2010, krautuvo valdymo prietaisai ir padargai turi būti „palaikančio valdymo“ tipo, išskyrus slankiąją kėlimo padėtį, kuri gali būti palaikoma ją užfiksavus.
- Bet kokius gedimų paieškos (diagnostikos) ir (arba) dalių nuėmimo darbus turi atlikti tik specialistas, kuris darbus pradės tik užtikrinęs savo paties ir aplinkinių saugumą, ypač tuomet, kai darbai atliekami esant pakeltam krautuvui.
- Atlikdami bet kokius darbus mašina, saugokitės, kad jūsų neprispaustų ar nesugnybtų, ypač judančios mašinos dalys.
- Atlikdami bet kokius darbus mašinos viršuje, naudokite stabilias ir saugias priemones. Jei krautuvą prikabinęs prie traktoriaus, išjunkite traktoriaus variklį.

- Traktorius ir krautuvas visada turi būti švarūs, kad išvengtumėte gaisro pavojaus. Prižiūrėkite, kad ant stipriai įkaistančių vietų nesikauptų vėjo sunešamos šiukšlės (šiaudai, žolės, pjuvenos ir pan.). Apžiūrėkite ir nuvalykite vietas, kuriose gali kauptis įvairios medžiagos, ypač aplink variklį ir išmetamųjų dujų sistemą.

1.1 AAP (asmeninių apsaugos priemonių) lentelė

Simbolis	Reikšmė	Pavojaus pavyzdys
	Būtina mūvėti plaštakų apsaugos priemones. Įpjovimai.	Sugnybimai atblokuojant padargą nuo krautuvo.
	Būtina dėvėti klausos apsaugos priemones.	Kaušo kratymas traktoriumi be kabinos.
	Būtina dėvėti akių apsaugos priemones.	Išmetamos medžiagos plaunant aukšto slėgio srove.
	Būtina dėvėti šalną.	Krautuvo smūgiai į galvą atliekant traktoriaus priežiūros darbus.
	Būtina dėvėti kūno apsaugos priemones.	Išmetamos medžiagos plaunant aukšto slėgio srove.
	Būtina avėti pėdų apsaugos priemones.	Prispaudimas įtaisant atramas.

1.2 Krautuvo naudojimo su 2 statramsčių apsauginį lanką turinčiu traktoriumi apribojimai

Papildoma informacija, jei naudojamas traktorius su dviejų statramsčių apsauginiu virtimo lanku.

1.2.1 Įspėjimas

Jei traktorius neturi apsaugos nuo krintančių objektų konstrukcijos, dirbant krautuvu vairuotojui nuolatos gresia pavojus. Jei traktorius turi tik apsauginį lanką, krautuvui būtinas horizontalios padėties išlaikymo įrenginys. Priminimas: galima naudoti tik MX krautuvo gamintojo rekomenduojamus padargus.

1.2.2 Atsargumo priemonės naudojant

Tam, kad darbas vyktų saugus, naudojant būtina laikytis šių atsargumo priemonių:

- Naudokite konkrečiam darbui skirtą padargą.
- Žymėjimo strypą nustatykite atsižvelgdami į naudojamą padargą.
- Įsitinkinkite, kad padargas būtų stabilus ir išlaikytų krovinį.
- Didžiausias padargo pakrovimo lygis neturi viršyti žemiausios sienelės krašto, jei kraunamos birios medžiagos, ir neviršyti užpakalinės atramos aukščio, jei kraunamas vienas krovinys (žr. 1 pav.).
- Traktoriaumi su krautuvu manevruokite atsargiai.
- Su žemės lygyje gabenamu kroviniumi važiuokite nedideliu greičiu.
- Atlikdami kėlimo veiksmus ir važiuodami, neatitraukite nuo krovinio akių nuo momento, kai krautuvo ašies taškas (A) nebėra horizontalioje linijoje su krautuvo ašies tašku (B) (žr. 2 pav.). Jei reikia, pakoreguokite padargo padėtį taip, kad krovinys niekada nebūtų nukreiptas į vairuotoją (žr. 3 pav.).

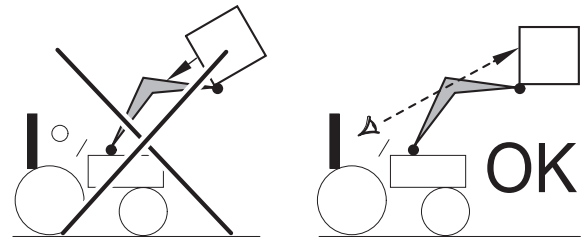
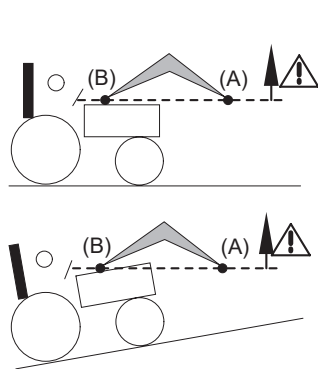
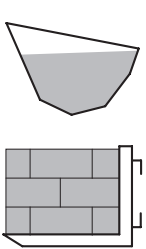

Kroviny: biralai

Kroviny: vienas daiktas Padėklo tipo



1.3 Saugos ir naudojimosi taisyklių nesilaikymas

- MX gaminiai skirti naudoti esant didžiausiam hidrauliniam slėgiui, kurį gamintojas nurodo traktoriaus charakteristikose. Didesnis slėgis sukelia papildomų apribojimų, todėl nebegalioja MX tiekėjo suteikiama garantija.
- Niekomet nekeiskite žarnų prijungimo tvarkos.
- Pažeidus plombas, bendrovė MX neprisiima jokios atsakomybės už visą gaminį.
- Bet koks MX krautuvo tvirtinimas nesilaikant pirkimo dieną galiojusių MX rekomendacijų, panaikina MX garantiją visam gaminiui.
- Bet koks MX gaminio dalies (padargų, krautuvo, rėmo ir pan.) pakeitimas ar MX nepatvirtintų padargų arba elementų naudojimas su MX krautuvu ar jų įtaisymas jame, panaikina MX garantiją visam gaminiui.
- Naudokite tik originalias MX atsargines detales. Patys nekeiskite MX krautuvo ir jo padargų (mechaninių, elektros, hidraulinių, pneumatinių savybių) ir neleiskite to daryti kitiems asmenims, negavę išankstinio rašytinio gamintojo sutikimo. Nesilaikant šių taisyklių, jūsų MX krautuvai gali kelti pavojų. MX nebus atsakinga už galimus nuostolius ar sužalojimą.
- Garantija iš karto netenka galios, jei nesilaikoma MX krautuvo naudojimo vadove nurodytų naudojimo ir priežiūros standartų ir instrukcijų. Bendrovė MX negali neatsako už nelaimingus atsitikimus, įvykusius nepaisant šių draudimų.

2. Saugos lipdukai

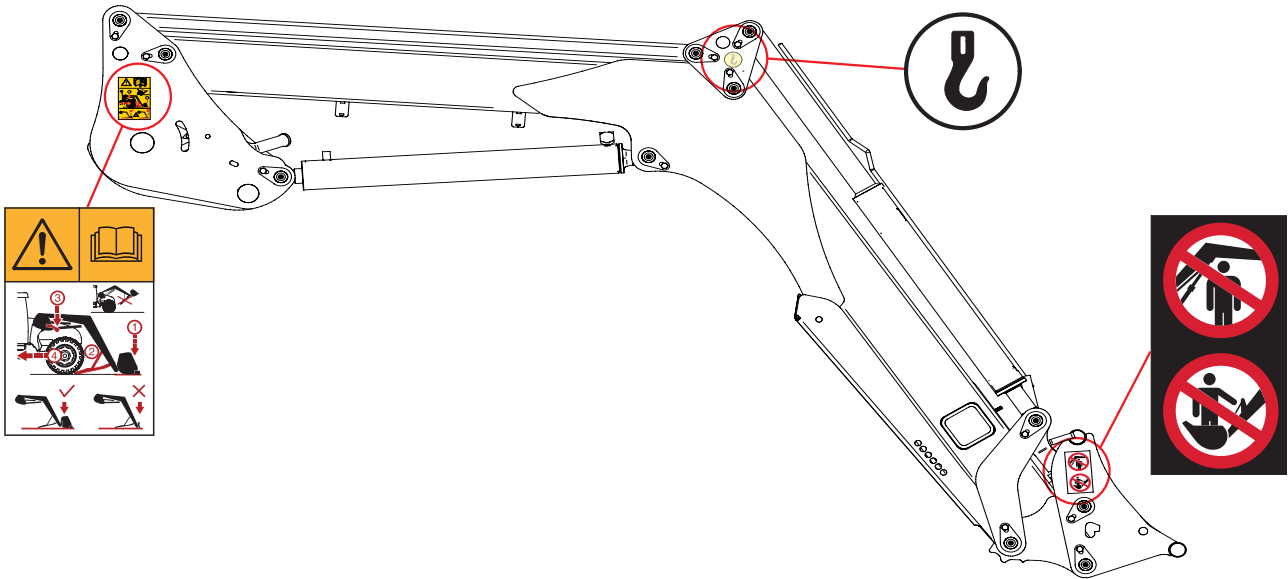
Ant krautuvų yra užklijuoti saugos lipdukai. Įsitinkite, kad šie lipdukai būtų švarūs ir įskaitomi, pakeiskite, jei jie sugadinti.



Simbolis	Reikšmė
	Prieš pradėdami dirbti krautuvu ar jį taisyti, susipažinkite su naudojimo vadove pateiktomis saugos taisyklėmis. Laikykitės naudotojo vadove aprašytos krautuvo prikabinimo ar atkabinimo tvarkos.
	Perkeldami ar pakraudami krautuvą, naudokite tik užkabinimo elementus.
	Draudžiama kelti virš žmonių. Draudžiama naudoti krautuvą ir jo padargus kitoms medžiagoms, nei jis yra skirtas, tvarkyti.

3. Vardinių duomenų plokštelė

Vardinių duomenų plokštelė pritvirtinta vidinėje dešinės krautuvo strėlės pusėje. Ant plokštelės nurodyti krautuvo tipas ir serijos numeris, kuriuos būtina nurodyti kreipiantis dėl informacijos, atsarginių detalių ar techninės pagalbos.

MX	CE	UK	CA
Designation	<input type="text"/>		
Type/Model	<input type="text"/>		
Serial number	<input type="text"/>		
Year of manufacture	<input type="text"/>		
Maximum weight	<input type="text"/>	kg	
For Loader: Maximum Load (on pallet carrier)	<input type="text"/>	kg	
Manufactured by M-extend france SAS 19 rue de rennes 35690 ACIGNE - FRANCE			



4. Atsvara

Traktoriaus ir krautuvo junginio stabilumą galima užtikrinti tik traktoriaus užpakalinėje dalyje įtaisius atsvaras. Jos leidžia apkrauti užpakalinę traktoriaus ašį 20 % bendrojo (traktoriaus, krautuvo, padargo, didžiausios apkrovos ir atsvaros) svorio, kad dirbant būtų užtikrintas optimalus saugumas.

Toliau pateikta formulė padės apskaičiuoti atsvaros (M) masę (standartas EN12525 + A2 2010).

- G: užpakalinės ašies apkrova be atsvaros, su padargu be krovinio (kg).
- G1: priekinės ašies apkrova be atsvaros, su padargu be krovinio (kg).
- b: atstumas nuo priekinės ašies iki padargo svorio centro (mm).
- l1: atstumas nuo keltuvo strėlės ašies iki užpakalinės ašies (mm).
- l2: važiuoklės bazė (mm).
- N: naudingoji krautuvo apkrova, kai padargo ašies taškas (A) yra horizontalioje padėtyje krautuvo ašies taško (B) atžvilgiu (kg).
- P: G + G1 (kg).
- M: atsvaros svoris (kg).

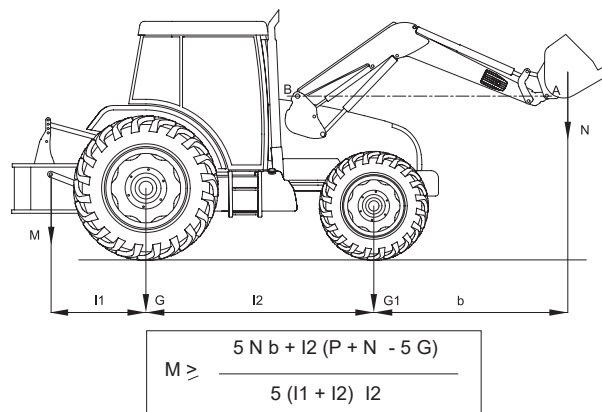

5. Valdymas

Priminimas. Niekomet neišlipkite iš traktoriaus, kai krautuvas pakeltas.

Visi skirstytuvai su slankikliais viduje šiek tiek prateka, nes to reikia, kad jie tinkamai veiktų.

5.1 Valdymas naudojant traktoriaus skirstytuvus

Žr. traktoriaus naudojimo vadovą.

5.1.1 Priekinio / užpakalinio valdymo pasirinkimo jungiklis (pasirenkama įranga)

Gamykline traktoriaus vairalazde kabinoje naudotojas valdo arba MX krautuva, arba užpakalines jungtis.

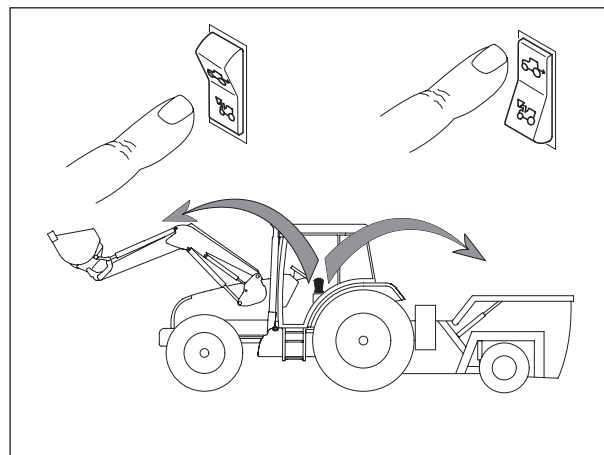

5.2 Valdymas naudojant MX skirstytuvą

5.2.1 Valdymo svirties reguliavimas*

Tam, kad būtų patogiau valdyti krautuva, galima sureguliuoti valdymo svirties padėtį.

* tik su valdymo įrenginiais „Propilot“ ir „Flexpilot“.

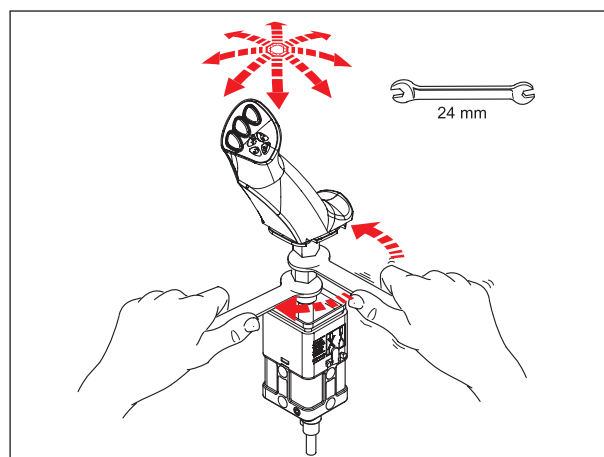

5.3 Valdymas naudojant MX PROPILOT skirstytuvą

5.3.1 Saugumas

Siekiant, kad krautuvas nebūtų pajudintas atsitiktinai, PROPILOT valdymo svirtį galima užblokuoti.

Pastumkite užblokavimo svirtelę (1).

- (A): atblokuota padėtis.
- (B): užblokuota padėtis.

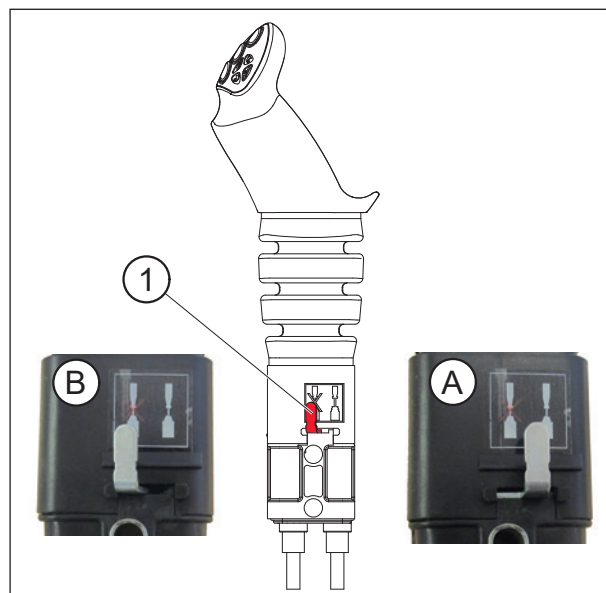

5.3.2 Judesiai

1-a funkcija: pagal Y ašį

- Į priekį = krautuvo nuleidimas (dvigubas hidraulinio cilindro veikimas).
- Į priekį už pasipriešinimo taško = slankioji padėtis (viengubas hidraulinio cilindro veikimas).
- Atgal = krautuvo pakėlimas.

2-a funkcija: pagal X ašį

- Į kairę = padargo sėmimo judesys.
- Į dešinę = padargo išvertimo judesys.

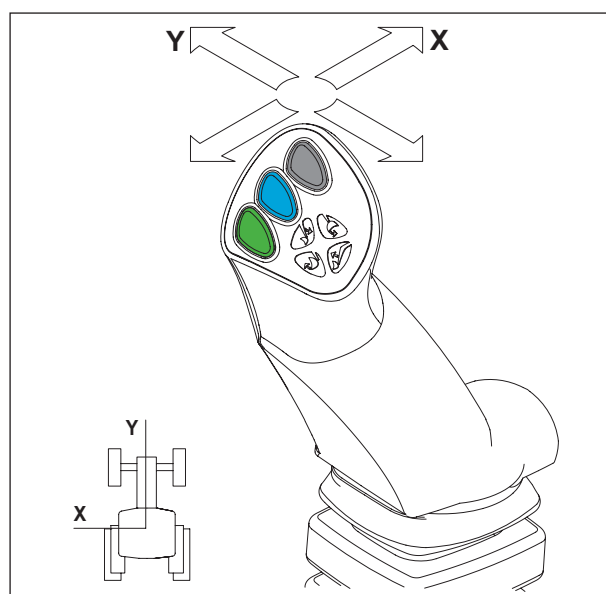

3-ia funkcija: pagal X ašį

— Mygtukas (1) + sėmimo arba išvertimo judesys.

PASTABA.: Mygtukai (2) ir (3) nenaudojami.

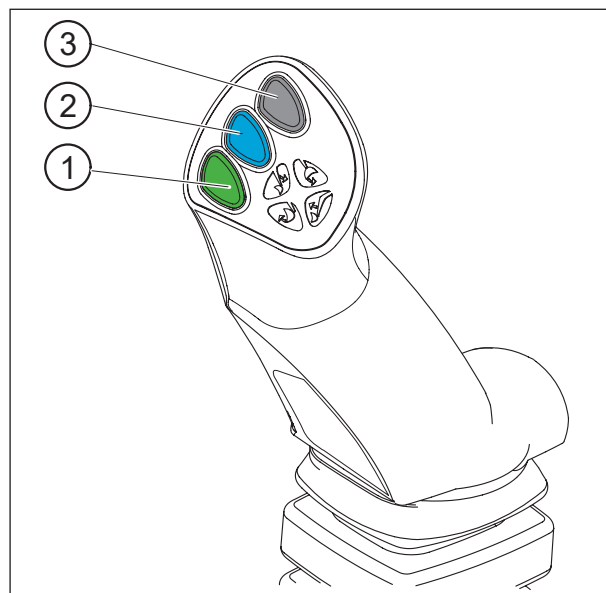

5.4 Valdymas naudojant MX FLEXPILOT skirstytuvą

5.4.1 Saugumas

Siekiant, kad krautuvas nebūtų pajudintas atsitiktinai, FLEXPILOT valdymo svirtį galima užblokuoti.

Pasukite uždarymo ratuką (1):

- (A): atblokuota padėtis.
- (B): užblokuota padėtis.

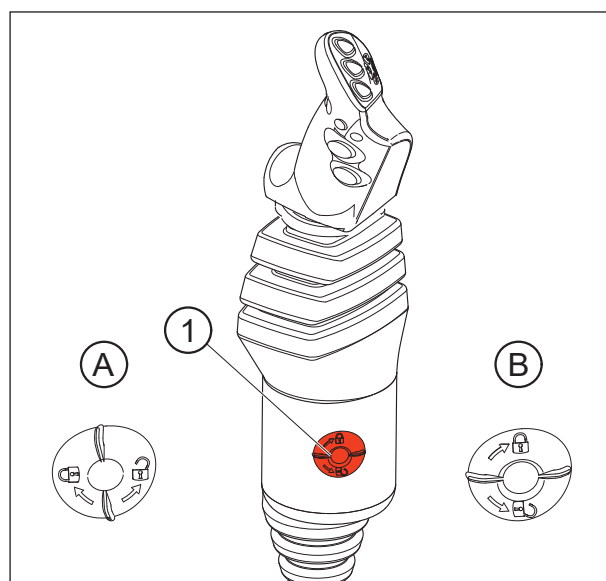

5.4.2 Judesiai

1-a funkcija: pagal Y ašį

- Į priekį = krautuvo nuleidimas (dvigubas hidraulinio cilindro veikimas).
- Į priekį už pasipriešinimo taško = slankioji padėtis (viengubas hidraulinio cilindro veikimas).
- Atgal = krautuvo pakėlimas.

2-a funkcija: pagal X ašį

- Į kairę = padargo sėmimo judesys.
- Į dešinę = padargo išvertimo judesys.

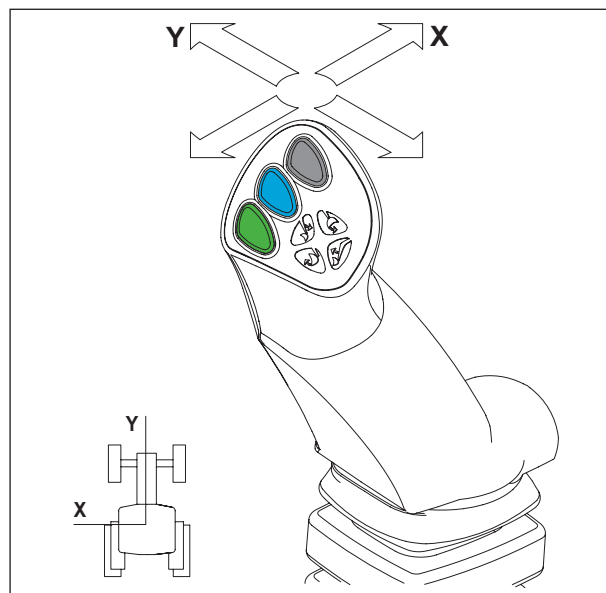

3-ia funkcija: pagal X ašį

- Mygtukas (1) + sėmimo arba išvertimo judesys.

PASTABA.: Mygtukai (2) ir (3) nenaudojami.

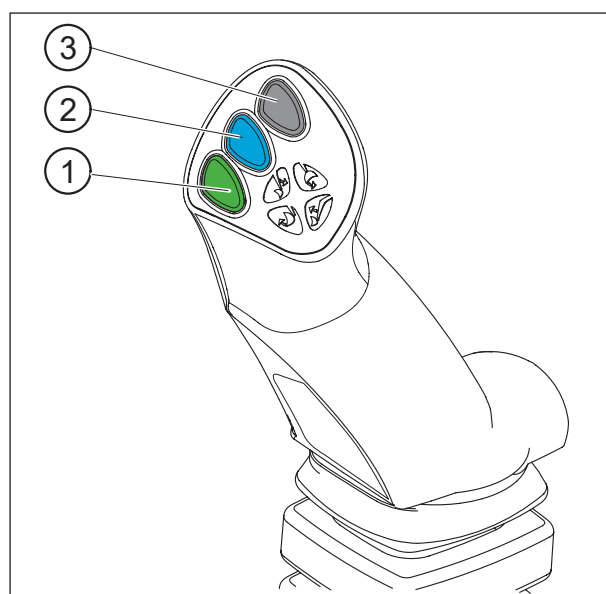

5.5 Valdymas naudojant MX „e-PILOT S“ skirstytuvą

Žr. „e-PILOT S“ naudojimo vadovą.

6. Krautuvo atkabimas

! Šiuos veiksmus turi atlikti vairuotojas, kuris, prieš palikdamas vairuotojo vietą pasirūpina, kad jam dirbant su krautuvu nebūtų galima atlikti jokių judesių.

Peržiūrėkite prikabinimo ir atkabimo veiksmų vaizdo įrašą svetainėje www.m-x.eu

Norint atkabinti krautuva, jis visuomet turi būti sujungtas su mažiausiai 100 kg sveriančiu padargu.

- Sustokite ant lygaus ir stabilaus paviršiaus.
- Nuleiskite krautuva naudodami dvigubo veikimo funkciją, kol priekinė ašis šiek tiek pakils. Padargas turi gulėti ant žemės horizontaliai.
- Tuomet įjunkite užfiksuotą slankiąją padėtį. Grįžkite į neutralią padėtį. Dabar cilindrai yra užpildyti, buvimas saulėkaitoje apribos atsiktinius krautuvo judesius ir užtikrins tinkamą prikabinimą.
- Įjunkite stovėjimo stabdį. Išjunkite variklį.
- Išlipkite iš traktoriaus.



- Kairėje pusėje staigiai truktelėkite atblokavimo rankeną žemyn.

SVARBU.: Užfiksavimo indikatorius yra raudonoje zonoje.

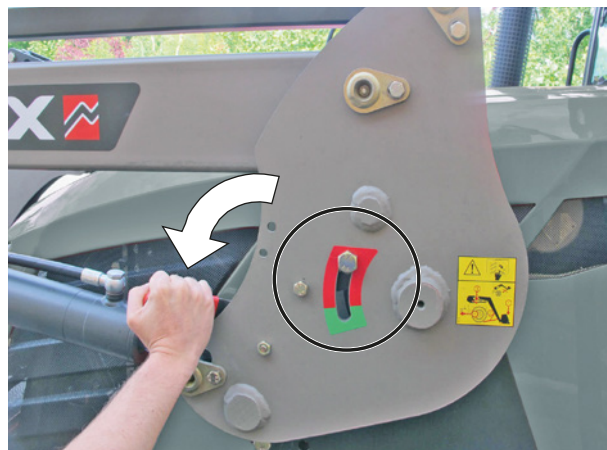

- Atlenkite kairę ir dešinę atramas.

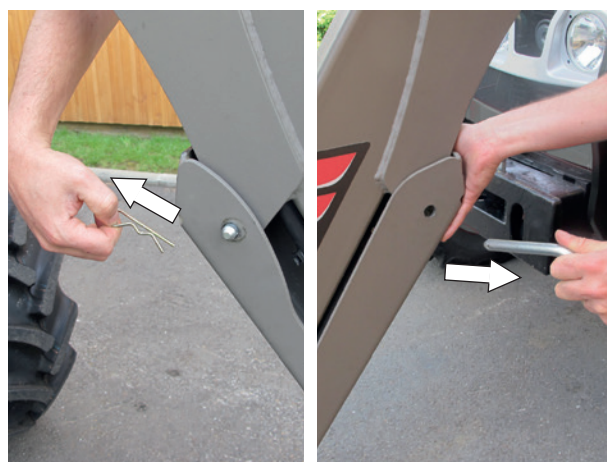

— Tarp žemės ir atramos galo turi likti 10–30 mm tarpas.

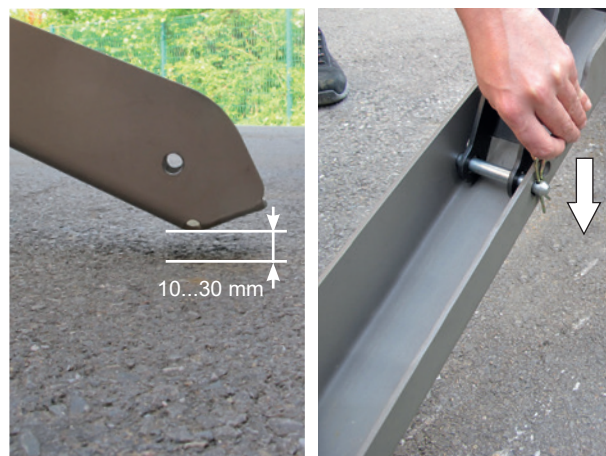

— Dešinėje pusėje patraukite atblokavimo rankeną žemyn.

SVARBU.: Užfiksavimo indikatorius yra raudonoje zonoje.



— Atjunkite hidraulinę ir elektros sistemas. Krautuvas su „MACH System“ mova:

- Atblokuokite „MACH System“ movą paspausdami apsauginį užraktą kairėje, tuomet pakelkite rankeną.



— Pakabinkite „MACH System“ movą ant jos laikiklio.

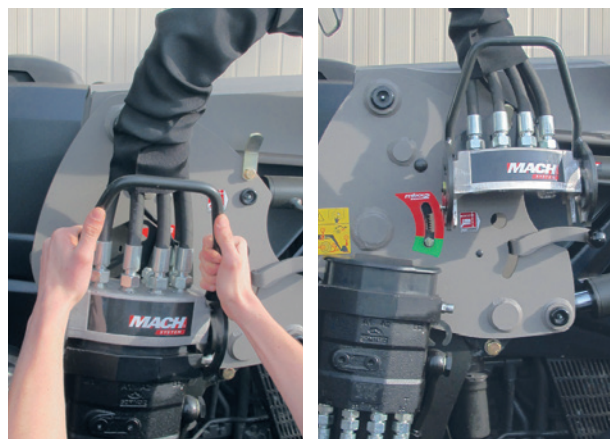

— Atjunkite hidraulinę ir elektros sistemas. Krautuvas be „MACH System“ movos:

- Uždarykite vožtuvą ir atjunkite hidraulines jungtis.
- Ant kištukinių ir lizdinių jungčių uždėkite apsauginius kamščius (švairius) ir sudėkite žarnas ant krautuvo.

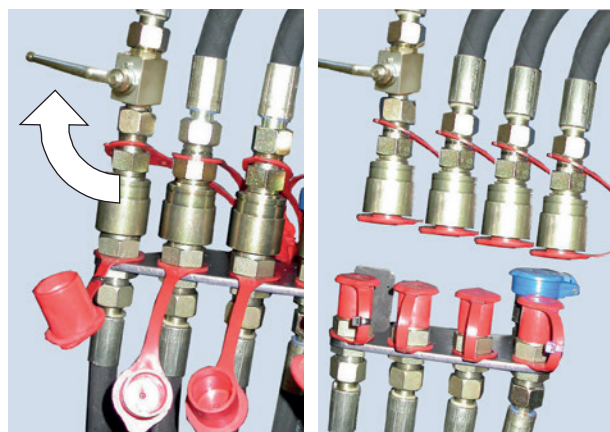

— Grįžkite į vairuotojo vietą ir patikrinkite, ar kairiojo ir dešiniojo prikabinimo rėmų užfiksavimo indikatoriai yra raudonoje zonoje.



— Šiek tiek truktelėkite traktorių atgal, tada lėtai judėkite atgal, kol krautuvas įsirems į savo atramas.

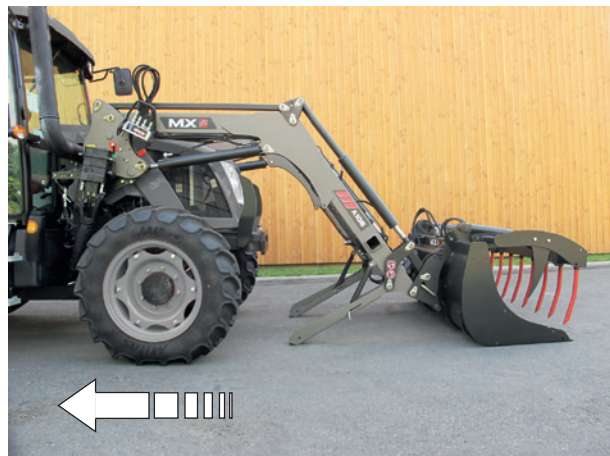

- Patikrinkite junginio stabilumą.



7. Krautuvo prikabinimas

! Šiuos veiksmus turi atlikti vairuotojas, kuris, prieš palikdamas vairuotojo vietą pasirūpina, kad jam dirbant su krautuvu nebūtų galima atlikti jokių judesių.

Peržiūrėkite prikabinimo ir atkabinimo veiksmų vaizdo įrašą svetainėje www.m-x.eu

- Patikrinkite, ar kairiojo (dešiniojo) rėmų užfiksavimo indikatoriai yra raudonoje zonoje ir ar niekas netrukdo užkabinti krautuvo.
- Tvirtinimo rėmo galvutės turi rampą ir ratuką, prikabinant naudojamas krautuvui pakelti.
- Pajudėkite traktoriumi pirmyn taip, kad krautuvo rėmas įsistatytų į tvirtinimo rėmą.

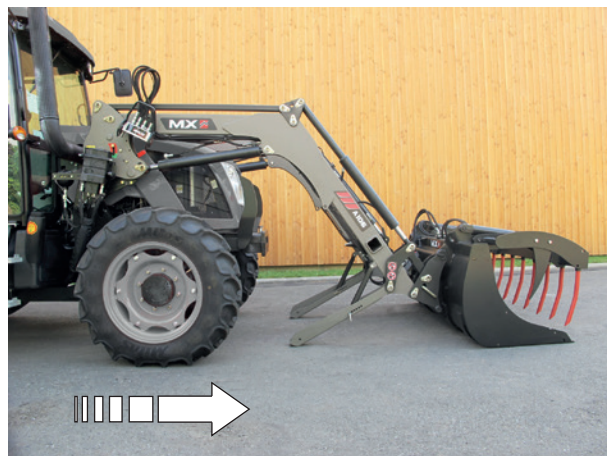

- Kai ašys atsiduria prikabinimo galvutėse, pastumkite užfiksavimo svirtis į viršų.

Krautuvai yra užfiksuoti, kai užfiksavimo indikatoriai yra žalioje zonoje.

! **DĖMESIO:** Jei indikatoriai liko raudonoje zonoje, žr. skirsnį „Prikabinimas dviem etapais“.

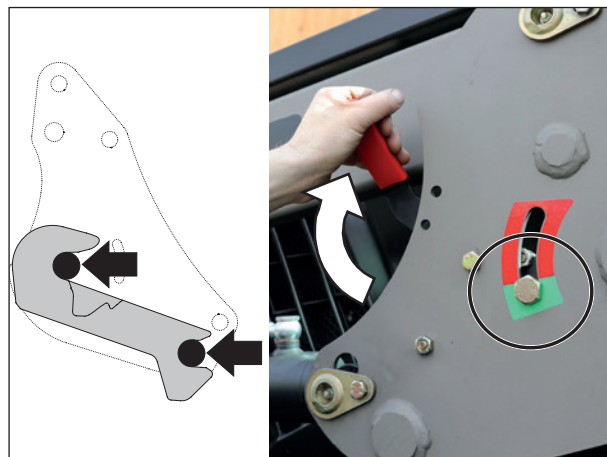

- Prijunkite hidraulinę ir elektros sistemas. Krautuvas su „MACH System“ mova:
 - Prieš prikabindami įsitinkite, kad kištukinės ir lizdinės jungtys būtų švarios. Prereikus išvalykite.
 - Suimkite movą abiem rankomis ir užpakaline jos dalimi pakelkite skirstytuvo dangtelį, tuomet vertikaliai įstatykite šliaužiklius.

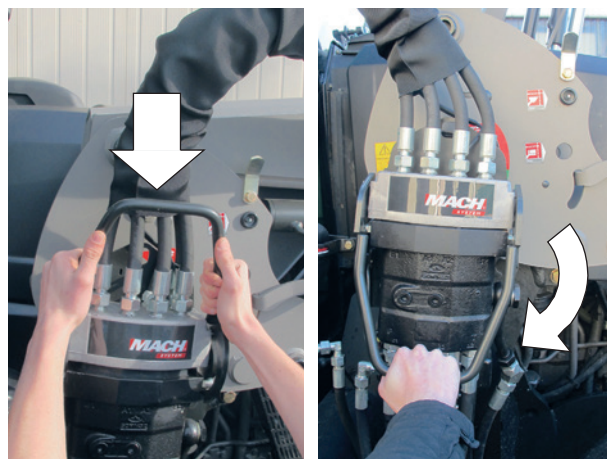

- Prijunkite hidraulinę ir elektros sistemas. Krautuvas be „MACH System“ movos:
 - Nuimkite kamščius
 - Sujunkite hidraulines jungtis
 - Atidarykite vožtuvą.

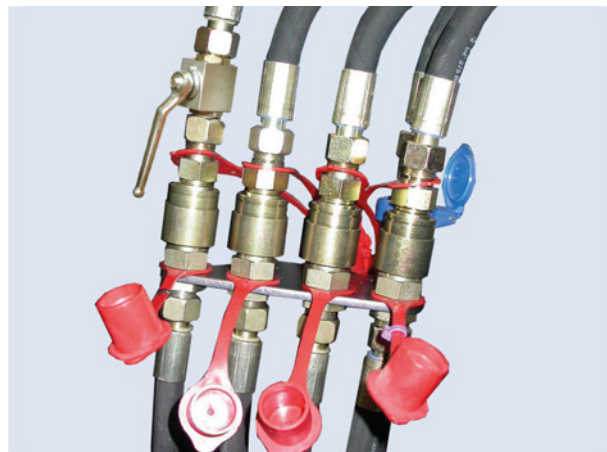

- Užlenkite ir užblokuokite dešinę ir kairę atramas.

SVARBU.: Patikrinkite, ar kiekviena atrama gerai užblokuota.



- Patikrinimas prieš darbą: stipriai įremkite padargą į žemę (priekiniai traktoriaus ratai turi pakilti nuo žemės paviršiaus), kad patikrintumėte, ar krautuvas gerai užfiksuotas.



7.1 Prikabinimas dviem etapais

1. Prijunkite hidraulinę ir elektros sistemas.

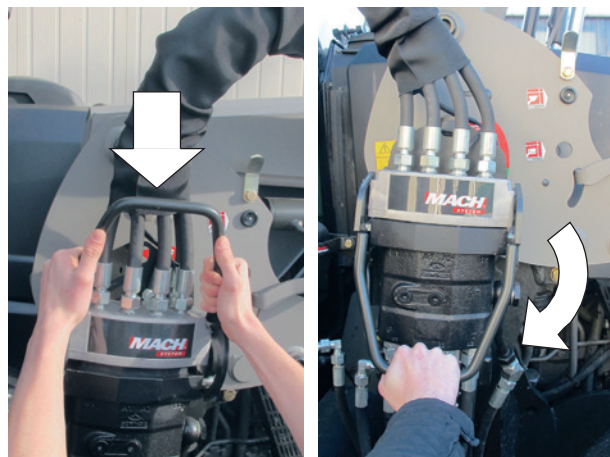

2. Pastumkite svirtį į priekį iki užfiksuotos slankiosios padėties + pavažiokite traktoriumi į priekį. Jei reikia, pasukite ratus.

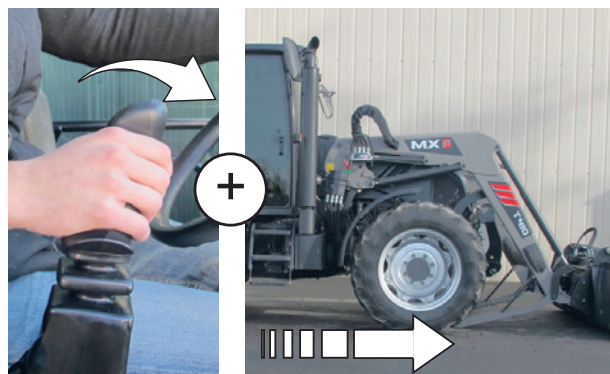

3. Šiek tiek kilstelėkite. Krautuvas užfiksuotas (indikatorius žaliaje zonoje).



4. Užlenkite ir užblokuokite dešinę ir kairę atramas.



5. Atlikite patikrinimą: stipriai įremkite padargą į žemės paviršių.



8. Padargo atkabinimas

! Šiuos veiksmus turi atlikti vairuotojas, kuris, prieš palikdamas vairuotojo vietą pasirūpina, kad jam dirbant su krautuvu nebūtų galima atlikti jokių judesių.

8.1 Padargų laikiklis su rankine atblokavimo sistema

- Sustokite ant lygaus ir stabilaus paviršiaus.
- Nustatykite padargą į vertikalią padėtį 0,30 m nuo žemės paviršiaus aukštyje.
- Įjunkite rankinį stovėjimo stabdį.
- Išjunkite traktoriaus variklį.
- Sumažinkite slėgį hidraulinėse grandinėse, kurias jungsite.

PASTABA.: Jei krautuvas turi elektrinį vožtuvą, įjunkite degimą ir nuspauskite jo valdymo mygtuką.

- Atjunkite hidraulinę sistemą.
 - „Mach 2“: atblokuokite.
 - Jungtys: ant kištukinių ir lizdinių jungčių uždėkite apsauginius kamščius.
- Sudėkite žarnas ant priekinės padargo dalies.



- Padargo atblokavimas.
- Atsistokite kairėje krautuvo pusėje, JOKIU BŪDU NE PRIEŠAIS JĮ, patraukite fiksavimo rankeną į save, kaip nurodyta (1), tuomet, kaip nurodyta (2).
- Atlikite tuos pačius veiksmus dešinėje pusėje.

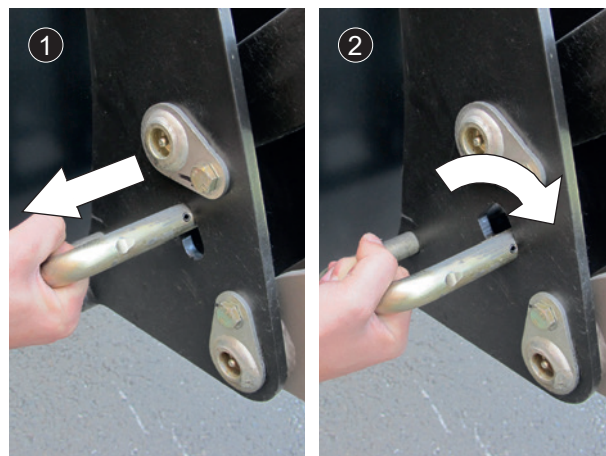

- Atblokuoto padargo padėtis.

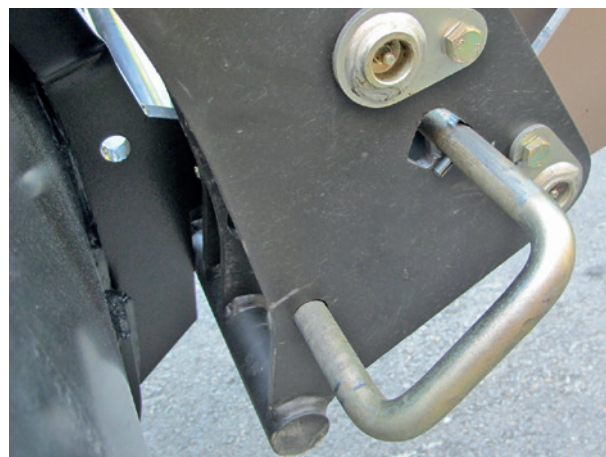

- Pastatykite padargą ant žemės paviršiaus šiek tiek jį išversdami, kad atsipalaiduotų padargo padargų laikiklis.

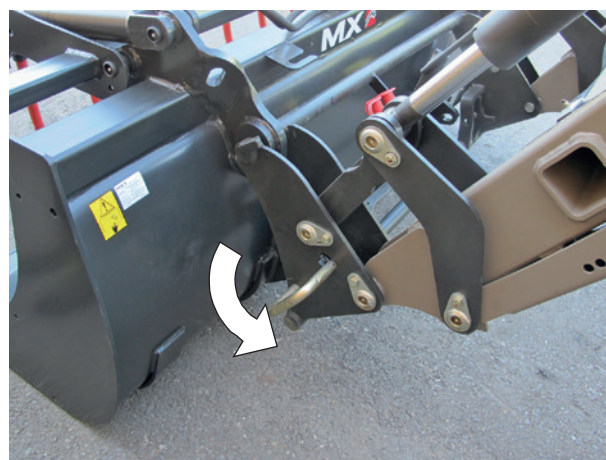

9. Padargo prikabinimas

! Šiuos veiksmus turi atlikti vairuotojas, kuris, prieš palikdamas vairuotojo vietą pasirūpina, kad jam dirbant su krautuvu nebūtų galima atlikti jokių judesių.

9.1 Padargų laikiklis su rankine atblokavimo sistema

- Pasirūpinkite, kad atblokavimo svirtis būtų nustatyta į prikabinimo padėtį (svirtis turi būti pastumta atgal). Kaiščiai įdėti, spyruoklės suspaustos.

! **DĖMESIO:** Patikrinkite, ar padargo žarnos patrauktos nuo prikabinimo zonos.

- Su krautuvu priartėkite prie padargo ties jo vidurio linija.
- Įstatykite padargų laikiklį į padargą.
- Judėkite į priekį atlikdami sėmimo judesį, kol užsifiksuos užfiksavimo kaiščiai.

- Išjunkite variklį.
- Pašalinkite slėgį iš padargui energiją tiekiančių hidraulinių linijų.

PASTABA.: Jei krautuvas turi elektrinį vožtuvą, įjunkite degimą ir nuspauskite jo valdymo mygtuką.

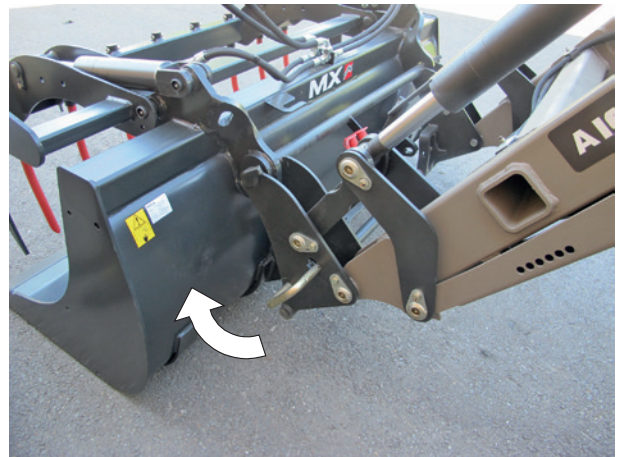

- Prieš jungdami įsitikinkite, kad kištukinės ir lizdinės jungtys būtų švarios. Prireikus išvalykite.
- Jei padargas turi hidraulinę funkciją, prijunkite žarnas.



⚠ DĒMESIO: Prieš pradėdami važiuoti atlikite šiuos patikrinimus:
Stipriai įremkite padargą į žemės paviršių (priekiniai traktoriaus ratai turi pakilti nuo žemės), kad patikrintumėte, ar jis gerai užfiksuotas.
Kiekvieną mobilų elementą pajudinkite iki galo visomis kryptimis, kad patikrintumėte hidraulinės sistemos sandarumą ir ar tinkamai uždėtos žarnos.

10. Padargų laikiklių modeliai

10.1 Padargų laikiklis MX



10.2 Padargų laikiklis EURO



11. Lygio indikatorius

Lygio indikatorius naudojamas padargo padėčiai nuleidžiant krautuvą nustatyti. Jis yra kairėje krautuvo pusėje. Jį galima nustatyti atsižvelgiant į naudojamą padargą.

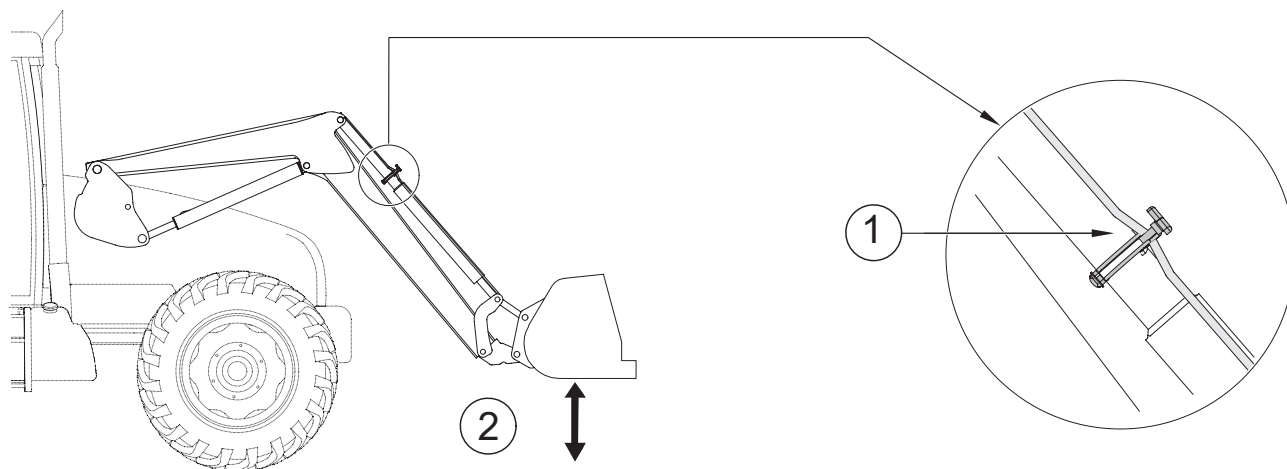

(1) Indikatorius

(2) Kaušas lygiagretus žemei

12. „SHOCK ELIMINATOR System“

Važiuojant ar staigiai sustabdžius krautuvą nuleidžiant, smūgiai nuslopinami (pasirenkama įranga).

Ši sistema naudojama traktoriaus trūkčiojimams ir svyravimams kabinoje sušvelninti.

„Shock Eliminator“ įrangą galima išjungti vožtuvu (1).



PASTABA.: „Shock Eliminator“ įrangą galima įjungti arba išjungti tiesiog kabinoje (pasirenkama elektrinio išjungimo įranga).

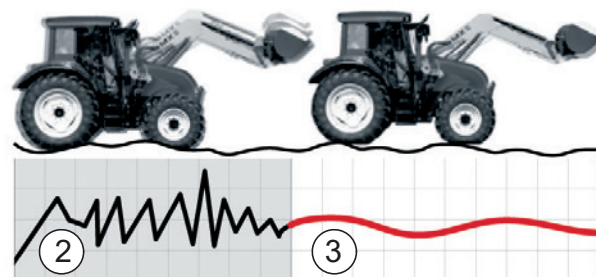

(2) Be SHOCK ELIMINATOR
(3) Su SHOCK ELIMINATOR

13. Sauga keliant ir išverčiant

Įtaisas atitinka standarto EN 12525 + A2 2010 reikalavimus, jį galima atjungti, jei dirbant netoli krovinių nėra žmonių. Tuomet galėsite dirbti neprarasdami darbo greičio ir galios.

Ši unikali pasirenkama įranga yra sąveiki su „Shock Eliminator“ įranga ir užfiksuota slankiaja padėtimi.

13.1 Ištrauka iš standarto EN12525 + A2 2010, priekiniai krautuvai:

„4.4.4 Apsauga nuo netyčinio nusileidimo

Jei priekinis krautuvas taip pat yra skirtas kėlimo darbams, kuriuos atliekant esant iškeltam krautuvui greta krovinių turi būti žmogus, kėlimo strėlės hidraulinė sistema arba hidrauliniai cilindrai turi turėti E priedo reikalavimus atitinkantį saugos įtaisą, kurio paskirtis yra padėti išvengti netyčinio kėlimo strėlės nusileidimo ir kuris turi likti įjungtas nutrūkus valdymo sistemos energijos tiekimui.

Šis saugos įtaisas gali būti nustatytas į veikimo (neveikimo) arba „įjungimo (išjungimo)“ padėtį atliekant darbus, nereikalaujančius, kad greta krovinių būtų žmogus; tokiu atveju taikomi šie papildomi reikalavimai:

- saugos įtaisą turi būti galima paleisti / sustabdyti arba įjungti / išjungti iš vairuotojo vietos;
- saugos įtaisą turi būti galima įjungti arba aktyvinti nuo žemės paviršiaus, nesiartinant prie krovinių;
- valdymo įtaisas saugos įtaisui išjungti arba išjungti turi būti suprojektuotas ir įtaisytas taip, kad operatorius negalėtų jo netyčia perjungti;
- saugos įtaiso būseną (paleistas / sustabdytas arba įjungtas / išjungtas) turi būti aiškiai pažymėta ir aiškiai matoma iš vairuotojo vietos ir iš krovimo vietos.

Remiantis 7.1.2 p., naudojimo instrukcijoje turi būti išaiškintas tinkamas įtaiso veikimo būdas, įskaitant įspėjimus.

Krautuve turi būti įtaisytas įspėjimo signalas, skirtas priminti, kad atliekant kėlimo darbus, kuriems būtina, jog krautuvui esant pakeltoje padėtyje greta krovinių būtų žmogus, saugos įtaisas privalo būti veikimo („įjungimo“) padėtyje (žr. 7.2 p.). Priekinių krautuvų, kurie neskirti kėlimo darbams, kuriems būtina, kad krautuvui esant iškeltoje padėtyje greta krovinių būtų žmogus, naudojimo informacija turi atitikti 7.1.4 ir 7.2 p. reikalavimus. „

“E priedas (standartas)

Priemonių, apsaugančių nuo netyčinio nusileidimo, bandymo metodas ir patvirtinimo kriterijai

E.1 Terminai ir apibrėžtys

E.1.1

apsauginis įtaisas

hidraulinis (-iai) vožtuvas (-ai), naudojamas (-i) imituojant krautuvo hidraulinės linijos nutrūkimą.

E.1.2

bandymo apkrova

svarmuo (50 ± 10) % krautuvo gamintojo nurodytos vardinės keliamosios galios.

E.2 Bandymo procedūra

E.2.1–E.2.2 punktuose nurodyti bandymai atliekami esant kiekvienai iš šių sąlygų:

— bandomąją apkrovą nuleidus į ($1 \pm 0,1$) m aukštį išlaikoma padėtis (statinis bandymas);

— bandomąją apkrovą pakėlus į ($1 \pm 0,1$) m aukštį išlaikoma padėtis (statinis bandymas);

esant $40\text{ }^{\circ}\text{C}$ ir $50\text{ }^{\circ}\text{C}$ (įskaitytinai) hidraulinės sistemos alyvos temperatūrai.

E.2.1 Apsauginis įtaisas tarp kėlimo cilindro ir skirstytuvo turi būti atviras

E.2.2 Visiškas apkrovos nuleidimas turi būti matuojamas padargo sujungimo taške

E.3 Patvirtinimo kriterijus

E.2.2 punkte išmatuotas visiškas nuleidimas per pirmąsias 10 sekundžių neturi viršyti:

— 100 mm, jei saugos įtaisas išsijungia arba išjungiamas rankiniu būdu;

— 300 mm, jei saugos įtaisas yra nuolat įjungtas.

Po 5 minučių apkrova neturi nusileisti daugiau nei papildomus 100 mm. “

14. Techninė priežiūra

! Reguliariai keiskite traktoriaus hidraulinę alyvą, filtrus keiskite remdamiesi gamintojo nurodymais.

Užteršta alyva netenka tepamųjų savybių, todėl dėvėsi visi hidraulinės sistemos elementai (siurbiai, skirstytuvai, cilindrai). Net jei alyva skaidri, ji gali nebetikti naudoti.

Techninės priežiūros darbus turi atlikti **kompetentingi, pardavėjo įgalioti asmenys**. Priešingu atveju už tokių darbų atlikimą ir pasekmes atsako juos atlikęs asmuo.

Atliekant visus krautuvo techninės priežiūros darbus, būtina dėvėti AAP (asmenines apsaugos priemones) (žr. „AAP lentelė“, žr. skyrių „Saugos taisyklės“).

Atlikdami bet kokius krautuvo techninės priežiūros darbus, niekuomet nedirbkite su apkrovos veikiamomis mechaninėmis dalimis, hidrauline sistema ar prietaisu, kuris yra veikiamas slėgio, ar su neišjungta elektros grandine.

Atliekant traktoriaus techninės priežiūros darbus, primygtinai rekomenduojame atkabinti krautuvą. Atkabimas yra nesudėtinga operacija; traktoriaus techninės priežiūros darbus galėsite atlikti saugiau ir veiksmingiau.

Jei norite atlikti kokius nors darbus pakeltu krautuvu, būtina užblokuoti krautuvą esamoje padėtyje: Atblokuokite „MACH System“ movą arba uždarykite kėlimo cilindro linijos vožtuvą, jei krautuvas neturi „MACH System“ movos (žr. skyrių „KRAUTUVO ATKABINIMAS“).

„MACH System“ užrakinimo sistemą sutepti kas 3 mėnesius.

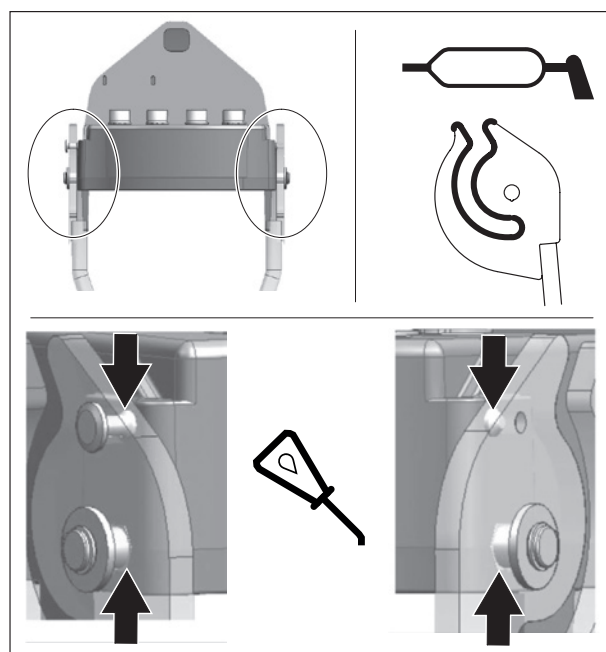

Sutepkite kas 10 valandų ir po kiekvieno plovimo (**vanduo nuplauna tepalus**), ypač jei plaunate aukšto slėgio srove. Žr. greta parodytus sutepimo taškus. Prižiūrai rekomenduojame šios rūšies tepalą: NLGI 2

Jeį naudojate aukšto slėgio plovimo įrenginį, nenukreipkite vandens srovės į elektros įrangos elementus.

Kaskart po naudojimo nuplaukite padargą ir priekinę krautuvo dalį. Mėšle esanti rūgštis, trąšos ir silosas kenkia dažams, plienui ir judamoms jungtims.

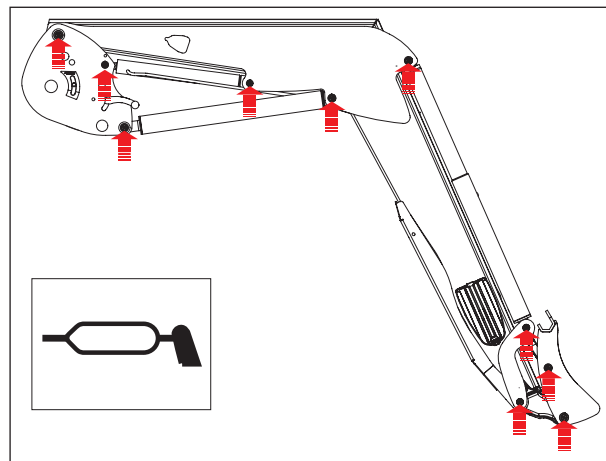

Kartą per mėnesį ar dažniau, jei įrangą naudojate intensyviai, patikrinkite:

- Krautuvo judamų jungčių būklę. Jei reikia, pakeiskite kompensacinius žiedus ir (arba) ašis.
- Kompensacinius žiedus būtina pakeisti, jei jų storis mažesnis nei 1 mm.
- Traktoriaus hidraulinės alyvos lygį ir hidraulinių kontūrų sandarumą. Jei pastebėjote hidraulinės sistemos dalių (cilindrų, žarnų, sujungimų, „Mach“ movų, jungčių ir pan.) vidinį ar išorinį pratekėjimą, susisiekite su pardavėju.
- Žarnų būklę: pakeiskite, jei jos suskilinėjusios ar skverbiasi alyva.
- Ar tinkamai veikia valdymo įrenginys (lynai, laisvumas, užblokavimo funkcija ir pan.).
- Elektros laidų pynių būklę. Jei yra sugadintų jungiklių ar laidų, kreipkitės į pardavėją.
- Mechaninių komponentų būklę (ar nėra įtrūkimų, deformacijų, nusidėvėjusių ribotuvų, laisvumo, stovėjimo atramų būklę ir pan.).
- Jei jie neįprastai nusidėvėję, kreipkitės į pardavėją.
- Utilizavimas: kreipkitės į savo pardavėją arba į atliekų perdirbimo srityje besispecializuojančias įmones.
- Po pirmųjų 10 ir 50, o vėliau kas 100 darbo valandų ar kaskart keisdami traktoriaus variklio alyvą, patikrinkite tvirtinimo rėmo priveržimą. Jei jis netinkamai priveržtas, kreipkitės į pardavėją.

SVARBU.: Visus atsiveržusius varžtus būtina apžiūrėti, jei reikia – pakeisti, nuvalyti ir vėl sutepti sriegių kljais. Užveržkite varžtus toliau pateiktoje lentelėje nurodytu priveržimo momentu. (Su traktoriais susijusius varžtus draudžiama sukti ir priveržti pneumatinio veržliarakčiu.)

— Priveržimo momentai (Nm)

Varžto klasė	Kaiščio žymėjimas (ISO 898)	Sriegis											
		M 5	M 6	M 8	M 10	M 12	M 14	M 16	M 18	M 20	M 22	M 24	M 27
8.8	○	5.2	9	21.6	43	73	117	180	259	363	495	625	915
10.9	□	7.6	13.2	31.8	63	108	172	264	369	517	704*	890	1304
12.9	△	8.9	15.4	37.2	73	126	201	309	432	605	824	1041	1526

15. Naudojimo patarimai

- Kiekvienas padargas buvo sukurtas naudoti konkrečiai paskirčiai ir turi savo atsparumo ribas.
- Padargai neturi būti naudojami nedirbtos žemės įdirbimo ir kelmų rovimu darbams. Šiuos darbus reikia dirbti naudojant tam skirtą techniką, jie netinka žemės ūkio paskirties krautuvui.
- Semdami kraunamą medžiagą, naudokite traktoriaus, o ne krautuvo judėjimo jėgą, priešingu atveju, ir krautuvą, ir traktorių bus veikiamas didelės apkrovos.
- Kai krovinys yra pernelyg sunkus, hidrauliniams elementams nenaudokite jėgos. Be to, kai cilindrai pasiekia eigos pabaigą, atleiskite skirstytuvo valdymo svirtis.
- Dirbdami žemės lyginimo darbus, dirbkite mažu greičiu, padargo kampas dirvos atžvilgiu neturi būti didesnis nei 50° .

PASTABA.: Dirbkite atsargiai ir racionaliai.

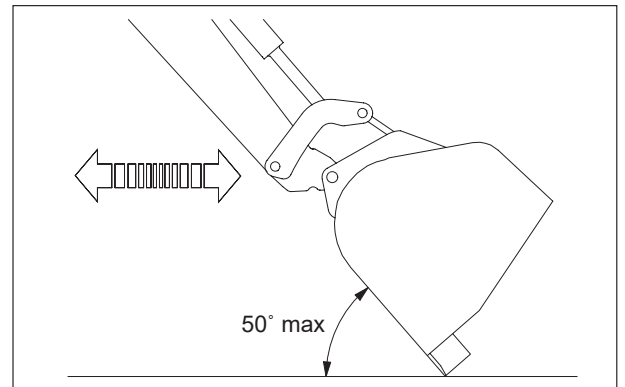

16. MX gaminių perdirbimas

Hidraulinė sistema

- Pasibaigus eksploatacijos laikui, išleisti hidraulinę alyvą iš MX gaminių turi įgalioti remonto meistrai.
- Prieš perdirbant įrenginius, reikia nuimti hidraulines žarnas.
- Jei pasibaigus eksploatacijos laikui gaminių ardymu užsiima patys MX gaminių savininkai, visi jie turi laikytis šių aplinkosaugos reikalavimų.

Pavojingų atliekų (alyvų ir žarnų) šalinimas

- Hidraulinės alyvos turi būti laikomos tam skirtose talpyklose arba statinėse ir siunčiamos į patvirtintus centrus.
- Plieninius hidraulinių žarnų antgalius galima atskirti nuo guminės žarnos.
- Plieniniai antgaliai bus perdirbami kaip metalo laužas ir siunčiami į patvirtintus centrus.
- Guminės žarnos bus dedamos į sandarius indus ir siunčiamos perdirbti į patvirtintus centrus.

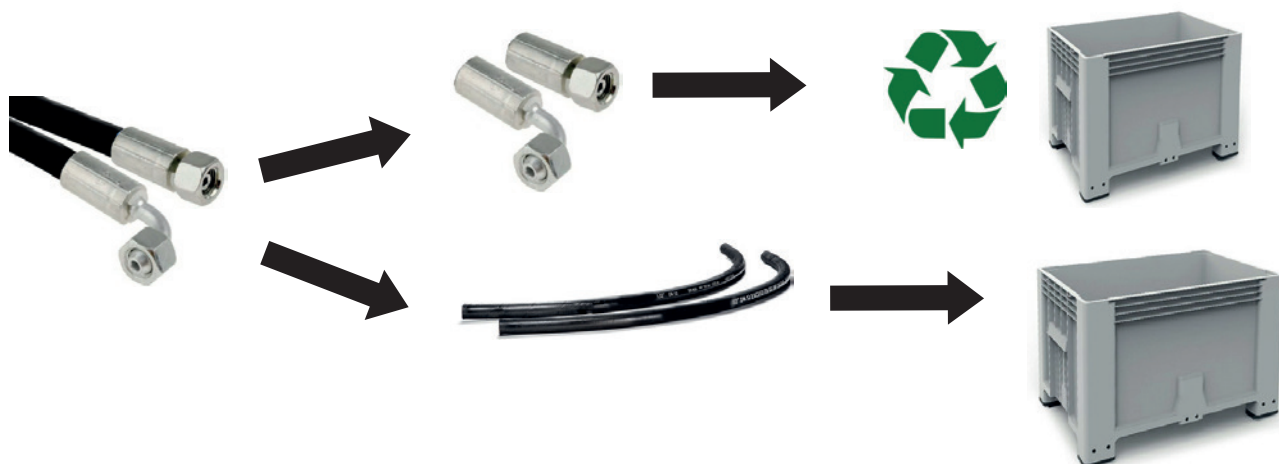

Aukštųjų technologijų MX gaminiai ir elektrinė bei elektroninė įranga:

- MX gaminiuose esančios elektros ir elektroninės įrangos (EEĮA) atliekos išardomos ir vežamos į patvirtintus centrus, kad jas būtų galima panaudoti.



Išvalytų MX gaminių perdirbimas

- Išvalyti MX gaminiai siunčiami į patvirtintus centrus perdirbti kaip geležį ir kitus metalus.

17. Techninės charakteristikos

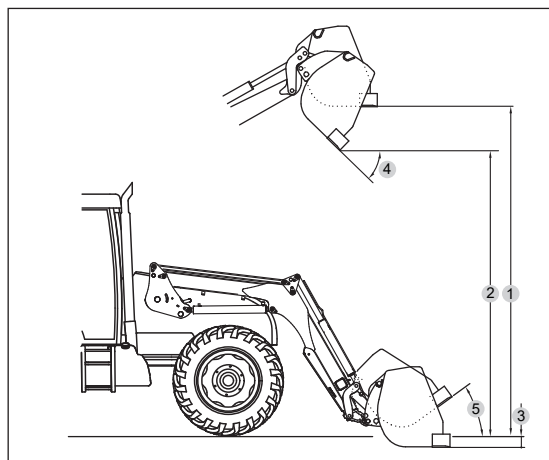
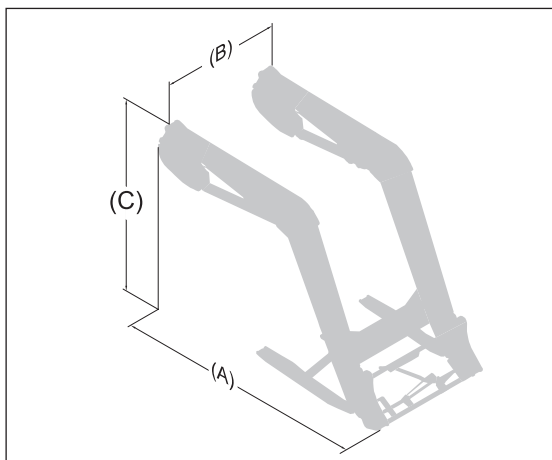

	A104	A106	A110
Pastatyto ant žemės ilgis (A)	2,35 m	2,60 m	2,85 m
Pastatyto ant žemės plotis (B)	1,17 m	1,17 m	1,17 m
Aukštis (C)	1,75 m	1,80 m	2,05 m
Mažiausias svoris (be pasirenkamos įrangos)	430 kg	440 kg	500 kg
Didžiausias svoris	450 kg	460 kg	520 kg
Didžiausias aukštis ties padargo sukimo ašimi *	3,50 m	3,80 m	4,00 m
Didžiausias aukštis po horizontaliu kaušu (1) #	3,15 m	3,45 m	3,65 m
Didžiausias aukštis po išverstu kaušu (2) #	2,50 m	2,80 m	3,00 m
Įsiskverbimo gylis (3) #	0,15 m	0,15 m	0,15 m
Išvertimo kampas didžiausiame aukštyje (4) #	55°	55°	55°
Sėmimo kampas (5) #	47°	47°	47°
Nutraukimo jėga ties padargo sukimo ašimi *	1900 kg	2150 kg	2300 kg
Keliamoji galia ties padargo sukimo ašimi per visą aukštį *	1500 kg	2000 kg	2150 kg
Naudingoji padėklo apkrova 0,60 m prieš šakes			
Ant žemės:	1380 kg	1600 kg	1800 kg
2 m aukštyje nuo žemės:	1400 kg	1650 kg	1850 kg
3 m aukštyje nuo žemės	1350 kg	1600 kg	1800 kg
Didžiausiame aukštyje	1300 kg	1500 kg	1700 kg
Kėlimo laikas	3,7 s	4,3 s	5 s
Išvertimo laikas	1,8 s	2 s	2,1 s

PASTABA.: Charakteristikos nustatytos esant 190 barų slėgiui ir 60 l/min. srautui.
Duomenys gali keistis atsižvelgiant į traktoriaus tipą. * Pateiktos sėmimo kaušo vertės.

Atsižvelgiama tik į naudingąją apkrovą. Vertės ant žemės ir ties padargo sukimo ašimi netaikomos.

ATITIKTIES DEKLARACIJA



Gamintojas:

M-extend France SAS

Buveinės adresas: 19, Rue de Rennes, 35690 Acigné (Prancūzija).
Registracijos Reno (*Rennes*) prekybos ir įmonių registre Nr. 639 200 260.

Pareiškia, kad įranga:

Priekinis krautuvas T406 , arba T408, arba T408+, arba T410, arba T410+, arba T412, arba T412+, arba T414, arba T417, arba T418, arba TX420, arba TX425, arba TX430
arba

Priekinis krautuvas U403 arba U404, arba U405, arba U406, arba U406+, arba U407, arba U408, arba U408+, arba U409, arba U410, arba U410+, arba U412, arba U412+, arba U414
arba

Priekinis krautuvas A104 arba A106, arba A110, arba F303, arba F304
arba

Priekinis krautuvas C1, arba C1s, arba C2u arba C2, arba C2+, arba C3u, arba C3, arba C3+, arba C4, arba C4+
arba

Krautuvo padargas BMS arba BRDS, arba BQU, arba BF + GF, arba CGU, arba TR, arba BMSC, arba CGC, arba TRC, arba BT, arba BR, arba BC, arba BF, arba BMSU, arba BRU, arba BFU, arba CL, arba BRC, arba BFC, arba LC, arba CG, arba BP, arba SG, arba BB, arba PCS, arba LS, arba PG
arba

Variklinio krautuvo padargas BMSA arba CGA, arba BTA, arba TR, arba BCA, arba BCDA
arba

Krovimo kaušas BD1202 arba BD 1402, arba BD 2002, arba BD 2402, arba BD 3102
arba

Ryšulių griebtuvas Manubal L arba C30, arba C40, arba U40, arba V40, arba V60, arba V500, arba W500, arba V400HD, arba V5000HD, arba V7000HD
arba

Priekinis keltuvas R04 arba R05 arba R08, arba R10, arba R12, arba R16, arba R20, arba R28, arba R38, arba R53
arba

Svarmuo M250 arba M400, arba MM600, arba MM900, arba MM1200, arba MM1500, arba MM400AD, arba MBX
arba

Multibumper

kurių serijos numeris yra:

Įrašykite į aukščiau esantį langelį ant įrenginio identifikacijos plokštelės nurodytą serijos numerį.

nuo serijos numerio de série **49999 11 001** iki **499999 24 365**,

atitinka Mašinų direktyvos 2006/42/EB reikalavimus

(taip pat atitinka 2010 m. gegužės mėn. standarto NF EN 12525+A2 reikalavimus).

Bendrovė „M-extend France SAS“, 19 rue de Rennes, Acigné (35690), yra įgaliota sudaryti techninę bylą.

Acigné, 2022 m. Lapkritis 7 d.

F. Martin
Prezidentas



M-extend France SAS
19, rue de Rennes
B.P. 83221
FR-35690 ACIGNÉ
Email : contact@m-x.eu
Web : www.m-x.eu