



RAISE YOUR EXPECTATIONS



KRAUTUVAS

MX T406 / T406+

MX T408 / T408+

MX T410 / T410+

MX T412 / T412+

MX T414

MX T417

MX T418

Naudojimo vadovas

Atidžiai perskaitykite prieš pradėdami naudoti

Brangus naudotojau,

dėkojame už mums parodytą pasitikėjimą ir tikimės, kad MX krautuvą patenkins jūsų poreikius.

Šiam vadovui perskaityti skyrę vos kelias minutes galėsite išnaudoti visas MX krautuvo galimybes, užtikrinti jo ilgaamžiškumą ir saugiai dirbti.

Jūsų rankose esantis krautuvo naudojimo vadovas yra svarbus dokumentas, todėl saugokite jį, kad prareikus galėtumėte rasti reikalingą informaciją. Perduokite jį kiekvienam MX krautuvą naudojančiam asmeniui, o pardavę – naujam jo savininkui.

Šiame dokumente pateiktos iliustracijos ir techniniai duomenys nebūtinai gali tiksliai atitikti jūsų krautuvo išvaizdą ir duomenis, tačiau naudojimo sąlygos dėl to nesikeičia.

Pardavimo atstovas privalo išmokyti naudotoją naudoti krautuvą.

Pristatydamas perduodamą įrangą, jis turi išaiškinti:

- saugos taisykles;
- kaip prikabinti ir atkabinti krautuvą;
- kaip prikabinti ir atkabinti padargus;
- išsamiai paaiškinti, kaip naudoti valdymo prietaisus.

Jeigu pardavėjas kurios nors šių 4 pareigų neįvykdė, jūs pats privalote nedelsdamas su juo susisiekti.

Originalius vadovus prancūzų kalba galite rasti interneto svetainėje www.m-x.eu:

Pasirinkite svetainės variantą prancūzų kalba, tuomet „Documentations / Manuels d'utilisation“ (Dokumentai / Naudojimo vadovai).

MX yra bendrovės SAS „M-extend France“, įmonės kodas SIREN 639 200 260, įregistruotos Reno (Rennes) įmonių registre, įsikūrusios 19 Rue de Rennes, BP 83 221, 35 690 Asinje (Acigné), Prancūzijoje, prekių ženklas.

TURINYS

1. SAUGOS TAISYKLĖS	9
1.1 AAP (asmeninių apsaugos priemonių) lentelė	10
1.2 Krautuvo naudojimo su 2 statramsčių apsauginį lanką turinčiu traktoriumi apribojimai	10
1.3 Saugos ir naudojimosi taisyklių nesilaikymas	11
2. SAUGOS LIPDUKAI	12
3. VARDINIŲ DUOMENŲ PLOKŠTELĖ	13
4. ATSVARA	14
5. VALDYMAS	15
5.1 Valdymas naudojant traktoriaus skirstytuvus	15
5.2 Valdymas naudojant MX skirstytuvą	15
5.3 Valdymas naudojant MX PROPILOT skirstytuvą	15
5.4 Valdymas naudojant MX FLEXPILLOT skirstytuvą	17
5.5 Valdymas naudojant MX „e-PILOT S“ skirstytuvą	18
6. KRAUTUVO ATKABINIMAS	19
7. KRAUTUVO PRIKABINIMAS	24
7.1 Prikabinimas dviem etapais	26
8. PADARGO ATKABINIMAS	28
8.1 Padargų laikiklis su rankine atblokovimo sistema	28
8.2 Padargų laikiklis FAST-LOCK	29
8.3 Padargų laikiklis SPEED-LINK 2	30
9. PADARGO PRIKABINIMAS	31
9.1 Padargų laikiklis su rankine atblokovimo sistema	31
9.2 Padargų laikiklis FAST-LOCK	32
9.3 Padargų laikiklis SPEED-LINK 2	32
10. PADARGŲ LAIKIKLIŲ MODELIAI	33
10.1 Padargų laikiklis MX	33
10.2 Padargų laikiklis EURO	33
10.3 Padargų laikiklis MX („Euro“)	33
10.4 Padargų laikiklis „Euro“ (SMS)	34
10.5 Padargų laikiklis MX („Faucheux-Blanc“)	34
10.6 Padargų laikiklis „Euro“ („Sigma 4“)	34
10.7 Padargų laikiklis MX („Euro“, TENIAS)	35
11. LYGIO INDIKATORIUS	35
12. „FAST-LOCK SYSTEM“	36
13. „SPEED-LINK 2 SYSTEM“	37
14. „PCH SYSTEM“	38
14.1 „Kaušo“ padėtis	38
14.2 „Padėklo“ padėtis	38
15. „SHOCK ELIMINATOR SYSTEM“	39
16. IŠVERTIMO LĒTINTUVAS	40
16.1 Įjungimas (išjungimas)	40

16.2 Reguliavimas	40
17. „AUTO-LEVEL SYSTEM“ ĮRANGA	41
17.1 Padargo padėties nustatymas	41
17.2 Automatinis padargo išlyginimas	41
18. „AUTO-UNLOAD SYSTEM“	42
19. SAUGA KELIANT IR IŠVERČIANT	42
19.1 Ištrauka iš standarto EN12525 + A2 2010, priekiniai krautuvai:	42
19.2 Saugos įtaiso naudojimas keliant ir išverčiant	43
20. TECHNINĖ PRIEŽIŪRA	44
21. NAUDOJIMO PATARIMAI	46
22. MX GAMINIŲ PERDIRBIMAS	47
23. TECHNINĖS CHARAKTERISTIKOS	48



**Krautuvai yra sudėtinga mašina.
Prieš pradėdami naudoti įrenginį
pirmą kartą, būtina perskaityti šį naudojimo vadovą.**



Išsiaiškinkite:







- *Saugos taisyklės.*
- *kaip prikabinti ir atkabinti krautuvą;*
- *kaip prikabinti ir atkabinti padargus;*
- *išsamiai išnagrinėkite, kaip naudoti valdymo prietaisus.*

1. Saugos taisyklės

- Būtina dėvėti AAP (asmenines apsaugos priemones) (žr. „AAP lentelę“).
- Vairuotojas ir keleiviai turi būti prisisegę saugos diržais.
- Kiekvieną kartą prieš naudodamasis, operatorius turi patikrinti, ar krautuvus tinkamai prikabintas, o padargai tvirtai užfiksuoti (išbandyti stipriai įremiant į žemę).
- Krautuvą valdykite tik iš vairuotojo vietos. Nepaleiskite valdymo prietaisų, kol judesiai nebus užbaigti.
- Krautuvo valdikliai judant turi būti užrakinti (žr. valdymo naudojimo vadovą).
- Artėdami prie sankryžos atrakinkite valdymo prietaisus, tuomet pakelkite krautuvą daugiau nei 2 m nuo žemės, kad nesukeltumėte pavojaus kitiems naudotojams. Nutoldami nuo sankryžos grįžkite į pirminę poziciją ir vėl užrakinkite krautuvo valdymo prietaisus.
- Važiuodamas keliu neuždenkite traktoriaus gabaritų ir signalinių žibintų.
- Nepalikite vairuotojo vietos nepasirūpinę, kad valdymo prietaisai nepajudėtų (užblokuokite valdymo svirtį).
- Niekuomet neišlipkite iš traktoriaus, kai krautuvus pakeltas. Baigę naudoti krautuvą, pastatykite traktorių ir nuleiskite krautuvą ant žemės.
- Dirbdami pasirūpinkite, kad krautuvo darbo zonoje nebūtų žmonių. Jei atliekant kėlimo darbus reikia, kad greta krovinių būtų žmogus, MX krautuvus turi turėti saugos įtaisą (žr. skyrių „KĖLIMO IR IŠVERTIMO SAUGOS ĮTAISAS“).
- Prieš pradėdamas naudoti, operatorius privalo įsitikinti, kad traktoriaus ir krautuvo bei krautuvo ir padargo junginiai atitiktų rekomendacijas. Informacijos jam turi suteikti pardavėjas, remdamasis galiojančiu MX katalogu.
- Operatorius privalo naudoti padargą, kurį MX suprojektavo ir rekomenduoja naudoti konkrečiam darbui.
- **Krautuvu draudžiama vežti ar kelti žmones.**
- Užtikrinkite traktoriaus stabilumą naudodami reikiamo dydžio atsvarą (žr. skyrių „ATSVAROS“).
- Stenkitės kuo mažiau važiuoti su iškeltu kroviniu. Traktoriaus gali prarasti stabilumą.
- Negalima viršyti traktoriaus gamintojo nurodytos leidžiamos priekinės ašies apkrovos.
- Kad priekinė ašis ir vairo mechanizmo cilindras patirtų kuo mažiau apkrovos bei mažiau dėvėtusi padangos, susukant vairą būtina pajudėti pirmyn ar atgal.
- Negalima viršyti padangų gamintojo nurodytos didžiausios priekinių padangų apkrovos.
- Reguliariai tikrinkite slėgį padangose.
- Periodiškai patikrinkite, ar netrūksta apsauginių kaiščių ar varžtų. Nenaudokite vietoje jų kitų daiktų, pvz., vinių, vielos ir pan.
- Tam, kad galėtumėte visiškai išnaudoti MX krautuvo galimybes, traktoriaus turi turėti apsaugos nuo krintančių objektų konstrukciją. Priešingu atveju, MX krautuvo naudojimas apribojamas (žr. skyrių „KRAUTUVO NAUDOJIMO APRIBOJIMAI“). Dėmesio: dirbant saugos įtaisai turi būti nustatyti į veikimo padėtį. Jei traktoriaus turi tik apsauginį lanką, krautuviui būtinas horizontalios padėties išlaikymo įrenginys.
- Manevruodami su pakeltu krautuviu, saugokitės elektros, telefono ryšio, antžeminių linijų, lietaus nutekėjimo sistemų, statybinių konstrukcijų ir pan.
- Remiantis standartu EN 12525 + A2 2010, krautuvo valdymo prietaisai ir padargai turi būti „palaikančio valdymo“ tipo, išskyrus slankiąją kėlimo padėtį, kuri gali būti palaikoma ją užfiksavus.
- Bet kokius gedimų paieškos (diagnostikos) ir (arba) dalių nuėmimo darbus turi atlikti tik specialistas, kuris darbus pradės tik užtikrinęs savo paties ir aplinkinių saugumą, ypač tuomet, kai darbai atliekami esant pakeltam krautuviui.
- Atlikdami bet kokius darbus mašina, saugokitės, kad jūsų neprispaustų ar nesugnybtų, ypač judančios mašinos dalys.
- Atlikdami bet kokius darbus mašinos viršuje, naudokite stabilias ir saugias priemones. Jei krautuvus prikabintas prie traktoriaus, išjunkite traktoriaus variklį.

- Traktorius ir krautuvas visada turi būti švarūs, kad išvengtumėte gaisro pavojaus. Prižiūrėkite, kad ant stipriai įkaistančių vietų nesikauptų vėjo sunešamos šiukšlės (šiaudai, žolės, pjuvenos ir pan.). Apžiūrėkite ir nuvalykite vietas, kuriose gali kauptis įvairios medžiagos, ypač aplink variklį ir išmetamųjų dujų sistemą.

1.1 AAP (asmeninių apsaugos priemonių) lentelė

Simbolis	Reikšmė	Pavojaus pavyzdys
	Būtina mūvėti plaštakų apsaugos priemones. Įpjovimai.	Sugnybimai atblokuojant padargą nuo krautuvo.
	Būtina dėvėti klausos apsaugos priemones.	Kaušo kratymas traktoriumi be kabinos.
	Būtina dėvėti akių apsaugos priemones.	Išmetamos medžiagos plaunant aukšto slėgio srove.
	Būtina dėvėti šalną.	Krautuvo smūgiai į galvą atliekant traktoriaus priežiūros darbus.
	Būtina dėvėti kūno apsaugos priemones.	Išmetamos medžiagos plaunant aukšto slėgio srove.
	Būtina avėti pėdų apsaugos priemones.	Prispaudimas įtaisant atramas.

1.2 Krautuvo naudojimo su 2 statramsčių apsauginį lanką turinčiu traktoriumi apribojimai

Papildoma informacija, jei naudojamas traktorius su dviejų statramsčių apsauginiu virtimo lanku.

1.2.1 Įspėjimas

Jei traktorius neturi apsaugos nuo krintančių objektų konstrukcijos, dirbant krautuvu vairuotojui nuolatos gresia pavojus. Jei traktorius turi tik apsauginį lanką, krautuvui būtinas horizontalios padėties išlaikymo įrenginys. Priminimas: galima naudoti tik MX krautuvo gamintojo rekomenduojamus padargus.

1.2.2 Atsargumo priemonės naudojant

Tam, kad darbas vyktų saugus, naudojant būtina laikytis šių atsargumo priemonių:

- Naudokite konkrečiam darbui skirtą padargą.
- Žymėjimo strypą nustatykite atsižvelgdami į naudojamą padargą.
- Įsitinkinkite, kad padargas būtų stabilus ir išlaikytų krovinį.
- Didžiausias padargo pakrovimo lygis neturi viršyti žemiausios sienelės krašto, jei kraunamos birios medžiagos, ir neviršyti užpakalinės atramos aukščio, jei kraunamas vienas krovinys (žr. 1 pav.).
- Traktoriaumi su krautuvu manevruokite atsargiai.
- Su žemės lygyje gabenamu kroviniumi važiuokite nedideliu greičiu.
- Atlikdami kėlimo veiksmus ir važiuodami, neatitraukite nuo krovinio akių nuo momento, kai krautuvo ašies taškas (A) nebėra horizontalioje linijoje su krautuvo ašies tašku (B) (žr. 2 pav.). Jei reikia, pakoreguokite padargo padėtį taip, kad krovinys niekada nebūtų nukreiptas į vairuotoją (žr. 3 pav.).

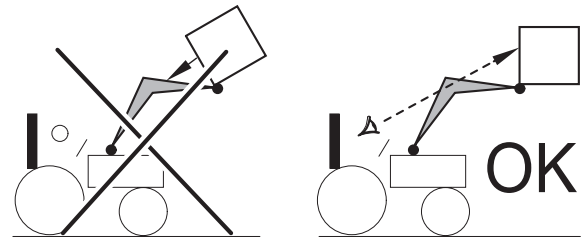
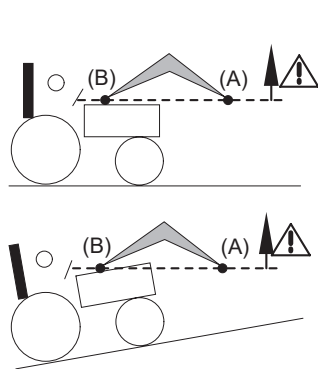
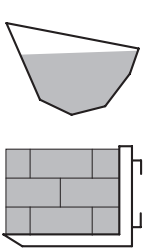

Krovinsys: biralai

Krovinsys: vienas daiktas Padėklo tipo

1.3 Saugos ir naudojimosi taisyklių nesilaikymas

- MX gaminiai skirti naudoti esant didžiausiam hidrauliniam slėgiui, kurį gamintojas nurodo traktoriaus charakteristikose. Didesnis slėgis sukelia papildomų apribojimų, todėl nebegalioja MX tiekėjo suteikiama garantija.
- Niekomet nekeiskite žarnų prijungimo tvarkos.
- Pažeidus plombas, bendrovė MX neprisiima jokios atsakomybės už visą gaminį.
- Bet koks MX krautuvo tvirtinimas nesilaikant pirkimo dieną galiojusių MX rekomendacijų, panaikina MX garantiją visam gaminiui.
- Bet koks MX gaminio dalies (padargų, krautuvo, rėmo ir pan.) pakeitimas ar MX nepatvirtintų padargų arba elementų naudojimas su MX krautuvu ar jų įtaisymas jame, panaikina MX garantiją visam gaminiui.
- Naudokite tik originalias MX atsargines detales. Patys nekeiskite MX krautuvo ir jo padargų (mechaninių, elektros, hidraulinų, pneumatinių savybių) ir neleiskite to daryti kitiems asmenims, negavę išankstinio rašytinio gamintojo sutikimo. Nesilaikant šių taisyklių, jūsų MX krautuvai gali kelti pavojų. MX nebus atsakinga už galimus nuostolius ar sužalojimą.
- Garantija iš karto netenka galios, jei nesilaikoma MX krautuvo naudojimo vadove nurodytų naudojimo ir priežiūros standartų ir instrukcijų. Bendrovė MX negali neatsako už nelaimingus atsitikimus, įvykusius nepaisant šių draudimų.

2. Saugos lipdukai

Ant krautuvų yra užklijuoti saugos lipdukai. Įsitinkinkite, kad šie lipdukai būtų švarūs ir įskaitomi, pakeiskite, jei jie sugadinti.

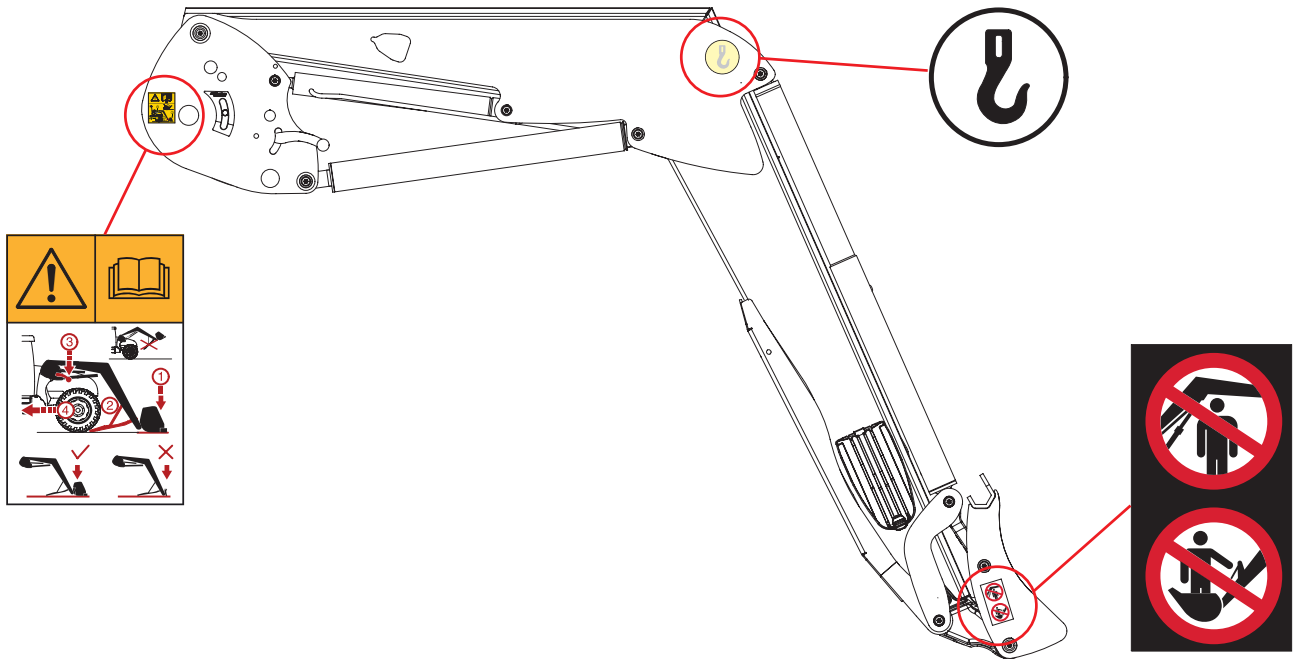

Simbolis	Reikšmė
	Prieš pradėdami dirbti krautuvu ar jį taisyti, susipažinkite su naudojimo vadove pateiktomis saugos taisyklėmis. Laikykitės naudotojo vadove aprašytos krautuvo prikabinimo ar atkabinimo tvarkos.
	Perkeldami ar pakraudami krautuvą, naudokite tik užkabinimo elementus.
	Draudžiama kelti virš žmonių. Draudžiama naudoti krautuvą ir jo padargus kitoms medžiagoms, nei jis yra skirtas, tvarkyti.

3. Vardinių duomenų plokštelė

Vardinių duomenų plokštelė pritvirtinta vidinėje dešinės krautuvo strėlės pusėje. Ant plokštelės nurodyti krautuvo tipas ir serijos numeris, kuriuos būtina nurodyti kreipiantis dėl informacijos, atsarginių detalių ar techninės pagalbos.

MX	CE	UK	CA
Designation	<input type="text"/>		
Type/Model	<input type="text"/>		
Serial number	<input type="text"/>		
Year of manufacture	<input type="text"/>		
Maximum weight	<input type="text"/>	kg	
For Loader: Maximum Load (on pallet carrier)	<input type="text"/>	kg	
Manufactured by M-extend france SAS 19 rue de rennes 35690 ACIGNE - FRANCE			

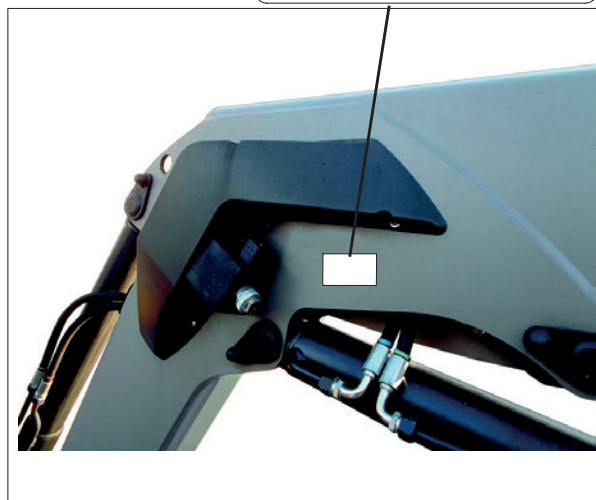

MAXIMUM LOAD (on pallet carrier)

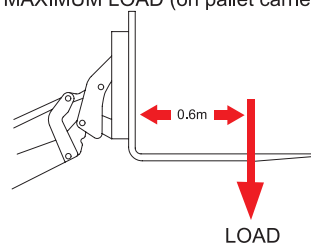

4. Atsvara

Traktoriaus ir krautuvo junginio stabilumą galima užtikrinti tik traktoriaus užpakalinėje dalyje įtaisius atsvaras. Jos leidžia apkrauti užpakalinę traktoriaus ašį 20 % bendrojo (traktoriaus, krautuvo, padargo, didžiausios apkrovos ir atsvaros) svorio, kad dirbant būtų užtikrintas optimalus saugumas.

Toliau pateikta formulė padės apskaičiuoti atsvaros (M) masę (standartas EN12525 + A2 2010).

- G: užpakalinės ašies apkrova be atsvaros, su padargu be krovinio (kg).
- G1: priekinės ašies apkrova be atsvaros, su padargu be krovinio (kg).
- b: atstumas nuo priekinės ašies iki padargo svorio centro (mm).
- l1: atstumas nuo keltuvo strėlės ašies iki užpakalinės ašies (mm).
- l2: važiuoklės bazė (mm).
- N: naudingoji krautuvo apkrova, kai padargo ašies taškas (A) yra horizontalioje padėtyje krautuvo ašies taško (B) atžvilgiu (kg).
- P: G + G1 (kg).
- M: atsvaros svoris (kg).

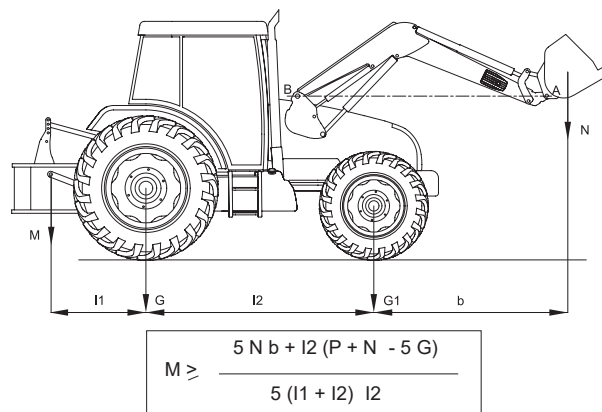

5. Valdymas

Priminimas. Niekomet neišlipkite iš traktoriaus, kai krautuvas pakeltas.

Visi skirstytuvai su slankikliais viduje šiek tiek prateka, nes to reikia, kad jie tinkamai veiktų.

5.1 Valdymas naudojant traktoriaus skirstytuvus

Žr. traktoriaus naudojimo vadovą.

5.1.1 Priekinio / užpakalinio valdymo pasirinkimo jungiklis (pasirenkama įranga)

Gamyklinė traktoriaus vairalazde kabinoje naudotojas valdo arba MX krautuva, arba užpakalines jungtis.

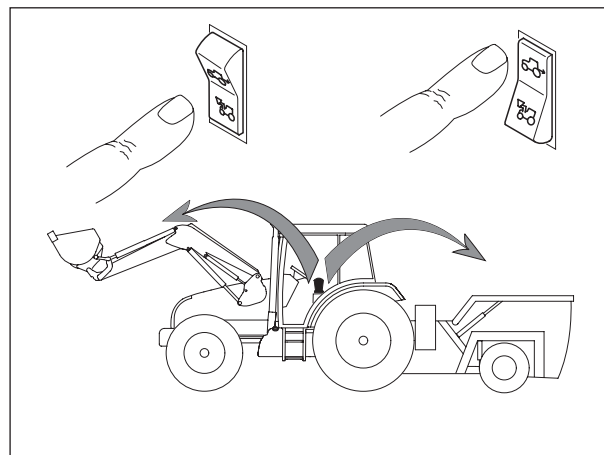

5.2 Valdymas naudojant MX skirstytuvą

5.2.1 Valdymo svirties reguliavimas*

Tam, kad būtų patogiau valdyti krautuva, galima sureguliuoti valdymo svirties padėtį.

* tik su valdymo įrenginiais „Propilot“ ir „Flexpilot“.

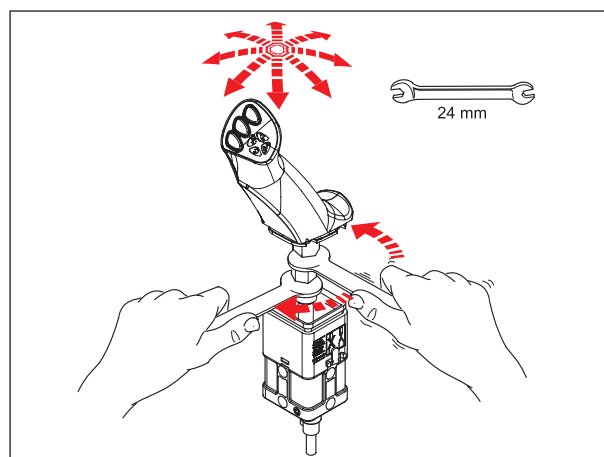

5.3 Valdymas naudojant MX PROPILOT skirstytuvą

5.3.1 Saugumas

Siekiant, kad krautuvas nebūtų pajudintas atsitiktinai, PROPILOT valdymo svirtį galima užblokuoti.

Pastumkite užblokovimo svirtelę (1).

- (A): atblokuota padėtis.
- (B): užblokuota padėtis.

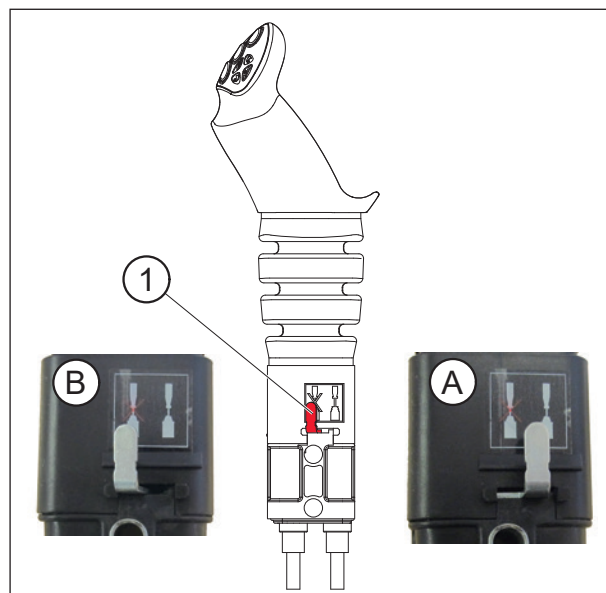

5.3.2 Judesiai

1-a funkcija: pagal Y ašį

- Į priekį = krautuvo nuleidimas (dvigubas hidraulinio cilindro veikimas).
- Į priekį už pasipriešinimo taško = slankioji padėtis (viengubas hidraulinio cilindro veikimas).
- Atgal = krautuvo pakėlimas.

2-a funkcija: pagal X ašį

- Į kairę = padargo sėmimo judesys.
- Į dešinę = padargo išvertimo judesys.

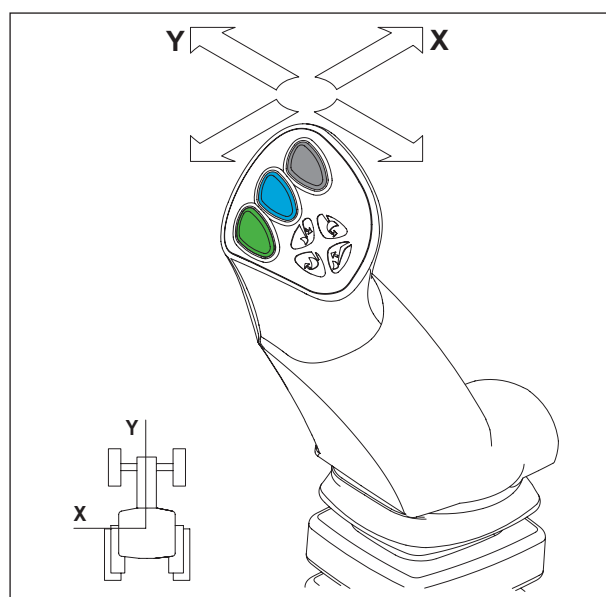

3-ia funkcija: pagal X ašį

- Mygtukas (1) + sėmimo arba išvertimo judesys.

4-a funkcija: pagal X ašį

- Mygtukas (2) + sėmimo arba išvertimo judesys.

FAST-LOCK

Automatinis padargo prikabinimas (atkabinimas).

- Mygtukas (1) + (4) + sėmimo arba išvertimo judesys.

SPEED-LINK 2

Automatinis padargo su hidraulinėmis ir elektros funkcijomis prikabinimas (atkabinimas).

- Mygtukas (1) + (4) + sėmimo arba išvertimo judesys.

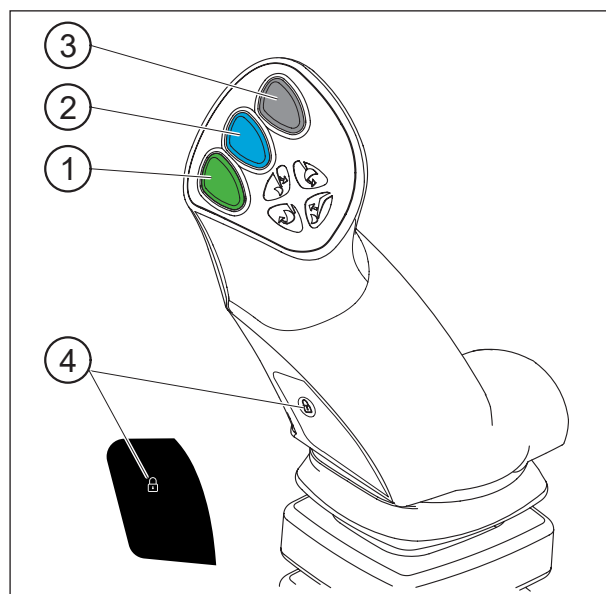

PASTABA.: Mygtukas (3) nenaudojamas.

Mygtukas (4) yra tik tuomet, jei yra FAST-LOCK arba SPEED-LINK 2 pasirenkama įranga.

5.4 Valdymas naudojant MX FLEXPILOT skirstytuvą

5.4.1 Saugumas

Siekiant, kad krautuvas nebūtų pajudintas atsitiktinai, FLEXPILOT valdymo svirtį galima užblokuoti.

Pasukite uždarymo ratuką (1):

- (A): atblokuota padėtis.
- (B): užblokuota padėtis.

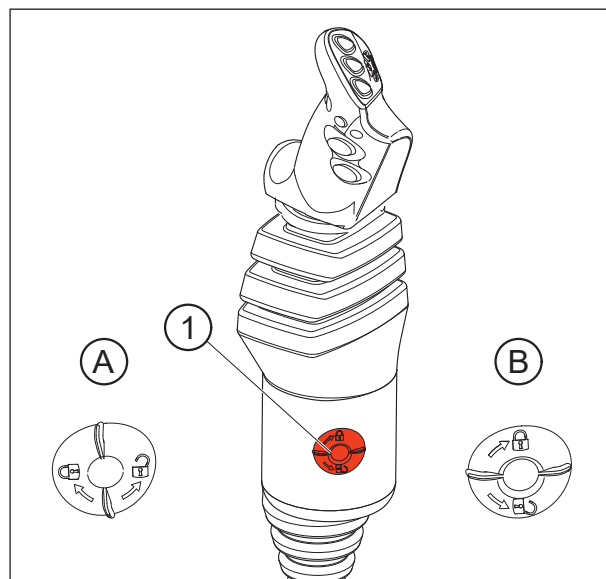

5.4.2 Judesiai

1-a funkcija: pagal Y ašį

- Į priekį = krautuvo nuleidimas (dvigubas hidraulinio cilindro veikimas).
- Į priekį už pasipriešinimo taško = slankioji padėtis (viengubas hidraulinio cilindro veikimas).
- Atgal = krautuvo pakėlimas.

2-a funkcija: pagal X ašį

- Į kairę = padargo sėmimo judesys.
- Į dešinę = padargo išvertimo judesys.

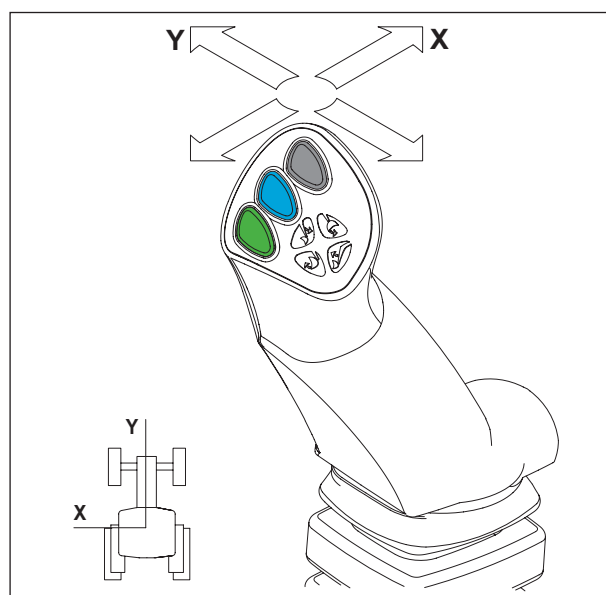

3-ia funkcija: pagal X ašį

— Mygtukas (1) + sėmimo arba išvertimo judesys.

4-a funkcija: pagal X ašį

— Mygtukas (2) + sėmimo arba išvertimo judesys.

FAST-LOCK

Automatinis padargo prikabinimas (atkabinimas).

— Mygtukas (1) + (4) + sėmimo arba išvertimo judesys.

SPEED-LINK 2

Automatinis padargo su hidraulinėmis ir elektros funkcijomis prikabinimas (atkabinimas).

— Mygtukas (1) + (4) + sėmimo arba išvertimo judesys.

AUTO-LEVEL sistema

Automatinis padargo išlyginimas.

— Mygtukas (3).

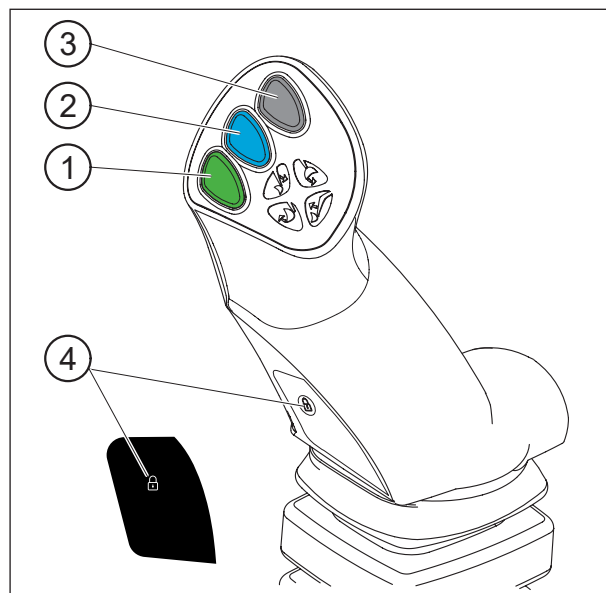

PASTABA.: Mygtukas (4) veikia tik tuomet, jei yra pasirinkta įranga FAST-LOCK arba SPEED-LINK 2.

5.5 Valdymas naudojant MX „e-PILOT S“ skirstytuvą

Žr. „e-PILOT S“ naudojimo vadovą.

6. Krautuvo atkabimas

! Šiuos veiksmus turi atlikti vairuotojas, kuris, prieš palikdamas vairuotojo vietą pasirūpina, kad jam dirbant su krautuvu nebūtų galima atlikti jokių judesių.

Peržiūrėkite prikabinimo ir atkabimo veiksmų vaizdo įrašą svetainėje www.m-x.eu

Norint atkabinti krautuvą, jis visuomet turi būti sujungtas su mažiausiai 100 kg sveriančiu padargu.

- Sustokite ant lygaus ir stabilaus paviršiaus.
- Nuleiskite krautuvą naudodami dvigubo veikimo funkciją, kol priekinė ašis šiek tiek pakils. Padargas turi gulėti ant žemės horizontaliai.
- Tuomet įjunkite užfiksuotą slankiąją padėtį. Grįžkite į neutralią padėtį. Dabar cilindrai yra užpildyti, buvimas saulėkaitoje apribos atsitiktinius krautuvo judesius ir užtikrins tinkamą prikabinimą.
- Įjunkite stovėjimo stabdį. Išjunkite variklį.
- Išlipkite iš traktoriaus.



- Kairėje pusėje staigiai truktelėkite atblokovimo rankeną žemyn.

SVARBU.: Užfiksavimo indikatorius yra raudonoje zonoje.

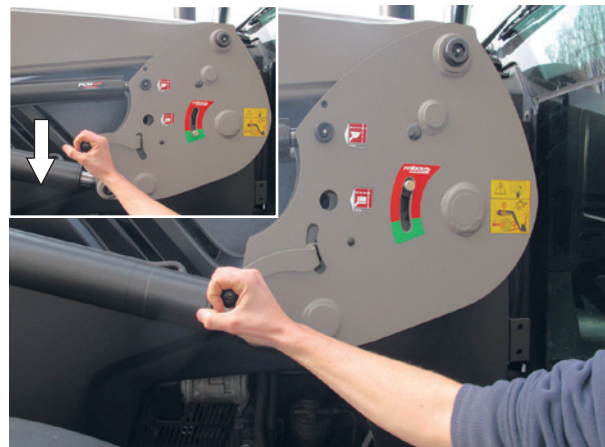

- Atlenkite kairę ir dešinę atramas.



Atramų nustatymas naudojant pirmą kartą

1. Pastatykite padargą horizontaliai ant žemės paviršiaus.



2. Atlenkite atramą.

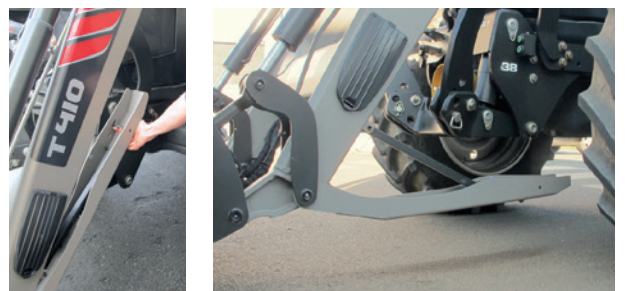

3. Nuimkite jungiamosios trauklės ribotuvą (1) ir pastatykite atramą ant žemės paviršiaus.

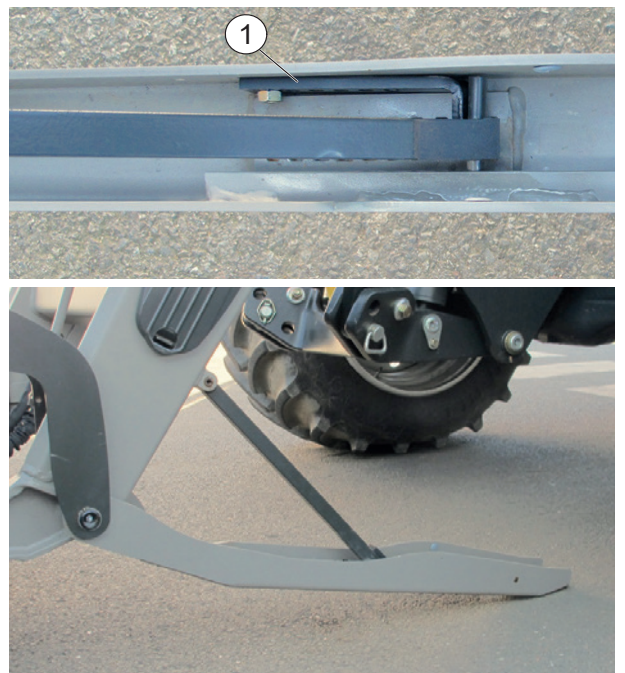

4. Pasirinkite įrantą (2), kuria nustatomas atramą pakėlus ranka atsirandantis 3–5 cm atstumas nuo žemės paviršiaus.

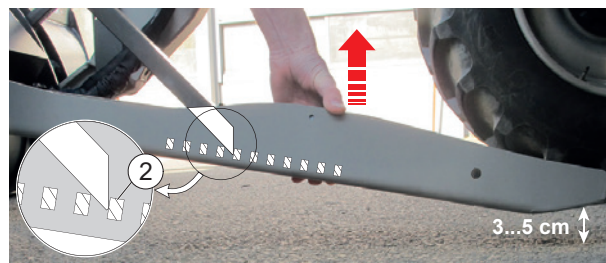

5. Tokioje padėtyje kuo arčiau įstatykite kaištį (3).

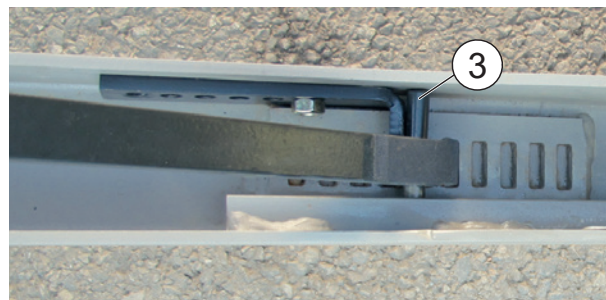

6. Atlikite tuos pačius veiksmus su kita atrama.

— Atjunkite hidraulinę ir elektros sistemas. Krautuvas su „MACH System“ mova:

- Atblokuokite „MACH System“ movą paspausdami apsauginį užraktą kairėje, tuomet pakelkite rankeną.



— Pakabinkite „MACH System“ movą ant jos laikiklio.

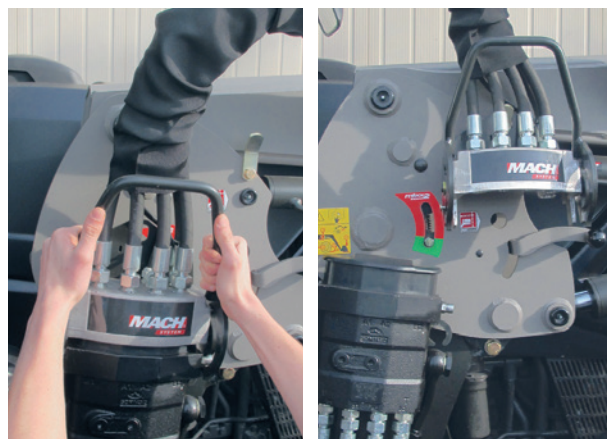

— Atjunkite hidraulinę ir elektros sistemas. Krautuvas be „MACH System“ movos:

- Uždarykite vožtuvą ir atjunkite hidraulines jungtis.
- Ant kištukinių ir lizdinių jungčių uždėkite apsauginius kamščius (švarius) ir sudėkite žarnas ant krautuvo.

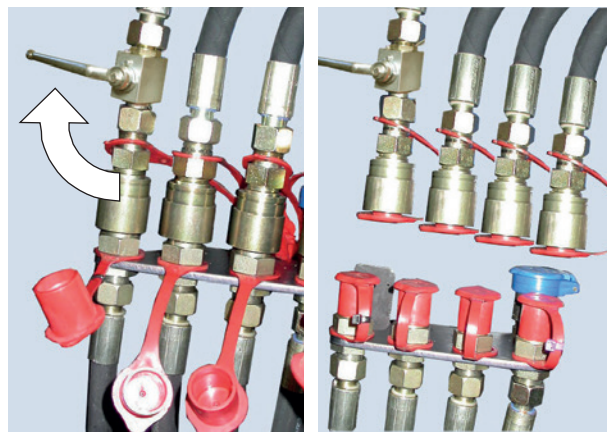

— Dešinėje pusėje staigiai truktelėkite atblokavimo rankeną žemyn.

SVARBU.: Užfiksavimo indikatorius yra raudonoje zonoje.



— Grįžkite į vairuotojo vietą ir patikrinkite, ar kairiojo ir dešiniojo prikabinimo rėmų užfiksavimo indikatoriai yra raudonoje zonoje.



- Šiek tiek truktelėkite traktorių atgal, tada lėtai judėkite atgal, kol krautuvas įsirems į savo atramas.



- Patikrinkite junginio stabilumą.



7. Krautuvo prikabinimas

! Šiuos veiksmus turi atlikti vairuotojas, kuris, prieš palikdamas vairuotojo vietą pasirūpina, kad jam dirbant su krautuvu nebūtų galima atlikti jokių judesių.

Peržiūrėkite prikabinimo ir atkabinimo veiksmų vaizdo įrašą svetainėje www.m-x.eu

- Patikrinkite, ar kairiojo (dešiniojo) rėmų užfiksavimo indikatoriai yra raudonoje zonoje ir ar niekas netrukdo užkabinti krautuvo.
- Tvirtinimo rėmo galvutės turi rampą ir ratuką, prikabinant naudojamus krautuvui pakelti.



- Pajudėkite traktoriumi pirmyn taip, kad krautuvo rėmas įsistatytų į tvirtinimo rėmą, kol užraktai automatiškai užsifiksuos.



- Krautuvus yra **užfiksuotas**, kai užfiksavimo indikatoriai yra **žalioje zonoje**.

SVARBU.: Jei indikatoriai liko raudonoje zonoje, žr. skirsnį „Prikabinimas dviem etapais“.



- Prijunkite hidraulinę ir elektros sistemas. Krautuvas su „MACH System“ mova:
 - Prieš prikabindami įsitinkite, kad kištukinės ir lizdinės jungtys būtų švarios. Prireikus išvalykite.
 - Suimkite movą abiem rankomis ir užpakaline jos dalimi pakelkite skirstytuvo dangtelį, tuomet vertikaliai įstatykite šliaužiklius.

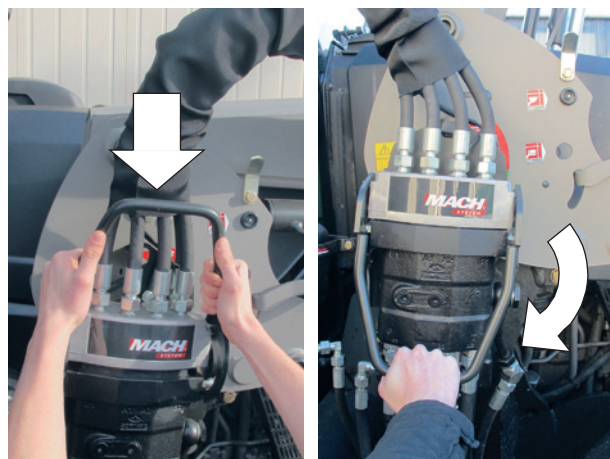

- Prijunkite hidraulinę ir elektros sistemas. Krautuvas be „MACH System“ movos:
 - Nuimkite kamščius
 - Sujunkite hidraulines jungtis
 - Atidarykite vožtuvą.



- Užlenkite ir užblokuokite dešinę ir kairę atramas.

SVARBU.: Patikrinkite, ar kiekviena atrama gerai užblokuota.



- Patikrinimas prieš darbą: stipriai įremkite padargą į žemę (priekiniai traktoriaus ratai turi pakilti nuo žemės paviršiaus), kad patikrintumėte, ar krautuvas gerai užfiksuotas.



7.1 Prikabinimas dviem etapais

1. Prijunkite hidraulinę ir elektros sistemas.

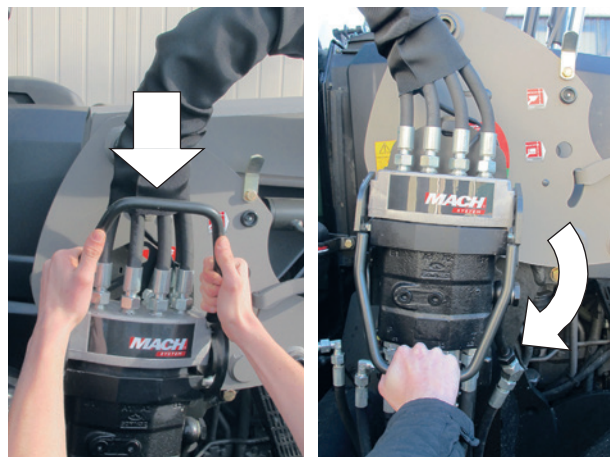

2. Pastumkite svirtį į priekį iki užfiksuotos slankiosios padėties + pavažiokite traktoriumi į priekį. Jei reikia, pasukite ratus.

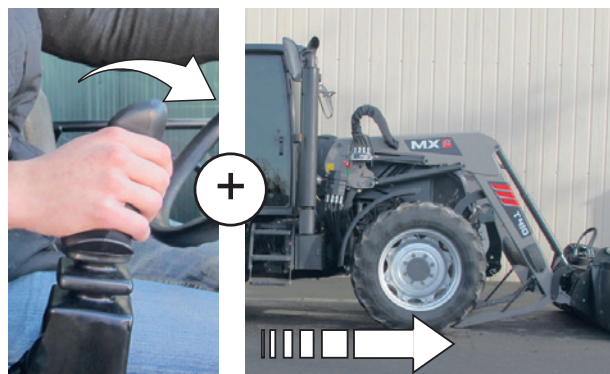

3. Šiek tiek kilstelėkite. Krautuvas užfiksuotas (indikatorius žaliaje zonoje).



4. Užlenkite ir užblokuokite dešinę ir kairę atramas.



5. Atlikite patikrinimą: stipriai įremkite padargą į žemės paviršių.



8. Padargo atkabinimas

! Šiuos veiksmus turi atlikti vairuotojas, kuris, prieš palikdamas vairuotojo vietą pasirūpina, kad jam dirbant su krautuvu nebūtų galima atlikti jokių judesių.

8.1 Padargų laikiklis su rankine atblokavimo sistema

- Sustokite ant lygaus ir stabilaus paviršiaus.
- Nustatykite padargą į vertikalią padėtį 0,30 m nuo žemės paviršiaus aukštyje.
- Įjunkite rankinį stovėjimo stabdį.
- Išjunkite traktoriaus variklį.
- Sumažinkite slėgį hidraulinėse grandinėse, kurias jungsite.



PASTABA.: Jei krautuvą turi elektrinį vožtuvą, įjunkite degimą ir nuspauskite jo valdymo mygtuką.

- Atjunkite hidraulinę sistemą.
 - „Mach 2“: atblokuokite.
 - Jungtys: ant kištukinių ir lizdinių jungčių uždėkite apsauginius kamščius.
- Sudėkite žarnas ant priekinės padargo dalies.



- Padargo atblokavimas.
Atsistokite kairėje krautuvo pusėje, **JOKIU BŪDU NE PRIEŠAIS JĮ**, iki galo patraukite svirtį į save.

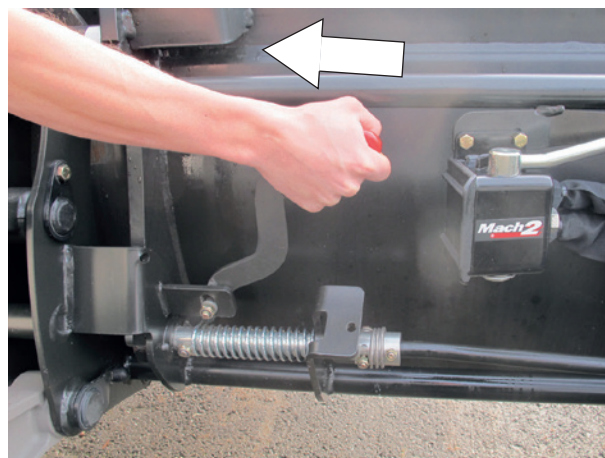

- Traukite svirtį į save, kol ji užsifiksuos.

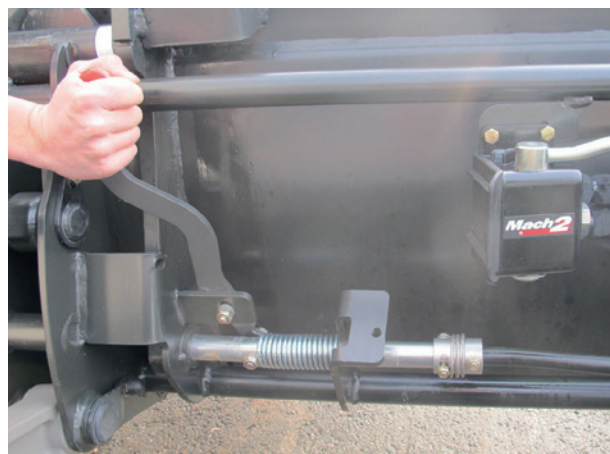

- Pastatykite padargą ant žemės paviršiaus šiek tiek jį išversdami, kad atsipalaiduotų padargo padargų laikiklis.

8.2 Padargų laikiklis FAST-LOCK

- Pakelkite krautuvą, kad padargas pakiltų nuo žemės.
- Padargui esant horizontalioje padėtyje, nuspauskite žalią ir „spynos“ mygtukus ir stumkite valdymo svirtį į dešinę (išvertimas).
- Dabar padargas atblokuotas.
- Pastatykite padargą ant žemės šiek tiek jį išversdami, kad atsipalaiduotų padargo padargų laikiklis.



PASTABA.: Jei padargas turi vieną ar kelias hidraulines funkcijas, pirmiausia atjunkite žarnas.

8.3 Padargų laikiklis SPEED-LINK 2

- Pakelkite krautuva, kad padargas pakiltų nuo žemės.
- Tam, kad jungtis būtų galima eksploatuoti kuo ilgiau, įsitikinkite, kad padargo hidraulinių funkcijų neveiktų slėgis, pavyzdžiui, šiek tiek atverkite griebtuvą.
- Nuspauskite žalią ir „spynos“ mygtukus ir stumkite valdymo svirtį į dešinę (išvertimas).
- Dabar padargas atblokuotas.
- Užpakalinėje SPEED-LINK 2 rėmo pusėje esantis fiksavimo indikatorius yra raudonas.
- Pastatykite padargą ant žemės šiek tiek jį išversdami, kad atsipalaiduotų padargo padargų laikiklis.



PASTABA.: Galima naudoti padargą su daugiausiai viena dvigubo veikimo funkcija, bet neturinčiu SPEED-LINK 2 jungties. Jei reikia, atjunkite dvi ant užpakalinio SPEED-LINK 2 rėmo karterio esančias jungtis, prieš tai 3-ios funkcijos hidraulinėje grandinėje sumažinę slėgį.

9. Padargo prikabinimas

! Šiuos veiksmus turi atlikti vairuotojas, kuris, prieš palikdamas vairuotojo vietą pasirūpina, kad jam dirbant su krautuvu nebūtų galima atlikti jokių judesių.

9.1 Padargų laikiklis su rankine atblokavimo sistema

- Pasirūpinkite, kad atblokavimo svirtis būtų nustatyta į prikabinimo padėtį (svirtis turi būti pastumta atgal). Kaiščiai įdėti, spyruoklės suspaustos.

! DĖMESIO: Patikrinkite, ar padargo žarnos patrauktos nuo prikabinimo zonos.

- Su krautuvu priartėkite prie padargo ties jo vidurio linija.
- Įstatykite padargų laikiklį į padargą.
- Judėkite į priekį atlikdami sėmimo judesį, kol užsifiksiuos atblokavimo svirtis.

- Išjunkite variklį.
- Pašalinkite slėgį iš padargui energiją tiekiančių hidraulinių linijų.

PASTABA.: Jei krautuvas turi elektrinį vožtuvą, įjunkite degimą ir nuspauskite jo valdymo mygtuką.



- Prieš jungdami įsitikinkite, kad kištukinės ir lizdinės jungtys būtų švarios. Prireikus išvalykite.
- Jei padargas turi hidraulinę funkciją, prijunkite žarnas.



9.2 Padargų laikiklis FAST-LOCK

- Esant padėčiai „Atidaryta“, į juos galima įstatyti padargo dalis.
- Su krautuvu priartėkite prie padargo ties jo vidurio linija.
- Įstatykite padargų laikiklį į padargą.
- Atlikite trumpą sėmimo judesį ir pakelkite krautuvą, kad padargas pakiltų nuo žemės paviršiaus.
- Nuspauskite žalią ir „spynos“ mygtukus ir stumkite išvertimo svirtį į kairę (sėmimas).
- Dabar padargas užfiksuotas.



PASTABA.: Jei padargas turi vieną ar kelias hidraulines funkcijas, prijunkite žarnas.

9.3 Padargų laikiklis SPEED-LINK 2

- Prieš kabindami padargą, įsitikinkite, kad užraktai būtų nustatyti į padėtį „Atidaryta“. Užpakalinėje SPEED-LINK 2 rėmo pusėje esantis fiksavimo indikatorius yra raudonas.
- Su krautuvu priartėkite prie padargo ties jo vidurio linija, įstatykite padargų laikiklį į padargą, atlikite trumpą sėmimo judesį ir pakelkite krautuvą, kad padargas pakiltų nuo žemės paviršiaus.
- Nuspauskite žalią ir „spynos“ mygtukus ir stumkite išvertimo svirtį į kairę (sėmimas). Dabar padargas užfiksuotas.
- Fiksavimo indikatorius yra žalias.



PASTABA.: Galima naudoti padargą su daugiausiai viena dvigubo veikimo funkcija, bet neturinčiu SPEED-LINK 2 jungties. Jei reikia, prijunkite dvi ant užpakalinio SPEED-LINK 2 rėmo karterio esančias jungtis, prieš tai 3-ios funkcijos hidraulinėje grandinėje sumažinę slėgį.

! DĖMESIO: Prieš pradėdami važiuoti atlikite šiuos patikrinimus:
Stipriai įremkite padargą į žemės paviršių (priekiniai traktoriaus ratai turi pakilti nuo žemės), kad patikrintumėte, ar jis gerai užfiksuotas.
Kiekvieną mobilų elementą pajudinkite iki galo visomis kryptimis, kad patikrintumėte hidraulinės sistemos sandarumą ir ar tinkamai uždėtos žarnos.

10. Padargų laikiklių modeliai

10.1 Padargų laikiklis MX



10.2 Padargų laikiklis EURO



10.3 Padargų laikiklis MX („Euro“)

Kad būtų pereinama iš padėties MX (1) į padėtį „Euro“ (2):

- Išimkite kaiščius.
- Pastumkite sukabinimo laikiklius žemyn.
- Įsitinkinkite, kad strypai su spyruoklėmis tvirtai laikytų prikabinimo laikiklius.
- Sudėkite kaiščius atgal į pradinę vietą.



10.4 Padargų laikiklis „Euro“ (SMS)

Tam, kad būtų pereinama iš padėties SMS (1) į padėtį „Euro“ (2):

- Pastumkite 2 atramas žemyn.

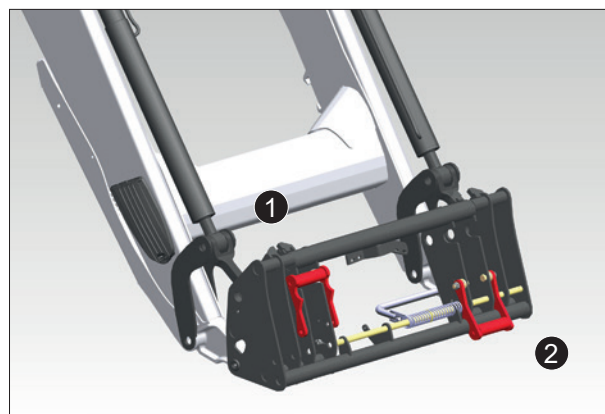

10.5 Padargų laikiklis MX („Faucheux-Blanc“)

Tam, kad būtų pereinama iš padėties MX (1) į padėtį „Faucheux-Blanc“ (2):

- Nuimkite sukabinimo laikiklius nuo jų laikymo vietos.
- Uždėkite juos į sukabinimo padėtį ir sudėkite 4 fiksavimo ašis.
- Ant fiksavimo ašių sudėkite vielokaiščius.



10.6 Padargų laikiklis „Euro“ („Sigma 4“)

Tam, kad būtų pereinama iš padėties „Euro“ (1) į padėtį „Sigma 4“ (2):

- Ištraukite kaiščius.
- Sudėkite laikiklius į laikymo padėtį.
- Sudėkite kaiščius atgal į pradinę vietą.

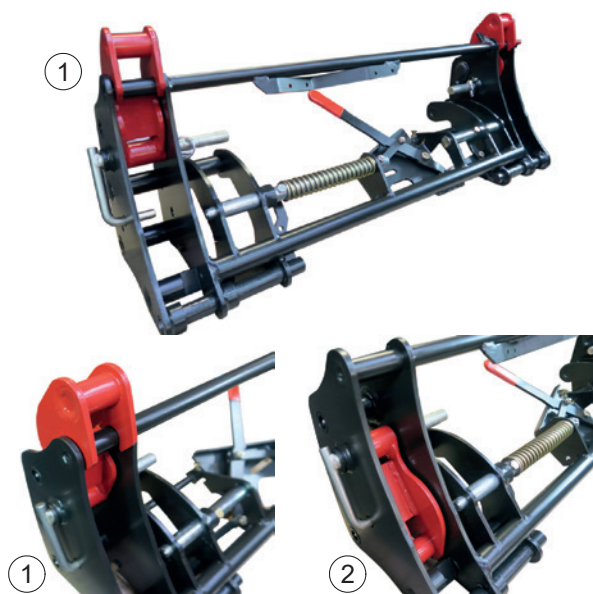

10.7 Padargų laikiklis MX („Euro“, TENIAS)

Tam, kad būtų pereinama iš padėties TENIAS (1) į padėtį „Euro“ (2) arba MX (3):

- Ištraukite kaiščius.
- Sudėkite laikiklius į norimą padėtį.
- Sudėkite kaiščius atgal į pradinę vietą.

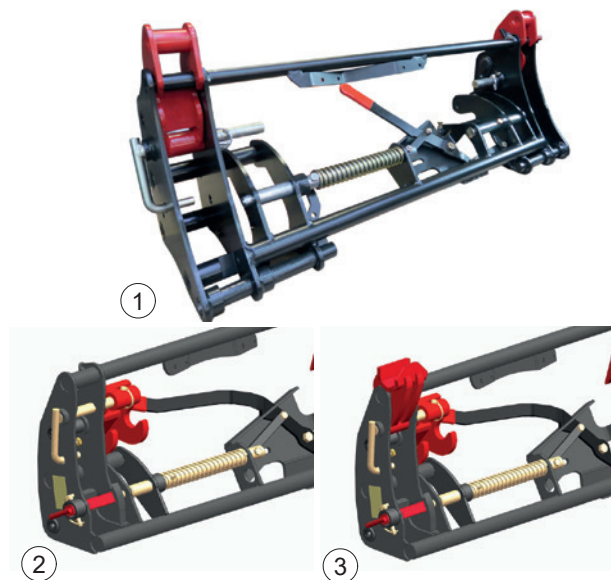

11. Lygio indikatorius

Lygio indikatorius naudojamas padargo padėčiai nuleidžiant krautuvą nustatyti. Jis yra kairėje krautuvo pusėje. Jį galima nustatyti atsižvelgiant į naudojamą padargą.

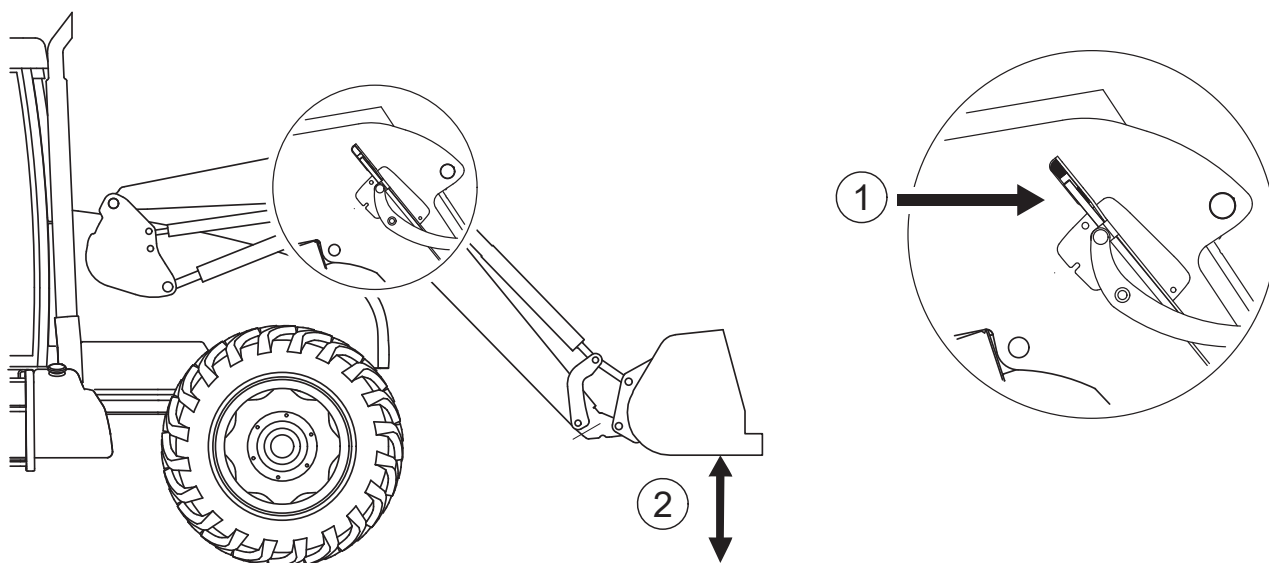

(1) Indikatorius

(2) Kaušas lygiagretus žemei

12. „FAST-LOCK System“

Ant padargo laikiklio įtaisyta „FAST-LOCK System“ įranga (pasirenkama papildomai) naudojama hidraulinės ir elektros funkcijų neturintiems padargams iš vairuotojo vietos prikabinti ar atkabinti.

Užblokuota padėtis (1).



Atblokuota padėtis (2).

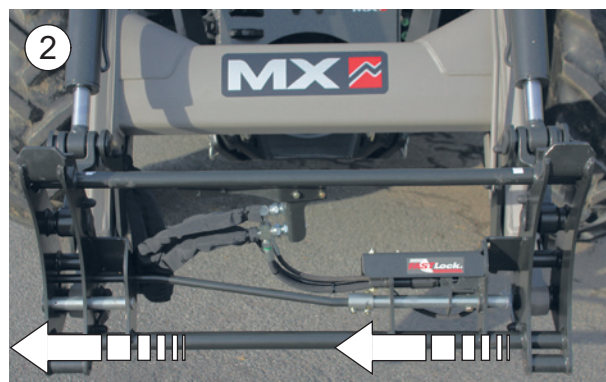

13. „SPEED-LINK 2 System“

Ant padargo laikiklio įtaisyta „SPEED-LINK 2 System“ įranga (pasirenkama papildomai) naudojama hidraulinės ir elektros funkcijų neturintiems padargams iš vairuotojo vietos prikabinti ar atkabinti.

„SPEED-LINK 2“ įranga (krautuvo pusė) (1).



„SPEED-LINK 2“ įranga (padargo pusė) (2).



Ant užpakalinės „SPEED-LINK 2“ įrangos bloko dalies esantis raudonos (žalios) spalvų indikatorius naudojamas vairuotojo vietoje sėdinčiam vairuotojui pranešti apie padargo užfiksavimo būseną.



14. „PCH System“

Hidraulinis horizontalios padėties išlaikymo įrenginys (PCH) veikia automatiškai (pasirenkama įranga).

Sistema turi apsauginių hidraulinių elementų, kurių nustatymų joku būdu negalima pakeisti. Galimos dvi „PCH System“ naudojimo padėtys.



(1) „Kaušo“ padėtis (2) „Padėklo“ padėtis

14.1 „Kaušo“ padėtis

Keliant ar nuleidžiant krautuvą, „PCH System“ įranga užtikrinama skersinė kaušo padėtis.

Tai reiškia, kad pakrautos medžiagos nekrenta nei į priekį, nei atgal.

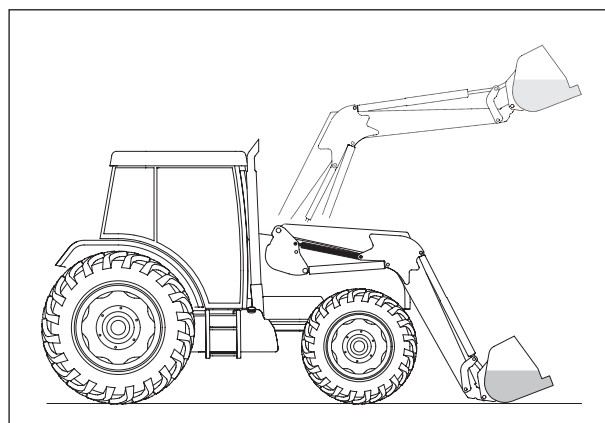

14.2 „Padėklo“ padėtis

Keliant ar nuleidžiant padėklų krautuvą, „PCH System“ įranga užtikrinama horizontali padėklo laikiklio padėtis.

Tai reiškia, kad ant žemės lygiai sukrautos medžiagos išlaikomos horizontalioje padėtyje.

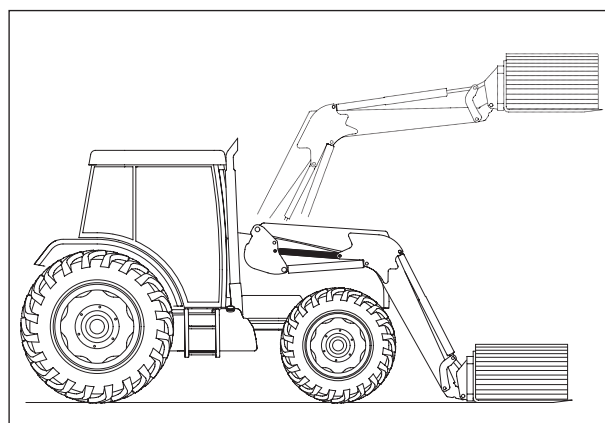

15. „SHOCK ELIMINATOR System“

Važiuojant ar staigiai sustabdžius krautuvą nuleidžiant, smūgiai nuslopinami (pasirenkama įranga).

Ši sistema naudojama traktoriaus trūkčiojimams ir svyravimams kabinoje sušvelninti.

„Shock Eliminator“ įrangą galima išjungti vožtuvu (1).



PASTABA.: „Shock Eliminator“ įrangą galima įjungti arba išjungti tiesiog kabinoje (pasirenkama elektrinio išjungimo įranga).

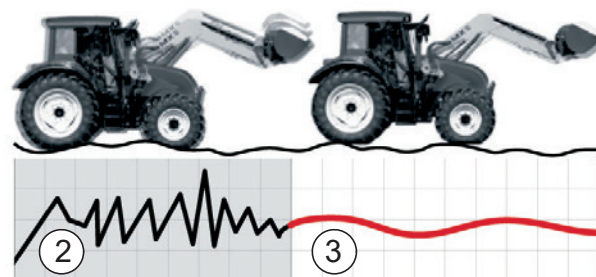

(2) Be SHOCK ELIMINATOR
(3) Su SHOCK ELIMINATOR

16. Išvertimo lėtintuvas

Išvertimo lėtintuvas (pasirenkama įranga) įtaisytas 3-ios funkcijos elektrinio vožtuvo solenoido gale, vidinėje dešinės krautuvo strėlės dalyje.

16.1 Įjungimas (išjungimas)

- ON: lėtintuvas įjungtas, išvertimas vyksta lėtai.
- OFF: lėtintuvas išjungtas, išvertimas vyksta įprastai.

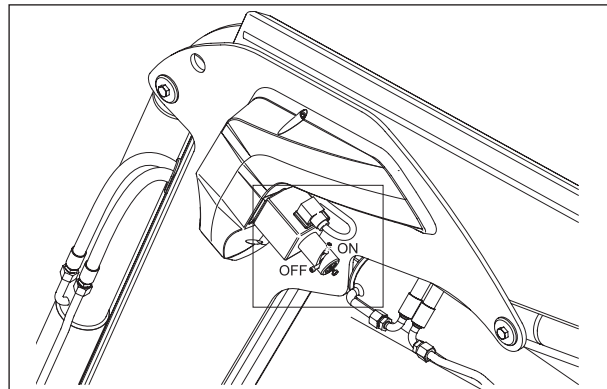

16.2 Reguliavimas

- Nustatykite lėtintuvą į padėtį ON.
- Atsukite varžtą (1).
- Varžtu (2) nustatykite išvertimo greitį.
- Prisukite varžtą (1).
- Atlikę nustatymus, patikrinkite greitį.

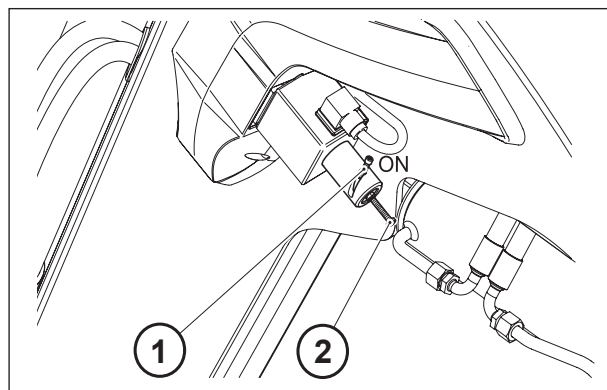

17. „AUTO-LEVEL System“ įranga

Automatinio padargo grąžinimo į nustatytą padėtį įranga „AUTO-LEVEL System“ (pasirenkama) tiekama su gamykliniu traktoriaus skirstytuvu arba MX „Flexpilot“ ar „e-PILOT S“ skirstytuvais valdomiems krautuvas.

17.1 Padargo padėties nustatymas

Padargo padėtis nustatoma žymėjimo strypu. Žr. greta esančias iliustracijas.

- Nustatykite padargą į norimą padėtį.
- Pastatykite padargą ant žemės.
- Atsukite sparnuotąją veržlę (1).
- Nustatykite strypo galą priešais jutiklį (2).
- Užsukite sparnuotąją veržlę (1).

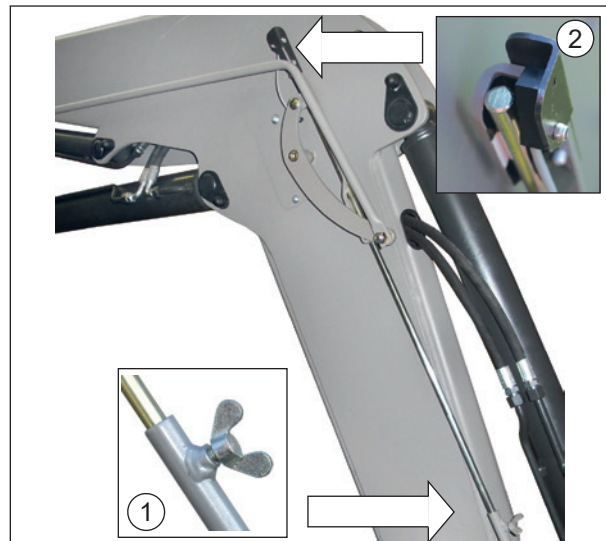

17.2 Automatinis padargo išlyginimas

„Flexpilot“ valdymo įrenginys:

„AUTO-LEVEL System“ įranga veikia sėmimo judesio kryptimi.

- Kai padargas išverčiamas, palaikykite nuspaudę juodą krautuvo valdymo svirties mygtuką (1): padargas automatiškai sustoja nustatytoje padėtyje.
- Atleiskite juodą mygtuką (1).

„e-PILOT S“ valdymo įrenginiai:

„AUTO-LEVEL System“ įranga veikia dviem kryptimis:

- sėmimo ir išvertimo. Jei įjungus „AUTO LEVEL System“ įrangą padargas atlieka išvertimo judesį, krautuvas atlieka sėmimo judesį. Jei padargas atlieka sėmimo judesį, krautuvas atlieka išvertimo judesį.

Žr. „e-PILOT S“ naudojimo vadovą.

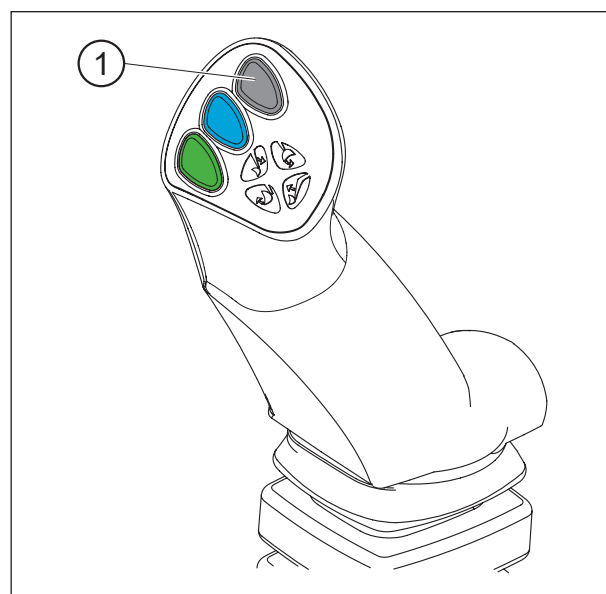

18. „AUTO-UNLOAD System“

Kaušo (griebtuvo) sinchronizavimas (pasirenkama įranga) vyksta dviem kryptimis:

- Griebtuvo atvėrimas / kaušo išvertimas.
- Kaušo sėmimo judesys / griebtuvo užvėrimas.

„AUTO-UNLOAD System“ įranga veikia tik tuomet, jei krautuvas turi 3-ią funkciją.

„e-PILOT S“ valdymas: žr. „e-PILOT S“ naudojimo vadovą (funkcija: „AUTO-UNLOAD System“).

PASTABA.: Patariame įjungti sistemą išverčiant krovinį į priekabą, kai padargas yra horizontalioje padėtyje, kad „AUTO-UNLOAD System“ įranga būtų naudojama optimaliai.



19. Sauga keliant ir išverčiant

Įtaisas atitinka standarto EN 12525 + A2 2010 reikalavimus, jį galima atjungti, jei dirbant netoli krovinio nėra žmonių. Tuomet galėsite dirbti neprarasdami darbo greičio ir galios.

Ši unikali pasirenkama įranga yra sąveiki su „Shock Eliminator“ įranga ir užfiksuota slankiaja padėtimi.

19.1 Ištrauka iš standarto EN12525 + A2 2010, priekiniai krautuvai:

„4.4.4 Apsauga nuo netyčinio nusileidimo

Jei priekinis krautuvas taip pat yra skirtas kėlimo darbams, kuriuos atliekant esant iškeltam krautuvui greta krovinio turi būti žmogus, kėlimo strėlės hidraulinė sistema arba hidrauliniai cilindrai turi turėti E priedo reikalavimus atitinkantį saugos įtaisą, kurio paskirtis yra padėti išvengti netyčinio kėlimo strėlės nusileidimo ir kuris turi likti įjungtas nutrūkus valdymo sistemos energijos tiekimui.

Šis saugos įtaisas gali būti nustatytas į veikimo (neveikimo) arba „įjungimo (išjungimo)“ padėtį atliekant darbus, nereikalaujančius, kad greta krovinio būtų žmogus; tokiu atveju taikomi šie papildomi reikalavimai:

- saugos įtaisą turi būti galima paleisti / sustabdyti arba įjungti / išjungti iš vairuotojo vietos;
- saugos įtaisą turi būti galima įjungti arba aktyvinti nuo žemės paviršiaus, nesiartinant prie krovinio;
- valdymo įtaisas saugos įtaisui išjungti arba išjungti turi būti suprojektuotas ir įtaisytas taip, kad operatorius negalėtų jo netyčia perjungti;
- saugos įtaiso būseną (paleistas / sustabdytas arba įjungtas / išjungtas) turi būti aiškiai pažymėta ir aiškiai matoma iš vairuotojo vietos ir iš krovimo vietos.

Remiantis 7.1.2 p., naudojimo instrukcijoje turi būti išaiškintas tinkamas įtaiso veikimo būdas, įskaitant įspėjimus. Krautuve turi būti įtaisytas įspėjimo signalas, skirtas priminti, kad atliekant kėlimo darbus, kuriems būtina, jog krautuvui esant pakeltoje padėtyje greta krovinio būtų žmogus, saugos įtaisas privalo būti veikimo („įjungimo“) padėtyje (žr. 7.2 p.). Priekinių krautuvių, kurie neskirti kėlimo darbams, kuriems būtina, kad krautuvui esant iškeltoje padėtyje greta krovinio būtų žmogus, naudojimo informacija turi atitikti 7.1.4 ir 7.2 p. reikalavimus. „

“E priedas (standartas)

Priemonių, apsaugančių nuo netyčinio nusileidimo, bandymo metodas ir patvirtinimo kriterijai

E.1 Terminai ir apibrėžtys

E.1.1

apsauginis įtaisas

hidraulinis (-iai) vožtuvas (-ai), naudojamas (-i) imituojant krautuvo hidraulinės linijos nutrūkimą.

E.1.2

bandymo apkrova

svarmuo (50 ± 10) % krautuvo gamintojo nurodytos vardinės keliamosios galios.

E.2 Bandymo procedūra

E.2.1–E.2.2 punktuose nurodyti bandymai atliekami esant kiekvienai iš šių sąlygų:

- bandomąją apkrovą nuleidus į ($1 \pm 0,1$) m aukštį išlaikoma padėtis (statinis bandymas);
- bandomąją apkrovą pakėlus į ($1 \pm 0,1$) m aukštį išlaikoma padėtis (statinis bandymas); esant $40\text{ }^{\circ}\text{C}$ ir $50\text{ }^{\circ}\text{C}$ (įskaitytinai) hidraulinės sistemos alyvos temperatūrai.

E.2.1 Apsauginis įtaisas tarp kėlimo cilindrų ir skirstytuvo turi būti atviras

E.2.2 Visiškas apkrovos nuleidimas turi būti matuojamas padargo sujungimo taške

E.3 Patvirtinimo kriterijus

E.2.2 punkte išmatuotas visiškas nuleidimas per pirmąsias 10 sekundžių neturi viršyti:

- 100 mm, jei saugos įtaisas išsijungia arba išjungiamas rankiniu būdu;
- 300 mm, jei saugos įtaisas yra nuolat įjungtas.

Po 5 minučių apkrova neturi nusileisti daugiau nei papildomus 100 mm. “

19.2 Saugos įtaiso naudojimas keliant ir išverčiant

Kėlimo ir išvertimo cilindrų hidraulinė grandinė turi saugos įtaisą (1) ir (2).

Pagal numatytuosius nustatymus saugos įtaisas yra įjungtas.

Kai naudotojas paspaudžia kabinoje esantį mygtuką (3) (saugųjį mygtuką), saugos įtaisas išjungiamas ir įsižiebia raudonos spalvos indikatoriai:

- mygtukas kabinoje (3),
- mygtukas išorėje (4),
- 2 kėlimo cilindrų elektrinio vožtuvo jungikliai (5).

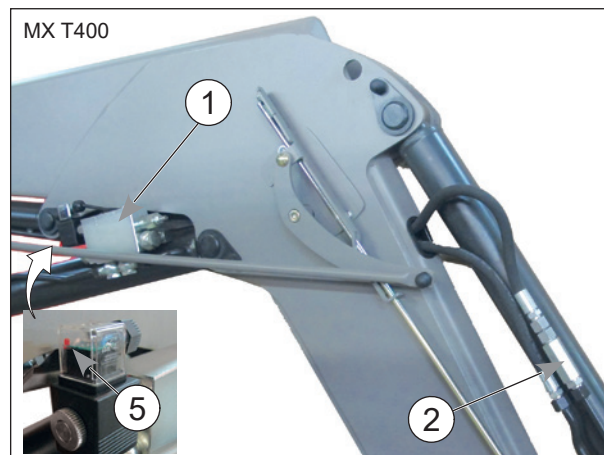

Mygtuko funkcija (3):

- Paspaudimas (A): saugos įtaiso išjungimas.
- Paspaudimas (B): saugos įtaiso įjungimas.

PASTABA.: Išjungus traktoriaus degimą, saugos įtaisas automatiškai įjungiamas.

⚠ DĖMESIO: Išjungti saugos įtaisą galima tik tuomet, kai netoli krovinių nėra žmonių. Tokiu atveju palaikoma slankioji padėtis ir „Shock Eliminator“ įranga yra sąveikios. Paspaudus mygtuką (3) arba (4), saugos įtaisas vėl įjungiamas (užgessta raudonos spalvos indikatoriai).



Mygtukas (4) skirtas tik saugos įtaisui iš išorės įjungti.
Toku atveju raudonos spalvos indikatoriai užgęsta.

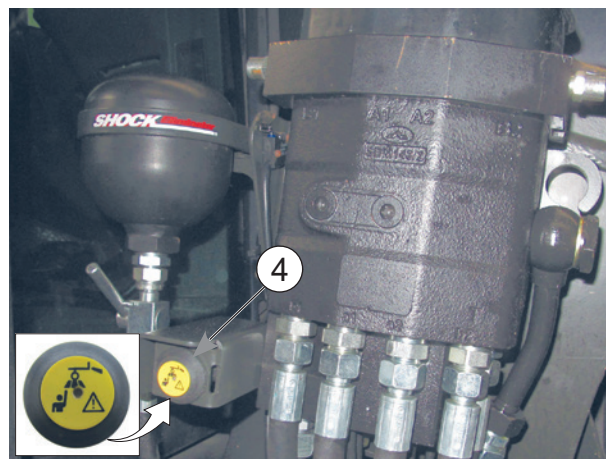

20. Techninė priežiūra

! Reguliariai keiskite traktoriaus hidraulinę alyvą, filtrus keiskite remdamiesi gamintojo nurodymais.

Užteršta alyva netenka tepamųjų savybių, todėl dėvėsi visi hidraulinės sistemos elementai (siurbiai, skirstytuvai, cilindrai). Net jei alyva skaidri, ji gali nebetikti naudoti.

Techninės priežiūros darbus turi atlikti **kompetentingi, pardavėjo įgalioti asmenys**. Priešingu atveju už tokių darbų atlikimą ir pasekmes atsako juos atlikęs asmuo.

Atliekant visus krautuvo techninės priežiūros darbus, būtina dėvėti AAP (asmenines apsaugos priemones) (žr. „AAP lentelę“, žr. skyrių „Saugos taisyklės“).

Atlikdami bet kokius krautuvo techninės priežiūros darbus, niekuomet nedirbkite su apkrovos veikiamomis mechaninėmis dalimis, hidrauline sistema ar prietaisu, kuris yra veikiamas slėgio, ar su neišjungta elektros grandine.

Atliekant traktoriaus techninės priežiūros darbus, primygtinai rekomenduojame atkabinti krautuvą. Atkabimas yra nesudėtinga operacija; traktoriaus techninės priežiūros darbus galėsite atlikti saugiau ir veiksmingiau.

Jei norite atlikti kokius nors darbus pakeltu krautuvu, būtina užblokuoti krautuvą esamoje padėtyje:
Atblokuokite „MACH System“ movą arba uždarykite kėlimo cilindro linijos vožtuvą, jei krautuvas neturi „MACH System“ movos (žr. skyrių „KRAUTUVO ATKABINIMAS“).

„MACH System“ užrakinimo sistemą sutepti kas 3 mėnesius.

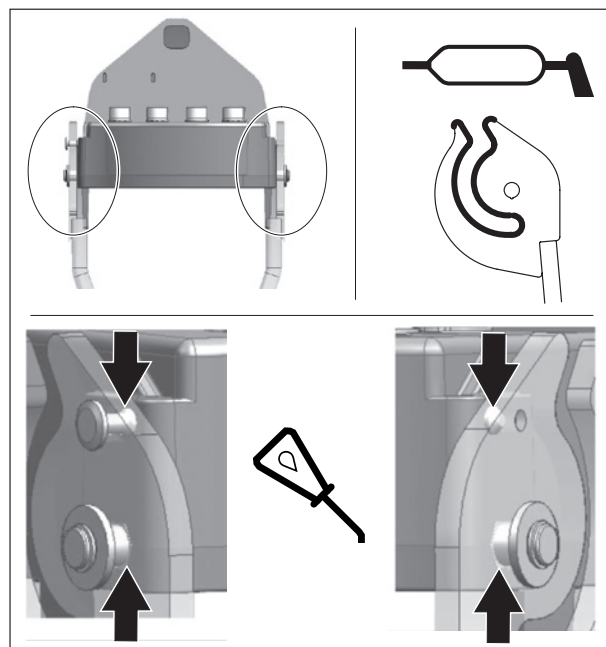

Sutepkite kas 10 valandų ir po kiekvieno plovimo (**vanduo nuplauna tepalus**), ypač jei plaunate aukšto slėgio srove.

Žr. greta parodytus suteptimo taškus.

Priežiūrai rekomenduojame šios rūšies tepalą: NLGI 2

Jeį naudojate aukšto slėgio plovimo įrenginį, nenukreipkite vandens srovės į elektros įrangos elementus.

Kaskart po naudojimo nuplaukite padargą ir priekinę krautuvo dalį. Mėšle esanti rūgštis, trąšos ir silosas kenkia dažams, plienui ir judamoms jungtims.

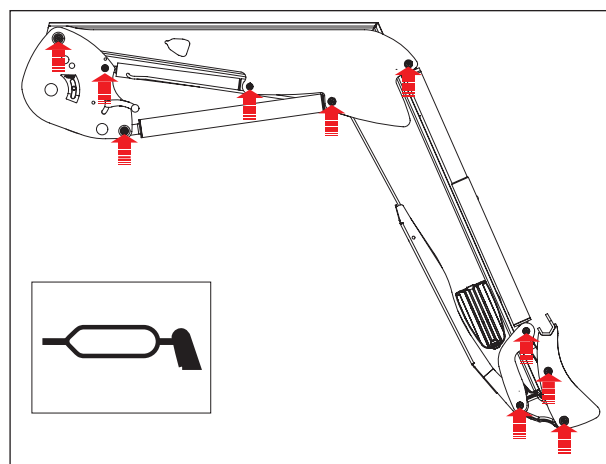

Kartą per mėnesį ar dažniau, jei įrangą naudojate intensyviai, patikrinkite:

- Krautuvo judamų jungčių būklę. Jei reikia, pakeiskite kompensacinius žiedus ir (arba) ašis.
- Kompensacinius žiedus būtina pakeisti, jei jų storis mažesnis nei 1 mm.
- Traktoriaus hidraulinės alyvos lygį ir hidraulinių kontūrų sandarumą. Jei pastebėjote hidraulinės sistemos dalių (cilindrų, žarnų, sujungimų, „Mach“ movų, jungčių ir pan.) vidinį ar išorinį pratekėjimą, susisiekite su pardavėju.
- Žarnų būklę: pakeiskite, jei jos suskilinėjusios ar skverbiasi alyva.
- Ar tinkamai veikia valdymo įrenginys (lynai, laisvumas, užblokavimo funkcija ir pan.).
- Elektros laidų pynių būklę. Jei yra sugadintų jungiklių ar laidų, kreipkitės į pardavėją.
- Mechaninių komponentų būklę (ar nėra įtrūkimų, deformacijų, nusidėvėjusių ribotuvų, laisvumo, stovėjimo atramų būklę ir pan.).
- Jei jie neįprastai nusidėvėję, kreipkitės į pardavėją.
- Utilizavimas: kreipkitės į savo pardavėją arba į atliekų perdirbimo srityje besispecializuojančias įmones.
- Po pirmųjų 10 ir 50, o vėliau kas 100 darbo valandų ar kaskart keisdami traktoriaus variklio alyvą, patikrinkite tvirtinimo rėmo priveržimą. Jei jis netinkamai priveržtas, kreipkitės į pardavėją.

SVARBU.: Visus atsiveržusius varžtus būtina apžiūrėti, jei reikia – pakeisti, nuvalyti ir vėl sutepti sriegių klėjais.

Užveržkite varžtus toliau pateiktoje lentelėje nurodytu priveržimo momentu.
(Su traktoriaumi susijusius varžtus draudžiama sukti ir priveržti pneumatiniu veržliarakčiu.)

— Priveržimo momentai (Nm)

Varžto klasė	Kaiščio žymėjimas (ISO 898)	Sriegis											
		M 5	M 6	M 8	M 10	M 12	M 14	M 16	M 18	M 20	M 22	M 24	M 27
8.8	○	5.2	9	21.6	43	73	117	180	259	363	495	625	915
10.9	□	7.6	13.2	31.8	63	108	172	264	369	517	704*	890	1304
12.9	△	8.9	15.4	37.2	73	126	201	309	432	605	824	1041	1526

21. Naudojimo patarimai

- Kiekvienas padargas buvo sukurtas naudoti konkrečiai paskirčiai ir turi savo atsparumo ribas.
- Padargai neturi būti naudojami nedarboms žemės įdirbimo ir kelmų rovimu darbams. Šiuos darbus reikia dirbti naudojant tam skirtą techniką, jie netinka žemės ūkio paskirties krautuvui.
- Semdami kraunamą medžiagą, naudokite traktoriaus, o ne krautuvo judėjimo jėgą, priešingu atveju, ir krautuvą, ir traktorių bus veikiamas didelės apkrovos.
- Kai krovinys yra pernelyg sunkus, hidrauliniams elementams nenaudokite jėgos. Be to, kai cilindrai pasiekia eigos pabaigą, atleiskite skirstytuvo valdymo svirtis.
- Dirbdami žemės lyginimo darbus, dirbkite mažu greičiu, padargo kampas dirvos atžvilgiu neturi būti didesnis nei 50°.

PASTABA.: Dirbkite atsargiai ir racionaliai.

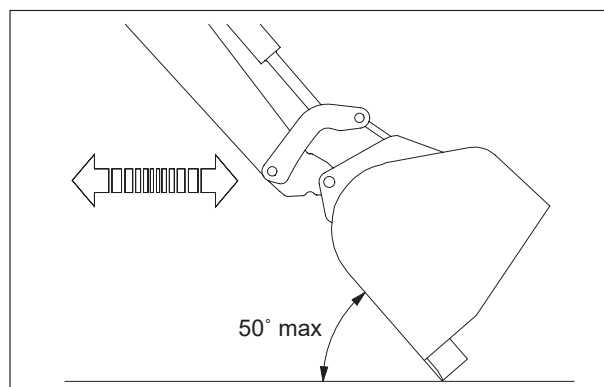

22. MX gaminių perdirbimas

Hidraulinė sistema

- Pasibaigus eksploatacijos laikui, išleisti hidraulinę alyvą iš MX gaminių turi įgalioti remonto meistrai.
- Prieš perdirbant įrenginius, reikia nuimti hidraulines žarnas.
- Jei pasibaigus eksploatacijos laikui gaminių ardymu užsiima patys MX gaminių savininkai, visi jie turi laikytis šių aplinkosaugos reikalavimų.

Pavojingų atliekų (alyvų ir žarnų) šalinimas

- Hidraulinės alyvos turi būti laikomos tam skirtose talpyklose arba statinėse ir siunčiamos į patvirtintus centrus.
- Plieninius hidraulinių žarnų antgalius galima atskirti nuo guminės žarnos.
- Plieniniai antgaliai bus perdirbami kaip metalo laužas ir siunčiami į patvirtintus centrus.
- Guminės žarnos bus dedamos į sandarius indus ir siunčiamos perdirbti į patvirtintus centrus.

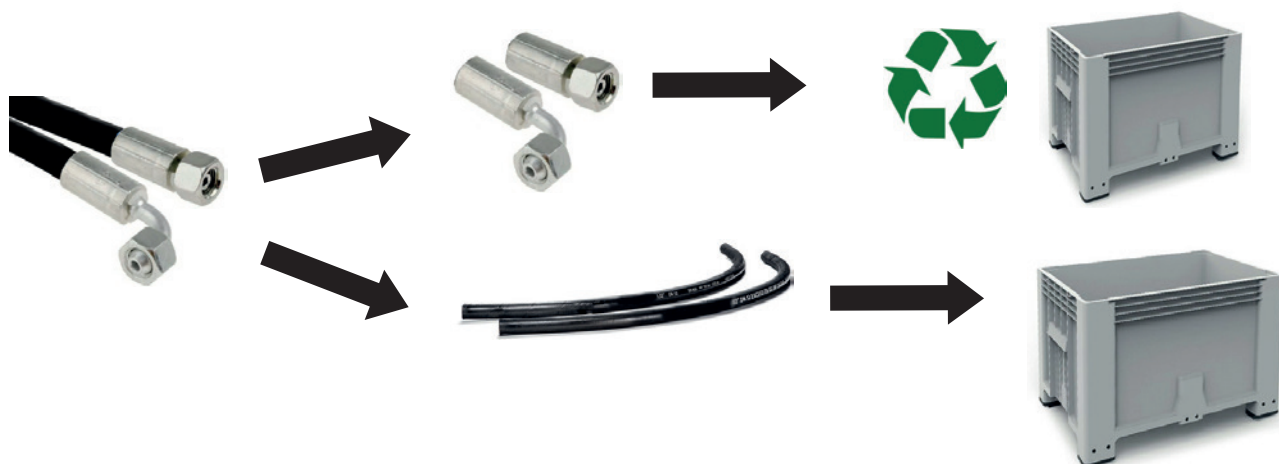

Aukštųjų technologijų MX gaminiai ir elektrinė bei elektroninė įranga:

- MX gaminiuose esančios elektros ir elektroninės įrangos (EEĮA) atliekos išardomos ir vežamos į patvirtintus centrus, kad jas būtų galima panaudoti.



Išvalytų MX gaminių perdirbimas

- Išvalyti MX gaminiai siunčiami į patvirtintus centrus perdirbti kaip geležį ir kitus metalus.

23. Techninės charakteristikos

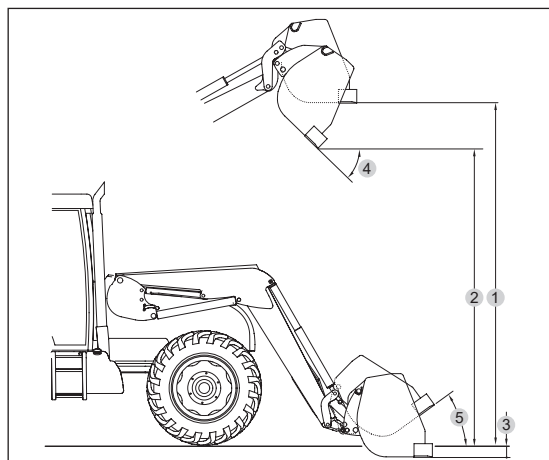
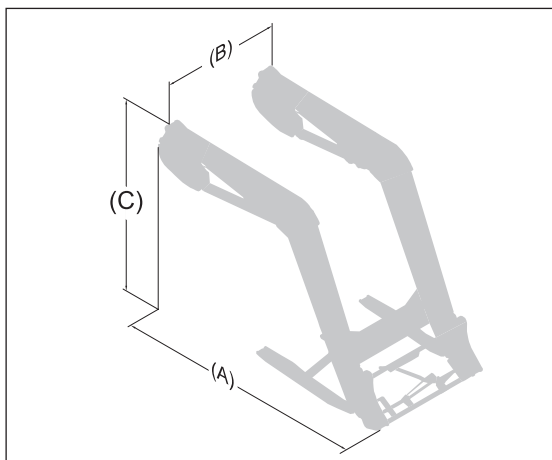

	T406	T406+	T408	T408+	T410	T410+	T412	T412+	T414	T417/ T418
Pastatyto ant žemės ilgis (A)	2,30 m	2,30 m	2,40 m	2,40 m	2,50 m	2,50 m	2,60 m	2,60 m	2,75 m	2,75 m
Pastatyto ant žemės plotis (B)	1,18 m	1,18 m	1,18 m	1,18 m	1,18 m	1,18 m	1,18 m	1,18 m	1,18 m	1,18 / 1,38 m
Aukštis (C)	1,72 m	1,72 m	1,78 m	1,78 m	1,83 m	1,83 m	1,87 m	1,87 m	2,05 m	2,05 m
Mažiausias svoris (be pasirinktos įrangos)	460 kg	461 kg	480 kg	500 kg	535 kg	550 kg	550 kg	550 kg	630 kg	660 / 697 kg
Didžiausias svoris	590 kg	590 kg	632 kg	632 kg	680 kg	680 kg	707 kg	707 kg	821 kg	844 / 827 kg
Didžiausias aukštis ties padargo sukimo ašimi*	3,75 m	3,75 m	3,85 m	3,85 m	4,00 m	4,00 m	4,15 m	4,15 m	4,50 m	4,60 m
Didžiausias aukštis po horizontaliu kaušu (1) #	3,50 m	3,50 m	3,60 m	3,60 m	3,75 m	3,75 m	3,90 m	3,90 m	4,25 m	4,35 m
Didžiausias aukštis po išverstu kaušu (2) #	2,95 m	2,95 m	3,05 m	3,05 m	3,20 m	3,20 m	3,35 m	3,35 m	3,70 m	3,80 m
Įsiskverbimo gylis (3) #	0,20 m	0,20 m	0,20 m	0,20 m	0,20 m	0,20 m	0,20 m	0,20 m	0,20 m	0,20 m
Išvertimo kampas didžiausiam aukštyje (4) #	52°	52°	55°	55°	55°	55°	55°	55°	50°	50°
Sėmimo kampas (5) #	47°	47°	52°	52°	52°	52°	52°	52°	51°	51°
Nutraukimo jėga ties padargo sukimo ašimi*	1900 kg	2200 kg	2100 kg	2400 kg	2400 kg	2750 kg	2750 kg	3100 kg	2670 kg	3430 kg
Keliamoji galia ties padargo sukimo ašimi per visą aukštį*	1500 kg	1750 kg	1890 kg	2200 kg	2190 kg	2500 kg	2450 kg	2780 kg	2320 kg	3050 kg
Naudingoji padėklo apkrova 0,60 m prieš šakes										
Ant žemės:	1450 kg	1690 kg	1850 kg	2010 kg	2080 kg	2420 kg	2410 kg	2610 kg	2360 kg	3040 kg
2 m aukštyje nuo žemės:	1380 kg	1650 kg	1740 kg	2040 kg	2000 kg	2310 kg	2290 kg	2490 kg	2200 kg	2860 kg
3 m aukštyje nuo žemės	1350 kg	1620 kg	1650 kg	1950 kg	1980 kg	2270 kg	2230 kg	2430 kg	2150 kg	2700 kg
Didžiausiam aukštyje	1350 kg	1620 kg	1630 kg	1930 kg	1960 kg	2250 kg	2200 kg	2400 kg	2150 kg	2650 kg
Kėlimo laikas	3,9 s	4,6 s	4,6 s	5,4 s	5,4 s	6,2 s	6,2 s	7,1 s	6,4 s	8,2 s
Išvertimo laikas	0,7 s	0,9 s	1 s	1 s	1 s	1,4 s	1,4 s	1,4 s	1,4 s	1,4 s

PASTABA.: Charakteristikos nustatytos esant 190 barų slėgiui ir 60 l/min. srautui.
Duomenys gali keistis atsižvelgiant į traktoriaus tipą. * Pateiktos sėmimo kaušo vertės.

Atsižvelgiama tik į naudingąją apkrovą. Vertės ant žemės ir ties padargo sukimo ašimi netaikomos.

ATITIKTIES DEKLARACIJA



Gamintojas:

M-extend France SAS

Buveinės adresas: 19, Rue de Rennes, 35690 Acigné (Prancūzija).
Registracijos Reno (*Rennes*) prekybos ir įmonių registre Nr. 639 200 260.

Pareiškia, kad įranga:

Priekinis krautuvas T406 , arba T408, arba T408+, arba T410, arba T410+, arba T412, arba T412+, arba T414, arba T417, arba T418, arba TX420, arba TX425, arba TX430
arba

Priekinis krautuvas U403 arba U404, arba U405, arba U406, arba U406+, arba U407, arba U408, arba U408+, arba U409, arba U410, arba U410+, arba U412, arba U412+, arba U414
arba

Priekinis krautuvas A104 arba A106, arba A110, arba F303, arba F304
arba

Priekinis krautuvas C1, arba C1s, arba C2u arba C2, arba C2+, arba C3u, arba C3, arba C3+, arba C4, arba C4+
arba

Krautuvo padargas BMS arba BRDS, arba BQU, arba BF + GF, arba CGU, arba TR, arba BMSC, arba CGC, arba TRC, arba BT, arba BR, arba BC, arba BF, arba BMSU, arba BRU, arba BFU, arba CL, arba BRC, arba BFC, arba LC, arba CG, arba BP, arba SG, arba BB, arba PCS, arba LS, arba PG
arba

Variklinio krautuvo padargas BMSA arba CGA, arba BTA, arba TR, arba BCA, arba BCDA
arba

Krovimo kaušas BD1202 arba BD 1402, arba BD 2002, arba BD 2402, arba BD 3102
arba

Ryšulių griebtuvas Manubal L arba C30, arba C40, arba U40, arba V40, arba V60, arba V500, arba W500, arba V400HD, arba V5000HD, arba V7000HD
arba

Priekinis keltuvas R04 arba R05 arba R08, arba R10, arba R12, arba R16, arba R20, arba R28, arba R38, arba R53
arba

Svarmuo M250 arba M400, arba MM600, arba MM900, arba MM1200, arba MM1500, arba MM400AD, arba MBX
arba

Multibumper

kurių serijos numeris yra:

Įrašykite į aukščiau esantį langelį ant įrenginio identifikacijos plokštelės nurodytą serijos numerį.

nuo serijos numerio de série **49999 11 001** iki **499999 24 365**,

atitinka Mašinų direktyvos 2006/42/EB reikalavimus

(taip pat atitinka 2010 m. gegužės mėn. standarto NF EN 12525+A2 reikalavimus).

Bendrovė „M-extend France SAS“, 19 rue de Rennes, Acigné (35690), yra įgaliota sudaryti techninę bylą.

Acigné, 2022 m. Lapkritis 7 d.

F. Martin
Prezidentas



M-extend France SAS
19, rue de Rennes
B.P. 83221
FR-35690 ACIGNÉ
Email : contact@m-x.eu
Web : www.m-x.eu