



RAISE YOUR EXPECTATIONS



IEKRĀVĒJS

MX F303

MX F304

Lietošanas rokasgrāmata

Pirms lietošanas uzmanīgi izlasiet

Cienītais lietotāj!

Pateicamies par jūsu uzticību un ceram, ka MX iekrāvējs sniegs jums pilnīgu gandarījumu.

Dažas minūtes, ko jūs pavadīsiet, lasot šo rokasgrāmatu, ļaus jums pilnībā izmantot MX iekrāvēja efektivitāti, saglabāt tā ilgmūžību un droši ar to darboties.

Lietošanas rokasgrāmata ir svarīgs dokuments, ar kuru jāiepazīstas pirms iekrāvēja izmantošanas, tāpēc glabājiet to turpmākai atsaucei. Nododiet to citiem lietotājiem un tpašniekiem gadījumā, ja pārdodat savu MX iekrāvēju.

Šajā dokumentā esošās ilustrācijas un tehniskie dati var precīzi neatbilst jūsu iekrāvējam, taču izmantošanas nosacījumi paliek nemainīgi.

Tirdzniecības pārstāvim ir jānodod iekrāvējs lietotājam.

Izsniegtā materiāla demonstrējumā jāparedz tālāk norādītais.

- Drošības noteikumi.
- Iekrāvēja pievienošana un atvienošana.
- Darbarīka pievienošana un atvienošana.
- Pilnīga vadības funkciju izmantošana.

Gadījumā, ja viens no šiem 4 pienākumiem nav ievērots, jums ir nekavējoties jāsaazinās ar savu tirdzniecības pārstāvi.

Oriģinālajām rokasgrāmatām franču valodā varat piekļūt tīmekļa vietnē www.m-x.eu:
noklikšķiniet vietnē uz versijas franču valodā, pēc tam noklikšķiniet uz "Documentations / Manuels d'utilisation"
("Dokumentācija / Lietošanas rokasgrāmatas").

MX ir sabiedrības M-extend France SAS, SIREN 639 200 260, RCS Rennes, 19 Rue de Rennes, BP 83 221 - 35 690 Acigné, Francija, preču zīme.

SATURS

1. DROŠĪBAS NOTEIKUMI	8
1.1 EPI tabula (individuālās aizsardzības aprīkojums)	9
1.2 Iekrāvēja izmantošanas ierobežojumi traktoram ar 2 statņu aizsargstieni	9
1.3 Drošības un lietošanas noteikumu neievērošana	10
2. DROŠĪBAS UZLĪMES	11
3. IDENTIFIKĀCIJAS PLĀKSNE	12
4. PRETSVARS	13
5. VADĪŠANA	14
5.1 Vadība ar traktora sadalītājiem	14
5.2 Vadība ar MX sadalītāju	14
5.3 Vadība ar MX PROPILOT sadalītāju	14
5.4 Vadība ar MX e-PILOT S sadalītāju	16
6. IEKRĀVĒJA ATVIENOŠANA	16
7. IEKRĀVĒJA PIEVIENOŠANA	20
8. DARBARĪKA ATVIENOŠANA	22
8.1 Darbarīka rāmja manuāla atslēgšana	22
8.2 FAST-LOCK darbarīku rāmis	23
9. DARBARĪKA PIEVIENOŠANA	24
9.1 Darbarīku rāmja manuāla atslēgšana	24
9.2 FAST-LOCK darbarīku rāmis	25
10. DARBARĪKU RĀMJU MODEĻI	26
10.1 MX darbarīku rāmis	26
10.2 EURO darbarīku rāmis	26
10.3 MX/EURO darbarīku rāmis	26
10.4 MX/Faucheux-Blanc darbarīku rāmis	27
11. LĪMEŅA INDIKATORS	27
12. FAST-LOCK SYSTEM	28
13. SHOCK ELIMINATOR SYSTEM	29
14. DROŠĪBA PACELŠANAS UN APGĀŠANAS LAIKĀ	30
14.1 Izvilums no standarta EN12525 + A2 2010 attiecībā uz frontālajiem iekrāvējiem:	30
14.2 Drošības pielietošana pacelšanas un apgāšanas laikā	31
15. APKOPE	32
16. IETEIKUMI LIETOŠANĀ	34
17. MX IZSTRĀDĀJUMU PĀRSTRĀDE	35
18. TEHNISKIE RAKSTURLIELUMI	36



**Iekrāvējs ir sarežģīta mašīna.
Lietotāja rokasgrāmatas lasīšana pirms
pirmās lietošanas ir obligāta.**



Iepazīstieties ar tālāk norādīto informāciju.

- *Drošības noteikumi.*
- *Iekrāvēja pievienošana un atvienošana.*
- *Darbarīka pievienošana un atvienošana.*
- *Pilnīga vadības funkciju izmantošana.*







1. Drošības noteikumi

- EPI (Équipements de Protection Individuelle – individuālā aizsardzības aprīkojuma) lietošana ir obligāta (skatīt “EPI tabula”).
- Vadītājam un pasažieriem obligāti jābūt piesprādzētiem ar drošības jostām.
- Pirms katras lietošanas reizes operatoram ir jāpārbauda, vai iekrāvējs ir pareizi piestiprināts un vai darbarīks ir pareizi nofiksēts (pārbauda ar piespiešanu pie zemes).
- Vadīt iekrāvēju vienīgi no vadītāja vietas. Saglabājiet kontroli pār vadības slēdžiem līdz kustības beigām.
- Braucot pa ceļu, iekrāvēja vadības slēdžiem jābūt nobloķētiem (skatiet vadības sistēmas lietošanas rokasgrāmatu).
- Tuvojoties krustojumam, atbloķējiet vadības ierīces un paceliet iekrāvēju vairāk nekā 2 m no zemes, lai neapdraudētu citus lietotājus. Pēc krustojuma šķērsošanas atgriezieties sākotnējā pozīcijā un vēlreiz nofiksējiet iekrāvēja vadības ierīces.
- Braucot pa ceļu, uzmanieties, lai neaizsegtu traktora gabarītgaismas un signālgaismas.
- Neatstājiet vadītāja vietu, pirms neesat izslēdzis visus kustību vadības slēdžus (vadības sviras nobloķēšana).
- Nekad nepametiet traktoru ar paceltu kravu. Pēc iekrāvēja izmantošanas novietojiet traktoru stāvēšanai ar iekrāvēju nolaistu uz zemes.
- Iekrāvēja izmantošanas laikā no darbības zonas obligāti jāizraida jebkura persona. Ja, veicot pacelšanas operācijas, nepieciešama citas personas palīdzība, tai atrodies netālu no kravas, MX iekrāvējs ir jāaprīko ar drošības aprīkojumu (skatīt nodaļu “DROŠĪBA CELŠANAS UN KAUSA IZMANTOŠANAS LAIKĀ”).
- Pirms lietošanas operatoram ir jāpārlicinās par iekrāvēja-tractora un visa darbarīka-iekrāvēja specifiku. Lai to izdarītu, skatiet spēkā esošos MX tarifus, kas pieejami pie tirdzniecības pārstāvja.
- Operatoram ir jāizmanto darbarīks, ko MX ir izstrādājis un paredzējis veicamajiem darbiem.
- **Aizliegts izmantot iekrāvēju personu transportēšanai.**
- Nodrošiniet traktora stabilitāti, izmantojot adekvātu pretsvaru (skatiet nodaļu “PRETSVARUS”).
- Ierobežojiet jebkādu pārvietošanos ar paceltu kravu. Traktoram pastāv iespēja zaudēt līdzsvaru.
- Nepārsniedziet traktora ražotāja noteikto pieļaujamo slodzi uz priekšējās ass.
- Lai izvairītos no pārslodzes uz priekšējās ass un stūres cilindra, kā arī mazinātu riepu nodilumu, riteņu sagriešanās laikā ir obligāti jāpārvietojas uz priekšu vai atpakaļ.
- Nepārsniedziet riepu ražotāja norādīto maksimālo slodzi uz priekšējām riepām.
- Regulāri pārbaudiet riepu spiedienu.
- Periodiski pārbaudiet, vai visas drošības tapas vai skrūves ir vietā. Neaizvietojiet tās ar citiem priekšmetiem, piemēram: naglu, stiepli utt.
- Lai pilnībā izmantotu MX iekrāvēju, traktoram jābūt aprīkotam ar krītošu priekšmetu aizsargkonstrukciju. Ja tādas nav, tad jāierobežo MX iekrāvēja lietošana (skatīt nodaļu “IEKRĀVĒJA IZMANTOŠANAS IEROBEŽOJUMI”). Uzmanību: darba laikā aizsargam jābūt aktīvā stāvoklī. Ja traktors ir aprīkots tikai ar drošības rāmi, tad iekrāvējs obligāti jāaprīko ar paralelogramu.
- Veicot manevrus ar paceltu iekrāvēju, pievērsiet uzmanību elektrolīnijām, gaisvadu līnijām, konstrukcijām u. c.
- Saskaņā ar EN 12525 + A2 2010 standartu vadības funkcijām pacēlāja iedarbināšanai jādarbojas “pēc uzspiešanas”, izņemot peldošo pozīciju, kuru savā stāvoklī var noturēt ar atsperi.
- Visu bojājumu konstatēšanu (diagnostiku) un/vai detaļu demontāžu drīkst veikt tikai profesionālis, kurš vispirms garantē drošību, veicot darbības droši sev un savai videi, it īpaši, ja krava ir pacelta.
- Veicot jebkādas darbības ar mašīnu, uzmanieties no iespēšanas vai saspiešanas, it īpaši ar kustīgām daļām.
- Veicot darbības mašīnas augšpusē, izmantojiet stabilas un drošas ierīces. Gadījumā ja iekrāvējs ir pievienots

traktoram, izslēdziet traktora motoru.

- Lai izvairītos no aizdegšanās riska, turiet iekrāvēju-trektoru tīru. Uzraugiet, lai lidojošas daļiņas (salmi, zāle, zāģu skaidas u. c.) neuzkrātos zonās ar augstu temperatūru. Pārbaudiet un notīriet tās daļas, kurās sakrājušies dažādu vielu atlikumi, it īpaši ap motoru un izpūtes zonu.

1.1 EPI tabula (individuālās aizsardzības aprīkojums)

Simboli	Nozīme	Riska piemērs
	Obligāti jāvalkā roku aizsarglīdzekļi.	Griezumi, iespiešana, pieslēdzot darbarīku pie iekrāvēja.
	Obligāti jānēsā aizsardzības aprīkojums dzirdei	Kausa kratīšana ar trektoru bez kabīnes.
	Obligāti jānēsā aizsardzības aprīkojums acīm.	Šļakstīšanās mazgājot ar augstspiediena strūklu.
	Obligāti jāvalkā ķivere.	Triecieni pa galvu ar iekrāvēju traktora apkopes laikā.
	Obligāti jānēsā ķermeņa aizsarglīdzekļi.	Šļakstīšanās mazgājot ar augstspiediena strūklu.
	Obligāti jāvalkā aizsargapavi.	Saspiešana balstu izvietošanas brīdī.

1.2 Iekrāvēja izmantošanas ierobežojumi traktoram ar 2 statņu aizsargstieni

Papildinformācija gadījumā, ja traktors ir aprīkots ar drošības rāmi pret apgāšanos un diviem pakāpieniem.

1.2.1 Brīdinājums

Ja traktors nav aprīkots ar aizsargkonstrukciju pret krītošiem priekšmetiem, rīkojoties ar kravu, vadītājs ir pakļauts pastāvīgam riskam.

Ja traktors ir aprīkots tikai ar drošības rāmi, tad iekrāvējs obligāti jāaprīko ar paralelogramu.

Atgādinājums: jāizmanto tikai MX iekrāvēja ražotāja ieteiktie darbarīki.

1.2.2 Piesardzības pasākumi lietošanā

Lai strādātu drošībā, obligāti jāievēro tālāk norādītie lietošanas ieteikumi.

- Jāizmanto darbarīks, kas paredzēts veicamajiem darbiem.
- Iestatiet atzīmi atkarībā no izmantojamā darbarīka.
- Pārliecinieties par kravas stabilitāti un noturību uz darbarīka.
- Kravas maksimālais līmenis uz darbarīka nedrīkst pārsniegt zemāko atzīmi, kā arī nedrīkst pārsniegt noteikto augstumu, ja tā ir viengabala krava (skatīt 1. attēlu).
- Manevrējiet ar iekrāvēju-traktoru laidenām kustībām.
- Pārvietojieties ar zemes līmenī nolaistu kravu un nelielā ātrumā.
- Pacelšanas operācijas un pārvietošanas laikā nenovērsiet acis no kravas gadījumā, ja darbarīka pagrieziena punkts (A) pārsniedz kravas pagrieziena punkta horizontālo līniju (B) (skatīt 2. attēlu). Vajadzības gadījumā koriģējiet darbarīka pozīciju, lai krava nekādā gadījumā nesvērtos uz vadītāja pusi (skatīt 3. attēlu).

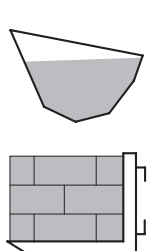

Lielapjoma kravas

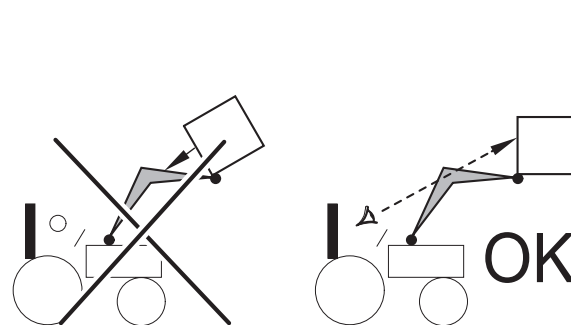
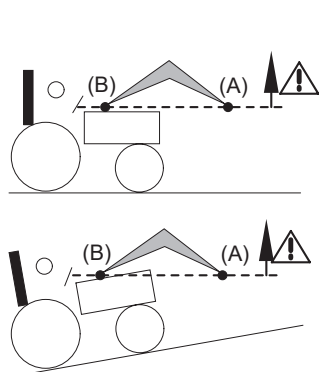

Vienības krava Paletes veids

1.3 Drošības un lietošanas noteikumu neievērošana

- MX izstrādājumi ir paredzēti lietošanai ar maksimālo hidraulisko spiedienu, ko ražotājs norādījis sava traktora specifikācijā. Lielāks spiediens rada papildu slogu un līdz ar to anulē MX piegādes garantiju.
- Nekad neizmainiet šļūteņu savienojumus.
- Ja tiek bojātas plombas, tas atceļ MX garantiju attiecībā uz visu piegādāto preci.
- Jebkura MX iekrāvēja montāža ārpus MX ieteiktajām likmēm, kas ir spēkā pirkuma dienā, atceļ MX garantiju attiecībā uz visu piegādāto preci.
- Jebkura MX piegādāto daļu (darbarīku, iekrāvēja, rāmja u. c.) izmaiņošana vai uz MX iekrāvēja uzstādītu sastāvdaļu izmantošana, ko nav piegādājis MX, atceļ visu MX garantiju un atbildību par visu piegādāto preci.
- Izmantojiet tikai oriģinālās MX rezerves daļas. Nepārveidojiet MX iekrāvēju un tā darbarīkus (mehāniskos, elektriskos, hidrauliskos, pneimatiskos) pats vai neuzticiet to darīt kādam citam, pirms tam nesaņemot ražotāja rakstisku piekrišanu. Šo noteikumu neievērošana var padarīt jūsu MX iekrāvēju bīstamu. Bojājumu vai traumu gadījumā MX tiks pilnībā atbrīvots no atbildības.
- Garantija beidzas nekavējoties, ja netiek ievēroti lietošanas rokasgrāmatā sniegtie norādījumi par MX iekrāvēja lietošanu un apkopi. MX nav atbildīgs par negadījumiem, kas varētu rasties, ja netiek ievēroti šie aizliegumi.

2. Drošības uzlīmes

Uz iekrāvējiem ir izvietotas brīdinājuma uzlīmes. Pārliecinieties, vai šīs uzlīmes ir tīras un salasāmas, nomainiet tās, ja tās ir bojātas.

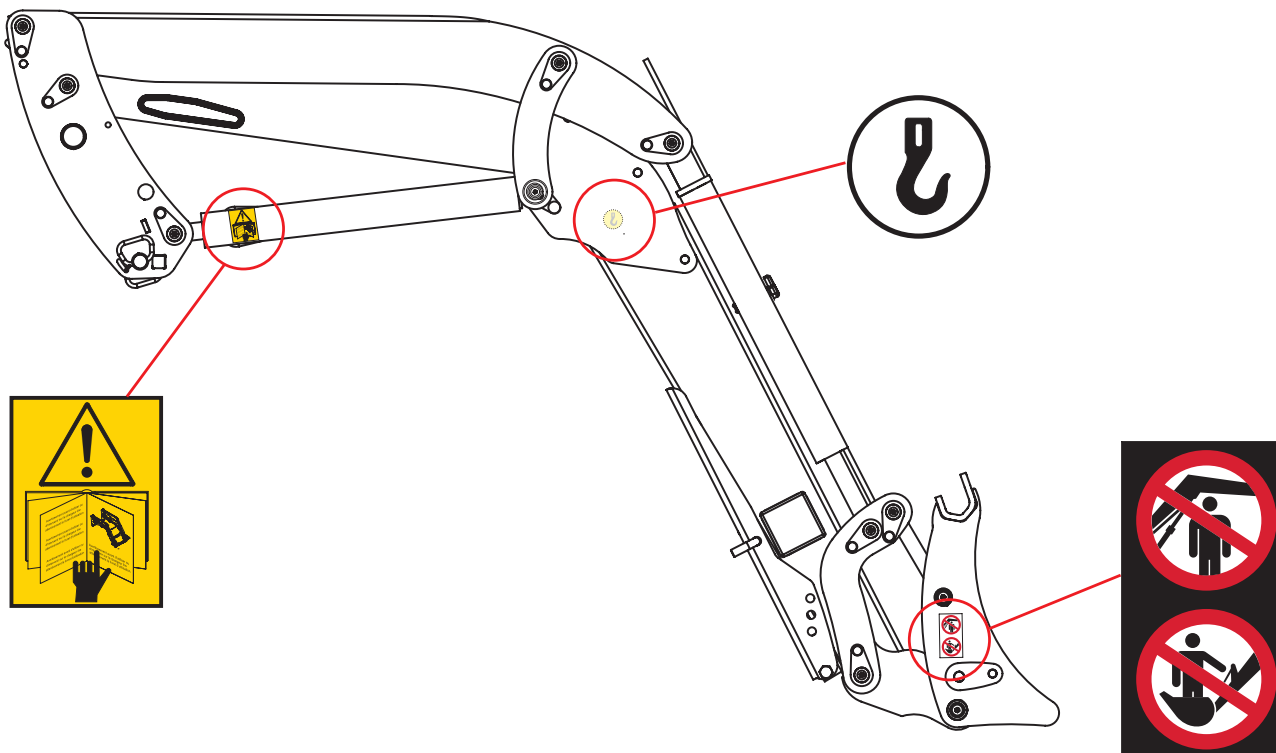

Pirms iekrāvēja lietošanas vai darba ar to iepazīstieties ar lietošanas rokasgrāmatā sniegtajiem drošības noteikumiem. Ievērojiet iekrāvēja pievienošanas vai atvienošanas procedūru, kas aprakstīta lietošanas rokasgrāmatā.



Ievērojiet stiprinājuma punktus, ja plānojat iekrāvēju pacelt.



Aizliegts to pacelt un pārvietot, ja apakšā atrodas cilvēki. Aizliegts izmantot iekrāvēju un tā darbarīkus citiem mērķiem, kas nav saistīti ar tam paredzēto materiālu celšanu.

3. Identifikācijas plāksne

Identifikācijas plāksne atrodas iekrāvēja labās sviras iekšpusē. Uz tās ir norādīts iekrāvēja veids un sērijas numurs, kas nepieciešami jebkuras papildinformācijas iegūšanai, rezerves daļām vai tehniskajai palīdzībai.

MX	CE	UK	CA
Designation	<input type="text"/>		
Type/Model	<input type="text"/>		
Serial number	<input type="text"/>		
Year of manufacture	<input type="text"/>		
Maximum weight	<input type="text"/> kg		
For Loader: Maximum Load (on pallet carrier)	<input type="text"/> kg		
Manufactured by M-extend france SAS 19 rue de rennes 35690 ACIGNE - FRANCE			

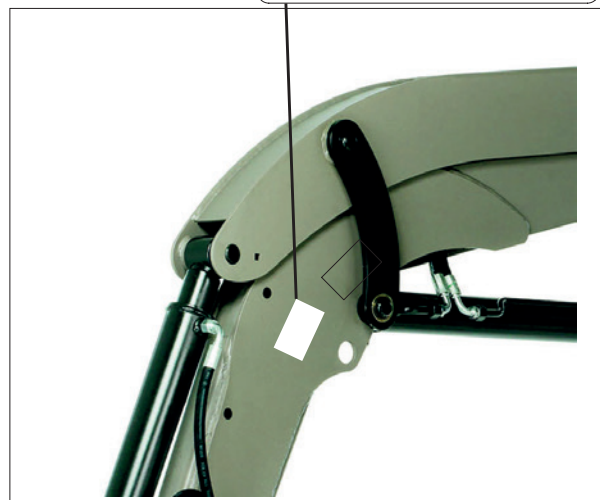

MAXIMUM LOAD (on pallet carrier)

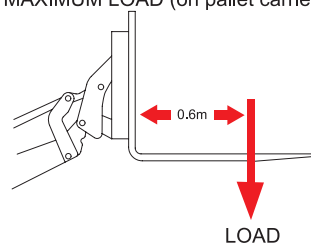

4. Pretsvars

Traktora-iekrāvēja stabilitāti var nodrošināt vienīgi pretsvara izvietošana traktora aizmugurē. Tam ir jānodrošina 20% no bruto masas (traktors, iekrāvējs, darbarīks, maksimālā krava un pretsvars) uz traktora aizmugurējās ass, lai strādātu optimālos drošības apstākļos.

Tālākā formula ļauj aprēķināt pretsvara masu (M) (standarts EN12525 + A2 2010).

- G : slodze uz aizmugurējās ass bez pretsvara ar tukšu darbarīku (kg).
- G_1 : slodze uz priekšējās ass bez pretsvara ar tukšu darbarīku (kg).
- b : priekšējās ass attālums no darbarīka gravitācijas centra (mm).
- l_1 : pacelšanas sviras ass attālums līdz aizmugurējai asij (mm).
- l_2 : garenbāze (mm).
- N : iekrāvēja lietderīgā krava darbarīka pagrieziņa punktā (A) horizontāli iekrāvēja pagrieziņa punktam (B) (kg).
- P : $G + G_1$ (kg).
- M : pretsvara masa (kg).

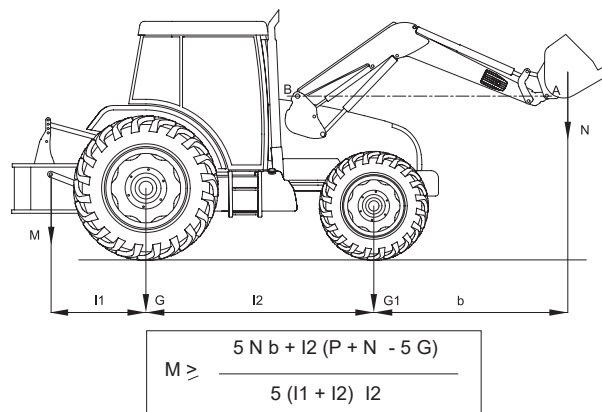

5. Vadīšana

Atgādinājums. Nekad nepametiet traktoru ar paceltu kravu.

Jebkurš izvelkams sadalītājs izraisa iekšēju noplūdi, kas nepieciešama tā pareizai darbībai.

5.1 Vadība ar traktora sadalītājiem

Skatiet traktora lietošanas rokasgrāmatu.

5.1.1 Priekšējās/aizmugurējās vadības slēdzis (izvēles iespēja)

Izmantojot traktora oriģinālo kursorsviru, lietotājs no kabīnes vada vai nu savu MX iekrāvēju, vai aizmugurējos savienotājmehānismus.

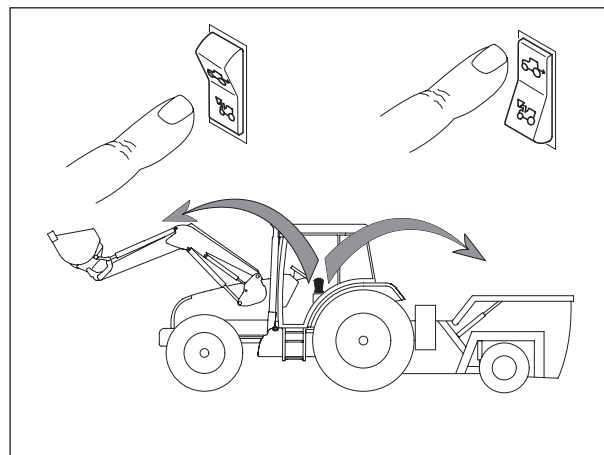

5.2 Vadība ar MX sadalītāju

5.2.1 Roktura regulēšana*

Lai nodrošinātu ērtu iekrāvēja vadību, ir iespējams iestatīt roktura pozīciju.

* vienīgi vadot Propilot un Flexpilot.

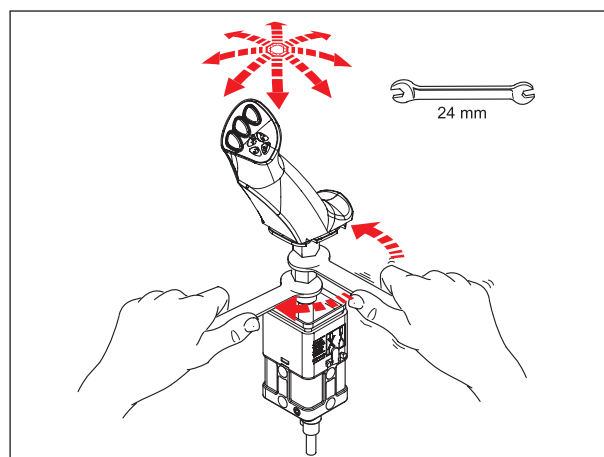

5.3 Vadība ar MX PROPILOT sadalītāju

5.3.1 Drošība

Lai izvairītos no iekrāvēja nejaušas vadības slēdžu ieslēgšanās, pastāv iespēja nobloķēt PROPILOT monosviru.

Pārvietojiet atbloķēšanas mēlīti (1).

— (A): atbloķēta pozīcija.

— (B): bloķēta pozīcija.

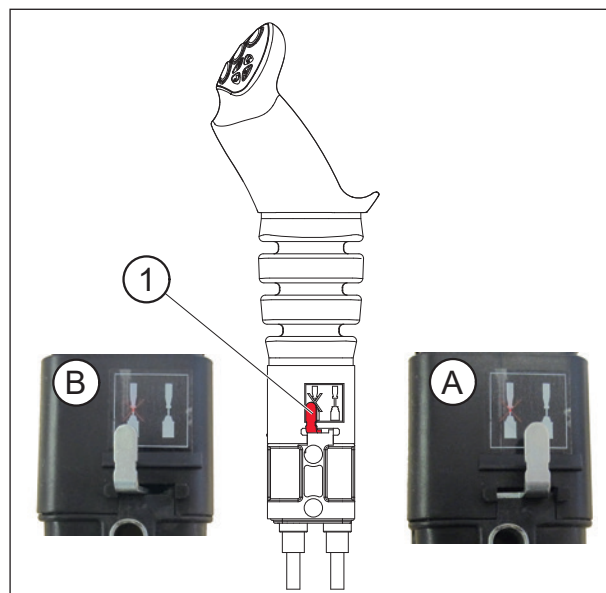

5.3.2 Kustības

1. funkcija: pa Y asi

— Uz priekšu = iekrāvēja nolaišana (hidrauliskā cilindra darbība ar divkāršu efektu).

— Uz priekšu pēc iegriešanas = peldošā pozīcija (hidrauliskā domkrata darbība ar vienkāršu efektu).

— Atpakaļ = iekrāvēja pacelšana.

2. funkcija: pa X asi

— Pa kreisi = rakšana ar darbarīku.

— Pa labi = iztukšošana ar darbarīku.

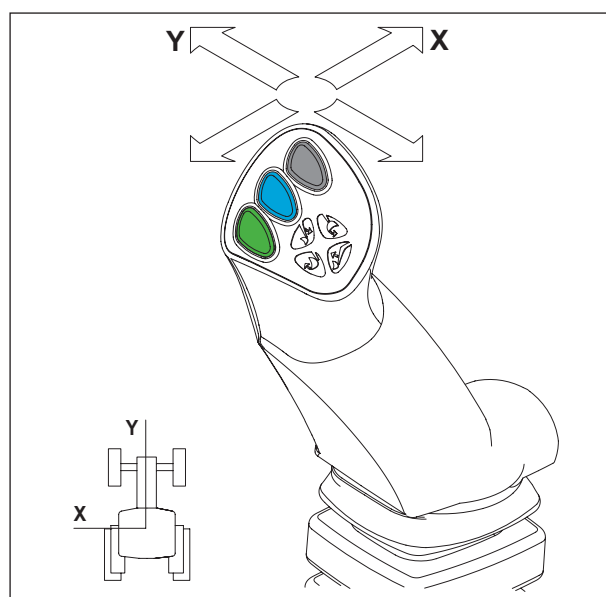

3. funkcija: pa X asi

— Poga (1) + rakšanas vai iztukšošanas kustība.

4. funkcija: pa X asi

— Poga (2) + rakšanas vai iztukšošanas kustība.

FAST-LOCK

Darbarīka automātiska pievienošana/atvienošana.

— Poga (1) + (4) + rakšanas vai iztukšošanas kustība.

PIEZĪME.: Poga (3) nav izmantota.

Poga (4) pieejama vienīgi, ja tiek lietota iespēja FAST-LOCK vai SPEED-LINK 2.

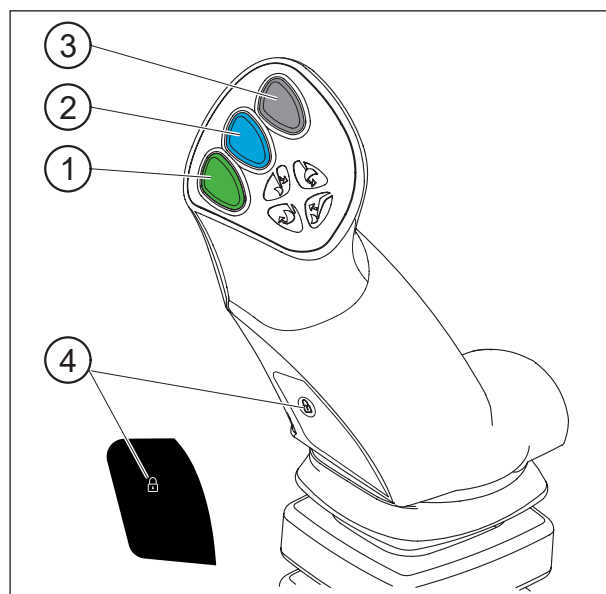

5.4 Vadība ar MX e-PILOT S sadalītāju

Skatiet īpašo e-PILOT S rokasgrāmatu.

6. Iekrāvēja atvienošana

! Šo darbību veic vadītājs, kurš atstās vadītāja vietu, aizliedzot jebkādu manevrēšanu, kamēr viņš strādā pie iekrāvēja.

Informāciju par atvienošanu/pievienošanu skatiet arī videoklipā www.m-x.eu

Lai to atvienotu, iekrāvējam vienmēr jābūt savienotam ar darbarīku, kas sver vismaz 100 kg.

- Izvēlieties līdzenu un stabilu vietu.
- Nolaidiet iekrāvēju ar divkāršu efektu, līdz priekšējā ass nedaudz paceļas, darbarīks atrodas pilnībā uz zemes.
- Pēc tam ieslēdziet peldošo robaino pozīciju. Atgriezieties neitrālā stāvoklī. Tādējādi pacelāju cilindri ir labi piepildīti, saules iedarbība ierobežos iekrāvēja nevēlamās kustības un nodrošinās labu savienojumu.
- Pievelciet stāvbremzi. Izslēdziet motoru.
- Izkāpiet no traktora.



- Atlokiet labās un kreisās puses balstus.





- Noņemt fiksācijas tapas no rāmja un ievietojiet tās pieejamajos caurumos.



- Nolaist ar dubulto efektu, lai atbrīvotu pacelšanas domkratus.
- Novietot uz zemes darbarīku, kas ir viegli sasvēries (apmēram 20°).
- Viegli uzsākt rakšanu, lai nostiprinātu pozīcijā balstus.



- Viegli rakt ar darbarīku, virzoties uz priekšu, lai atbrīvotu adaptera rāmjus.
- Pievelciet stāvbremzi. Izslēdziet motoru.

PIEZĪME.: Traktora sākotnējā sadalītāja vadības gadījumā Mach System ar 7 savienotājelementiem, jāveic arī 3. funkcijas hidrauliskās ķēdes dekompresija.



- Atbrīvojiet no spiediena visas hidrauliskās sistēmas.



- Atvienojiet hidrauliku un elektrību. Iekrāvējs ar MACH System - Atslēdziet MACH System zvanu, nospiežot drošības skavu kreisajā pusē, pēc tam paceliet rokturi.



- Piekariet MACH System zvanu uz tā balsta.



- Atvienojiet hidrauliku un elektrību. Iekrāvējs bez MACH System
 - Aizveriet vārstu un atvienojiet hidrauliskos savienotājus.
 - Uzlieciet atpakaļ aizsargvāciņus (tīrus) uz iemavas un uzmavassavienotājelementiem un salieciet šūtenes uz iekrāvēja.

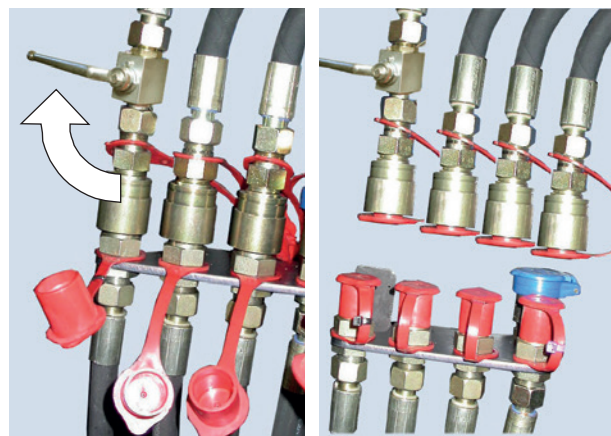

- Lēnām ar traktoru brauciet atpakaļgaitā, lai no adaptera atbrīvotu iekrāvēju.
- Pārbaudiet visa kopuma stabilitāti.



7. Iekrāvēja pievienošana

! Šo darbību veic vadītājs, kurš atstās vadītāja vietu, aizliedzot jebkādu manevrēšanu, kamēr viņš strādā pie iekrāvēja.

Informāciju par atvienošanu/pievienošanu skatiet arī videoklipā www.m-x.eu

- Viegli pārvietojiet ar traktoru uz priekšu, lai adapteris būtu apmēram 5 cm aiz rāmjiem.
- Pievelciet stāvbremzi. Izslēdziet motoru.



- Pievienojiet hidrauliku un elektrību. Iekrāvējs ar MACH System
 - Pirms savienošanas pārļiecinieties, vai iemavas un uzmavas savienotājelementi ir tīri. Ja nepieciešams, notīriet tos.
 - Paņemiet zvanu abās rokās un no aizmugures, paceliet sadalītāja vāku un pēc tam velciet slīdes vertikāli.



- Pievienojiet hidrauliku un elektrību. Iekrāvējs bez MACH System
 - Noņemiet vāciņus
 - Pievienojiet hidrauliskos savienotājus
 - Atveriet ventili.



- Apgāziet darbarīku tā, lai paceltu iekrāvēja priekšpusi: pagriežot rāmjī ieslēdzas adaptācijas skavās.



- Paceliet iekrāvēju līdz 0,3 m no zemes.



- Nobloķējiet iekrāvēja rāmi uz adaptera ar vārpstām un tapām.

⚠ UZMANĪBU! Pārlicinieties, vai vārpstas ir nostiprinātas ar drošības slēdžiem (1).



- Novāciet balstus.



8. Darbarīka atvienošana

! Šo darbību veic vadītājs, kurš atstās vadītāja vietu, aizliedzot jebkādu manevrēšanu, kamēr viņš strādā pie iekrāvēja.

8.1 Darbarīka rāmja manuāla atslēgšana

- Izvēlieties līdzenu un stabilu vietu.
- Novietojiet darbarīku horizontālā stāvoklī 0,30 m attālumā no zemes.
- Pievelciet rokasbremzi.
- Izslēdziet traktora motoru.
- Atvienojamām hidrauliskām sistēmām izlaidiet spiedienu.

PIEZĪME.: Ja lādētājam ir elektromagnētiskais kontroles vārsts, ieslēdziet aizdedzi un nospiediet vadības pogu.

- Atvienojiet hidrauliku.
 - Mach 2: atbloķējiet.

Savienotāji: uzlieciet aizsargvāciņus uz iemavu un uznavu savienotājelementiem.

- Pievienojiet šļūtenes darbarīka priekšpusē.

- Darbarīka atvienošana.
Pārvietojieties pa iekrāvēja kreiso pusi, **NEKAD PA PRIEKŠU**, pavelciet sviru līdz galam uz sevi.

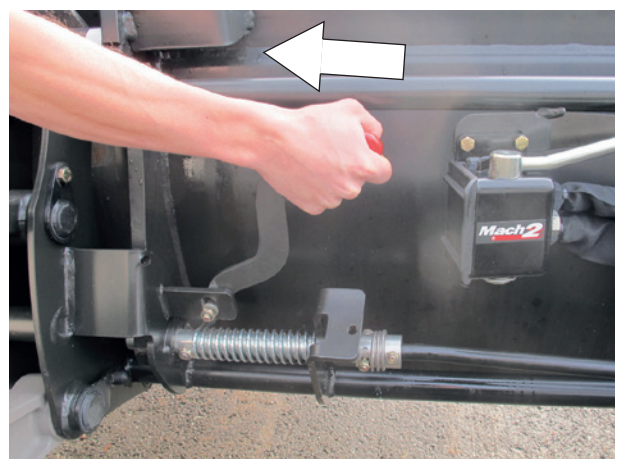
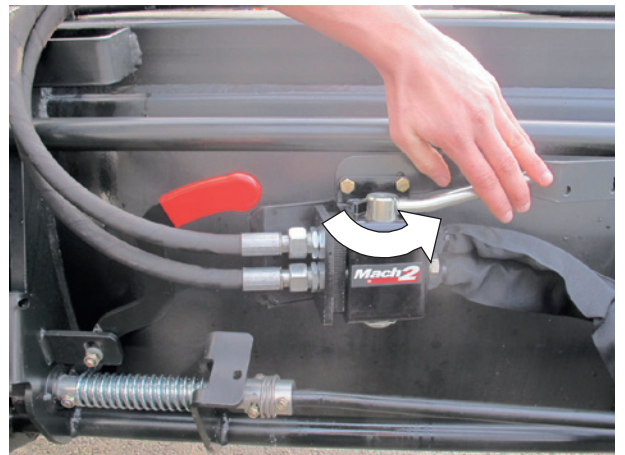

- Paveiciet sviru pret sevi, līdz tā paliek ieslēgta.

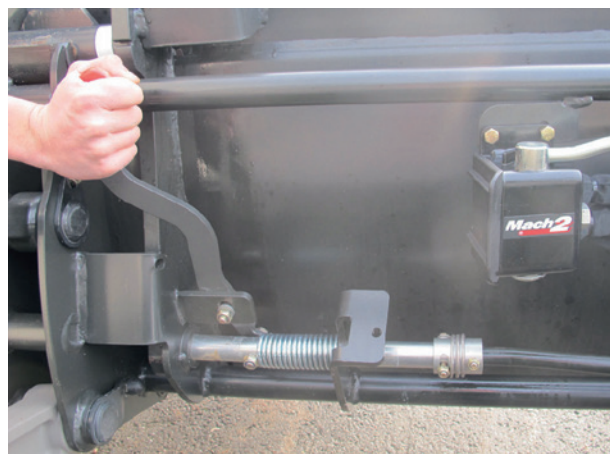

- Novietojiet darbarīku uz zemes ar nelielu sasvērumu, lai atbrīvotu darbarīku rāmi no darbarīka.

8.2 FAST-LOCK darbarīku rāmis

- Paceliet iekrāvēju, lai paceltu darbarīku no zemes.
- Darbarīks horizontālā stāvoklī, nospiediet zaļo un “piekaramās atslēgas” pogu un pārvietojiet monosviru pa labi (iztukšošana).
- Tagad darbarīks ir atslēgts.
- Novietojiet darbarīku uz zemes ar nelielu sasvērumu, lai atbrīvotu darbarīku turētāja rāmi no darbarīka.



PIEZĪME.: Ja darbarīks ir aprīkots ar vienu vai vairākām hidrauliskām funkcijām, vispirms atvienojiet šļūtenes.

9. Darbarīka pievienošana

! Šo darbību veic vadītājs, kurš atstās vadītāja vietu, aizliedzot jebkādu manevrēšanu, kamēr viņš strādā pie iekrāvēja.

9.1 Darbarīku rāmja manuāla atslēgšana

— Pārliecinieties, vai atslēgšanas svira atrodas stiprinājuma pozīcijā (svira noliekta uz aizmuguri). Vārpstas ir ievilkta, atsperes ir saspiestas.

! **Uzmanību!** Pārliecinieties, ka darbarīka šļūtenes ir pilnībā izņemtas no stiprinājuma vietas.

- Pietuviniet iekrāvēju darbarīka asij.
- Novietojiet darbarīku rāmi uz darbarīka.
- Veiciet rakšanas kustību un turpiniet kustību, līdz atslēgšanas svira atslēdzas.

- Izslēdziet motoru.
- No hidrauliskajām līnijām, kas baro darbarīku, izlaidiet spiedienu.

PIEZĪME.: Ja lādētājam ir elektromagnētiskais kontroles vārsts, ieslēdziet aizdedzi un nospiediet vadības pogu.



- Pirms pievienošanas pārliedzieties, vai iemavu un uznavu savienotājelementi ir tīri. Ja nepieciešams, notīriet tos.
- Pievienojiet šļūtenes darbarīkiem ar hidraulisko funkciju.



9.2 FAST-LOCK darbarīku rāmis

- Pirms darbarīka pacelšanas pārliedzieties, vai fiksatori ir “atvērtā” pozīcijā, kas ļauj izvērt darbarīka daļas.
- Tuviniet iekrāvēju pa darbarīka asi,
- ievietojiet darbarīka turētāju darbarīkā,
- nedaudz nolieciet un paceliet iekrāvēju, lai darbarīku paceltu no zemes.
- Nospiediet zaļo un “piekaramās atslēgas” pogu, vienlaikus pārvietojot apgāšanas sviru pa kreisi (rakšana).
- Tagad darbarīks ir saslēgts.



PIEZĪME.: Ja darbarīks ir aprīkots ar vienu vai vairākām hidrauliskām funkcijām, atvienojiet šļūtenes.

⚠ Uzmanību!: Pārbaudes, kas jāveic pirms pārvietošanās, norādītas tālāk.
 Novietojiet darbarīku balstā uz zemes (traktora priekšējie riteņi pacēlušies no zemes), lai pārbaudītu, vai tas labi nostiprināts. Darbiniet katru kustīgo elementu, cik vien iespējams, visos virzienos, lai pārbaudītu hidrauliskās sistēmas hermētiskumu un pareizu šļūtenju pozīciju.

10. Darbarīku rāmju modeļi

10.1 MX darbarīku rāmis



10.2 EURO darbarīku rāmis



10.3 MX/EURO darbarīku rāmis

Lai pārslēgtos no MX pozīcijas (1) uz EURO pozīciju (2), rīkojieties, kā norādīts tālāk.

- Izņemiet vārpstas.
- Pārbīdiet sakabes pamatnes uz leju.
- Pārliecinieties, vai sakabes pamatnes notur pozīcijā atsperes apvalki.
- Ievietojiet tapas to sākotnējā atrašanās vietā.

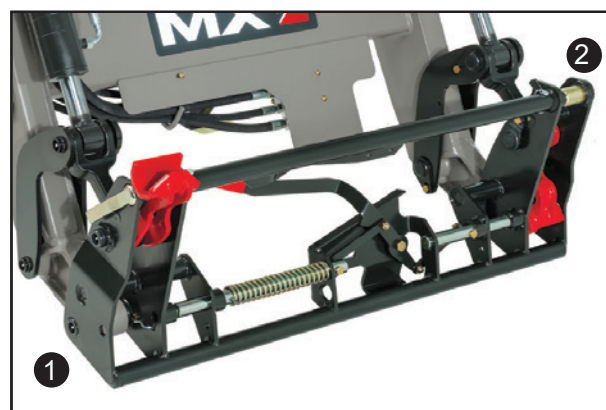

10.4 MX/Faucheux-Blanc darbarīku rāmis

Lai pārietu no MX pozīcijas (1) uz Faucheux-Blanc pozīciju (2), rīkojieties, kā norādīts tālāk.

- Izņemiet sakabes pamatnes no to nolocītās pozīcijas.
- Uzstādiet tās savienošanas pozīcijā un pievienojiet 4 fiksācijas asis.
- Uzlieciet tapiņas ar klipšiem uz fiksācijas asīm.



11. Līmeņa indikators

Iekrāvēja nolaišanas laikā līmeņa indikators ļauj pozicionēt darbarīku. Tas atrodas pa kreisi no iekrāvēja. Tas ir regulējams atkarībā no izmantojamā darbarīka.

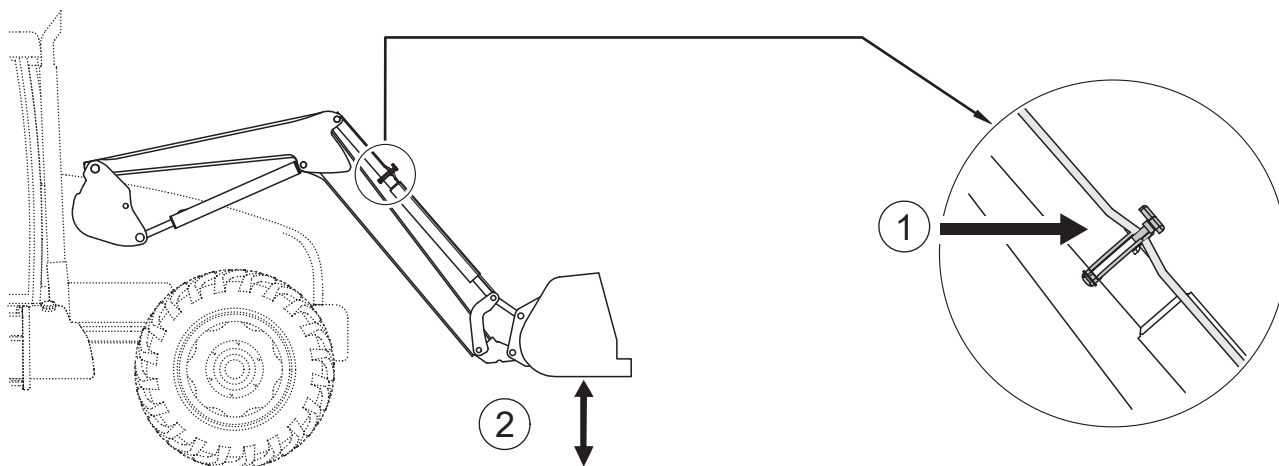

(1) indikators

(2) Kauss paralēli zemei

12. FAST-LOCK System

FAST-LOCK System (papildaprīkojums) uz darbarīku rāmja ļauj no vadītāja vietas piestiprināt vai atkabināt darbarīkus bez hidrauliskās vai elektriskās funkcijas.

Nobloķēta pozīcija (1).



Atbloķēta pozīcija (2).

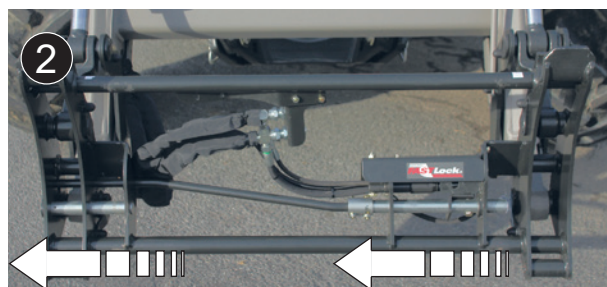

13. SHOCK ELIMINATOR System

Braukšanas vai iekrāvēja pēkšņas apstāšanās nolaišanās laikā triecieni tiek nomākti (izvēles iespēja). Šī sistēma samazina triecienus traktoram, un tādējādi tie mazāk izjūkami kabīnē. Shock Eliminator izolēšana notiek ar ventiļa palīdzību (1).

PIEZĪME.: Shock Eliminator var aktivizēt vai deaktivizēt tieši no kabīnes (izvēles elektriskā izolācija).

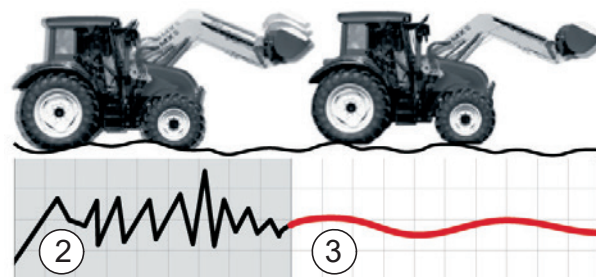

(2) Bez SHOCK ELIMINATOR
(3) Ar SHOCK ELIMINATOR

14. Drošība pacelšanas un apgāšanas laikā

Saskaņā ar EN 12525 + A2 2010 standartu, tas ir pārslēdzams darbam bez personām ap kravu.

Pēc tam manevrus veic bez jaudas un izpildes ātruma zuduma.

Unikāla iespēja, kas ir savietojama ar Shock Eliminator un peldošu robaino pozīciju.

14.1 Izvilcums no standarta EN12525 + A2 2010 attiecībā uz frontālajiem iekrāvējiem:

“4.4.4. Aizsardzība pret netīšu nolaišanos

Ja frontālais iekrāvējs ir paredzēts arī pacelšanas darbiem, kuru laikā paceltas kravas tuvumā ir nepieciešama personas atrašanās, tad saskaņā ar E pielikumu hidrauliskajai ķēdei vai pacelšanas sviru domkratiem jābūt aprīkoti ar drošības ierīci, kas paredzēta, lai novērstu netīšu pacelšanas sviras nolaišanos, un kas paliek aktīva, ja vadības sistēmā tiek pārtraukta enerģijas barošana ķēde.

Ja šo drošības ierīci var ieslēgt/izslēgt vai aktivizēt/deaktivizēt darbībām, kurām nav nepieciešama cilvēka klātbūtne kravas tuvumā un attiecībā uz ko piemēro šādas papildu prasības:

- jābūt iespējai ieslēgt/izslēgt vai aktivizēt/deaktivizēt drošības ierīci no vadītāja vietas;
- jābūt iespējai ieslēgt vai aktivizēt drošības ierīci no zemes, neatrodoties tuvu kravai;
- servisa vienībai, lai drošības ierīci izslēgtu vai deaktivizētu, jābūt paredzētai un jāatrodas tādā vietā, lai operators to nevajadzīgi nedarbinātu;
- drošības ierīces stāvoklim (ieslēgts/izslēgts vai aktivizēts/deaktivizēts) jābūt skaidri redzamam no braukšanas vietas un no iekraušanas zonas.

Lietošanas instrukcijā saskaņā ar 7.1.2. punktu ir jāizskaidro pareizais darbības režīms, ietverot brīdinājumus.

Iekrāvējam jābūt aprīkotam ar brīdinājuma ierīci, kas brīdina, ka celšanas darbībām, kurās kravas tuvumā ir nepieciešama personas klātbūtne, iekrāvējam atrodoties paceltā stāvoklī, drošības ierīcei jābūt ieslēgtā (aktivizētā) stāvoklī (skatīt 7.2. punktu).

Informācijai par frontālo iekrāvēju izmantošanu, kad tas nav paredzēts pacelšanas darbiem, kurus veicot operatoram jāatrodas paceltas kravas tuvumā un ja iekrāvējs ir paceltā stāvoklī, jāatbilst 7.1.4. un 7.2. punkta prasībām. “

” E pielikums (normatīvs)

Testa metode un akceptēšanas kritēriji līdzekļiem, lai izvairītos no nejaušas nolaišanās

E.1 Noteikumi un definīcijas

E.1.1

izkraušanas aprīkojums

hidrauliskais(-ie) vārsts(-i), ko izmanto, lai modelētu pārrāvumu iekrāvēja hidrauliskajā līnijā.

E.1.2

nominālās pacelšanas kapacitātes

masa (50 ± 10)%, ko norādījis iekrāvēja ražotājs.

E.2. Testa procedūra

Testu, kas norādīts E.2.1. un E.2.2. punktā, veic saskaņā ar šādiem nosacījumiem:

- turēšanas pozīcija pēc testa kravas nolaišanas ($1 \pm 0,1$) m augstumā (statiskais tests);
- turēšanas pozīcija pēc testa kravas nolaišanas ($1 \pm 0,1$) m augstumā (statiskais tests);
un hidrauliskās sistēmas eļļas temperatūra no 40 °C līdz 50 °C .

E.2.1 Izkraušanas ierīcei starp pacelšanas cilindriem un sadalītāju jābūt atvērtai

E.2.2 Kravas pilnīga nolaišana mērāma darbarīka artikulēšanas vietā

E.3 Pieņemšanas kritērijs

Pilnīga nolaišana mērāma E.2.2. pirmajās 10 sekundēs un nedrīkst pārsniegt:

- 100 mm, ja drošības ierīce tiek izslēgta vai deaktivizēta manuāli;
- 300 mm, ja drošības ierīce aktivizēta pastāvīgi.

Pēc 5 minūtēm nolaišana nedrīkst pārsniegt papildu 100 mm. ”

14.2 Drošības pielietošana pacelšanas un apgāšanas laikā

Pacelšanas un apgāšanas cilindru hidrauliskā ķēde ir aprīkota ar drošības ierīci (1) un (2).

Pēc noklusējuma drošības funkcija ir aktivizēta.

Tiklīdz lietotājs nospiež kabīnes pogu (3) (drošības poga), drošības ierīce tiek deaktivizēta un iedegas sarkanās diodes:

- poga kabīnē (3),
- ārējā poga (4),
- 2 solenoīda vārstu savienotāji pacelšanas cilindriem (5).

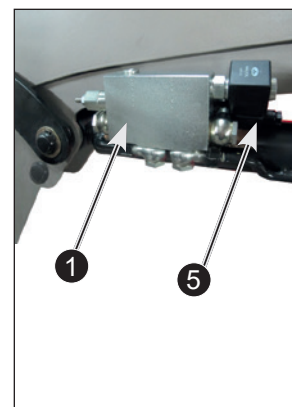
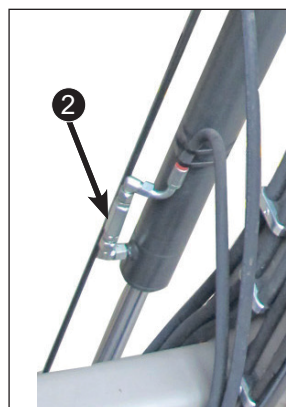

Pogas (3) funkcija:

- nospiediet (A): drošības ierīces deaktivizēšana;
- nospiediet (B): drošības ierīces aktivizēšana.

PIEZĪME.: Tiklīdz traktora aizdedze ir izslēgta, drošības ierīce automātiski aktivizējas.

⚠ Uzmanību! Drošības ierīces deaktivizēšana ir atļauta tikai tad, ja kravas tuvumā nav nevienas personas. Šajā gadījumā turpināta peldošā pozīcija un Shock Eliminator ir savietojami. Nospiežot pogas (3) vai (4), drošības ierīce atkal tiek aktivizēta (sarkanās diodes izslēdzas).



Poga (4) tiek izmantota tikai drošības ierīces atkārtotai aktivizēšanai no ārpuses. Šajā gadījumā sarkanās diodes nodziest.

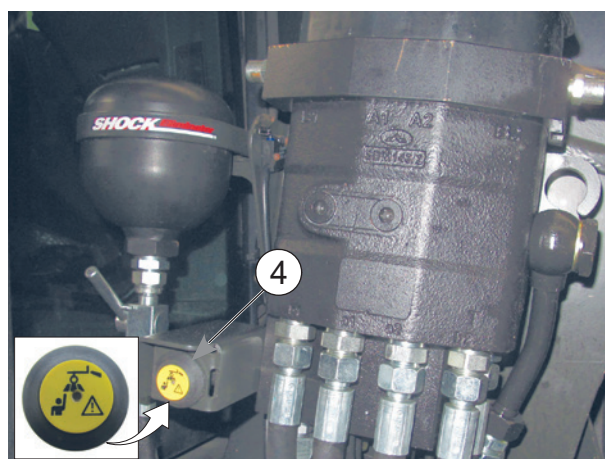

15. Apkope

! Regulāri iztukšojiet traktora hidraulisko sistēmu, mainiet filtrus atbilstoši ražotāja ieteikumiem.

Piesārņota eļļa vairs neeļļo, tāpēc nolietojas visi hidrauliskie elementi (sūkņi, sadalītāji, cilindri). Arī gaiša eļļa var būt nolietota.

Apkopes darbības jāveic izplatītāja pilnvarotām **kompetentām personām**. Ja tā nav, tad par šīm darbībām ir pilnībā atbildīgs pats darba veicējs.

Veicot jebkuru apkopes operāciju, EPI (individuālā aizsardzības aprīkojuma) lietošana ir obligāta (skatīt "EPI tabula", skatīt nodaļu "drošības noteikumi").

Veicot iekrāvēja apkopes darbības, nekad nestrādājiet, ja mehāniskās detaļas ir zem sprieguma, pieslēgtas hermetizētā hidrauliskajā ķēdē vai elektriskā ķēdē zem spiediena.

Lai veiktu traktora apkopes darbus, ir ļoti ieteicams atvienot iekrāvēju. Atvienošana ir ātra un vienkārša darbība, kas nodrošina vislabākās traktora tehniskās apkopes drošības un efektivitātes garantijas.

Veicot jebkuras darbības ar paceltu iekrāvēju, tas obligāti ir jānobloķē pozīcijā:

MACH System atslēgšana vai pacelšanas domkratu barošanas vārsta aizvēršana iekrāvējam bez MACH System (skatiet nodaļu "IEKRĀVĒJA ATVIENOŠANA").

Ik pēc 3 mēnešiem ieeļļojiet MACH System bloķēšanas sistēmu.

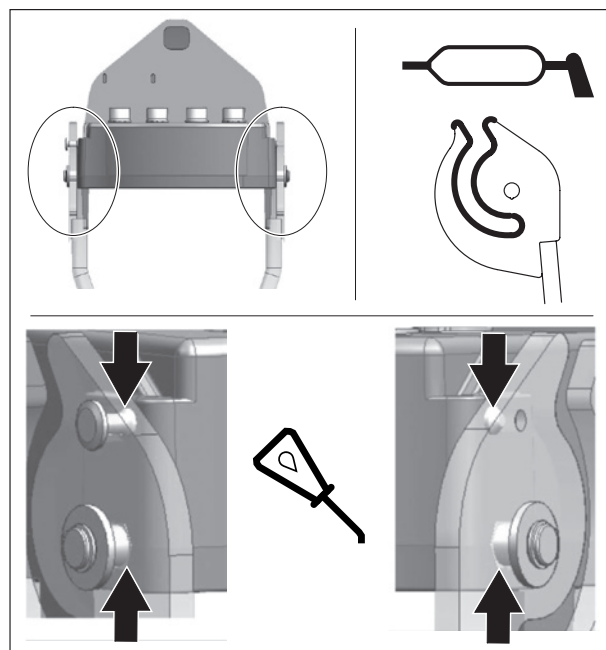

Ieļļojiet ik pēc 10 stundām un pēc katras mazgāšanas reizes (**ūdens izskalo smērvielu**), it īpaši pēc mazgāšanas ar augstspiediena strūklu.

Eļļošanas punktus skatīt tālāk.

Apkopei ieteicamais smērvielas veids: NLGI 2

Izmantojot tīrītāju ar augstspiediena strūklu, izvairieties no ūdens strūkļas iekļūšanas pie elektriskajiem komponentiem.

Pēc katras lietošanas reizes notīriet darbarīku un iekrāvēja priekšpusi.

Smērvielu skābe, mēslošanas līdzekļi, skābbarība var bojāt krāsas, tēraudu, šarnīra savienojumus.

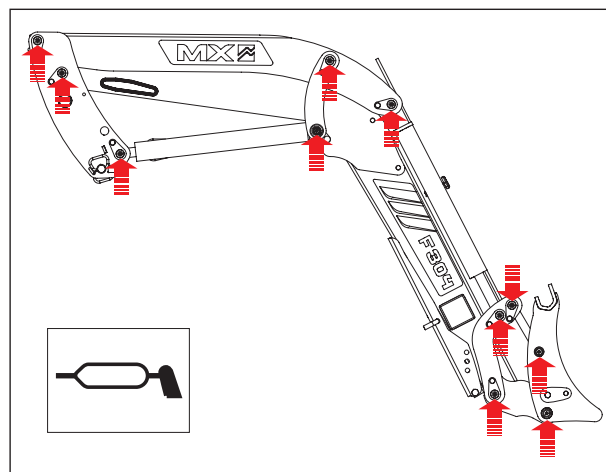

Ja tos intensīvi lieto, reizi mēnesī vai biežāk pārbaudiet tālāk norādīto.

- Iekrāvēja savienojumu stāvoklis. Ja nepieciešams, nomainiet nodilušos gredzenus un/vai asis.
- Nodilušie gredzeni jāaizvieto, ja to biezums ir mazāks par 1 mm.
- Traktora hidrauliskās eļļas līmenis un hidrauliskās sistēmas hermētiskums. Ja pamanāt iekšējo vai ārējo noplūdi no hidrauliskajām sastāvdaļām (cilindri, caurules, savienojumi, Mach, savienotāji u. c.), sazinieties ar savu tirdzniecības pārstāvi.
- Šļūtenu stāvoklis: ja parādās plaisas vai eļļas noplūde, nomainiet šļūtenes.
- Pareiza pārslēga darbība (kabeļi, komplekts, bloķēšana u. c.).
- Elektrisko vadu stāvoklis. Ja ir bojāti savienotāji vai kabeļi, sazinieties ar tirdzniecības pārstāvi.
- Mehāniskais stāvoklis (iespējamās plaisas, deformācijas, pārrāvumi, komplekti, balsta stieņi u. c.).
- Neparasta nolietojuma gadījumā sazinieties ar tirdzniecības pārstāvi.
- Atbrīvošanās: sazinieties ar izplatītāju vai specializētiem materiālu pārstrādes uzņēmumiem.
- Pārbaudiet, vai adapteris ir stingri pievilkts pēc 10 un 50 darba stundām, pēc tam ik pēc 100 stundām vai katru reizi, kad traktora motors tiek iztukšots. Atskrūvēšanas gadījumā sazinieties ar izplatītāju.

SVARIGI! Visas skrūves, kuras nepieciešams pievilkt, jāpārbauda, nepieciešamības gadījumā jāmaina, jāpielāgo un jāpielīmē pie vītņu bloķētāja.

Pievelciet skrūves saskaņā ar ieteicamo griezes momentu, kas norādīts tālākajā tabulā.

(Aizliegts skrūvēt traktora skrūves ar pneimatisko uzgriežņu atslēgu.)

- Pievilšanas griezes moments (Nm)

Stiprinājumu klase	Tapu marķēšana (ISO 898)	Vītne											
		M 5	M 6	M 8	M 10	M 12	M 14	M 16	M 18	M 20	M 22	M 24	M 27
8.8	○	5.2	9	21.6	43	73	117	180	259	363	495	625	915
10.9	□	7.6	13.2	31.8	63	108	172	264	369	517	704*	890	1304
12.9	△	8.9	15.4	37.2	73	126	201	309	432	605	824	1041	1526

16. Ieteikumi lietošanā

- Katrs darbarīks ir paredzēts īpašai lietošanai, un tam ir savas izturības robežas.
- Plēšana un traipu skrāpēšana ir aizliegta. Šis darbs jāveic specializētai mašīnai, un tas nav attiecināms uz lauksaimniecības iekrāvēju.
- Izmantojiet traktora piedziņu, lai iekļūtu pārvietojamajā materiālā ātrāk nekā brīdī, kad iekrāvējam un traktoram radīta smaga noslodze.
- Ja manevrējamā krava ir pārāk liela, neradiet slodzi hidrauliskajiem elementiem. Tāpat, ja cilindri atrodas gājiena beigās, tad atlaidiet sadalītāja vadības sviras.
- Zemes nolīdzināšanas darbiem, darbojoties ar samazinātu ātrumu, darbarīka leņķi pret zemi turiet līdz 50°.

PIEZĪME.: Strādājiet elastīgām kustībām un saprātīgi.

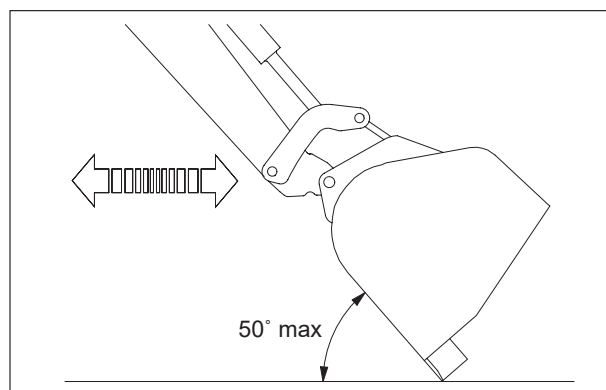

17. MX izstrādājumu pārstrāde

Hidrauliskā sistēma

- Dzīves cikla beigās MX ražotie izstrādājumi ir jānogādā apstiprinātā remontdarbnīcā, kur tos iztukšos, savācot hidraulisko eļļu.
- Pirms materiālu pārstrādes ir jādemonē hidrauliskās šļūtenes.
- Ja MX izstrādājuma īpašnieks izstrādājuma dzīves cikla beigās veic demontāžu pats, īpašniekam ir jāievēro šie piesardzības pasākumi videi draudzīgai ekspluatācijas izbeigšanai.

Bīstamo atkritumu (eļļu un šļūteņu) savākšana

- Hidrauliskās eļļas ir jāsavāc šim nolūkam paredzētos konteineros vai tvertnēs un jānogādā apstiprinātā savākšanas punktā.
- No hidrauliskajām kaučuka šļūtenēm ir iespējams atvienot tērauda uzgaļus.
- Tērauda uzgaļus pārstrādā kā metāllūžņus apstiprinātos uzņēmumos.
- Gumijas šļūtenes ievieto ūdensnecaurlaidīgos konteineros un nosūta pārstrādei uz apstiprinātiem uzņēmumiem.

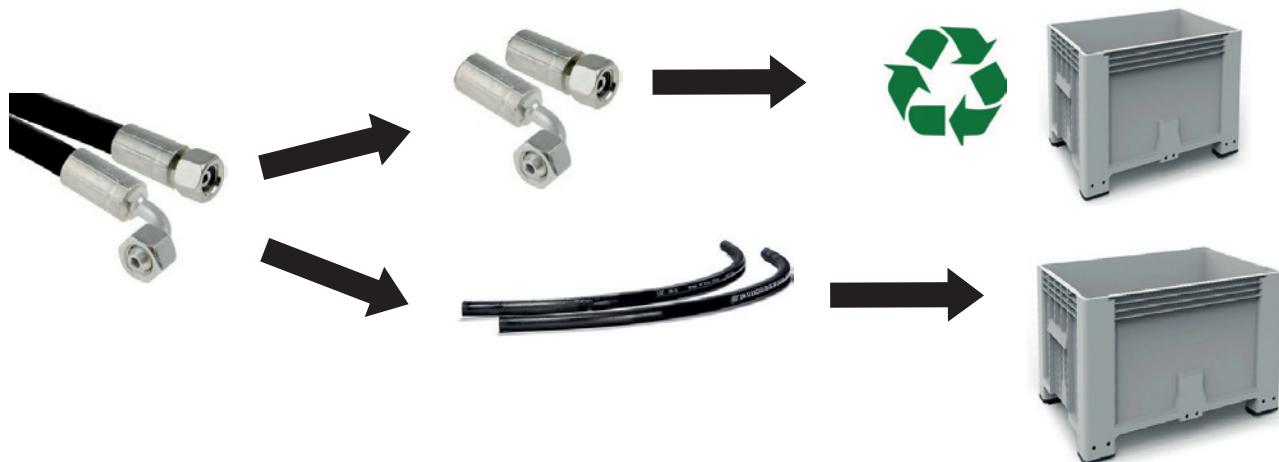

Augstās tehnoloģijas izstrādājumi MX ražojumos un elektriskās un elektroniskās iekārtās

- Tās MX izstrādājumu daļas, kas ir uzskatāmas par elektrisko un elektronisko iekārtu atkritumiem (EEIA), tiks demontētas un nogādātas apstiprinātā savākšanas punktā turpmākai reģenerācijai.



Atsārņoto MX izstrādājumu pārstrāde

- Atsārņotie MX izstrādājumi tiks nogādāti apstiprinātā savākšanas punktā, lai nodrošinātu armatūras un metālu pārstrādi.

18. Tehniskie raksturlielumi

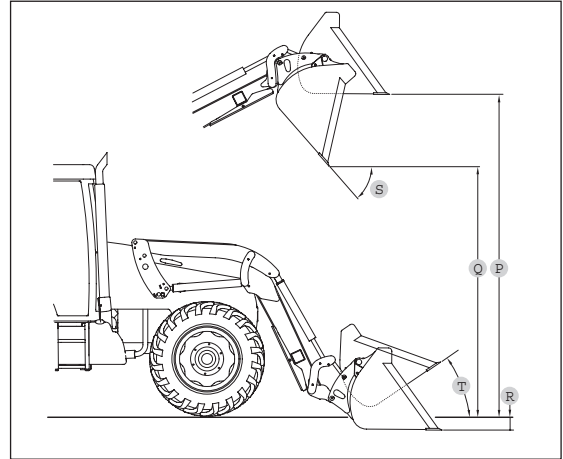
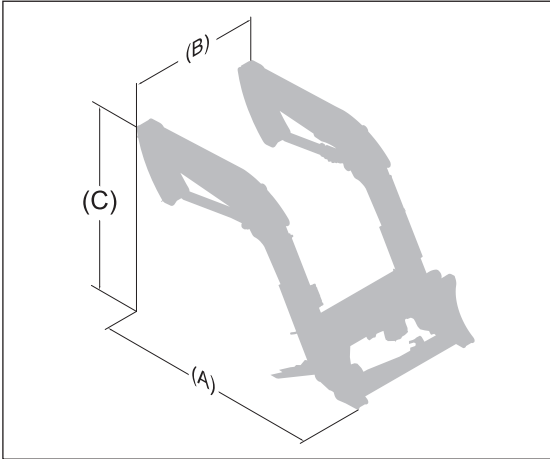

	F303	F304
Mehāniskais paralelograms	NĒ	JĀ
Nosprostojums uz zemes (A)	2,05 m	2,05 m
Nosprostojums uz zemes (B)	1,15 m	1,20 m
Nosprostojums augšpusē (C)	1,55 m	1,65 m
Minimālā masa (bez izvēles)	375 Kg	422 Kg
Instrumenta rotācijas ass maksimālais augstums*	3,20 m	3,20 m
Maksimālais augstums zem horizontālā kausa (1) #	2,95 m	2,95 m
Maksimālais augstums zem apgāzta kausa (2) #	2,40 m	2,40 m
Rakšanas dziļums (3) #	0,15 m	0,15 m
Apgāšanas leņķis maksimālajā augstumā (4) #	48°	48°
Rakšanas leņķis uz zemes (5) #	45°	45°
Raušanas spēks pie instrumenta rotācijas ass*	1550 Kg	1550 Kg
Instrumenta rotācijas ass kapacitāte visā augstumā*	1400 Kg	1400 Kg
Lietderīgā krava uz paletes 0,60 m attālumā no dakšas priekšas		
Uz zemes	950 Kg	1200 Kg
2 m no zemes	875 Kg	1175 Kg
3 m no zemes	770 Kg	1175 Kg
Maksimālajā augstumā	750 Kg	1175 Kg
Celšanas ātrums	3 sek.	3 sek.
Izbēršanas ātrums	1,4 sek.	1,4 sek.

PIEZĪME.: Raksturlielumi, kas noteikti pie 190 bāru spiediena un ar caurplūdes ātrumu 60 litri/min. Mainīgie dati ir atkarīgi no aprīkotā traktora tipa. * Vērtības norādītas savākšanas kausam.

Norādīta tikai lietderīgā slodze. Vērtības uz zemes un uz darbarīka rotācijas ass nav izmantojamas.

ATBILSTĪBAS DEKLARĀCIJA



Ražotājs:

M-extend France SAS

Juridiskā adrese: 19, Rue de Rennes, 35690 Acigné (Francija).

Reģistrēts Rennes Uzņēmumu un komercdarbības reģistrā ar numuru 639 200 260.

Apliecina, ka materiāls:

Frontālais iekrāvējs T406 vai T408 vai T408+ vai T410 vai T410+ vai T412 vai T412+ vai T414 vai T417 vai T418
vai TX420 vai TX425 vai TX430

vai

Frontālais iekrāvējs U403 vai U404 vai U405 vai U406 vai U406+ vai U407 vai U408 vai U408+ vai U409 vai
U410 vai U410+ vai U412 vai U412+ vai U414

vai

Frontālais iekrāvējs A104 vai A106 vai A110 vai F303 vai F304

vai

Frontālais iekrāvējs C1 vai C1s vai C2u vai C2 vai C2+ vai C3u vai C3 vai C3+ vai C4 vai C4+

vai

Iekāvēja instruments BMS vai BRDS vai BQU vai BF + GF vai CGU vai TR vai BMSC vai CGC vai TRC vai BT
vai BR vai BC vai BF vai BMSU vai BRU vai BFU vai CL vai BRC vai BFC vai LC vai CG vai BP vai SG vai BB vai
PCS vai LS vai PG

vai

Instruments iekrāvējam ar automotoru BMSA vai CGA vai BTA vai TR vai BCA vai BCDA

vai

Sadalītājs kauss BD1202 vai BD 1402 vai BD 2002 vai BD 2402 vai BD 3102

vai

Ķīpas satvērējs L vai C30 vai C40 vai U40 vai V40 vai V60 vai V500 vai W500 vai V400HD vai V5000HD vai
V7000HD

vai

Priekšējais pacēlājs R04 vai R05 vai R08 vai R10 vai R12 vai R16 vai R20 vai R28 vai R38 vai R53

vai

Zemējums M250 vai M400 vai MM600 vai MM900 vai MM1200 vai MM1500 vai MM400AD vai MBX

vai

Multibumper

kura sērijas numurs ir:

lūdzam augšējā lodziņā ierakstīt sērijas numuru, kas atrodas uz
iekārtas identifikācijas plāksnītes.

sērijas numuru sarakstā ir no **49999 11 001** līdz **499999 24 365**,

un atbilst "Mašīnu" direktīvai **2006/42/CE**

(un atbilst arī 2010. gada maija **NF EN 12525 + A2** standartam).

M-extend France SAS, 19 rue de Rennes à Acigné (35690) ir saņēmis atļauju apkopot tehnisko dokumentāciju.

Asiņjē (Acigné), 2022. gada 7. novembris.

F. Martin
Priekšsēdētājs



M-extend France SAS
19, rue de Rennes
B.P. 83221
FR-35690 ACIGNÉ
Email : contact@m-x.eu
Web : www.m-x.eu