



PRO
PILOT[®]
SYSTEM

MONTAGEANLEITUNG

MXM

INHALTSVERZEICHNIS

1. Hinweise für den Benutzer.....	4
2. Montage des Kabelbedienhebels.....	5
3. Einstellung des Kabelbedienhebels.....	9
4. Stromversorgung.....	10
5. Hydraulikanschluss des Steuergeräts.....	11
6. Montage des Kabelbaums.....	12
6.1. Montage des Kabelbaums für den Bedienhebel 4 Funktionen.....	12
6.2. Montage des Kabelbaums für den Bedienhebel 5 Funktionen.....	14
6.3. Nomenklatur der Kabelbäume.....	16
7. Steuerung.....	17
7.1. Steuerung mit den Steuergeräten des Schleppers.....	17
7.2. Steuerung mit dem Steuergerät MX PROPILOT.....	17
8. Ersatzteile.....	19
8.1. Bedienhebel.....	19
8.2. Kabel.....	20

1. Hinweise für den Benutzer

Allgemeine Hinweise

Die vorliegende Anleitung enthält alle Anweisungen für die Inbetriebnahme, den Gebrauch und die Wartung Ihres Geräts.

Das Handbuch muss aufmerksam durchgelesen und an einem geeigneten Ort aufbewahrt werden, um es bei Bedarf konsultieren zu können. Es ist jedem Benutzer des Geräts auszuhändigen, einschließlich beim Verkauf oder Verleih des Geräts.

Damit das Gerät in einwandfreiem Zustand bleibt und seine zuverlässige Funktionsweise behält, müssen die vorgesehenen Wartungsarbeiten durchgeführt werden.

Reinigung



ACHTUNG: Den Wasserstrahl von Hochdruckreinigern nie in Richtung elektronischer Bauteile richten (Steuerkästen, Kabelbäume, Steckverbindungen usw.).

Elektrische und elektronische Komponenten können ausfallen, wenn sie mit einem Hochdruckreiniger gesäubert werden.

Sicherheit

Es müssen die Sicherheitshinweise durchgelesen und alle zugehörigen Gebrauchshinweise und Anweisungen befolgt werden.

Lesen Sie vor der Verwendung des Kabel-Bedienhebels die „Bedienungsanleitung des Frontladers“, um folgende Punkte genau zu verstehen:

- Die Verfahren zum Ankuppeln und Abkuppeln des Frontladers und der Werkzeuge.
- Funktion der Steuerungen des Kabel-Bedienhebels.

Ersatzteile



GEFAHR: Bei Nichteinhaltung dieser Vorgaben wird das Gerät zu einer Gefahr für Sie und andere Personen. Der Hersteller übernimmt keinerlei Haftung für Schäden oder Verletzungen.

Es dürfen nur Ersatzteile und Zusatzkomponenten verwendet werden, die den Herstellerempfehlungen entsprechen.

Sie dürfen keine Änderungen an Ihrem Gerät oder dessen Zubehör (mechanische, elektrische, hydraulische und pneumatische Eigenschaften) durchführen oder durch andere Personen durchführen lassen, ohne vorher das schriftliche Einverständnis des Herstellers einzuholen.

Garantie

Die Garantie erlischt sofort, wenn die für das Gerät geltenden Gebrauchs- und Wartungsvorgaben dieses Handbuchs nicht eingehalten werden.

2. Montage des Kabelbedienhebels

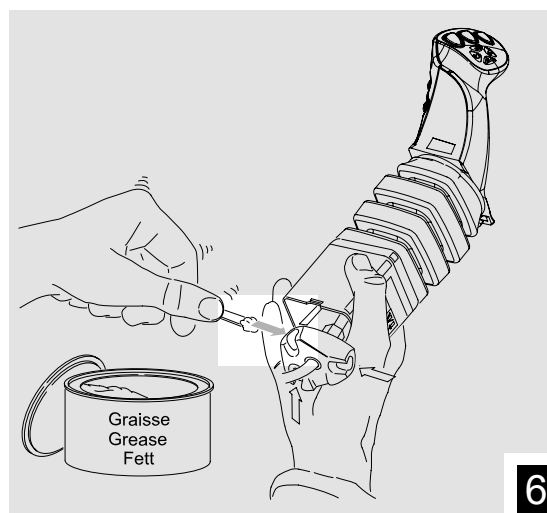
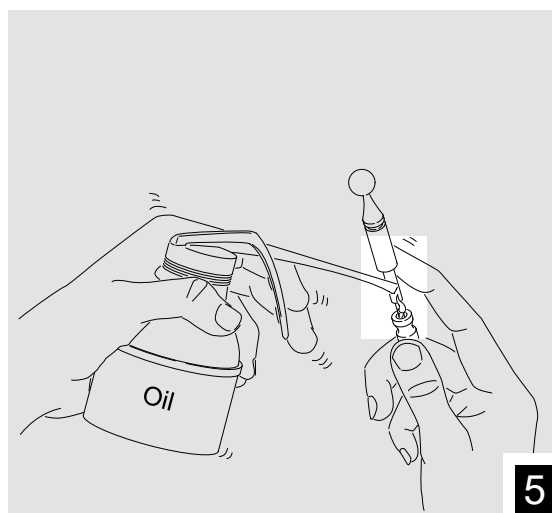
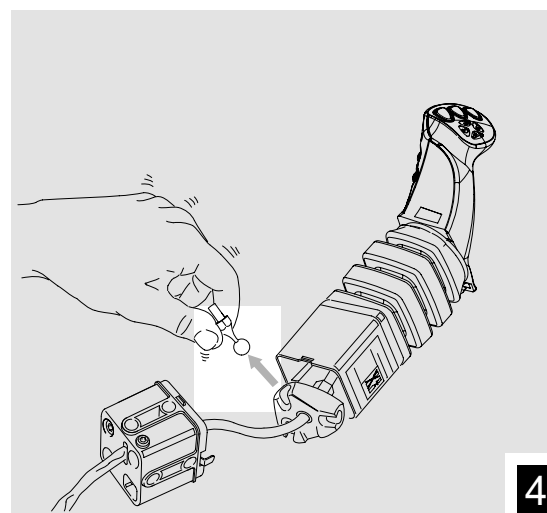
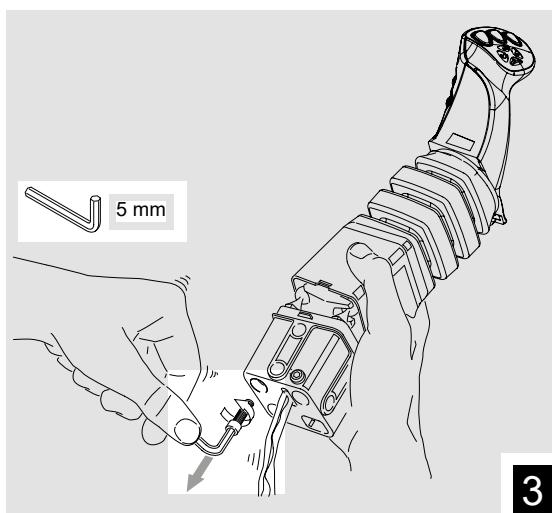
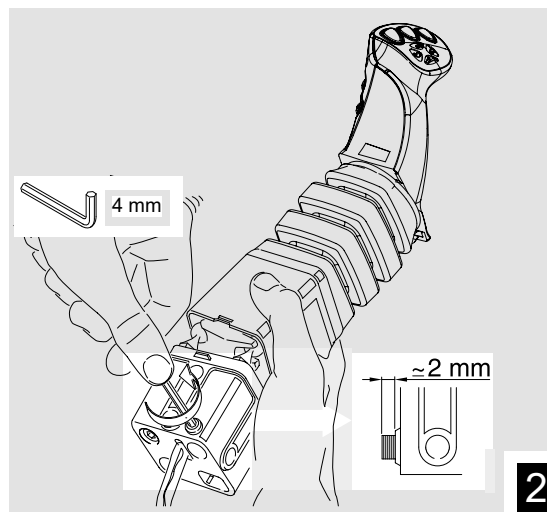
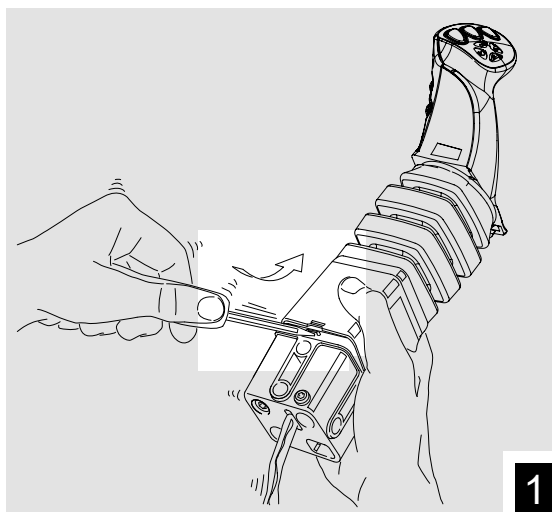

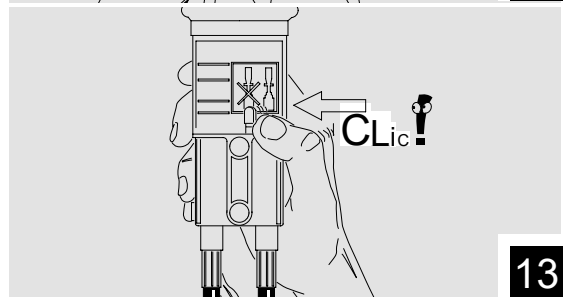
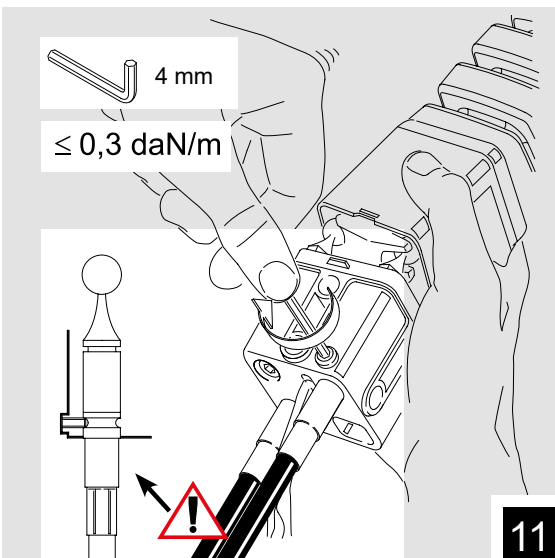
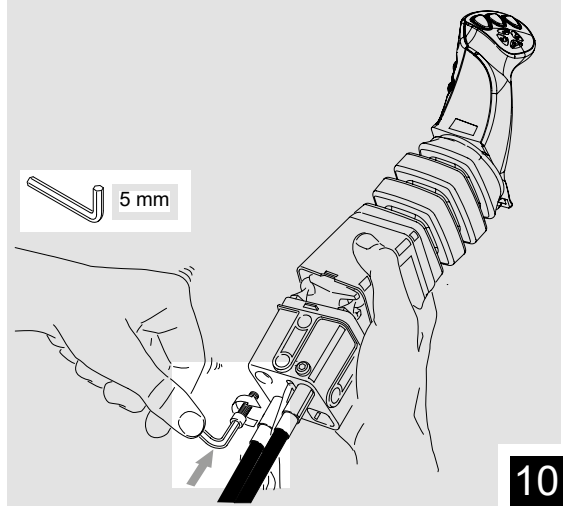
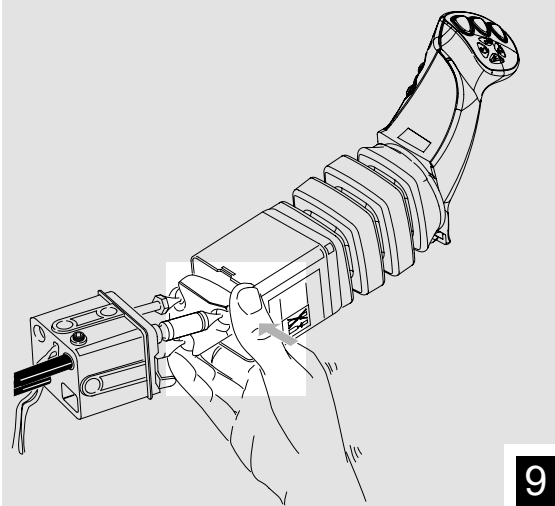
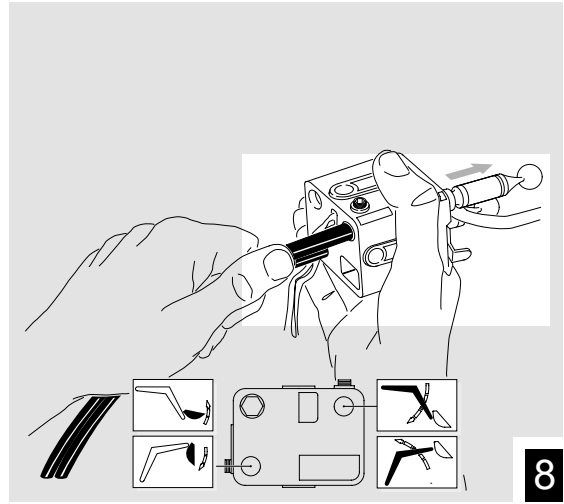
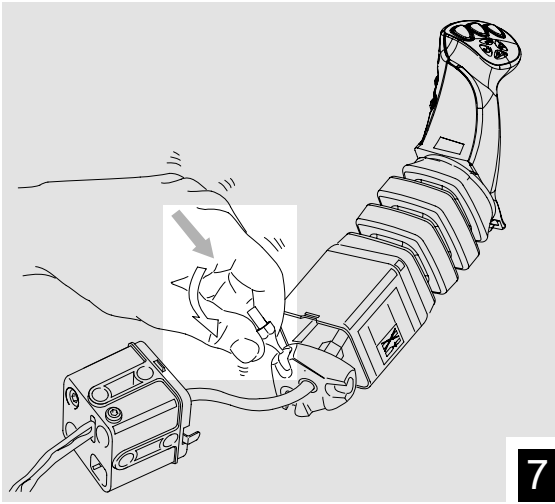

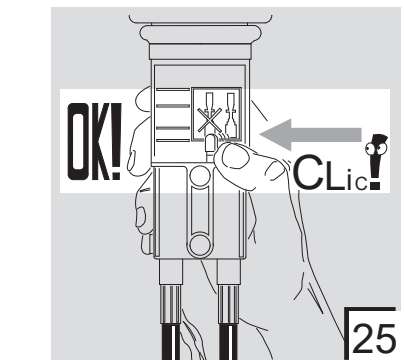
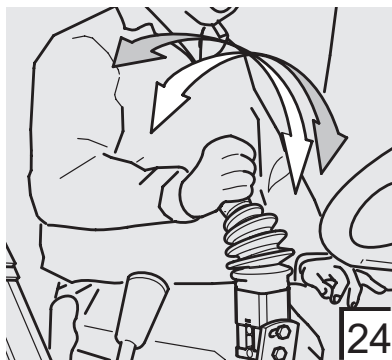
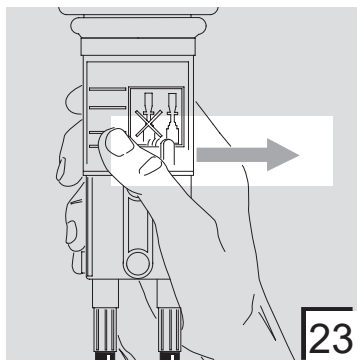
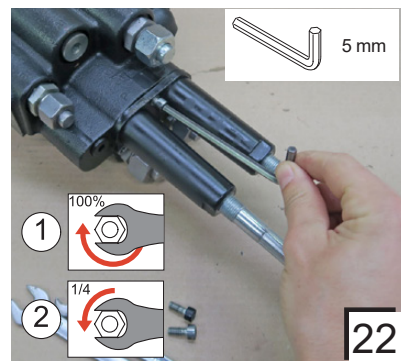
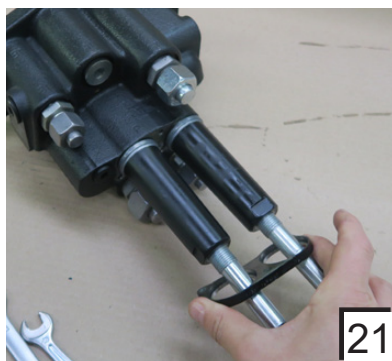
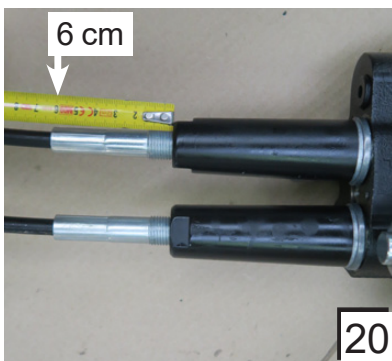
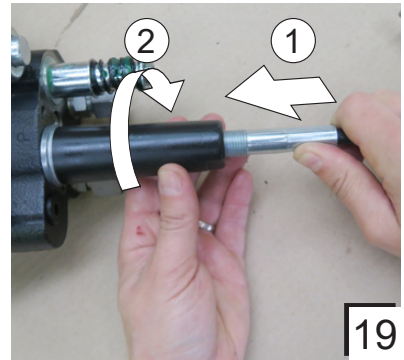
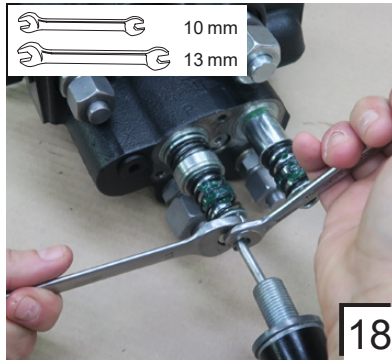
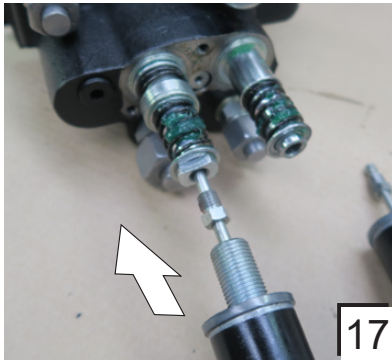
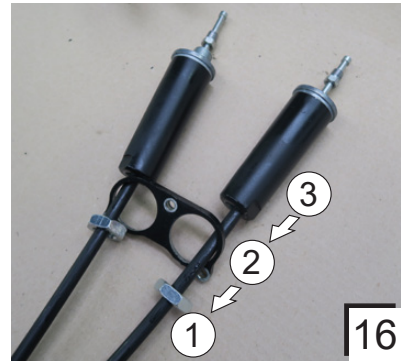
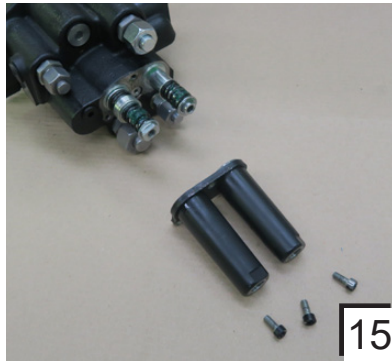
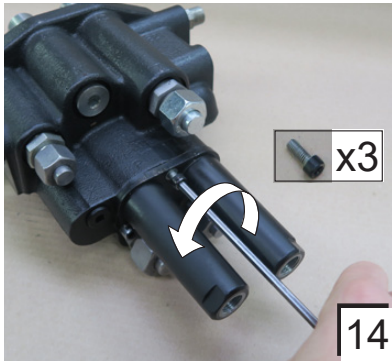

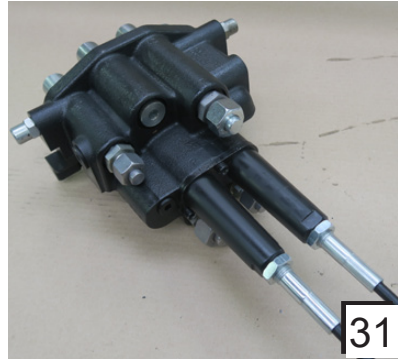
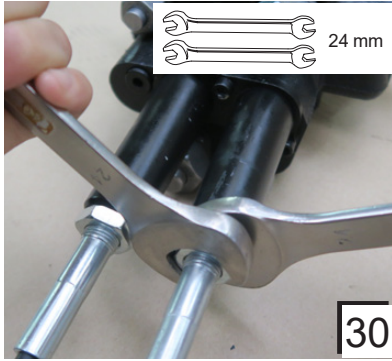
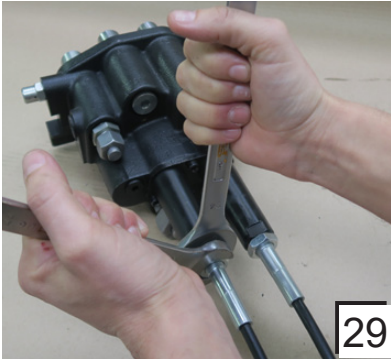
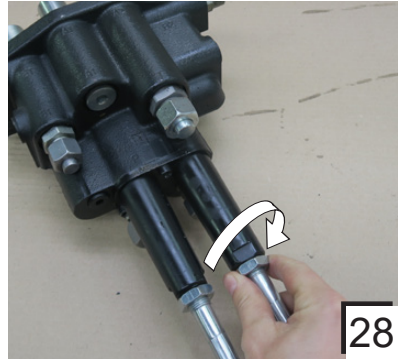
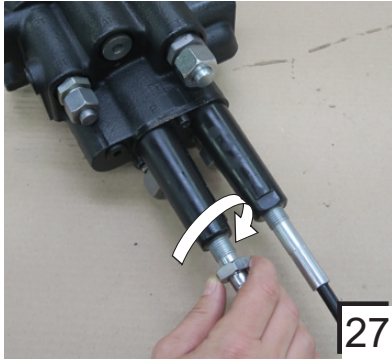
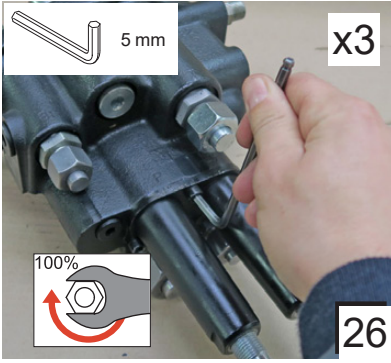

3. Einstellung des Kabelbedienhebels

Je nach Position des Bedienhebels am Schlepper muss die Position des Bedienhebels nach der Montage in Anwesenheit des Benutzers eingestellt werden, um eine komfortable Steuerung des Frontladers zu gewährleisten.

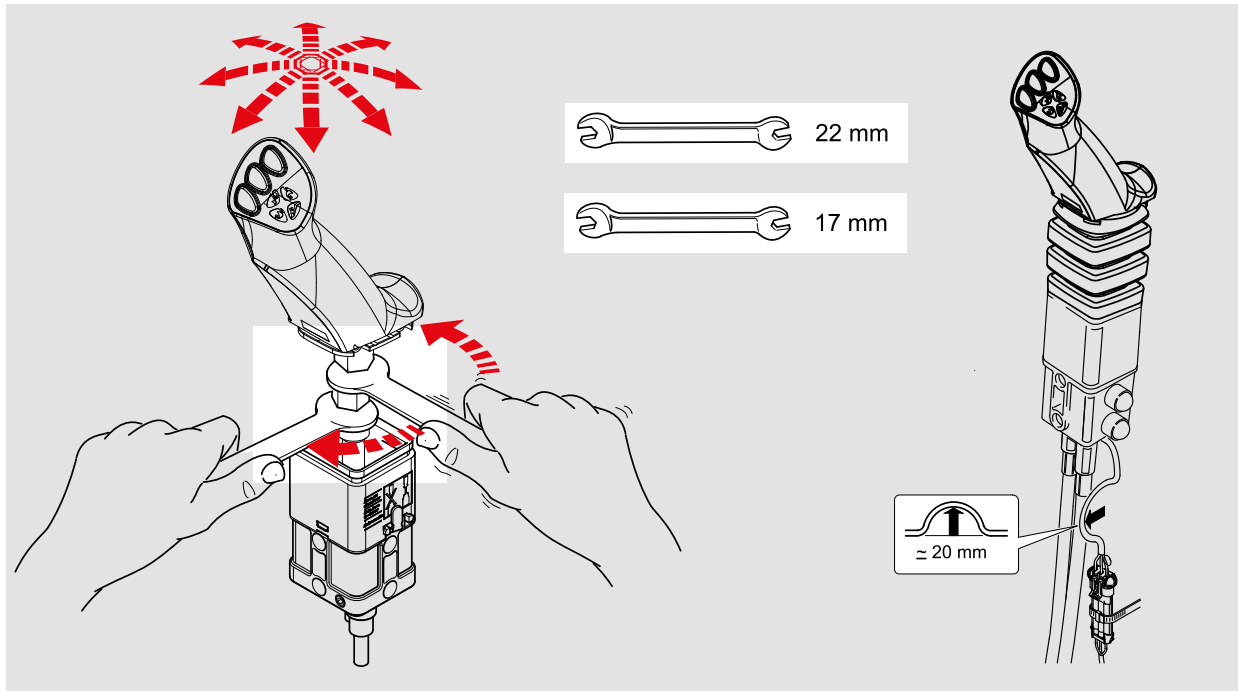

Die Verriegelungslasche (1) muss zum Fahrer zeigen.

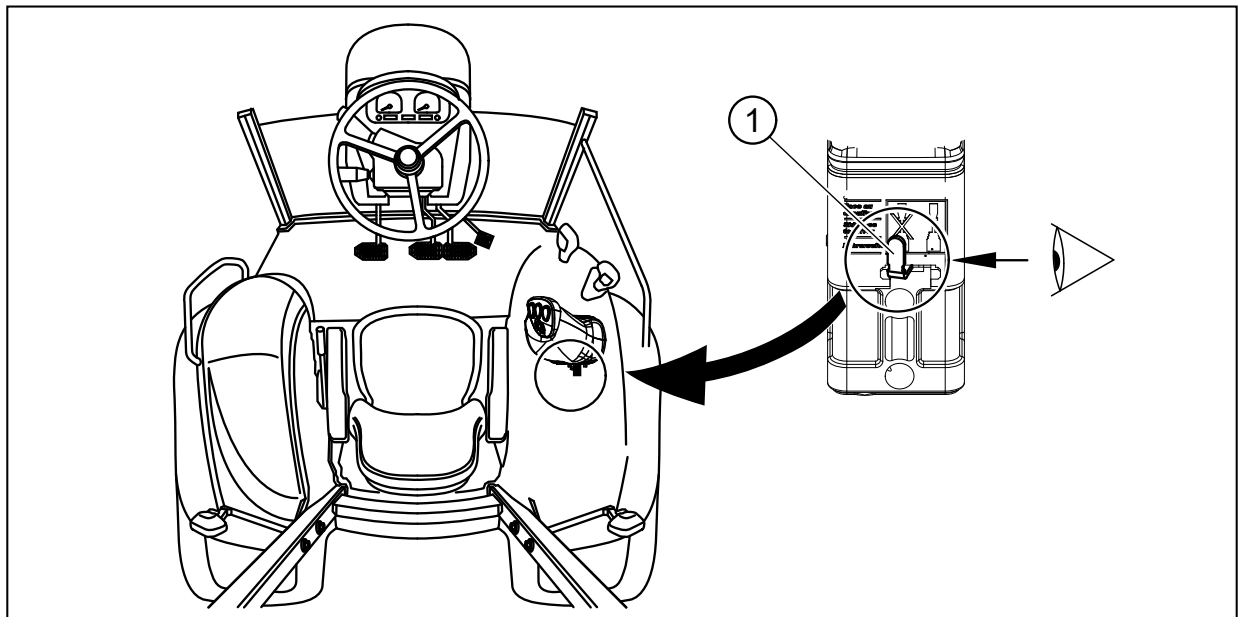

4. Stromversorgung

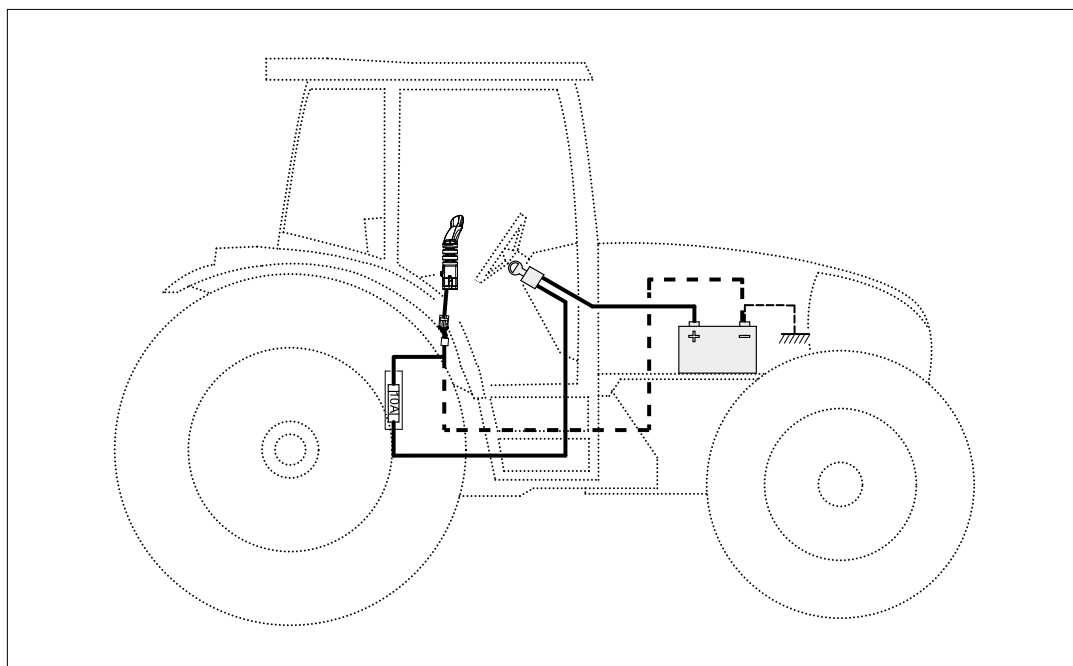

WICHTIG: Die Stromversorgung muss in einem 12-V-Gleichstromkreis hinter dem Schlepperkontakt erfolgen, der 10 A liefern kann. Die Schutzsicherung des Kabelbaums muss für max. 10 A ausgelegt sein.

Das blaue Kabel (-) (Masse) des elektrischen Kabelbündels unbedingt an die Klemme (-) der Batterie anschließen.

5. Hydraulikananschluss des Steuergeräts

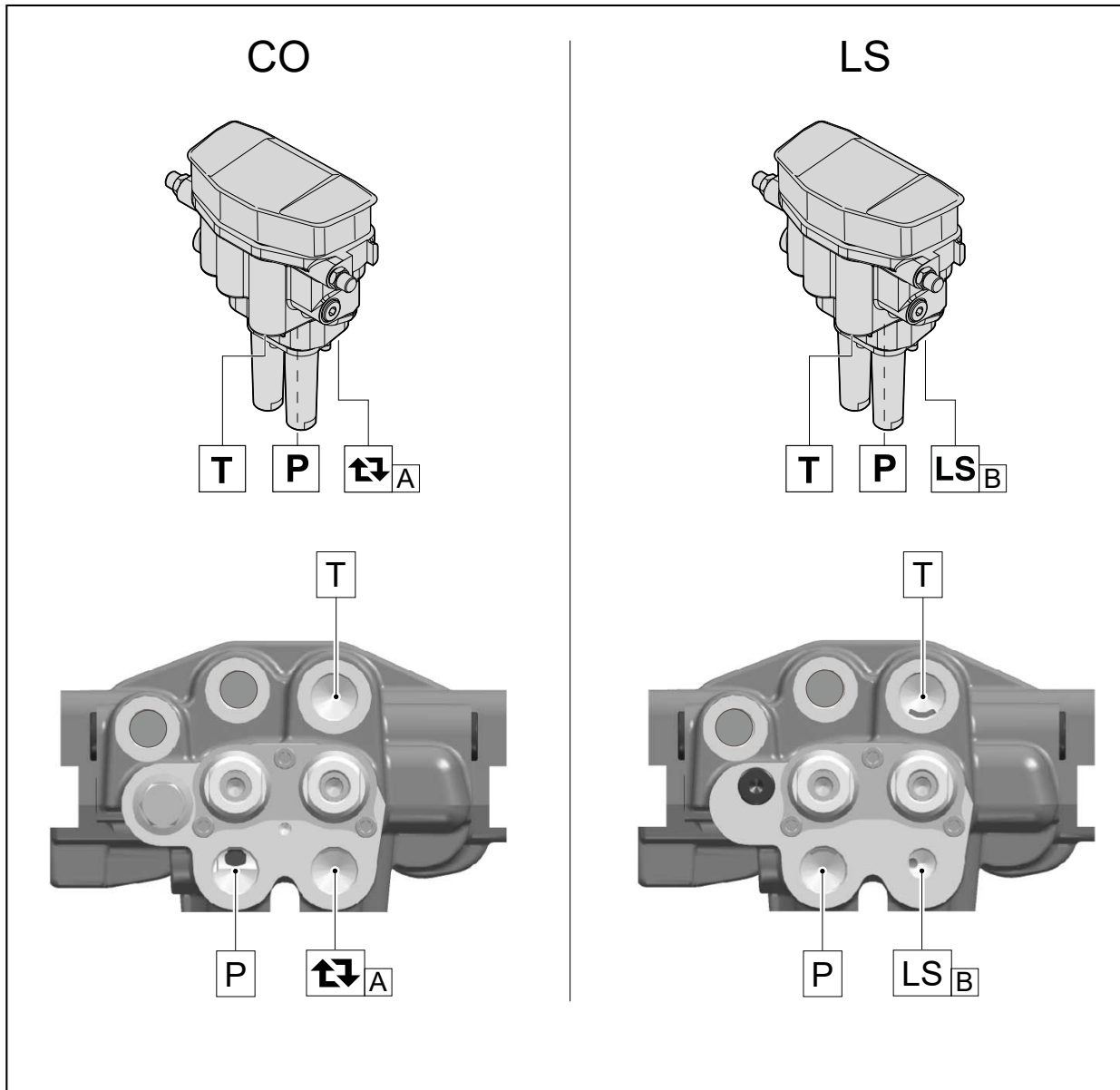

Markierung	Beschreibung
CO	Steuergerät Mitte Offen.
LS	Steuergerät Load Sensing.
P	Druck
T	Zurück
A	Ölweiterlauf
B	LS-Signal

6. Montage des Kabelbaums

6.1. Montage des Kabelbaums für den Bedienhebel 4 Funktionen

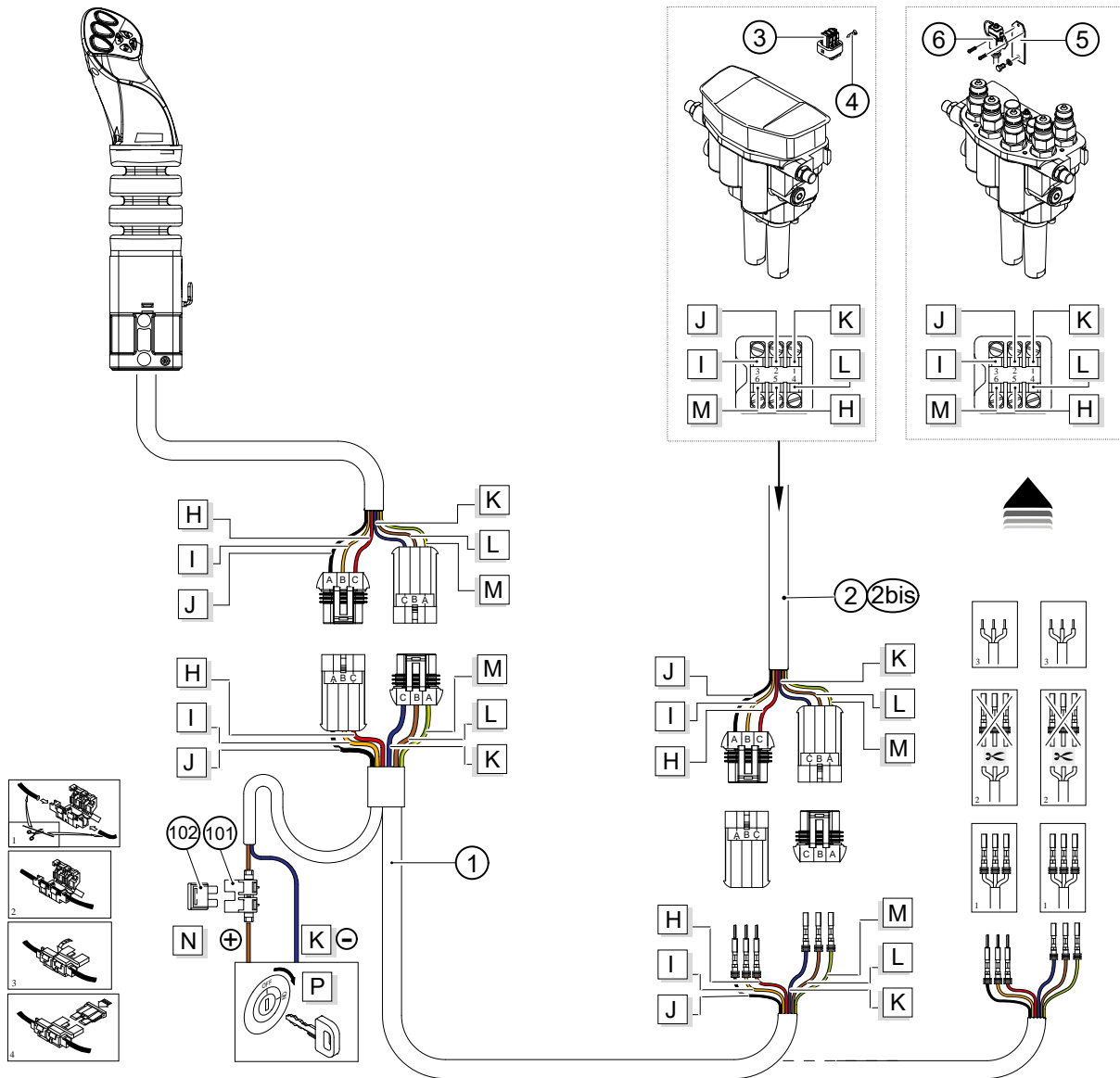

Markierung	Beschreibung
H	Rot (+ 12 V)
I	Orange (FAST-LOCK)
J	Schwarz (Nicht angeschlossen)
K	Blau (-Masse)
L	Braun (3. Funktion)
M	Gelb/Grün (4. Funktion)
N	Braun
P	+ Nur mit Zündung

6.2. Montage des Kabelbaums für den Bedienhebel 5 Funktionen

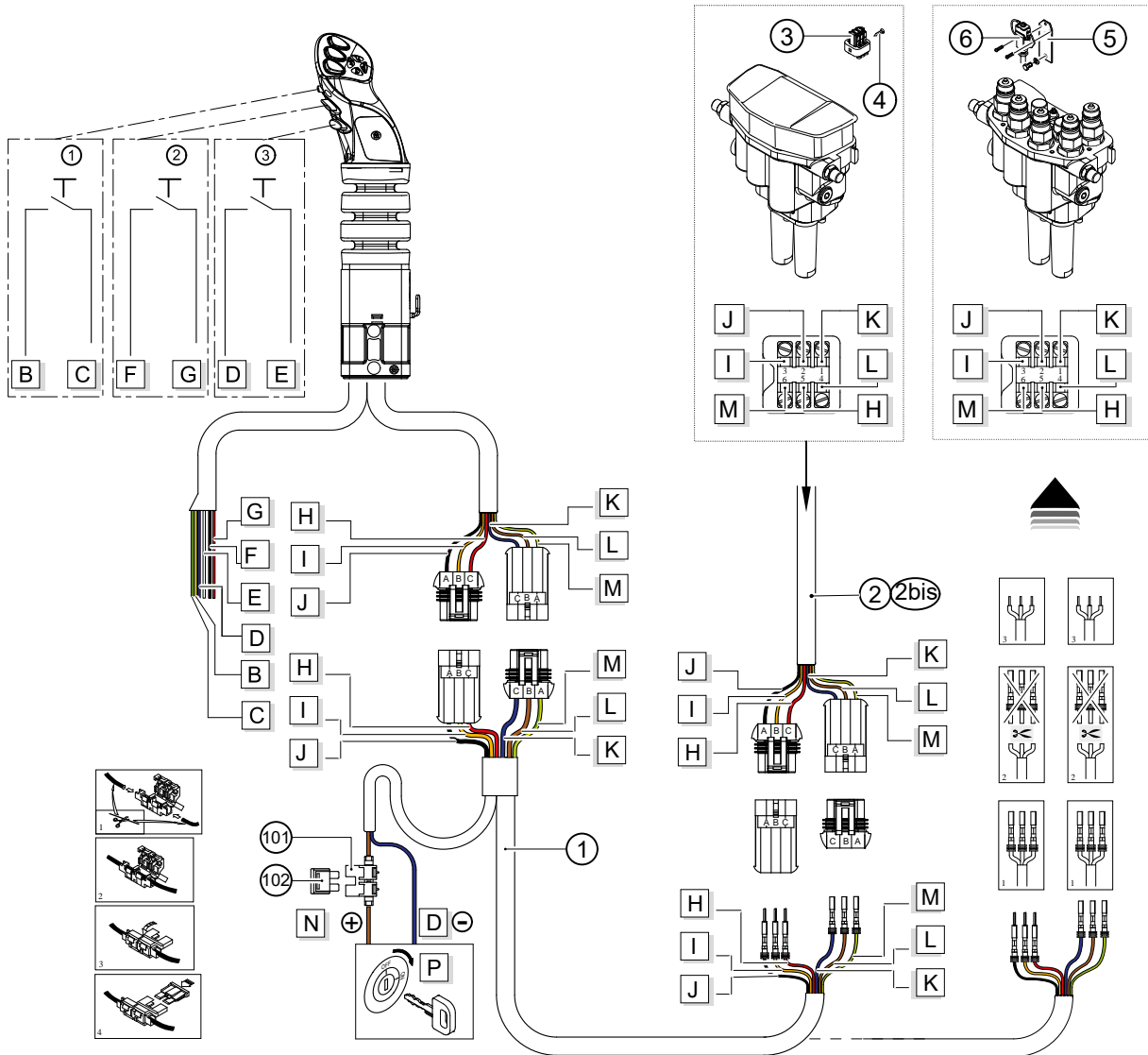

Markierung	Beschreibung
B	Gelb*
C	Grün*
D	Blau oder Grau*
E	Weiß*
F	Schwarz oder Braun*
G	Rot oder Rosa*
H	Rot (+ 12 V)
I	Orange (FAST-LOCK)
J	Schwarz (Nicht angeschlossen)
K	Blau (-Masse)
L	Braun (3. Funktion)
M	Gelb/Grün (4. Funktion)
N	Braun
P	+ Nur mit Zündung

* 12 V 50 mA Maxi. Anschluss unter der Verantwortung des Kunden.

6.3. Nomenklatur der Kabelbäume.

Rep. Fig. Pos. Fig. Rif. Fig.	Réf. Parts No. Ref. Rif. Nr	Qté. Qty Menge Cant. Qtà Il.	Dimension. Dimension Maße Dimensione Dimensione Wymiar	Français	English	Deutsch	Español	Italiano	Polski
1	525488	1		FAISCEAU ÉLECTRIQUE (POIGNEE 3-6 BOUTONS)	ELECTRIC WIRING LOOM (3-6 BUTTONS)	KABELBUNDEL (3-6 KNOPF)	CABLE ELÉCTRICO (3-6 BOTONES)	CABLAGGIO ELETTRICO (IMPUGNATURA 3-6 PULSANTI)	PRZEWODY ELEKTR. (3-6 PRZYCISKI)
	101	306358	1	PORTE FUSIBLE	FUSE HOLDER	SICHERUNGSHALTERUNG	SOPORTE DE FUSIBLE	PORTA FUSIBILE	SKRZYŃKA BEZPIECZNIKOWA
	102	306361	1	FUSIBLE	FUSE	SICHERUNG	FUSIBLE	FUSIBILE	BEZPIECZNIK
2		306275	1	FAISCEAU ÉLECTRIQUE (SANS DISPOSITIF SECU)	ELECTRIC WIRING LOOM (WITHOUT SAFETY DEVICE)	KABELBUNDEL (OHNE SICHERHEITSVORKEHRUNGEN)	CABLE ELÉCTRICO (SIN DISPOSITIVO DE SEGURIDAD)	FASCIO ELETTRICO (SENZA DISPOSITIVO DI SICUREZZA)	PRZEWODY ELEKTR. (BEZ ZABEZPIECZENIA)
2 BIS		525758	1	FAISCEAU ÉLECTRIQUE (AVEC DISPOSITIF SECU)	ELECTRIC WIRING LOOM (WITH SAFETY DEVICE)	KABELBUNDEL (MIT SICHERHEITSVORKEHRUNGEN)	ELECTRIC WIRING LOOM (WITH SAFETY DEVICE)	CABLAGGIO ELETTRICO (CON DISP. DI SICUREZZA)	PRZEWODY ELEKTR. (Z ZABEZPIECZENIA)
3		306316	1	CONNECTEUR ELECTRIQUE MALE 6 VOIES	MALE ELECTRICAL SOCKET - 6 WAYS	VATERSTECKER - 6 WEG	CONECTOR ELÉCTRICO MACHO 6 VIAS	CONNETTORE ELETTRICO MASCHIO A 6 VIE	6-DROŻNE MĘSKIE ZŁĄCZE ELEKTRYCZNE
4		306328	1	VIS TETE FRAISEE	SCREW	SCHRAUBE	TORNILLO CABEZA FRESADA	VITI	ŚRUBA Z ŁBEM STOŻKOWYM

7. Steuerung

 **WARNUNG:** Den Schlepper niemals mit hochgefahrenem Frontlader verlassen.

Jedes Steuergerät mit Schieber hat funktionsbedingt eine gewisse interne Undichtigkeit.

7.1. Steuerung mit den Steuergeräten des Schleppers

Siehe dazu die Bedienungsanleitung des Schleppers.

7.2. Steuerung mit dem Steuergerät MX PROPILOT

7.2.1. Sicherheit

Um eine ungewollte Bedienung des Frontladers zu verhindern, ist es möglich, den PROPILOT-Einhebel zu verriegeln. Zum Verriegeln des Einhebels die Entriegelungslasche (1) verschieben.

— (A): entriegelte Position.

— (B): verriegelte Position.

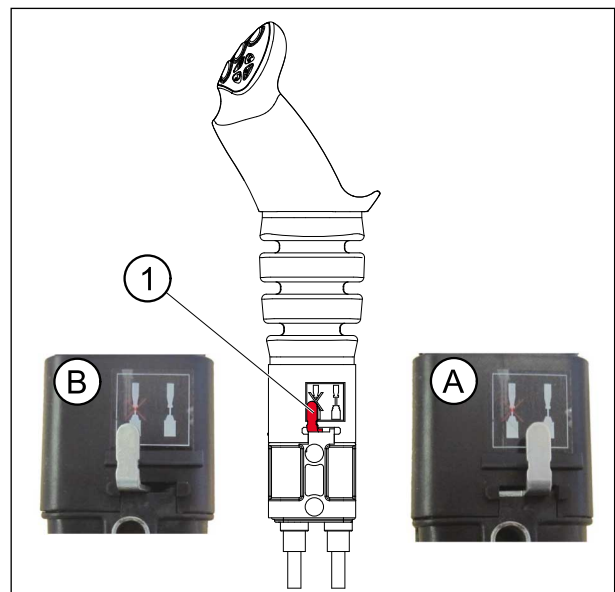

7.2.2. Bewegungen

1. Funktion: entlang der Y-Achse

- Vorwärts = Absenken des Frontladers (Funktion des doppelwirkenden Hydraulikzylinders).
- Nach vorne nach der Rastung = Schwimmstellung (Funktion des einfachwirkenden Hydraulikzylinders).
- Nach hinten = Hubbewegung des Frontladers.

2. Funktion: entlang der X-Achse

- Nach links = Ankippen des Werkzeugs.
- Nach rechts = Auskippen des Werkzeugs.

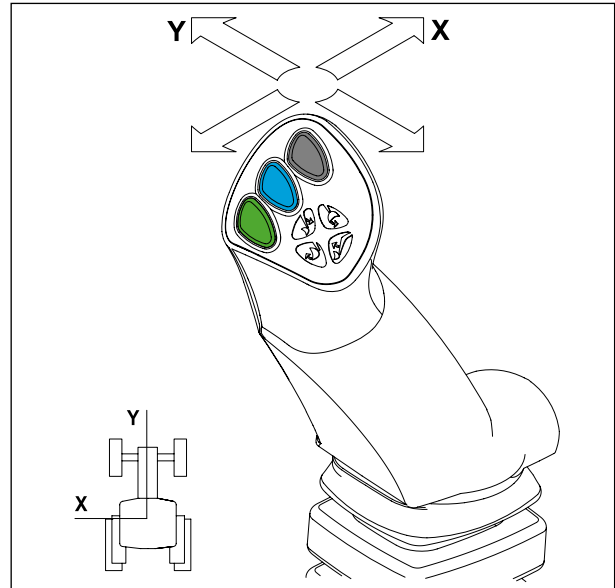

3. Funktion: entlang der X-Achse

- Knopf (1) + Ankipp- oder Auskippbewegung.

4. Funktion: entlang der X-Achse

- Knopf (2) + Ankipp- oder Auskippbewegung.

FAST-LOCK

Automatisches Ankuppeln/Abkuppeln des Werkzeugs.

- Knopf (1) + (4) + Ankipp- oder Auskippbewegung.

SPEED-LINK 2

Automatisches An-/Abkuppeln der Werkzeuge mit hydraulischen und elektrischen Funktionen.



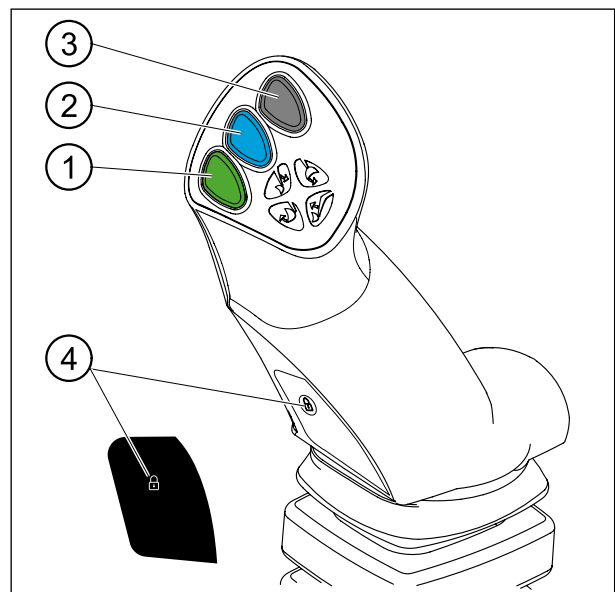

- Knopf (1) + (4) + Ankipp- oder Auskippbewegung.

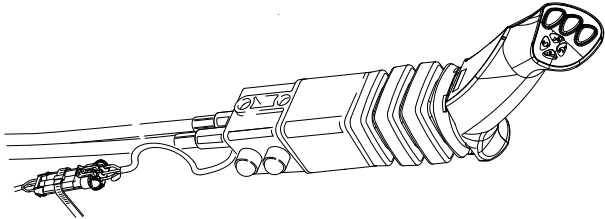
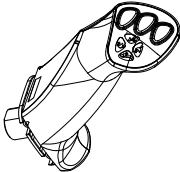

HINWEIS: Der Knopf (3) wird nicht verwendet, der Knopf (4) ist nur bei der Option FAST-LOCK oder SPEED-LINK 2 verfügbar.

8. Ersatzteile

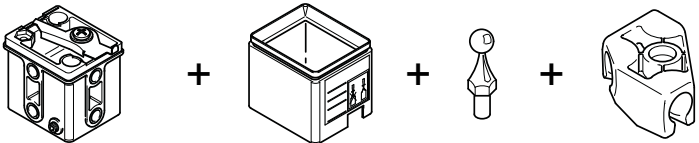
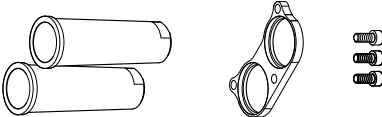
8.1. Bedienhebel

Teilenummer	Beschreibung	Illustration
524829	Bedienhebel 4 Funktionen (3 Tasten)	
524830	Bedienhebel 5 Funktionen (7 Tasten)	
525147	Griff 3 Tasten	
525156	Griff 7 Tasten	
300652	Aluminium-Muffe	
300655	Festes Kugelgelenk	
300648	Steuerungskasten	
581538	Kabelübertragungssatz	
581871	Kabelmutterersatz	

8.2. Kabel

Longueur du câble	Référence du câble
1100 mm	319736
1300 mm	300680
1500 mm	300679
1800 mm	300668
2100 mm	300669
2400 mm	300675
2800 mm	300676
3000 mm	300677
3200 mm	300670
3400 mm	300678
3600 mm	300671
3800 mm	300672
4000 mm	300673
4200 mm	300674





M-extend France : 19 rue de Rennes - 35690 ACIGNÉ

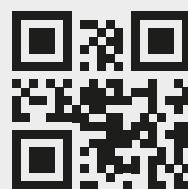

www.m-x.eu

© MX, part of M-extend