



PRO
PILOT[®]
SYSTEM

ISTRUZIONI DI MONTAGGIO

MXM

SOMMARIO

1. Istruzioni per l'utente.....	4
2. Montaggio del manipolatore a cavi.....	5
3. Regolazione del manipolatore a cavi.....	9
4. Alimentazione elettrica.....	10
5. Collegamento idraulico della valvola di controllo.....	11
6. Montaggio del cablaggio elettrico.....	12
6.1. Montaggio del cablaggio elettrico per manipolatore 4 funzioni.....	12
6.2. Montaggio del cablaggio elettrico per manipolatore 5 funzioni.....	14
6.3. Nomenclatura dei cablaggi elettrici.....	16
7. Comando.....	17
7.1. Comando con le valvole di controllo del trattore.....	17
7.2. Comando con valvola di controllo MX PROPILOT.....	17
8. Pezzi di ricambio.....	19
8.1. Manipolatori.....	19
8.2. Cavi.....	20

1. Istruzioni per l'utente

Indicazioni generali

Il presente manuale costituisce la guida all'utilizzo per la configurazione iniziale, l'uso e la manutenzione della macchina.

Leggere attentamente il manuale e conservarlo in un luogo appropriato per poterlo consultare in caso di bisogno. Trasmetterlo a qualunque altro utente, anche in caso di rivendita o di prestito della macchina.

Per mantenere la macchina in perfetto stato e assicurarne l'affidabilità nel tempo, procedere alle operazioni di manutenzione previste.

Pulizia

 **ATTENZIONE:** Non dirigere mai i getti ad alta pressione sui componenti elettrici (alloggiamenti, cablaggi elettrici, connettori, ecc.).

I componenti elettrici/elettronici possono guastarsi se vengono a contatto con acqua pressurizzata.

Sicurezza

Leggere le regole di sicurezza e seguire le raccomandazioni e le disposizioni relative.

Prima di qualsiasi utilizzo del manipolatore a cavi, consultare il "Manuale d'impiego del caricatore" per conoscere perfettamente:

- le manovre di aggancio e sgancio del caricatore e degli attrezzi.
- il funzionamento dei comandi del manipolatore a cavi.

Pezzi di ricambio

 **PERICOLO:** L'inosservanza di queste regole può rendere pericoloso l'uso della macchina. In caso di danni o lesioni, la responsabilità del produttore sarà interamente esclusa.

Utilizzare esclusivamente pezzi di ricambio e accessori conformi alle prescrizioni del costruttore.

Non modificare da soli né far modificare da terzi la macchina e i suoi accessori (caratteristiche meccaniche, elettriche, idrauliche, pneumatiche), senza aver prima richiesto il consenso scritto del costruttore.

Garanzia

Qualora le norme e le istruzioni di utilizzo e manutenzione della macchina previste dal presente manuale non vengano rispettate, la garanzia cessa immediatamente.

2. Montaggio del manipolatore a cavi

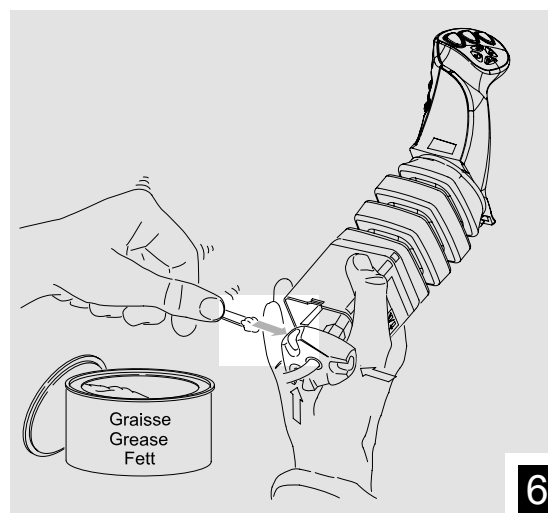
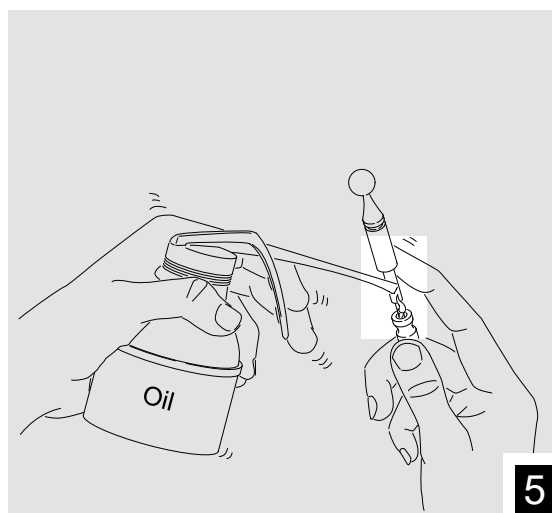
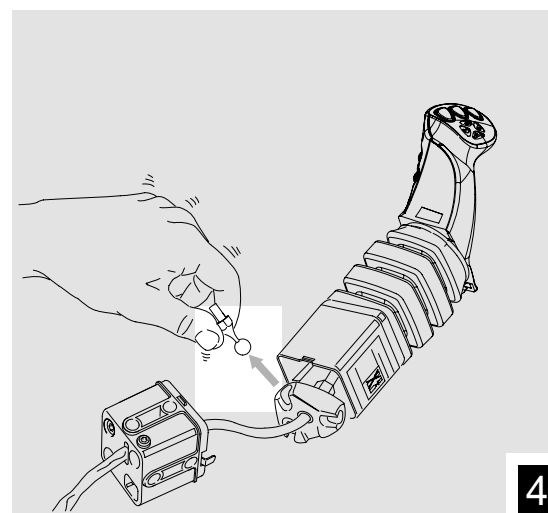
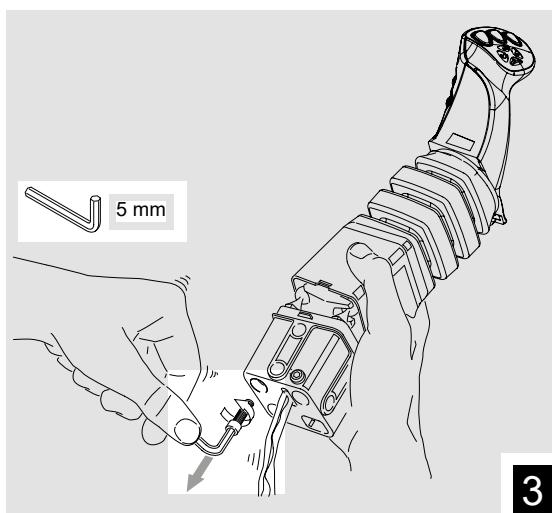
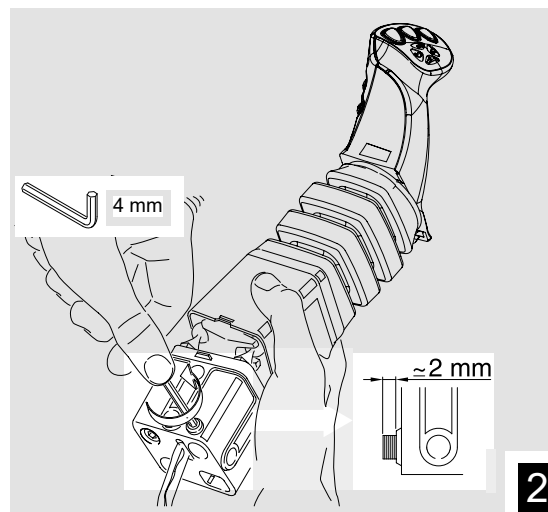
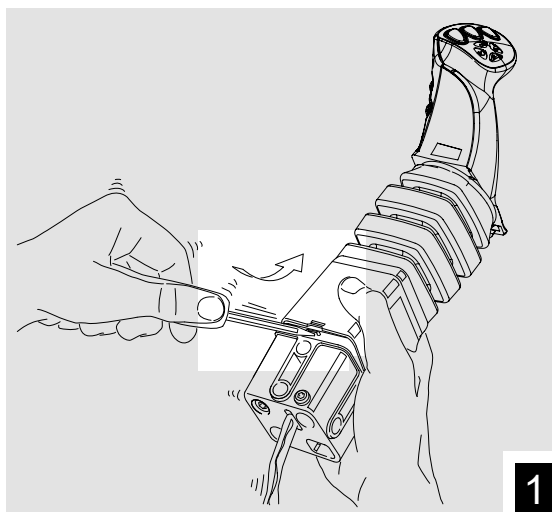

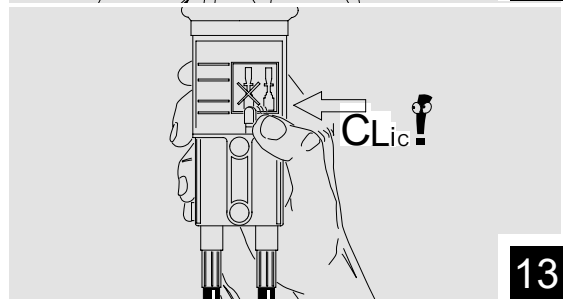
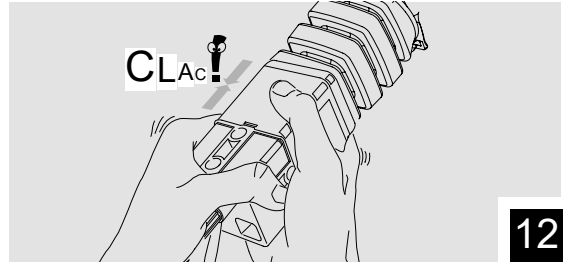
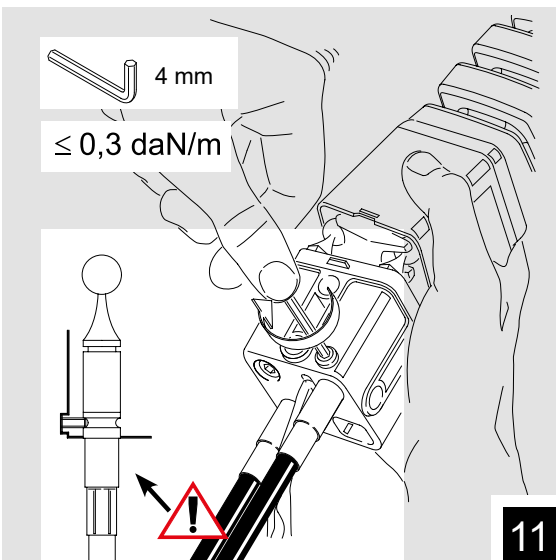
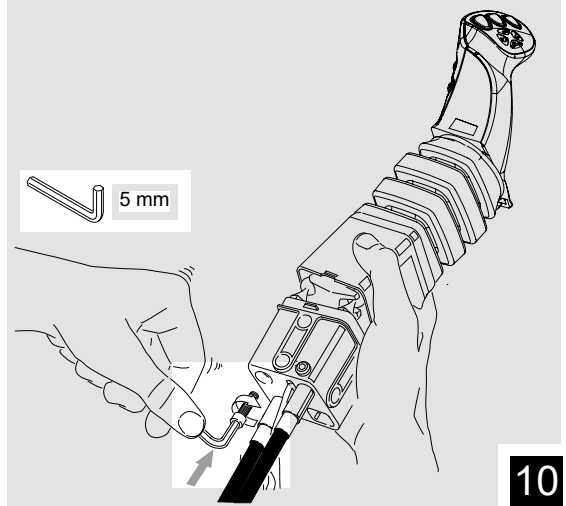
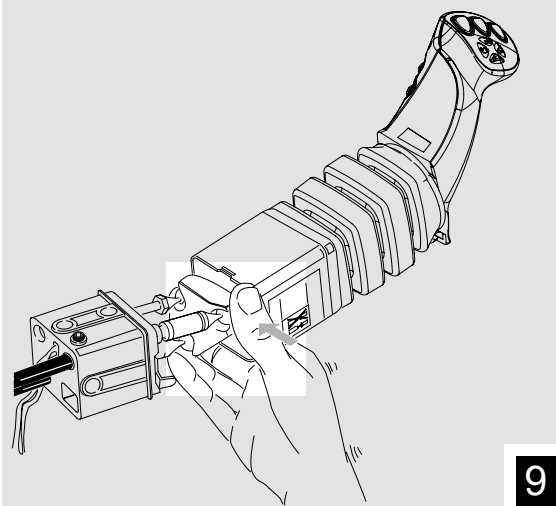
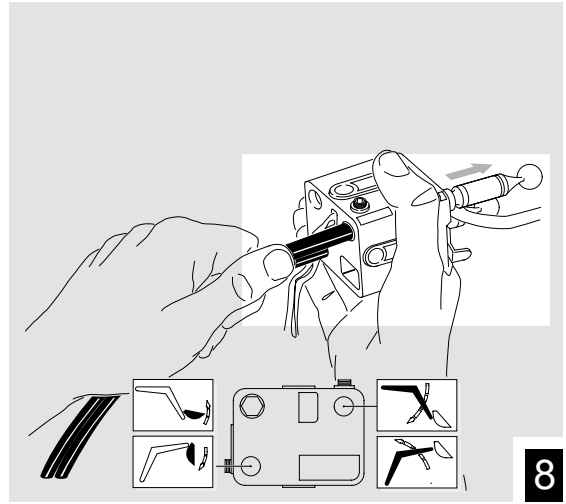
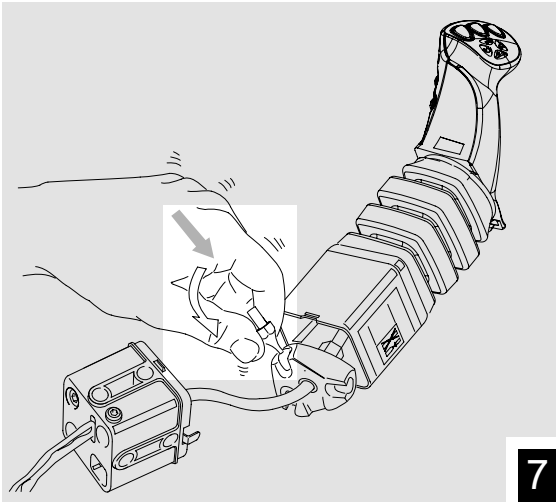

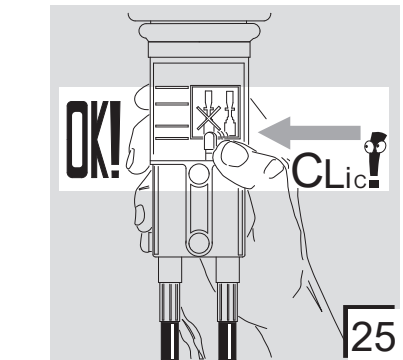
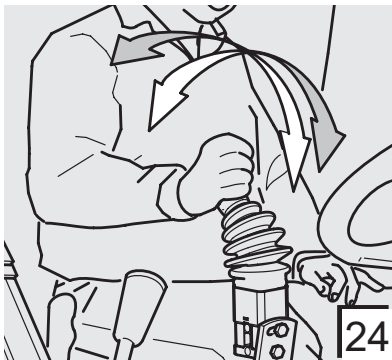
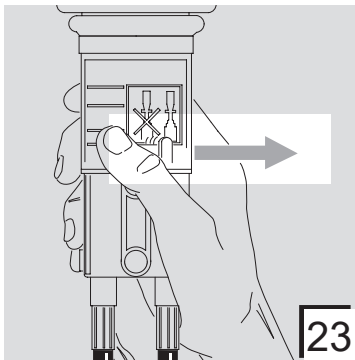
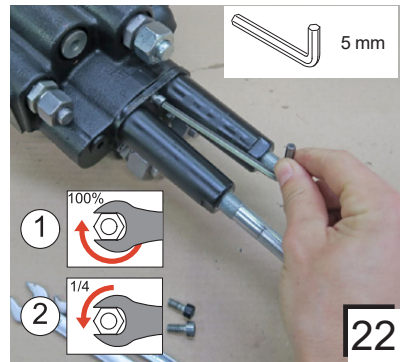
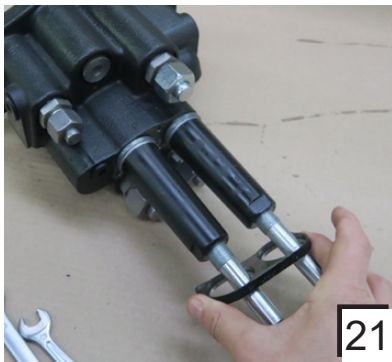
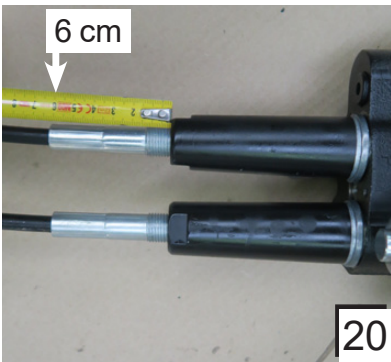
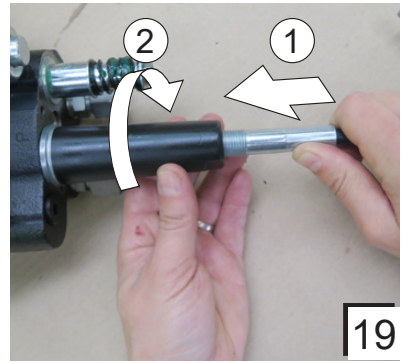
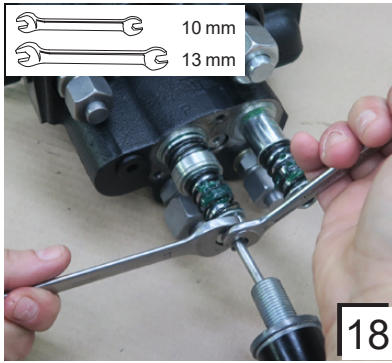
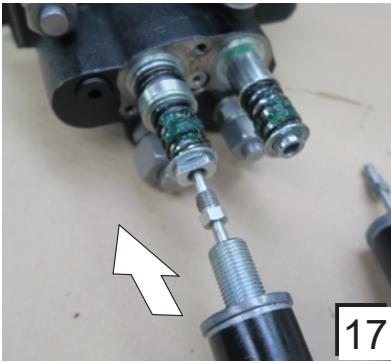
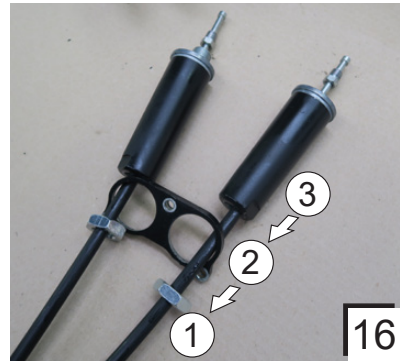
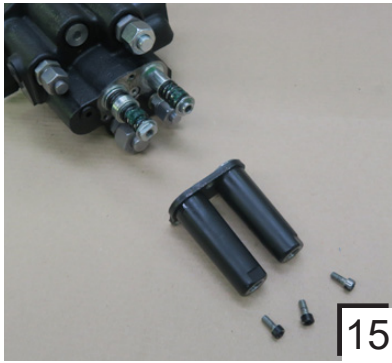
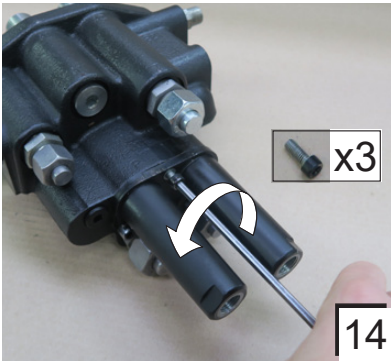

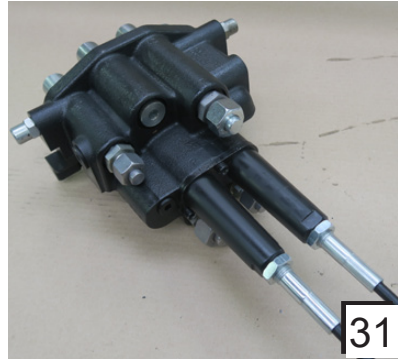
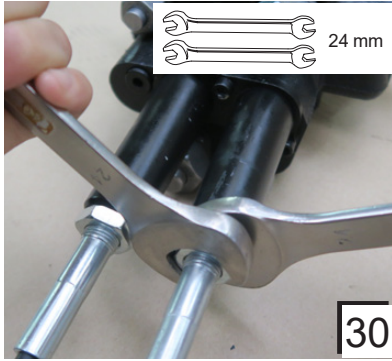
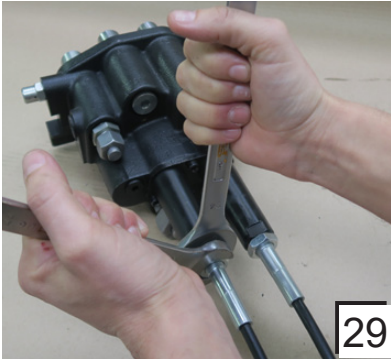
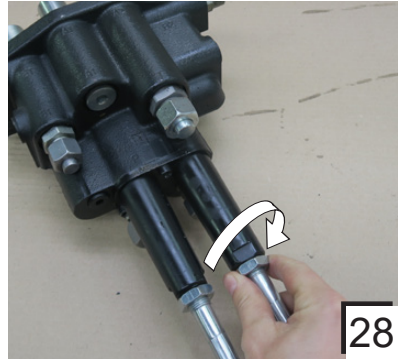
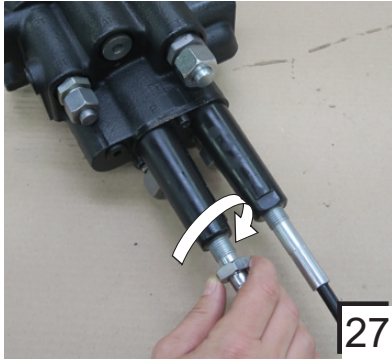
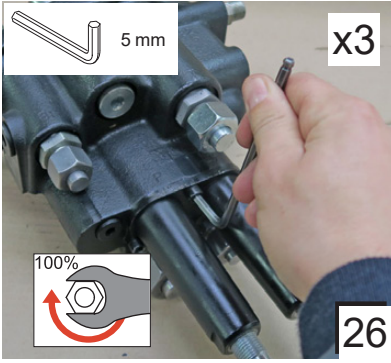

3. Regolazione del manipolatore a cavi

In base all'ubicazione del manipolatore sul trattore, dopo il montaggio sarà necessario regolare la posizione della leva in presenza dell'utilizzatore per garantirgli un comando comodo del caricatore.

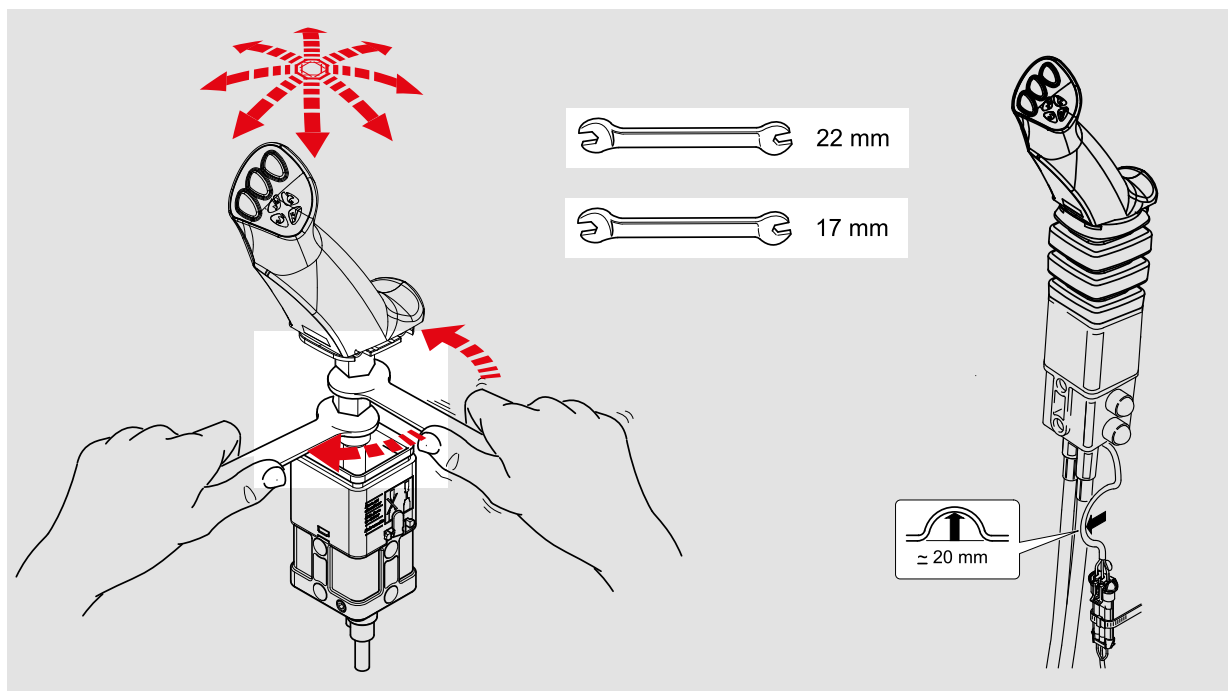

La linguetta di blocco (1) deve essere di fronte al conduttore.

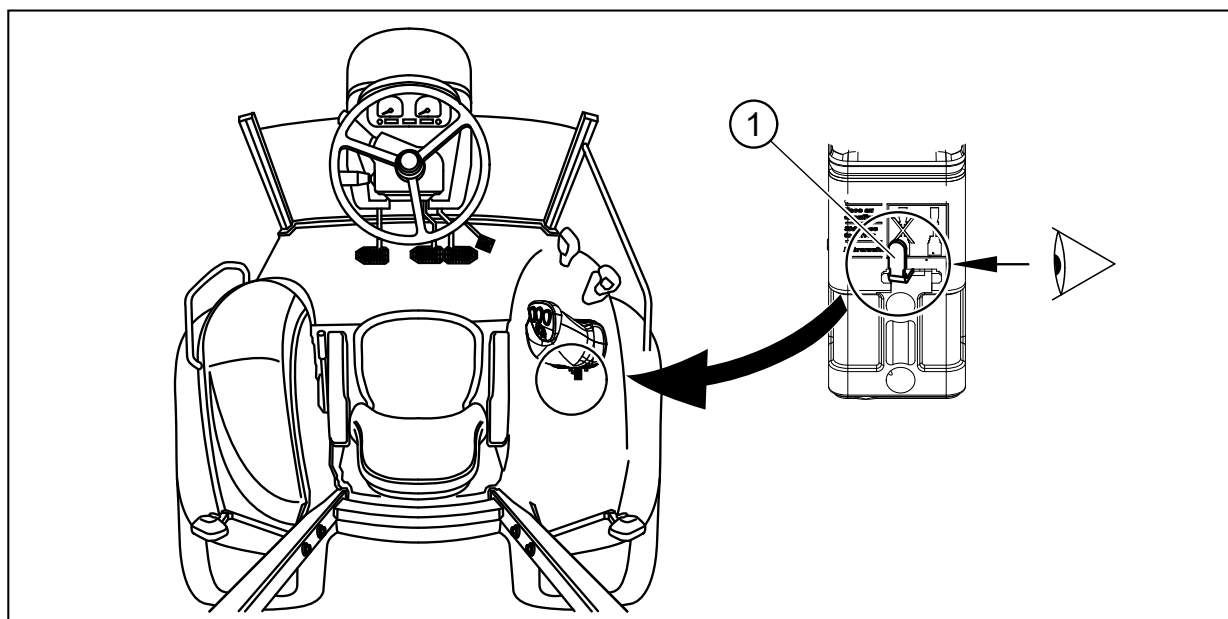

4. Alimentazione elettrica

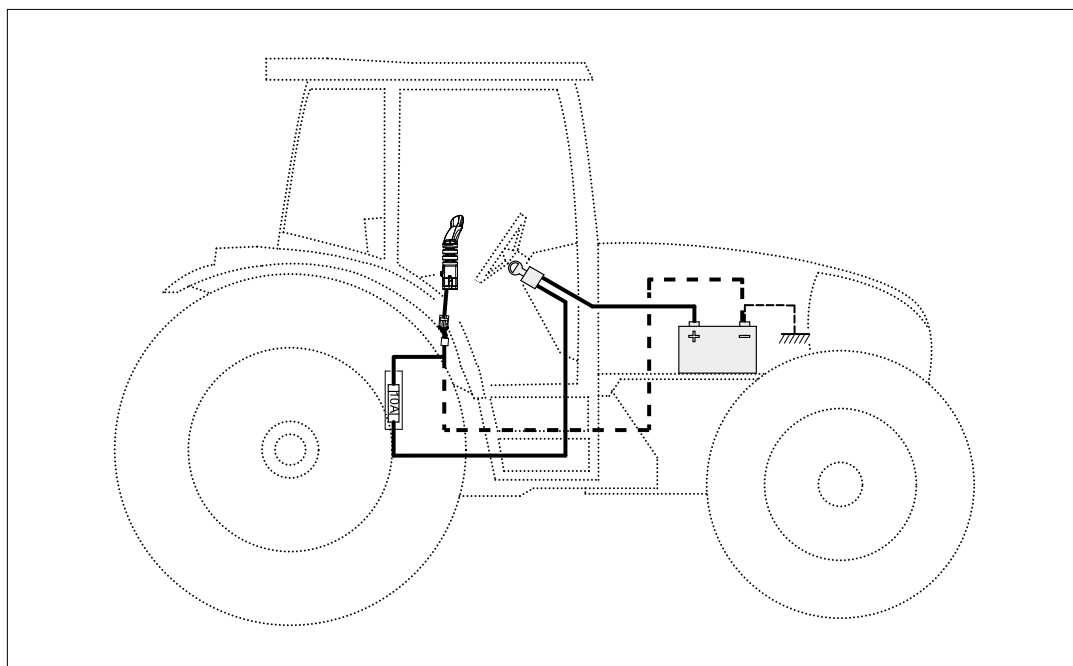

IMPORTANTE: L'alimentazione deve essere eseguita su un circuito a 12 V CC a valle del contatto trattore in grado di fornire 10 A. Il fusibile di protezione del cablaggio elettrico è da 10 A max.

Collegare imperativamente il filo blu (-) (zavorra) del cablaggio elettrico al morsetto (-) della batteria.

5. Collegamento idraulico della valvola di controllo

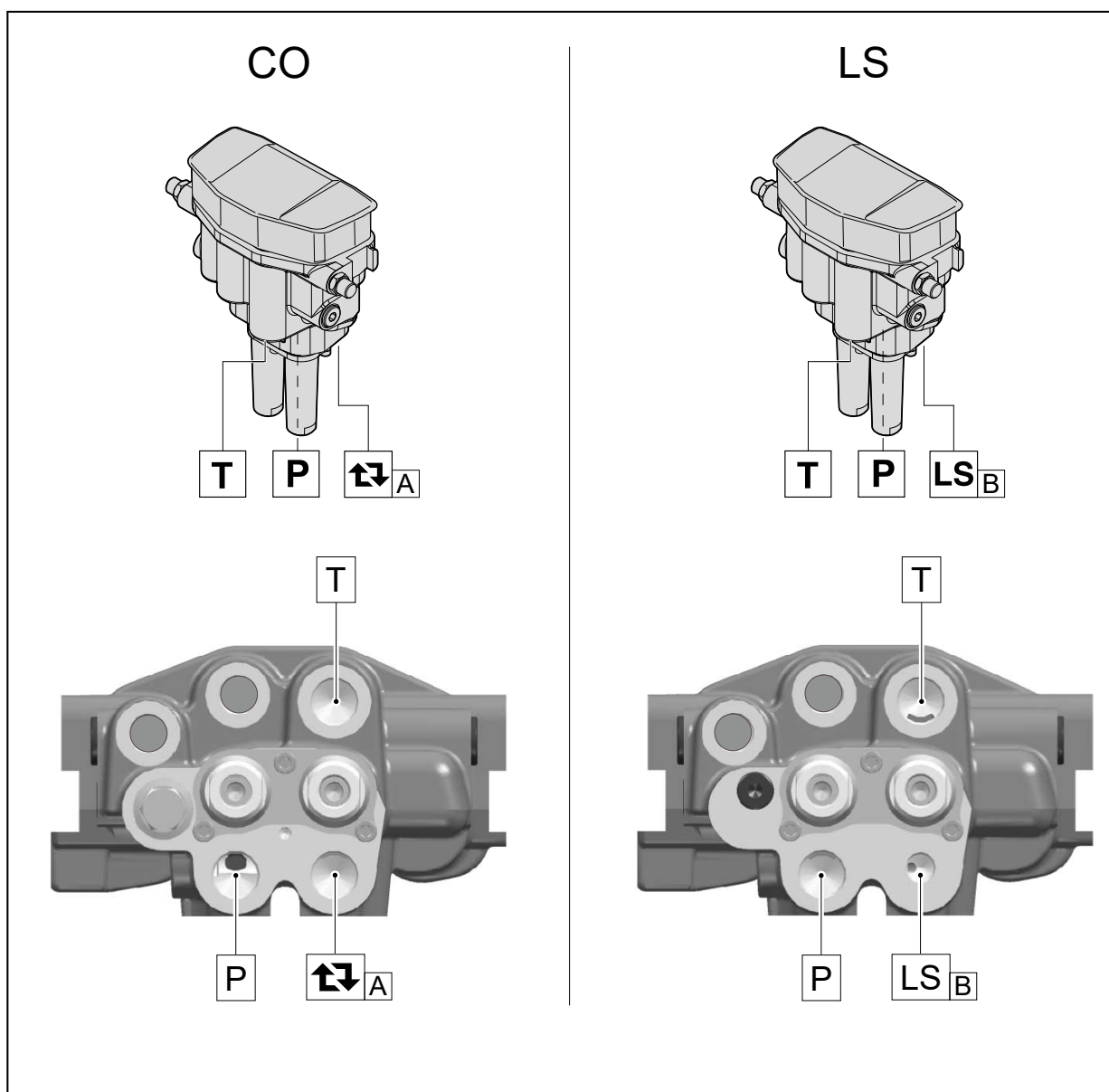

Riferimento	Descrizione
CO	Valvola di controllo centro aperto.
LS	Valvola di controllo Load Sensing.
P	Pressione
T	Ritorno
A	Rialimentazione
B	Segnale LS

6. Montaggio del cablaggio elettrico

6.1. Montaggio del cablaggio elettrico per manipolatore 4 funzioni

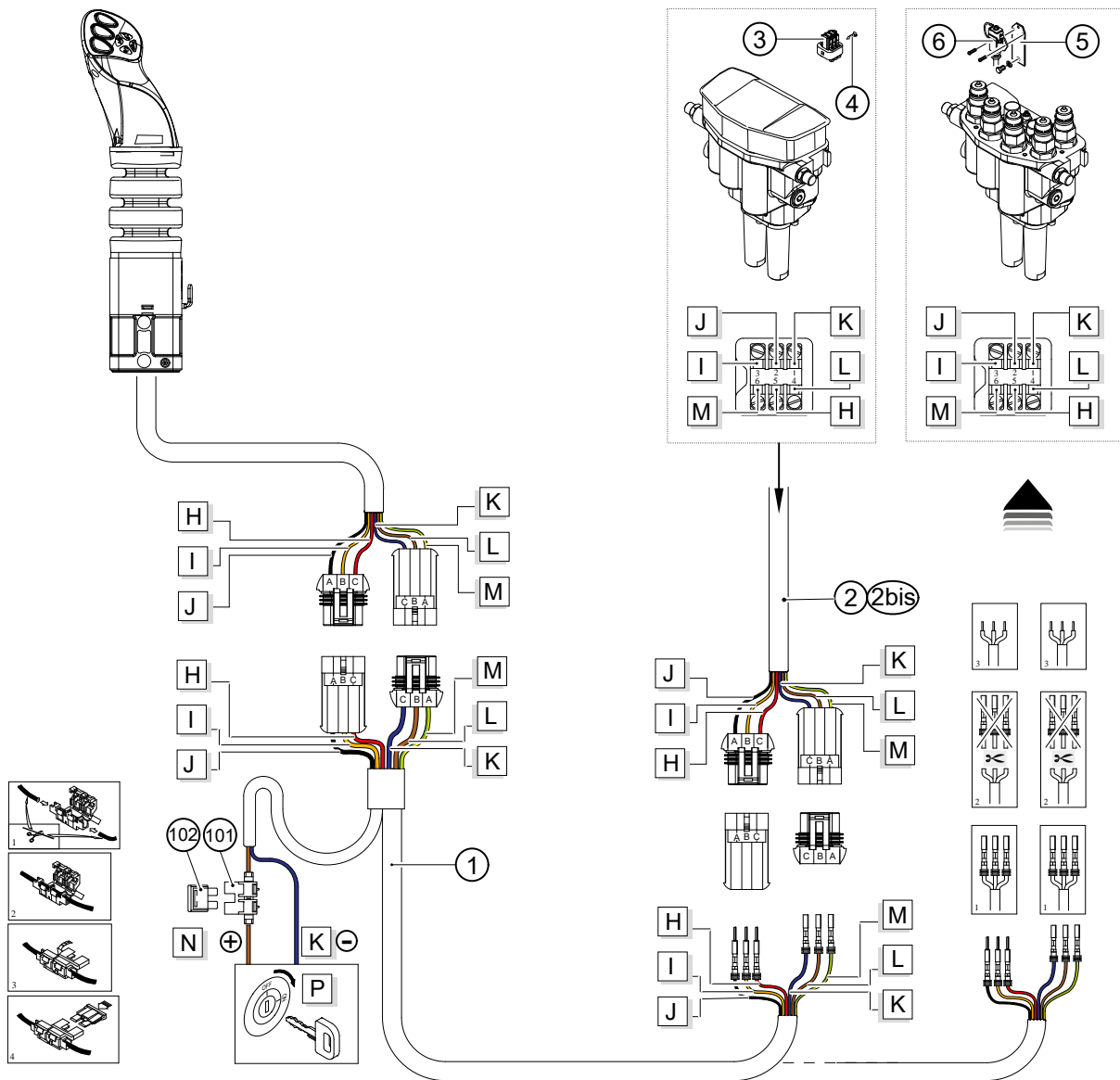

Riferimento	Descrizione
H	Rosso (+12 V)
I	Arancione (Fast-lock)
J	Nero (non connesso)
K	Blu (- massa)
L	Marrone (3ª funzione)
M	Giallo/Verde (4ª funzione)
N	Marrone
P	+ Dopo ignizione

6.2. Montaggio del cablaggio elettrico per manipolatore 5 funzioni

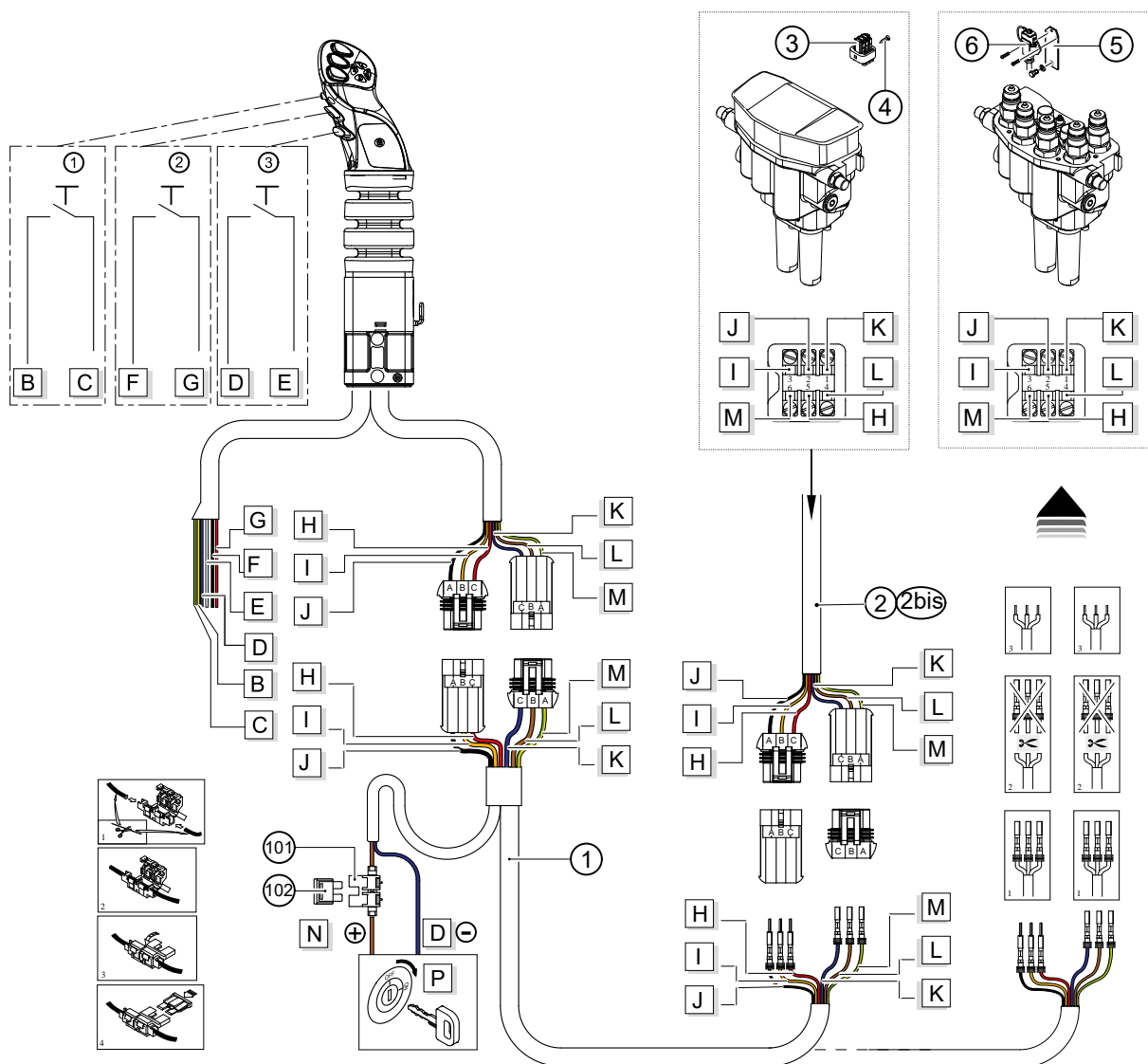

Riferimento	Descrizione
B	Giallo*
C	Verde*
D	Blu o grigio*
E	Bianco*
F	Nero o Marrone*
G	Rosso o rosa*
H	Rosso (+12 V)
I	Arancione (Fast-lock)
J	Nero (non connesso)
K	Blu (- massa)
L	Marrone (3ª funzione)
M	Giallo/Verde (4ª funzione)
N	Marrone
P	+ Dopo ignizione

* 12 V 50 mA massimo. Il collegamento è responsabilità del cliente.

6.3. Nomenclatura dei cablaggi elettrici

Rep. Fig. Pos. Fig. Rif. Fig.	Réf. Parts No. Ref. Rif. Nr	Qté. Qty Menge Cant. Qtà Il.	Dimension. Dimension Maße Dimensione Dimensione Wymiar	Français	English	Deutsch	Español	Italiano	Polski
1	525488	1		FAISCEAU ÉLECTRIQUE (POIGNEE 3-6 BOUTONS)	ELECTRIC WIRING LOOM (3-6 BUTTONS)	KABELBUNDEL (3-6 KNOPF)	CABLE ELÉCTRICO (3-6 BOTONES)	CABLAGGIO ELETTRICO (IMPUGNATURA 3-6 PULSANTI)	PRZEWODY ELEKTR. (3-6 PRZYCISKI)
	101	306358	1	PORTE FUSIBLE	FUSE HOLDER	SICHERUNGSHALTERUNG	SOPORTE DE FUSIBLE	PORTA FUSIBILE	SKRZYŃKA BEZPIECZNIKOWA
	102	306361	1	FUSIBLE	FUSE	SICHERUNG	FUSIBLE	FUSIBILE	BEZPIECZNIK
2		306275	1	FAISCEAU ÉLECTRIQUE (SANS DISPOSITIF SECU)	ELECTRIC WIRING LOOM (WITHOUT SAFETY DEVICE)	KABELBUNDEL (OHNE SICHERHEITSVORKEHRUNGEN)	CABLE ELÉCTRICO (SIN DISPOSITIVO DE SEGURIDAD)	FASCIO ELETTRICO (SENZA DISPOSITIVO DI SICUREZZA)	PRZEWODY ELEKTR. (BEZ ZABEZPIECZENIA)
2 BIS		525758	1	FAISCEAU ÉLECTRIQUE (AVEC DISPOSITIF SECU)	ELECTRIC WIRING LOOM (WITH SAFETY DEVICE)	KABELBUNDEL (MIT SICHERHEITSVORKEHRUNGEN)	ELECTRIC WIRING LOOM (WITH SAFETY DEVICE)	CABLAGGIO ELETTRICO (CON DISP. DI SICUREZZA)	PRZEWODY ELEKTR. (Z ZABEZPIECZENIA)
3		306316	1	CONNECTEUR ELECTRIQUE MALE 6 VOIES	MALE ELECTRICAL SOCKET - 6 WAYS	VATERSTECKER - 6 WEG	CONECTOR ELÉCTRICO MACHO 6 VIAS	CONNETTORE ELETTRICO MASCHIO A 6 VIE	6-DROŻNE MĘSKIE ZŁĄCZE ELEKTRYCZNE
4		306328	1	VIS TETE FRAISEE	SCREW	SCHRAUBE	TORNILLO CABEZA FRESADA	VITI	ŚRUBA Z ŁBEM STOŻKOWYM

7. Comando

 **AVVERTENZA:** Non scendere mai dal trattore quando il caricatore è sollevato.

Ogni distributore a cassetto genera una fuga interna necessaria al suo corretto funzionamento.

7.1. Comando con le valvole di controllo del trattore

Fare riferimento al manuale di impiego del trattore.

7.2. Comando con valvola di controllo MX PROPILOT

7.2.1. Sicurezza

Al fine di evitare un comando involontario del caricatore, è possibile bloccare la monoleva PROPILOT. Per bloccare la monoleva spostare la linguetta di sblocco (1).

— (A): posizione sbloccata.

— (B): posizione bloccata.

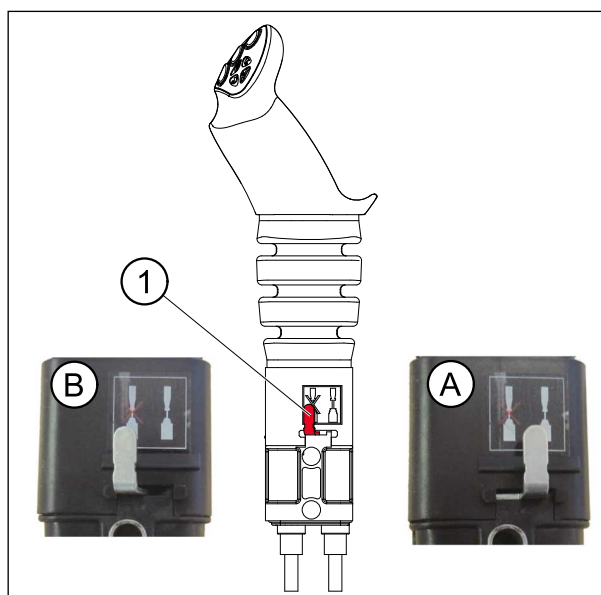

7.2.2. Movimenti

1ª funzione: secondo l'asse delle "Y"

- In avanti = discesa del caricatore (funzionamento del cilindro idraulico a doppio effetto).
- In avanti dopo la tacca = posizione flottante (funzionamento del cilindro idraulico ad azione singola).
- All'indietro = salita del caricatore.

2ª funzione: secondo l'asse delle "X"

- Verso sinistra = richiamo dell'attrezzo.
- Verso destra = scarico dell'attrezzo.

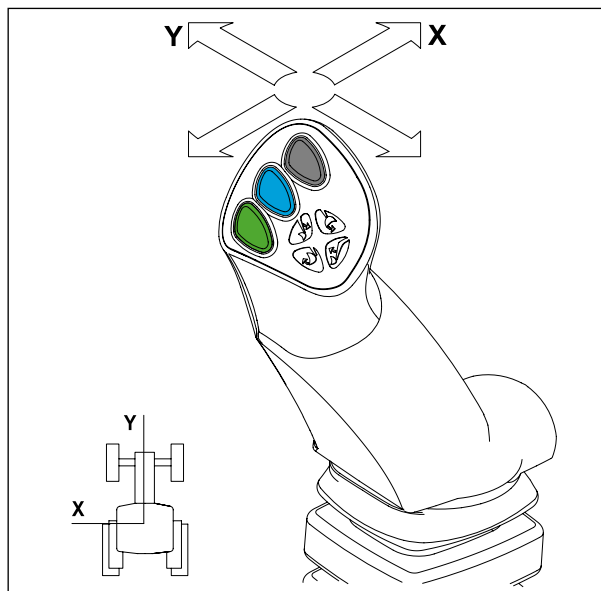

3ª funzione: secondo l'asse delle "X":

- Pulsante (1) + movimento di richiamo o scarico.

4ª funzione: secondo l'asse delle "X":

- Pulsante (2) + movimento di richiamo o scarico.

FAST-LOCK

Aggancio/sgancio automatico dell'attrezzo.

- Pulsante (1) + (4) + movimento di richiamo o scarico.

SPEED-LINK 2

Aggancio/sgancio automatico dell'attrezzo con funzioni idrauliche ed elettriche.



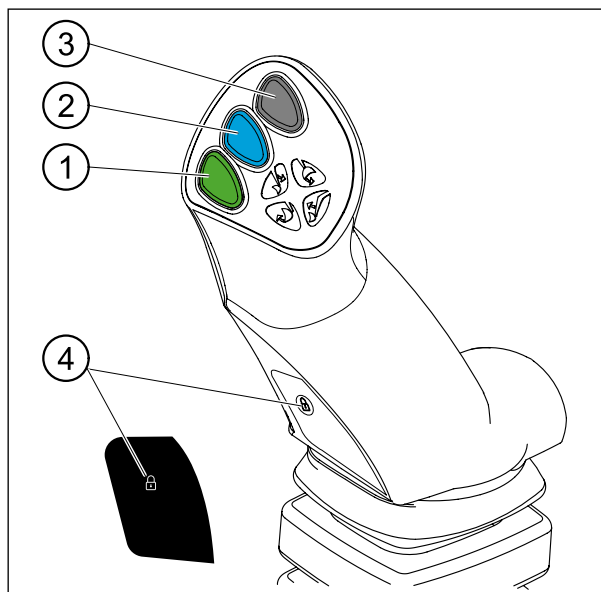

- Pulsante (1) + (4) + movimento di richiamo o scarico.

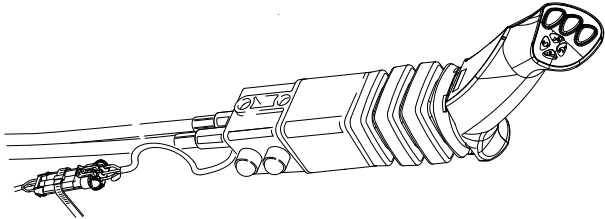
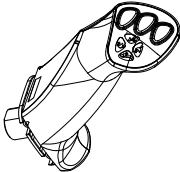

NOTA: Il pulsante (3) non è utilizzato, il pulsante (4) è disponibile solo nel caso dell'opzione FAST-LOCK o SPEED-LINK 2.

8. Pezzi di ricambio

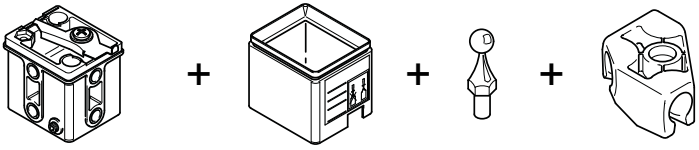
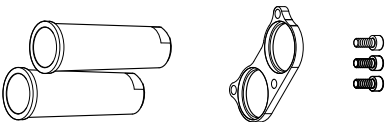
8.1. Manipolatori

Riferimento	Descrizione	Figura
524829	Manipolatore 4 funzioni (3 pulsanti)	
524830	Manipolatore 5 funzioni (7 pulsanti)	
525147	Impugnatura 3 pulsanti	
525156	Impugnatura 7 pulsanti	
300652	Raccordo in alluminio	
300655	Giunto a sfera fisso	
300648	Scatola di comando	
581538	Kit trasmissione cavo	
581871	Kit dadi per cavi	

8.2. Cavi

Longueur du câble	Référence du câble
1100 mm	319736
1300 mm	300680
1500 mm	300679
1800 mm	300668
2100 mm	300669
2400 mm	300675
2800 mm	300676
3000 mm	300677
3200 mm	300670
3400 mm	300678
3600 mm	300671
3800 mm	300672
4000 mm	300673
4200 mm	300674





M-extend France : 19 rue de Rennes - 35690 ACIGNÉ

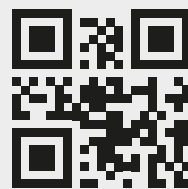

www.m-x.eu

© MX, part of M-extend