



A HAUTEUR DE VOS EXIGENCES

CHARGEUR

MX

Instructions de montage

A lire attentivement avant de monter le chargeur MX

SOMMAIRE

1. RÈGLES DE SÉCURITÉ	6
2. MANUTENTION	8
2.1 Chargeurs MX conditionnés sur palette	8
2.2 Manutention du chargeur MX	10
3. PRÉPARATION DU CHARGEUR	11
3.1 Chargeurs T400 series, U500 series, A100 series	11
4. ATTELAGE DU CHARGEUR	13
4.1 Vérification avant attelage	13
4.2 Chargeurs T400 series, U500 series, A100 series	13
4.3 Chargeurs TX400, F300 series et COMPACT	15
4.4 Vérification finale	15
5. MISE EN FONCTION DU CHARGEUR	16
6. ATTELAGE DE L'OUTIL	16
7. NETTOYAGE	17
8. COUPLE DE SERRAGE	17
8.1 Spécificité de maintenance de l'adaptation	17

1. Règles de sécurité

 **Le chargeur est une machine complexe qui doit faire l'objet d'une mise en main à son utilisateur.**

La démonstration du matériel à livrer doit enseigner :

- Les règles de sécurité.
- L'attelage et le dételage du chargeur.
- L'attelage et le dételage des outils de travail.
- L'utilisation complète des commandes.

IMPORTANT : A l'attention du vendeur

Il est de votre obligation légale d'apporter la preuve que vous avez effectué la mise en main du chargeur et bien remis le manuel d'utilisation à votre client. Pour cela, nous vous conseillons d'apporter cette précision sur le bon de livraison que vous émettez.

L'utilisation du produit MX est destinée aux utilisateurs professionnels. Toutefois, si le produit MX est susceptible d'être utilisé par un utilisateur non professionnel, il est de la responsabilité du concessionnaire d'informer l'utilisateur sur l'obligation de faire la demande auprès de M-extend de la notice d'instructions (ou manuel d'utilisation) au format papier contenant les informations de sécurité essentielles pour mettre en service la machine ou le produit connexe et pour l'utiliser en toute sécurité.

- Avant utilisation, le vendeur et l'installateur doivent s'assurer de la préconisation de l'ensemble chargeur-tracteur et de l'ensemble outil-chargeur. Pour cela, ils doivent se référer au tarif MX en vigueur.
- Le port des EPI (Équipements de Protection Individuelle) est obligatoire (équipement de protection des mains, équipement de protection des pieds).
- Les instructions de montage livrées avec le chargeur MX s'adressent à toute personne chargée d'assembler, d'installer, de faire fonctionner, de régler, d'entretenir, de dépanner, de stocker et de transporter le chargeur MX et ses outils.
- L'installation et les interventions sur les produits MX doivent être effectuées par des personnes compétentes et habilitées par le concessionnaire. Celles-ci ayant pris connaissance des documents et des règles de montage MX.
- Le tracteur doit être équipé au minimum d'une structure ROPS de protection en cas de renversement, qui devra être en position active pendant l'utilisation du chargeur.
- Les produits MX sont conçus pour une utilisation à la pression hydraulique maximale indiquée par le constructeur dans les caractéristiques de son tracteur. Une pression supérieure entraîne des contraintes supplémentaires, et annule donc la garantie sur la fourniture MX.
- En conformité avec la norme EN 12525, les commandes pour actionner le chargeur et les outils doivent être du type "à action maintenue" à l'exception de la position flottante sur le levage et/ou le bennage qui peut être maintenue dans sa position par un crantage.
- La violation des plombs entraîne l'annulation de la responsabilité de MX sur l'ensemble de sa fourniture.
- Tout montage de chargeur MX en dehors des préconisations du tarif MX en vigueur à la date de l'achat, annule la garantie de MX sur l'ensemble de sa fourniture.
- Toute modification d'une partie de la fourniture de MX (outils, chargeur, bâti, etc.), ou installation d'un outil ou élément sur le chargeur MX de provenance étrangère à MX, annule la garantie de MX sur l'ensemble de sa fourniture.
- Toute modification ou utilisation du chargeur MX et de ses outils à des fins autres que la manutention des matériaux pour lesquels il a été conçu, et notamment pour tout transport de personnes ou pour toute manutention au dessus de personnes, est INTERDITE.

- N'utilisez exclusivement que des pièces de rechange et des accessoires conformes aux préconisations de MX. Ne modifiez pas vous-mêmes et ne faites pas modifier par une autre personne votre chargeur MX et ses accessoires (caractéristiques mécaniques, électriques, hydrauliques, pneumatiques), sans demander au préalable l'accord écrit de MX. Le non respect de ces règles peut rendre votre chargeur MX dangereux. En cas de dégât ou de blessure, la responsabilité de MX sera entièrement dérogée.
- La garantie cesse immédiatement si les normes et instructions d'utilisation, entretien du chargeur MX prévus par les "Instructions de montage" et le "Manuel d'utilisation" ne sont pas respectées.

2. Manutention

2.1 Chargeurs MX conditionnés sur palette

Elinguer le chargeur pour l'enlever de la palette (Voir notice de déballage du chargeur).

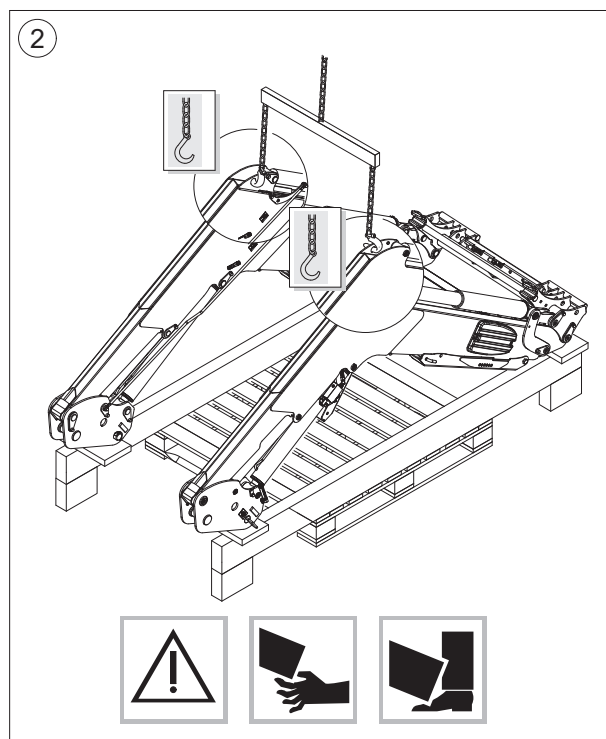
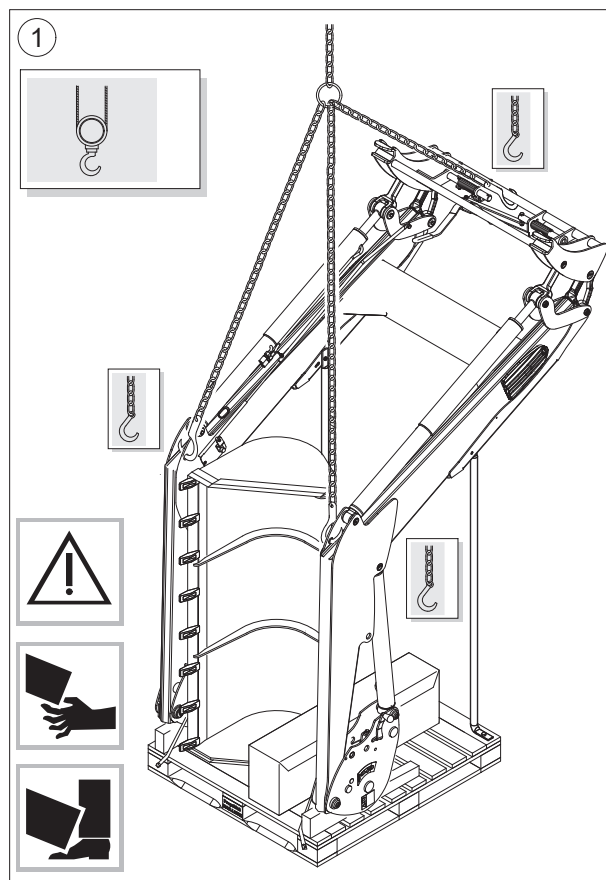

(1) T400, A100.

(2) TX400, T400, A100.

Elinguer le chargeur pour l'enlever de la palette (Voir notice de déballage du chargeur).

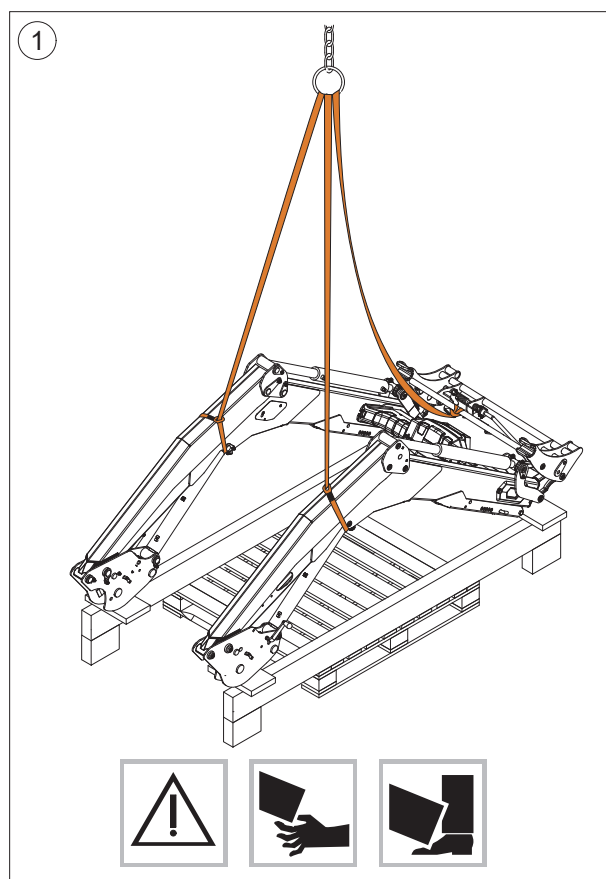
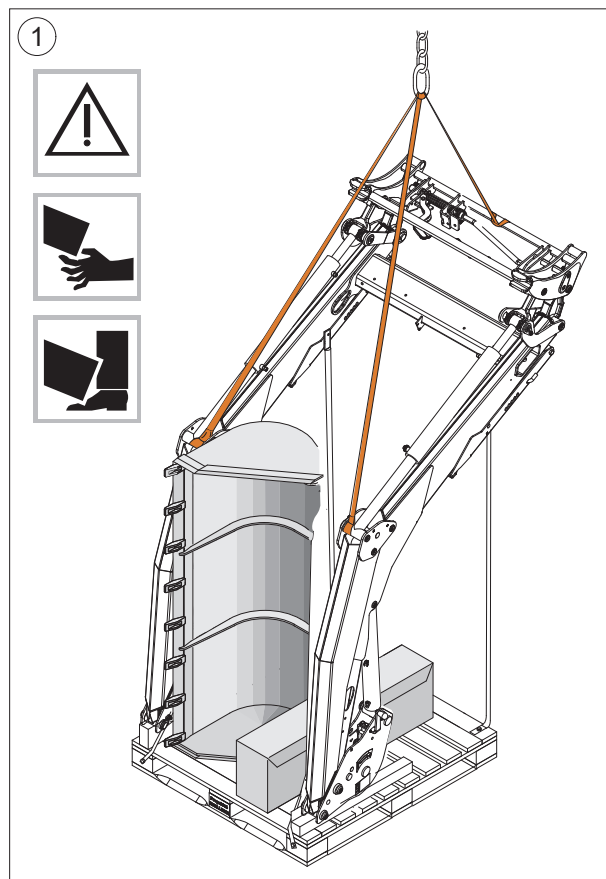

(1) U500.

2.2 Manutention du chargeur MX

Utiliser les points d'ancrage (excepté U500 series).

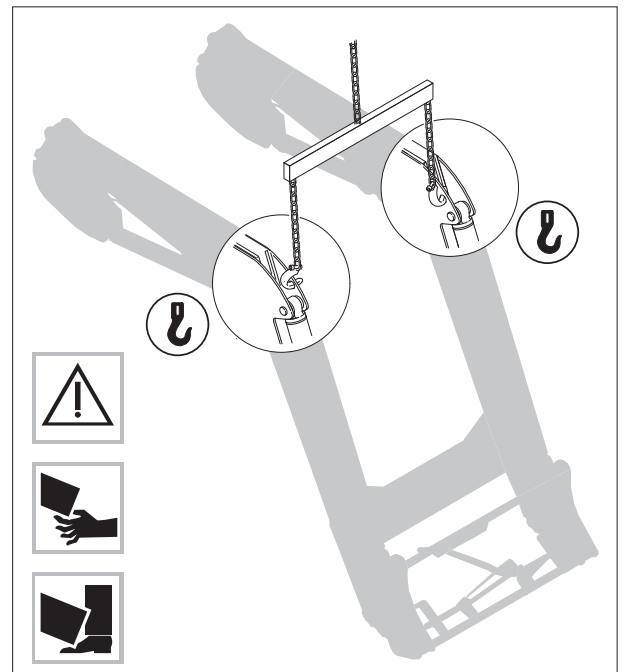

Manutention des chargeurs U500 series

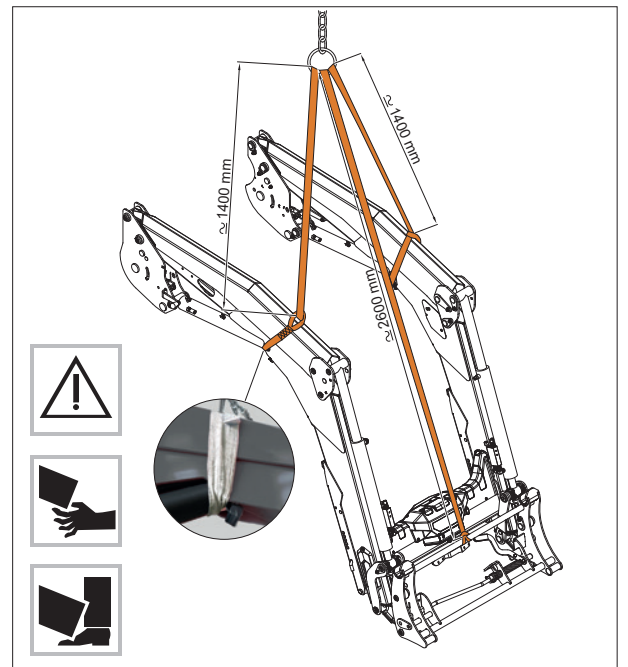

3. Préparation du chargeur

3.1 Chargeurs T400 series, U500 series, A100 series

3.1.1 Kit de poignées de déverrouillage standard (T400 et U500 series)

- Monter les poignées de déverrouillage gauche et droite.

IMPORTANT : Vérifier que les loquets sont en attente d'attelage (témoins de verrouillage dans la zone rouge).

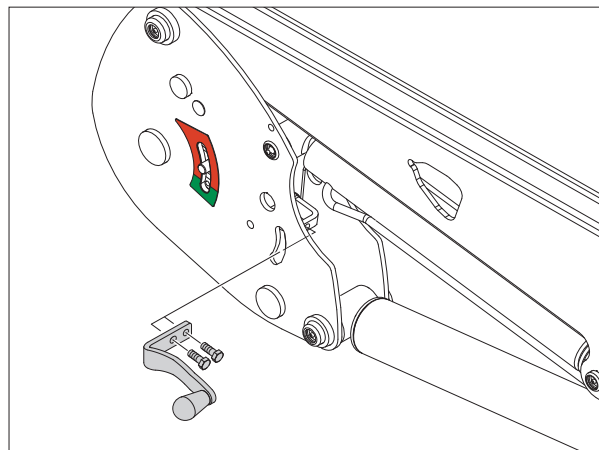

3.1.2 Kit de poignées de déverrouillage standard (A100 series)

- Monter les poignées de déverrouillage gauche et droite.

IMPORTANT : Vérifier que les loquets sont en attente d'attelage (témoins de verrouillage dans la zone rouge).

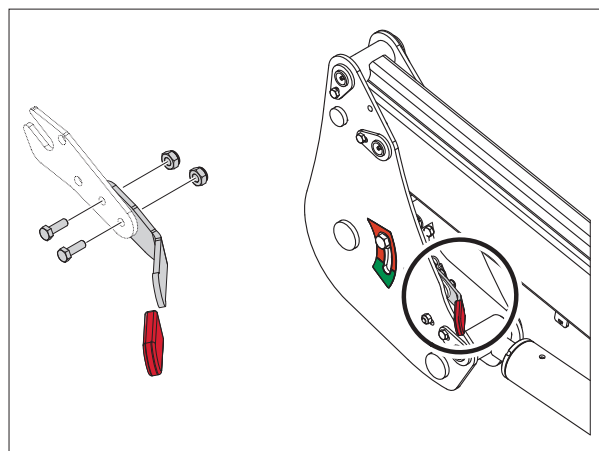

3.1.3 Montage du guide de flexibles (T400evo, U500 series)

- Mettre les flexibles à plat (1).
- Positionner la bride sur les flexibles à 200 mm du brancard (2).
- Placer la cloche au-dessus du cadre d'attelage (3).
- Emboîter le pion de la bride dans son emplacement (4).
- Positionner la vis (5) sur le brancard et visser l'écrou frein (6).



3.1.4 Préparation de l'adaptation

- Ôter la peinture comme indiqué ci-contre.

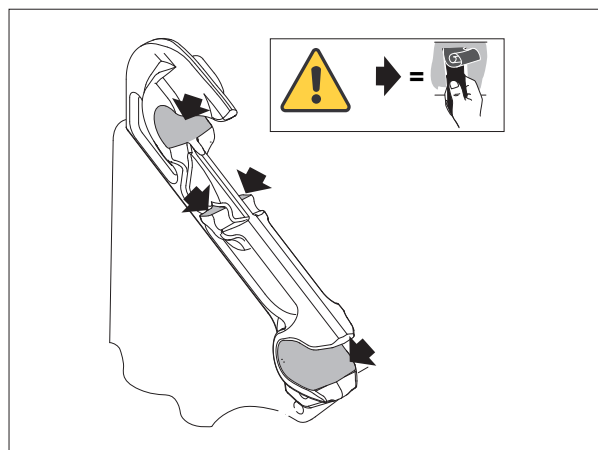

3.1.5 Montage du kit galet (suivant modèle d'adaptation)

- Chargeurs T400 series et U500 series
Monter les galets côtés intérieurs des potences de l'adaptation (sauf cas particuliers notifiés dans la notice de montage de l'adaptation).

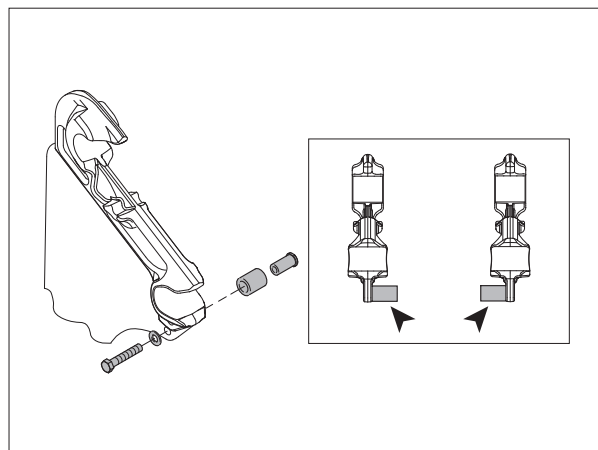

- Chargeurs A100 series
Monter les galets côtés extérieurs des potences de l'adaptation.

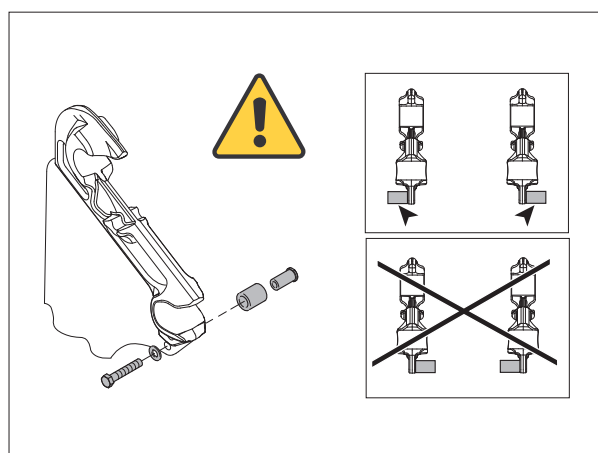

3.1.6 Chargeurs TX400, F300 series et COMPACT

- Faire fonctionner les axes dans leur logements avant le premier accrochage.
- Ôter la peinture comme indiqué ci-contre.

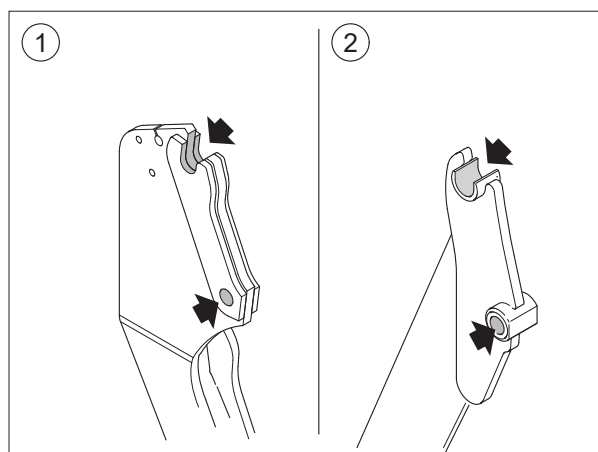

(1) TX400.
(2) F300, COMPACT.

4. Attelage du chargeur

⚠ Cette opération doit être effectuée par le conducteur qui quittera le poste de conduite en interdisant toute manoeuvre pendant qu'il opère sur le chargeur. Retrouvez également le dételage/attelage en vidéo sur www.m-x.eu

4.1 Vérification avant attelage

Vérifier que le passage entre les ailes avant et les demi-cadres d'attelage est suffisant pour éviter tout accrochage.

Si ce n'est pas le cas, régler les ailes avant en conséquence. (Voir notice de montage de l'adaptation).

4.2 Chargeurs T400 series, U500 series, A100 series

4.2.1 Vérification sur les cadres gauche/droit

Vérifier sur les cadres gauche/droit que les témoins de verrouillage sont dans la zone rouge et qu'aucun objet ne gêne l'engagement du chargeur.



4.2.2 Attelage du chargeur (excepté U500 series)

Atteler le chargeur à l'aide d'un moyen de levage (pont roulant, grue) en guidant les cadres sur l'adaptation.

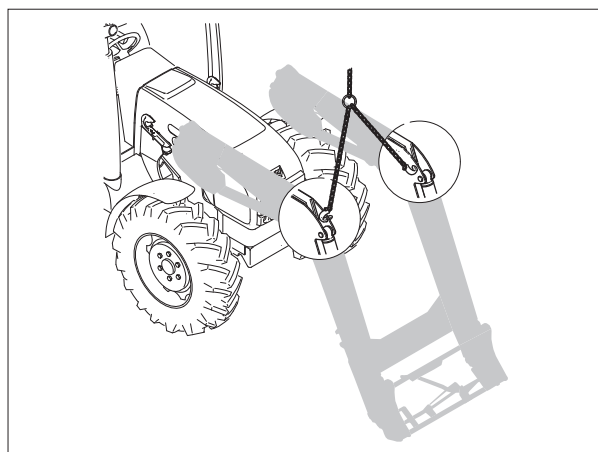

4.2.3 Attelage du chargeur (U500 series)

Atteler le chargeur à l'aide d'un moyen de levage (pont roulant, grue) en guidant les cadres sur l'adaptation.

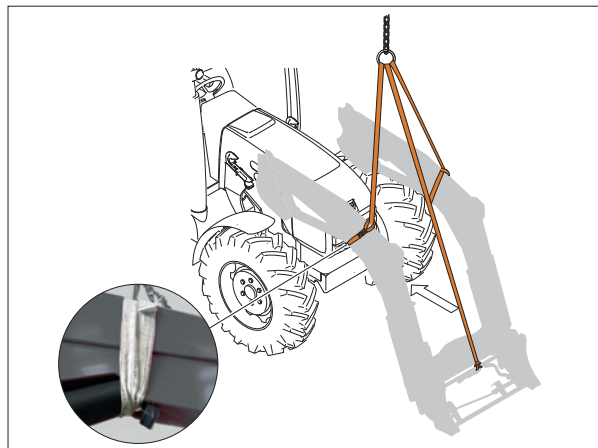

4.2.4 Verrouillage de l'attelage du chargeur

— Chargeurs T400 series, U500 series :

Vérifier que les axes sont engagés dans les têtes d'adaptation.
Les témoins sont dans la zone verte (enclenchement automatique des loquets).

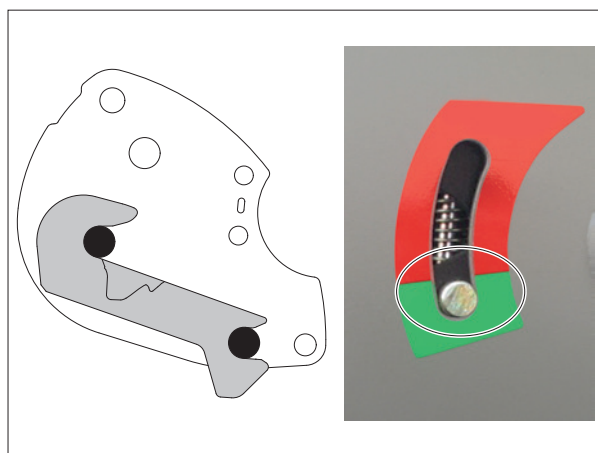

— Chargeurs A100 series :

Lorsque les axes sont engagés dans les têtes d'adaptation,
actionner les leviers de verrouillage vers le haut. Les témoins
sont dans la zone verte. (enclenchement manuel des loquets).

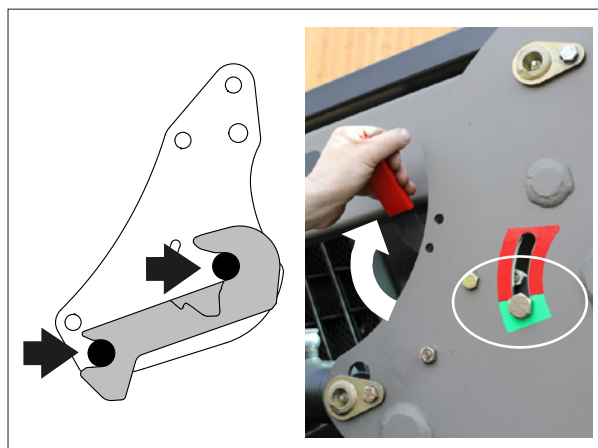

4.2.5 Lorsque le chargeur est attelé, les leviers de déverrouillage doivent être dans la position comme indiquée ci-contre.

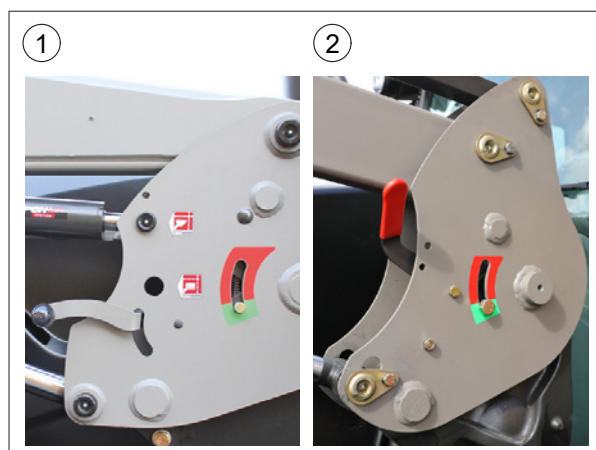

(1) T400, U500.
(2) A100.

4.3 Chargeurs TX400, F300 series et COMPACT

Procéder à l'attelage à l'aide d'un palan. Les vérins de levage doivent être rentrés complètement.

Engager les ronds des demi-cadres dans les chapes de l'adaptation.

Coupler toutes les fonctions hydrauliques conformément aux couleurs des coupleurs, puis ouvrir le robinet (si existant) du circuit hydraulique de levage du chargeur.

Actionner les vérins de levage de façon à pouvoir engager les broches de verrouillage et mettre les goupilles de sécurité.

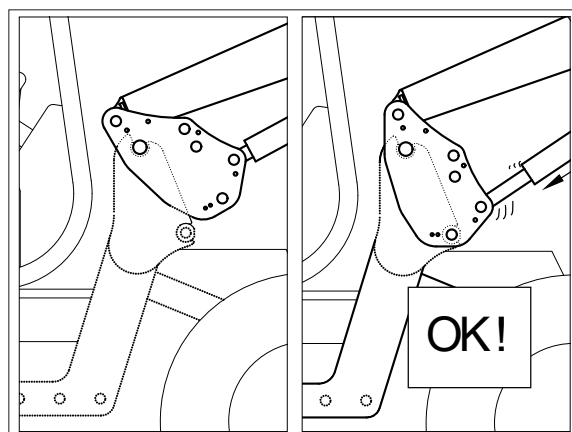

4.4 Vérification finale

Lever le train avant du tracteur et vérifier, en débattement maximal (déhanchement du pont et braquage maximal), qu'aucune pièce du bâti et du chargeur n'entre en collision avec les pneus, les ailes et leurs supports ou toute autre pièce du tracteur.

5. Mise en fonction du chargeur

Brancher les lignes hydrauliques. Mise en pression lente de l'ensemble hydraulique.

Actionner plusieurs fois chaque fonction avec une amplitude totale afin d'évacuer le maximum d'air des circuits.

- Levage
- Bennage
- 3 ème fonction
- 4 ème fonction
- Fonctions auxiliaires (Fast-Lock, ...)

IMPORTANT : S'assurer que le circuit hydraulique complet est exempt de fuite.
Refaire des essais hydrauliques au débit maximum.

6. Attelage de l'outil

! Cette opération doit être effectuée par le conducteur qui quittera le poste de conduite en interdisant toute manoeuvre pendant qu'il opère sur le chargeur.

Après avoir attelé un outil sur le chargeur (Voir dans le manuel d'utilisation "Attelage de l'outil"), mettre celui-ci en appui forcé sur le sol et contrôler visuellement la position des verrous.



7. Nettoyage

Lors de l'emploi un nettoyeur haute pression, ne pas se placer trop près du chargeur, ne pas diriger le jet d'eau vers les composants électriques, les garnitures, les orifices de remplissage, les adhésifs, etc...

8. Couple de serrage

Vérifier le serrage après 10 et 50 heures de travail puis toutes les 100 heures ou à chaque vidange moteur du tracteur (hors adaptation). En cas de desserrage, veuillez prendre contact avec votre concessionnaire.

IMPORTANT : Avant toute utilisation, vérifier que l'ensemble de la visserie est conforme au couple de serrage. Toutes les vis nécessitant un resserrage doivent être inspectées, changées si nécessaire, nettoyées et recollées au frein filet.

Serrer les vis suivant le couple de serrage préconisé dans le tableau ci-dessous.

(Il est interdit de visser et de serrer à la clé pneumatique la boulonnerie liée au tracteur).

8.1 Spécificité de maintenance de l'adaptation

Liaison vissée	Calendrier du contrôle			
	Indication sur le compteur d'heures tracteur			Intervalle
	100h ou première révision tracteur neuf *	600h ou deuxième révision tracteur *	3000h	
Inspecter que le serrage de la visserie entre le tracteur et notre fourniture ainsi qu'entre nos pièces correspondent au couple préconisé.	X	X		Puis toutes les 600h
Inspecter que le serrage de la visserie potence corresponde au couple préconisé.	X		X	Puis toutes les 3000 heures

*Au premier des 2 termes échus.

! DANGER : Pour éviter tout risque d'accidents graves voire mortels:

- Vérifier régulièrement que les vis et écrous sont bien serrés, se référer au tableau de contrôle ci-dessous.
- Toutes les vis nécessitant un resserrage doivent être contrôlées et changées si nécessaire.
- Il est interdit de visser et de serrer à la clé à choc la boulonnerie liée au tracteur ainsi que la visserie entre pièces de notre fourniture.

— Couples de serrage (Nm)

Classe de visserie	marquage goujons (ISO 898)	Filetage											
		M 5	M 6	M 8	M 10	M 12	M 14	M 16	M 18	M 20	M 22	M 24	M 27
8.8	○	5.2	9	21.6	43	73	117	180	259	363	495	625	915
10.9	□	7.6	13.2	31.8	63	108	172	264	369	517	704*	890	1304
12.9	△	8.9	15.4	37.2	73	126	201	309	432	605	824	1041	1526

* Sauf indication contraire.

Couple de serrage pour fonte et acier (Nm) $\pm 15\%$.



M-extend France SAS
19, rue de Rennes
B.P. 83221
FR-35690 ACIGNÉ
Email : contact@m-x.eu
Web : www.m-x.eu