



КОГДА РЕЗУЛЬТАТ ПРЕВОСХОДИТ ОЖИДАНИЯ



ПОГРУЗЧИК

MX U503

MX U504

MX U505

MX U506 / U506+

MX U507

MX U508 / U508+

MX U509

MX U510 / U510+

MX U511

MX U512 / U512+

MX U514 / U514+

Руководство по эксплуатации

Внимательно ознакомьтесь перед эксплуатацией

Уважаемый пользователь!

Благодарим вас за оказанное доверие и надеемся, что погрузчик МХ полностью оправдывает ваши ожидания.

Несколько минут, потраченные на чтение этого руководства, в дальнейшем помогут в полной мере использовать технические возможности погрузчика МХ, продлить срок его службы и обеспечить безопасность эксплуатации.

Руководство по эксплуатации погрузчика, которое вы держите в руках, — это важный документ; сохраните его, а также инструкции по сборке, предоставленные вашим дилером, для использования при необходимости в качестве справочника. В случае продажи погрузчика МХ передайте это руководство новому собственнику или пользователю.

Иллюстрации и технические данные, представленные в этом документе, могут не в полной мере соответствовать эксплуатируемому погрузчику, но условия эксплуатации остаются неизменными.

Погрузчик должен быть передан дистрибьютором пользователю из рук в руки.

Презентация поставляемого оборудования должна освещать следующие вопросы.

- Правила техники безопасности
- Сцепление и отцепление погрузчика
- Навеска и демонтаж рабочих инструментов
- Использование всех команд управления

Если хотя бы одно из четырех обязательных положений не соблюдается, немедленно свяжитесь с дистрибьютором.

Вы можете обратиться к исходной версии руководства пользователя на французском языке, которая доступна на сайте www.m-x.eu.

Перейдите к версии веб-сайта на французском языке, выберите раздел Documentations/Manuels d'utilisation.

МХ является торговой маркой компании M-extend France SAS, SIREN 639 200 260, RCS Rennes, 19 Rue de Rennes, BP 83 221 — 35 690 Acigné, Франция.

СОДЕРЖАНИЕ

1. ПРАВИЛА ТЕХНИКИ БЕЗОПАСНОСТИ	9
1.1 Предупреждающий знак	10
1.2 Таблица СИЗ (средства индивидуальной защиты)	12
1.3 Ограничения эксплуатации погрузчика на тракторе с 2-стоечной дугой безопасности	12
1.4 Несоблюдение правил техники безопасности и указаний по эксплуатации	13
2. ПРАВИЛА ЭКСПЛУАТАЦИИ	14
3. НАКЛЕЙКИ БЕЗОПАСНОСТИ	15
4. ЗАВОДСКАЯ ТАБЛИЧКА	17
5. ПРОТИВОВЕС	17
6. УПРАВЛЕНИЕ	18
6.1 Управление с помощью распределителей трактора	18
6.2 Управление с помощью распределителей МХ	18
6.3 Управление с помощью распределителей МХ PROPILOT	19
6.4 Управление с помощью распределителя МХ FLEXPLOT	20
6.5 Управление с помощью распределителей МХ e-PILOT S	21
7. ОТЦЕПЛЕНИЕ ПОГРУЗЧИКА	22
8. СЦЕПКА ПОГРУЗЧИКА	25
8.1 Навеска в два приема	27
9. ОТЦЕПЛЕНИЕ НАВЕСНОГО ОБОРУДОВАНИЯ	29
9.1 Рама крепления навесного оборудования с ручной разблокировкой	29
9.2 Рама крепления навесного оборудования EURO/TENIAS	30
9.3 Рама крепления навесного оборудования FAST-LOCK	31
10. УСТАНОВКА НАВЕСНОГО ОБОРУДОВАНИЯ	31
10.1 Рама крепления навесного оборудования с ручной разблокировкой	31
10.2 Рама крепления навесного оборудования EURO/TENIAS	32
10.3 Рама крепления навесного оборудования FAST-LOCK	33
11. МОДЕЛИ РАМ КРЕПЛЕНИЯ НАВЕСНОГО ОБОРУДОВАНИЯ	34
11.1 Рама крепления навесного оборудования МХ	34
11.2 Рама крепления навесного оборудования EURO	34
11.3 Рама крепления навесного оборудования МХ/EURO	34
11.4 Рама крепления навесного оборудования EURO/SMS	35
11.5 Рама крепления навесного оборудования EURO/SIGMA 4	35
11.6 Навеска рабочего органа EURO/TENIAS	35
12. ИНДИКАТОР УРОВНЯ	36
13. СИСТЕМА FAST-LOCK	37
14. СИСТЕМА SHOCK ELIMINATOR	38
15. СИСТЕМА AUTO-LEVEL	39
15.1 Регулировка положения навесного оборудования	39
15.2 Автоматический возврат навесного оборудования в нужное положение	39
16. СИСТЕМА AUTO-UNLOAD	40

17. EASY PLUG	40
18. РАБОЧЕЕ ОСВЕЩЕНИЕ	41
19. БЕЗОПАСНОСТЬ ПРИ ПОДЪЕМЕ И ОПРОКИДЫВАНИИ КОВША	42
19.1 Выдержка из стандарта для фронтальных погрузчиков EN 12525+A2:2010	42
19.2 Использование техники безопасности при подъеме и опрокидывании ковша	43
20. ПОМЕХИ L40 - BR15	44
21. ОБСЛУЖИВАНИЕ	45
21.1 Техническое обслуживание устройства крепления	47
22. УТИЛИЗАЦИЯ ПРОДУКЦИИ МХ	48
23. РЕКОМЕНДАЦИИ ДЛЯ ПОГРУЗЧИКА С ТРАКТОРОМ	49
24. ТЕХНИЧЕСКИЕ ХАРАКТЕРИСТИКИ	50



**Погрузчик — это сложный механизм.
Пользователь обязан ознакомиться с этим руководством
перед началом эксплуатации.**



- Любое использование, не предусмотренное производителем, рассматривается как использование не по назначению и, следовательно, представляет собой неправильную эксплуатацию. Производитель не несет ответственности за любой ущерб, который может возникнуть в результате такой эксплуатации.
- Информация о безопасности, приведенная в настоящем руководстве, не заменяет никакие нормы безопасности, требования к страхованию, местные, государственные или федеральные законы.

1. Правила техники безопасности

- Использование СИЗ (средств индивидуальной защиты) обязательно (см. таблицу СИЗ).
- Водитель и каждый пассажир должны быть пристегнуты ремнями безопасности.
- Перед каждым использованием оператор должен проверить правильность сцепления погрузчика и правильность фиксации инструмента (проверка с принудительной опорой на землю).
- Управляйте погрузчиком исключительно с места водителя. Сохраняйте контроль над органами управления до полной остановки элементов устройства.
- Органы управления погрузчиком должны быть заблокированы во время движения по дороге (см. руководство по управлению).
- При приближении к перекрестку разблокируйте органы управления и поднимите погрузчик более чем на 2 м от земли, чтобы не подвергать опасности других участников дорожного движения. После проезда перекрестка вернитесь в исходное положение и снова заблокируйте органы управления погрузчиком.
- Во время движения по дороге следите за тем, чтобы габаритные и сигнальные огни трактора не были заслонены.
- Не покидайте водительское место, не заблокировав предварительно все органы управления для предотвращения их произвольного включения (блокировка рычага управления).
- Запрещается выходить из трактора, если погрузчик поднят. После окончания работы трактор необходимо ставить с опущенным на землю погрузчиком.
- Во время работы погрузчика посторонним лицам запрещается находиться в зоне его действия. Если операции по подъему требуют присутствия человека возле груза, погрузчик МХ следует оснастить предохранительным устройством (см. раздел ТЕХНИКА БЕЗОПАСНОСТИ ПРИ ПОДЪЕМЕ И ОПРОКИДЫВАНИИ КОВША).
- Перед использованием оператору следует проверить рекомендации по характеристикам для трактора и погрузчика в сборе и для погрузчика с навесным оборудованием. Для этого необходимо обратиться к действующему тарифу компании МХ у своего дистрибьютора.
- Оператор должен использовать навесное оборудование, разработанное и рекомендуемое производителем для выполнения тех или иных работ.
- Никогда не поднимайте погрузчик и/или навесное оборудование, если навесное оборудование заблокировано или нагружено.
- Максимальная допустимая рабочая скорость составляет 5 км/ч.
- **Запрещается перевозить или поднимать людей при помощи погрузчика.**
- Обеспечьте устойчивость трактора соответствующим противовесом (см. раздел ПРОТИВОВЕС).
- Ограничьте любые перемещения с поднятым грузом, чтобы избежать потери устойчивости трактора.
- Не допускается превышение максимальной нагрузки на переднюю ось трактора, указанной производителем.
- Для ограничения нагрузок на переднюю ось и гидроцилиндр, а также для уменьшения износа шин при поворотах обязательно необходимо двигаться назад или вперед.
- Запрещается превышать установленную производителем шин максимальную нагрузку на передние шины.
- Регулярно проверяйте давление в шинах.
- Периодически проверяйте наличие шпилек и предохранительных болтов. Запрещается заменять их другими предметами, например гвоздями, проволокой и пр.
- Трактор должен быть оборудован хотя бы одной системой защиты при опрокидывании (ROPS), которая должна быть активирована во время использования погрузчика.
- Для полноценной эксплуатации погрузчика МХ трактор должен быть оснащен системой защиты от падающих предметов. В противном случае будут действовать ограничения эксплуатации погрузчика МХ (см. раздел

ОГРАНИЧЕНИЯ ЭКСПЛУАТАЦИИ ПОГРУЗЧИКА). Внимание: во время работы необходимо задействовать устройство защиты. Если трактор оснащен только дугой безопасности, погрузчик следует оснастить параллелограммом.







- Соблюдайте особую осторожность во время управления погрузчиком вблизи линий электропередач, телефонных проводов, антенн, водостоков, элементов конструкции зданий и т. д.
- В соответствии со стандартом EN 12525+A2:2010 все устройства управления погрузчиком и его навесным оборудованием должны иметь тип «поддерживаемого действия», за исключением подъемного устройства в положении подъема и/или разгрузки, которое должно удерживаться в заданном положении на насечках.
- Любые операции, связанные с поиском неисправностей (диагностика) и (или) снятием деталей, должны выполняться специалистом, который предварительно обязан обеспечить полную безопасность выполнения работ как для себя, так и для окружающих, в частности при работе с поднятым погрузчиком.
- При любых манипуляциях с машиной существует опасность защемления или зажатия, особенно при работе с движущимися деталями.
- При любых высотных операциях на машине используйте устойчивое и безопасное средство. При выполнении операций на подсоединенном к трактору погрузчике следует заглушить двигатель трактора.
- Во избежание риска воспламенения поддерживайте трактор и погрузчик в чистоте. Следите за тем, чтобы переносимые по воздуху частицы (солома, трава, древесная стружка и т. п.) не скапливались в зонах с высокой температурой. Осматривайте и вычищайте места возможного скопления различных материалов, особенно вокруг двигателя и выхлопной системы.
- После использования убедитесь, что вы остановили трактор безопасным способом.
- Прежде чем активировать функцию сброса давления, убедитесь, что навесное оборудование разгружено, и его принадлежности в зависимости от модели (захват, ротор и т. д.) находятся в неподвижном состоянии.
- При разгрузке/погрузке тюков, прежде чем поднимать погрузчик, проверьте правильность закрепления тюка.

1.1 Предупреждающий знак

Такой предупреждающий знак используется во всем руководстве для информирования о рисках повреждения оборудования, травм или смерти. При появлении такого знака внимательно прочтите предупреждающее сообщение. Перед сборкой или использованием погрузчика необходимо прочитать инструкции и правила техники безопасности.

Знак	Обозначение	Описание
	ОПАСНО!	Указывает на неизбежно опасную ситуацию, которая, если ее не предотвратить, приведет к смерти или серьезной травме.
	ПРЕДУПРЕЖДЕНИЕ	Указывает на потенциально опасную ситуацию, которая, если ее не предотвратить, может привести к смерти или серьезной травме.
	ВНИМАНИЕ!	Указывает на потенциально опасную ситуацию, которая, если ее не предотвратить, может привести к травмам легкой и средней степени тяжести.
	ВАЖНО!	Указывает на ситуацию, которая при несоблюдении инструкции может привести к повреждению оборудования или материальному ущербу.
	ПРИМЕЧАНИЕ	Предоставляет полезную информацию.

1.2 Таблица СИЗ (средства индивидуальной защиты)

Символ	Значение	Пример риска
	Ношение средств защиты рук обязательно.	Порезы, защемление во время разблокировки навесного оборудования на погрузчике.
	Ношение средств защиты слуха обязательно.	Встряхивание ковша в тракторе без кабины.
	Ношение средств защиты глаз обязательно.	Разбрызгивание во время чистки под высоким давлением.
	Ношение каски обязательно.	Удары головой о погрузчик при проведении техобслуживания трактора.
	Ношение защитной одежды обязательно.	Разбрызгивание во время чистки под высоким давлением.
	Ношение защитной обуви обязательно.	Возможно защемление при установке стояночных упоров.

1.3 Ограничения эксплуатации погрузчика на тракторе с 2-стоечной дугой безопасности

Дополнительная информация, если трактор оснащен 2-стоечной дугой безопасности для защиты от опрокидывания.

1.3.1 Предостережение

Если трактор не оснащен системой защиты от падающих предметов, водитель при манипулировании грузом постоянно подвергается риску.

Если трактор оснащен только дугой безопасности, погрузчик следует оснастить параллелограммом.

Напоминание. Следует использовать только навесное оборудование, указанное производителем погрузчиков МХ.

1.3.2 Меры предосторожности при эксплуатации

Для безопасной работы обязательно должны соблюдаться следующие меры предосторожности.

- Для каждого типа работ следует применять соответствующее навесное оборудование.
- Отрегулировать индикатор положения в соответствии с используемым навесным оборудованием.
- Проверить устойчивость и удержание груза в навесном оборудовании.
- Максимальный уровень загрузки навесного оборудования сыпучими грузами не должен превышать высоту нижнего борта, а уровень штучных грузов — высоту задней стенки (рис. 1).
- Маневрировать трактором с установленным погрузчиком следует мягко, без рывков.
- При перемещении необходимо держать груз на уровне земли и двигаться с умеренной скоростью.
- При подъеме и перемещении груза необходимо следить за грузом с момента, когда шарнир навесного оборудования (А) пересек горизонтальную линию, проходящую через шарнир погрузчика (В) (рис. 2). При необходимости исправить положение навесного оборудования так, чтобы груз не был направлен в сторону водителя (рис. 3).

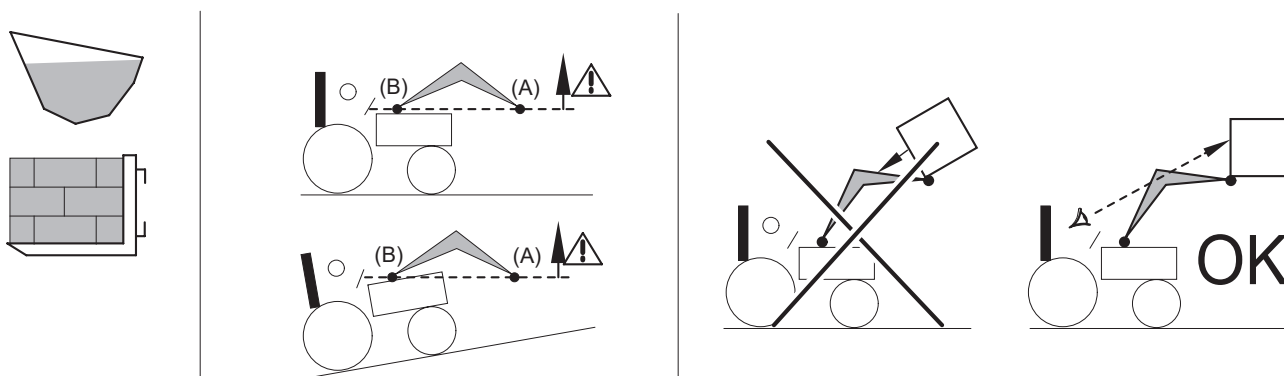

Груз насыпью

Штучный груз Тип поддона

1.4 Несоблюдение правил техники безопасности и указаний по эксплуатации

- Продукция компании МХ рассчитана на эксплуатацию при максимальном давлении в гидравлической системе, которое производитель указал в характеристиках трактора. В случае превышения этого давления возникают дополнительные ограничения и гарантия МХ на все поставленное оборудование аннулируется.
- Категорически запрещается изменять порядок подключения гибких шлангов.
- При повреждении пломб гарантия компании МХ на все поставленное оборудование аннулируется.
- В случае выполнения любых монтажных работ на погрузчике МХ, не предусмотренных тарифом МХ, действующим на дату продажи, гарантия МХ на все поставленное оборудование аннулируется.
- В случае модификации оборудования, поставленного компанией МХ (навесного оборудования, погрузчика, рамы и т. п.), или использования на погрузчике МХ навесного оборудования или иных устанавливаемых на нем элементов, приобретенных у других производителей, гарантия на все поставленное оборудование аннулируется.
- Используйте только оригинальные запасные части компании МХ. Запрещается самостоятельно или с помощью других лиц модифицировать погрузчик МХ и его навесное оборудование (механические, электрические, гидравлические, пневматические характеристики) без предварительного письменного согласия компании МХ. Несоблюдение этих правил может сделать эксплуатацию погрузчика МХ опасной. В этом случае компания МХ не несет никакой ответственности за возможный материальный ущерб или телесные повреждения.
- В случае несоблюдения стандартов и правил эксплуатации обслуживания погрузчика МХ, предусмотренных данным руководством, действие гарантии будет немедленно прекращено. Компания МХ не несет ответственности за несчастные случаи, которые могут произойти в результате действий, противоречащих настоящим указаниям.

2. Правила эксплуатации

- Каждый элемент навесного оборудования был разработан для определенного применения и обладает надлежащими пределами прочности.
 - Запрещается расчистка и раскорчевывание. Эти работы должны выполняться специальными машинами, а не сельскохозяйственным погрузчиком.
 - Используйте для проникновения в материал, который нужно перемещать, тягу трактора, а не толчки, подвергающие трактор и погрузчик значительным нагрузкам.
 - Если перемещаемый груз слишком тяжел, не нужно перегружать узлы гидравлики. Равным образом, когда гидроцилиндры доходят до конца хода, следует отпускать рычаги управления распределителем.
 - При работе груз всегда должен располагаться по центру.
-
- При выполнении планировочных работ работать на пониженной скорости, угол навесного оборудования по отношению к земле — не более 50° .

ПРИМЕЧАНИЕ. Выполнять работы необходимо плавно и продуманно.

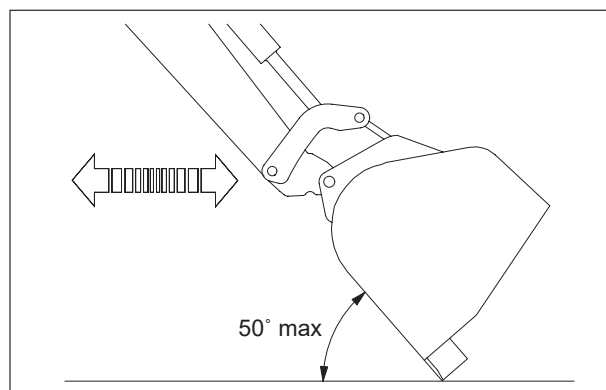

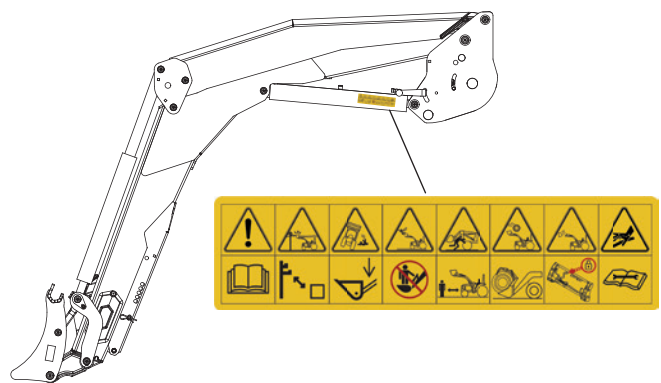

3. Наклейки безопасности

На погрузчиках имеются предупредительные надписи. Удостоверьтесь в том, что наклейки чистые, а надписи читаются; замените наклейки в случае их повреждения. При замене наклейки очистите поверхность изопропиловым спиртом и приклейте наклейку с помощью специального инструмента.



! ОПАСНО! Несоблюдение этих инструкций может привести к серьезной травме или смерти.

Символ	Значение
	<p>Перед эксплуатацией изделия ознакомьтесь с правилами техники безопасности и правилами эксплуатации, приведенными в руководстве по эксплуатации.</p>
	<p>Соблюдайте минимальное безопасное расстояние от кабелей высокого напряжения.</p>

Символ	Значение
	При передвижении погрузчик должен быть опущен.
	Запрещается взбираться на навесное оборудование.
	Запрещается стоять под грузом.
	Используйте навесное оборудование, подходящее для выполняемых работ, в соответствии с рекомендациями производителя.
	Перед использованием убедитесь, что навесное оборудование надежно заблокировано.
	Перед выполнением операций по техническому обслуживанию гидравлики прочтите инструкции в руководстве по эксплуатации.

4. Заводская табличка

Заводская табличка находится на внутренней стороне левого рычага погрузчика. На ней указаны тип и заводской номер погрузчика: их необходимо указывать при заказе запасных частей, обращении за технической помощью и справочной информацией.



5. Противовес

Устойчивость трактора с погрузчиком можно обеспечить только установкой противовеса в задней части трактора. Последний должен обеспечивать нагрузку на заднюю ось трактора, равную 20 % от общей массы (трактор, погрузчик, навесное оборудование, максимальная нагрузка и противовес), для того, чтобы перемещение и работа производились в условиях оптимальной безопасности.

Приведенная ниже формула позволяет вычислить массу (M) противовеса (стандарт EN 12525+A2:2010).

- G: нагрузка на заднюю ось, без противовеса, с пустым навесным оборудованием (кг).
- G1: нагрузка на переднюю ось, без противовеса, с пустым навесным оборудованием (кг).
- b: расстояние от передней оси до центра тяжести навесного оборудования (мм).
- l1: расстояние от оси рычагов навески до задней оси (мм).
- l2: расстояние между осями (мм).
- N: полезная нагрузка погрузчика в точке оси поворота навесного оборудования (A) при горизонтальном положении шарнира погрузчика (B) (кг).
- P: G + G1 (кг).
- M: вес противовеса (кг).

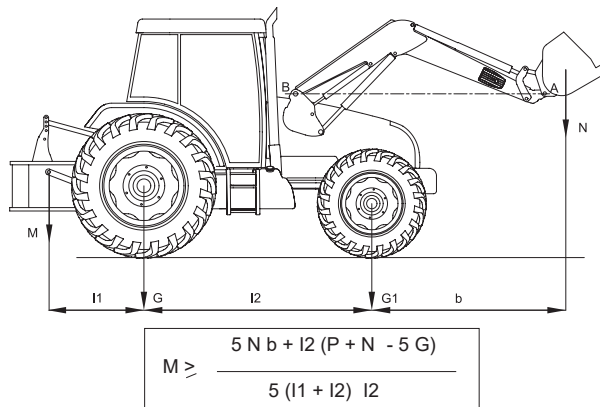

6. Управление

! **Напоминание.** Запрещается выходить из трактора, если погрузчик поднят.

Все золотниковые распределители генерируют внутреннюю утечку, необходимую для их нормальной работы.

6.1 Управление с помощью распределителей трактора

См. руководство по эксплуатации трактора.

6.1.1 Переключатель управления вперед/назад (опция)

С помощью оригинального джойстика трактора водитель управляет из кабины либо погрузчиком МХ, либо задними муфтами.

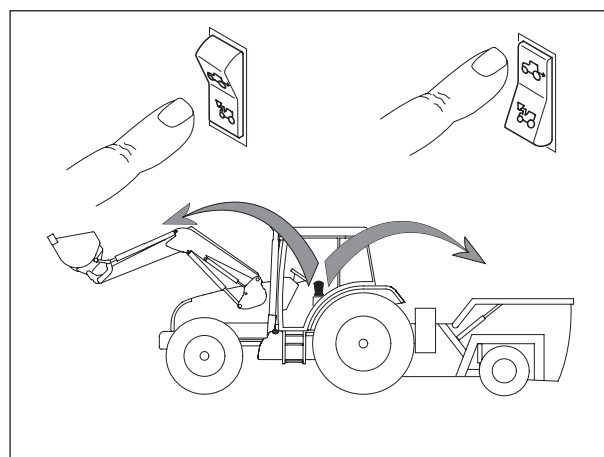

6.2 Управление с помощью распределителей МХ

6.2.1 Регулировка рукоятки *

Для обеспечения комфортного управления погрузчиком необходимо отрегулировать положение рукоятки.

* Только для управления Propilot и Flexpilot.

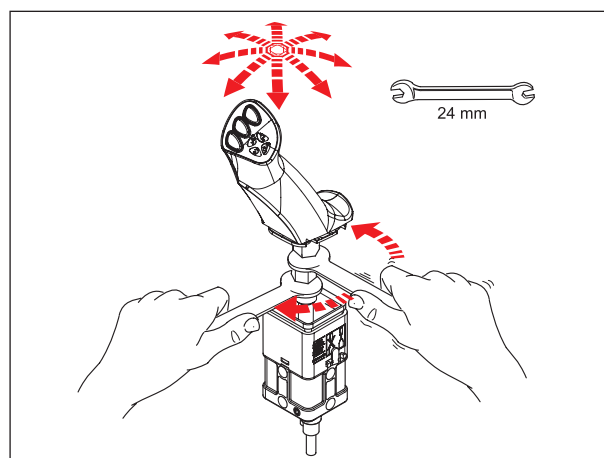

6.3 Управление с помощью распределителей MX PROPILOT

6.3.1 Безопасность

Чтобы предотвратить случайную отправку команды погрузчику, можно использовать блокировку монорычага PROPILOT.

Перемещение язычка блокировочного механизма (1)

- (А): разблокированное положение
- (В): заблокированное положение

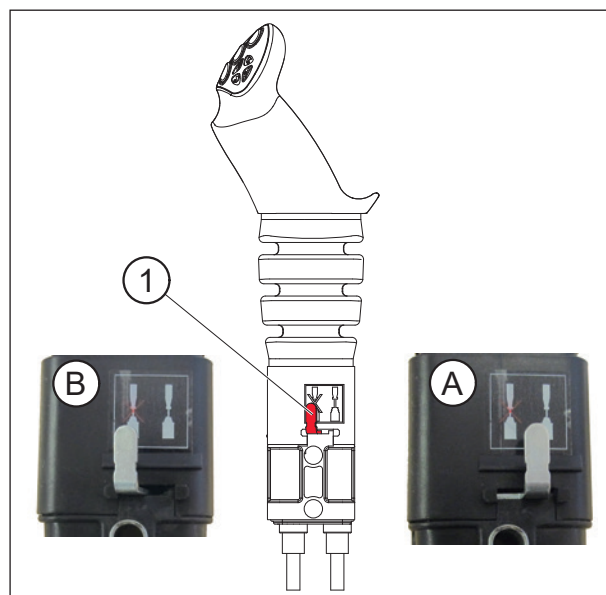

6.3.2 Движения

1-я функция: по оси Y

- Вперед = опускание погрузчика (работа гидроцилиндра в два приема)
- Вперед после удержания на насечках = плавающее положение (работа гидроцилиндра в один прием)
- Назад = подъем погрузчика.

2-я функция: по оси X

- Влево = наполнение ковша навесного оборудования
- Вправо = опрокидывание ковша навесного оборудования

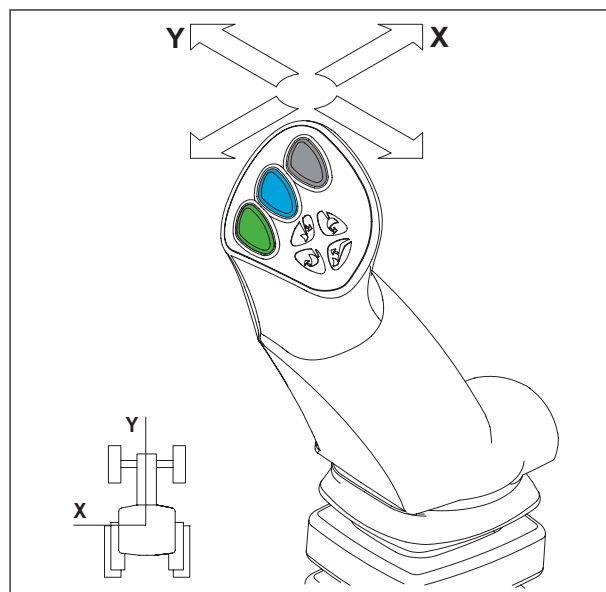

3-я функция: по оси X

— Кнопка (1) + движение наполнения ковша или опрокидывания

4-я функция: по оси X

— Кнопка (2) + движение наполнения ковша или опрокидывания

FAST-LOCK

Автоматическая установка/снятие навесного оборудования.

— Кнопка (1) + (4) + движение наполнения ковша или опрокидывания

ПРИМЕЧАНИЕ. Кнопка (3) не используется.

Кнопка (4) доступна только в случае использования FAST-LOCK или SPEED-LINK 2.

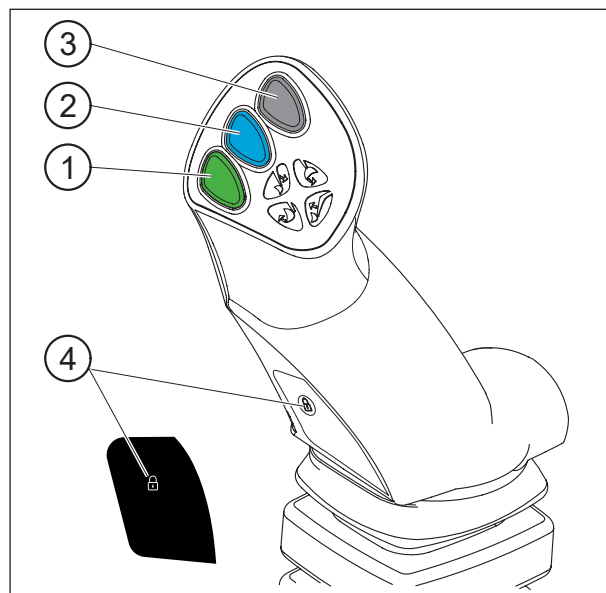

6.4 Управление с помощью распределителя MX FLEXPILOT

6.4.1 Безопасность

Чтобы предотвратить случайную отправку команды погрузчику, можно использовать блокировку монорычага PROPILOT.

Поворачивание изолирующего колесика (1)

— (A): разблокированное положение

— (B): заблокированное положение

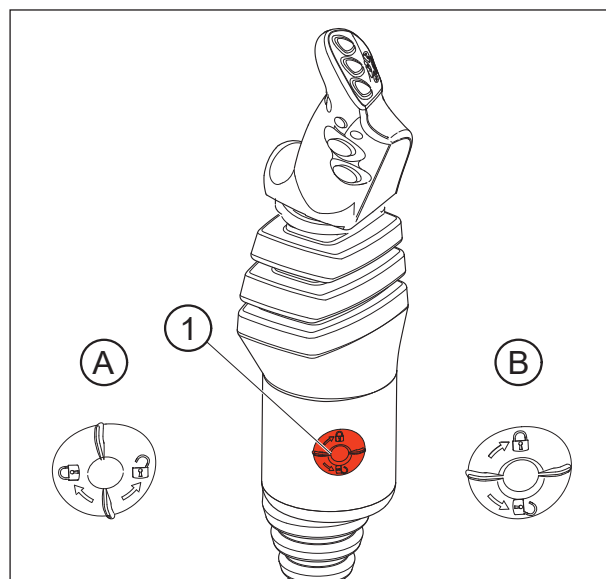

6.4.2 Движения

1-я функция: по оси Y

- Вперед = опускание погрузчика (работа гидроцилиндра в два приема)
- Вперед после удержания на насечках = плавающее положение (работа гидроцилиндра в один прием)
- Назад = подъем погрузчика.

2-я функция: по оси X

- Влево = наполнение ковша навесного оборудования
- Вправо = опрокидывание ковша навесного оборудования

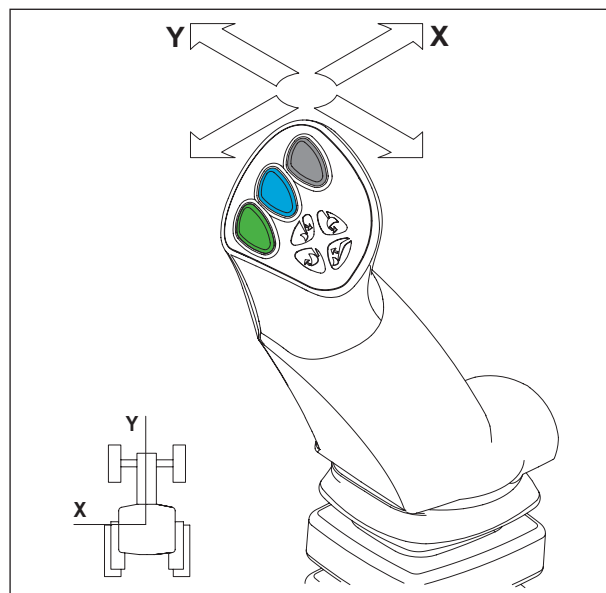

3-я функция: по оси X

- Кнопка (1) + движение наполнения ковша или опрокидывания

4-я функция: по оси X

- Кнопка (2) + движение наполнения ковша или опрокидывания

FAST-LOCK

Автоматическая установка/снятие навесного оборудования.

- Кнопка (1) + (4) + движение наполнения ковша или опрокидывания

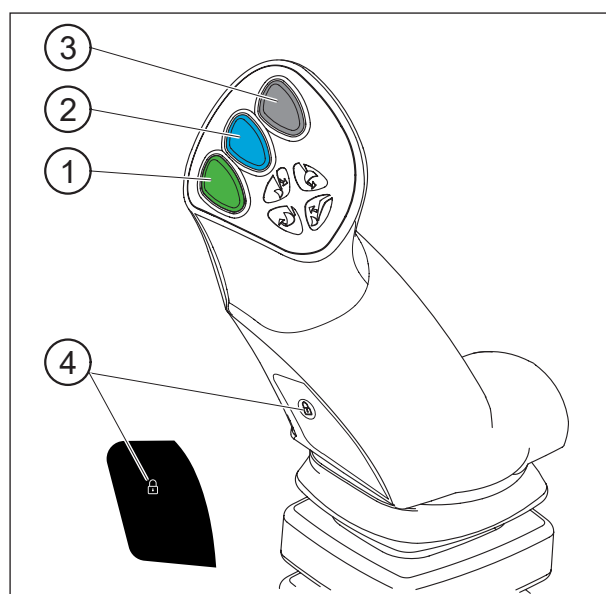

ПРИМЕЧАНИЕ. Кнопка (4) может работать только при наличии FAST-LOCK или SPEED-LINK 2.

6.5 Управление с помощью распределителей MX e-PILOT S

См. специальную инструкцию e-PILOT S.

7. Отцепление погрузчика

! Эта операция должна выполняться водителем, покинувшим водительское место; любые манипуляции с погрузчиком во время его работы запрещены.

Процедуру демонтажа/сцепки также можно посмотреть на видео на сайте www.m-x.eu.

Погрузчик всегда должен быть соединен с навесным оборудованием весом не менее 100 кг.

- Выберите ровное, устойчивое место.
- Опустите погрузчик в два приема так, чтобы передняя ось слегка приподнялась, а навесное оборудование ровно лежало на земле.
- Затем переключите в зафиксированное плавающее положение. Вернитесь в нейтральное положение. Таким образом подъемные гидроцилиндры хорошо заполнятся маслом и воздействие солнца ограничит все произвольные движения погрузчика и обеспечит хорошую сцепку.
- Задействуйте ручной тормоз. Остановите двигатель.
- Выйдите из трактора.



- С левой стороны потяните рычаг блокировки легким рывком вниз.

ВНИМАНИЕ! Индикатор блокировки находится в красной зоне.



- Разверните левый и правый стояночные упоры.



- Отсоедините гидравлику и электрику. Если погрузчик оборудован системой MACH
 - Разблокируйте корпус системы MACH, нажав на предохранительный стопор слева, затем поднимите рукоятку.



- Между землей и башмаком стояночного упора должно оставаться 10–30 мм.

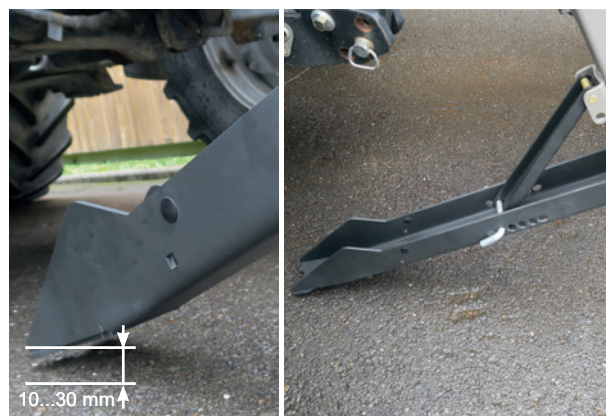

- Повесьте корпус системы MACH на предназначенный для этого кронштейн.

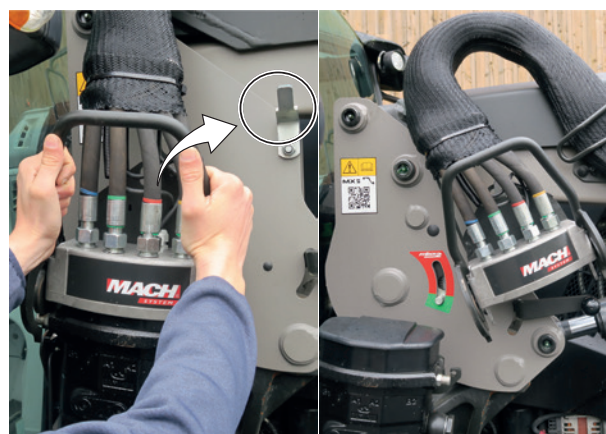

- Отсоедините гидравлику и электрику. Если погрузчик не оборудован системой MACH
 - Закройте кран и отсоедините гидравлические муфты.
 - Наденьте соответствующие защитные колпачки на обе части разъемных муфт и разместите шланги на погрузчике.

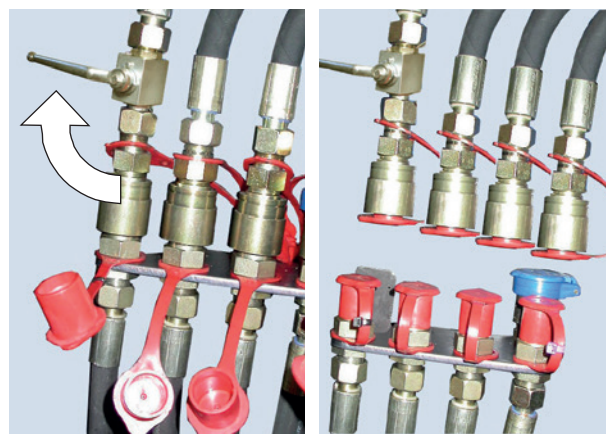

- С правой стороны потяните рычаг блокировки легким рывком вниз.

ВНИМАНИЕ! Индикатор блокировки находится в красной зоне.

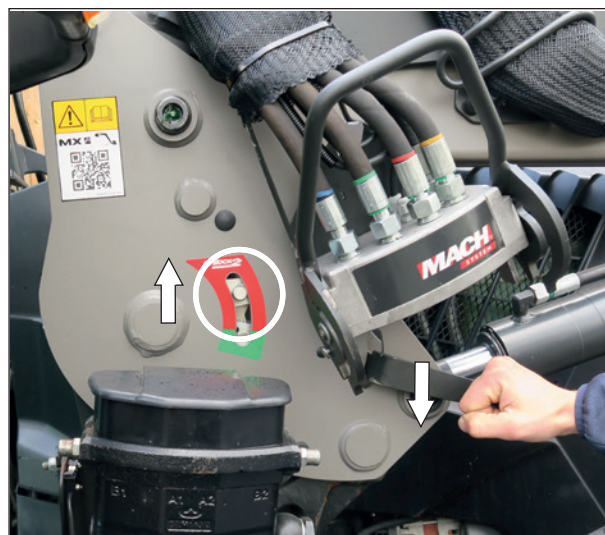

- Снова займите место водителя и убедитесь, что индикаторы блокировки на правой и левой рамах находятся в красной зоне.



- Легким рывком подайте трактор назад, затем продолжайте двигаться медленно, пока погрузчик не встанет на стояночные упоры.



- Проверьте его устойчивость.



8. Сцепка погрузчика

! Эта операция должна выполняться водителем, покинувшем водительское место; любые манипуляции с погрузчиком во время его работы запрещены.

Процедуру демонтажа/сцепки также можно посмотреть на видео на сайте www.m-x.eu.

- Убедитесь в том, что индикаторы блокировки на правой и левой рамах находятся в красной зоне и что ничто не мешает работе погрузчика.
- Головки устройства крепления оснащены рампой и роликом, что позволяет приподнять погрузчик во время сцепки.



- Подойдите к трактору вперед так, чтобы навести раму погрузчика на крепежную раму до автоматического срабатывания стопоров.



- Если индикаторы блокировки находятся в **зеленой зоне**, погрузчик **закреплен**.

ВНИМАНИЕ! Если индикаторы блокировки все еще находятся в красной зоне, см. рубрику «Навеска в два приема».



- Подсоедините гидравлику и электрику. Если погрузчик оборудован системой MACH
 - Перед сцепкой убедитесь в том, что наружная и внутренняя муфты чистые. При необходимости почистите их.
 - Возьмите кожух двумя руками за заднюю часть и приподнимите крышку распределителя, затем заведите вертикально в направляющие.



- Подсоедините гидравлику и электрику. Если погрузчик не оборудован системой MACH
 - Снимите колпаки.
 - Соедините гидравлические муфты.
 - Откройте кран.

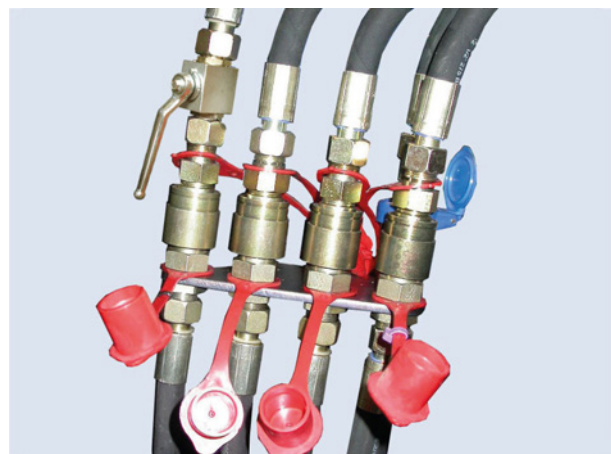

- Сложите и заблокируйте правый и левый стояночные упоры.

ВНИМАНИЕ! Проверьте, хорошо ли заблокирован каждый стояночный упор.



- Проверка, которую необходимо выполнить перед началом работы: принудительно упереть навесное оборудование в грунт (отрыв передних колес трактора), чтобы проверить качество сцепки погрузчика.



8.1 Навеска в два приема

— Подсоедините гидравлику и электрику.



— Передвиньте рычаг вперед до фиксированного плавающего положения, а затем переместите трактор вперед. При необходимости поверните колеса.

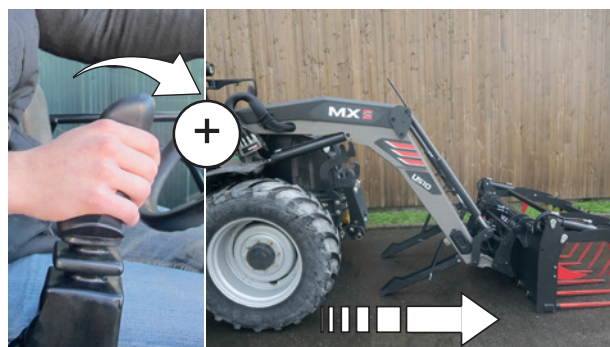

— Плавно включите подъем. Погрузчик блокируется (индикаторы в зеленой зоне).



— Сложите и заблокируйте правый и левый стояночные упоры.



— Необходимая проверка: принудительно упереть навесное оборудование в грунт.



9. Отцепление навесного оборудования

! Эта операция должна выполняться водителем, покинувшем водительское место; любые манипуляции с погрузчиком во время его работы запрещены.

9.1 Рама крепления навесного оборудования с ручной разблокировкой

- Выберите ровное, устойчивое место.
- Поместите навесное оборудование без груза; принадлежности находятся в неподвижном состоянии (захват, ротор и т. д.) в горизонтальном положении на высоте 0,30 м от земли.
- Затяните ручной тормоз.
- Заглушите двигатель трактора.
- Сбросьте давление в отключаемых элементах гидросистемы.



ПРИМЕЧАНИЕ. Если погрузчик оснащен электроклапаном, включите зажигание и нажмите кнопку управления.

- Отсоедините гидравлику.
 - Mach 2: разблокируйте.
 - Муфты: наденьте защитные колпачки на обе части разъемных муфт.
- Положите шланги на переднюю часть навесного оборудования.

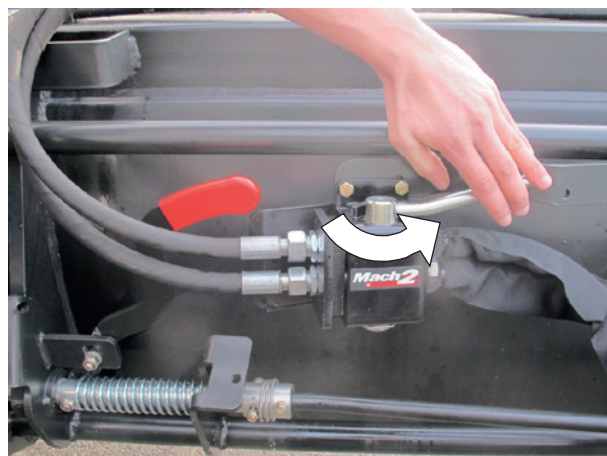

- Разблокируйте навесное оборудование. Встаньте слева от погрузчика, **НИ В КОЕМ СЛУЧАЕ НЕ СПЕРЕДИ**, потяните рычаг на себя до конца.

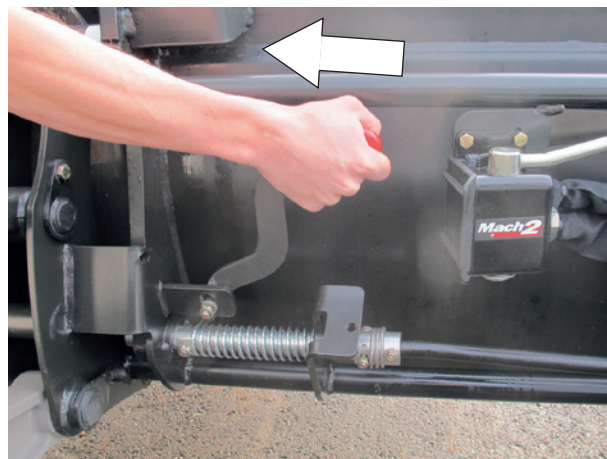

- Потяните рычаг на себя для перехода в сцепленное положение.

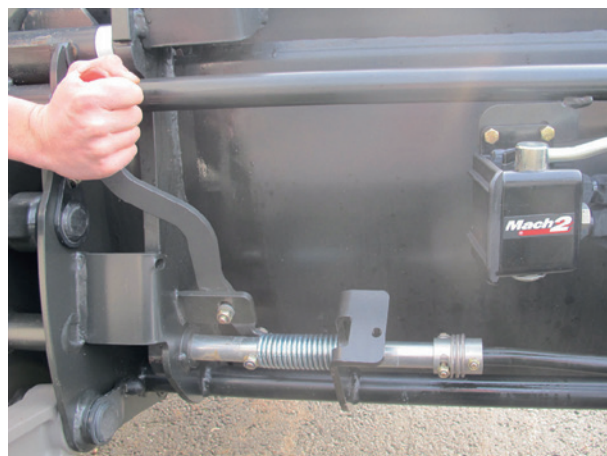

- Поставьте навесное оборудование на землю под небольшим наклоном для демонтажа рамы крепления навесного оборудования.

9.2 Рама крепления навесного оборудования EURO/TENIAS

- Поместите навесное оборудование без груза; принадлежности находятся в неподвижном состоянии (захват, ротор и т. д.) в горизонтальном положении на высоте 0,30 м от земли.
- Затяните ручной тормоз и заглушите двигатель.
- Отсоедините гидравлику.
- Выньте шпильки (2), затем штифты (1).

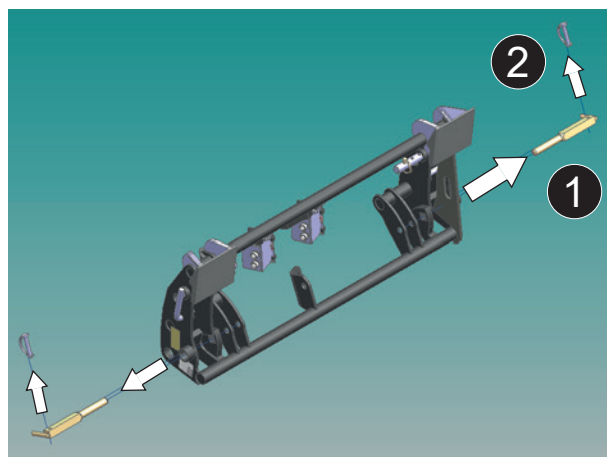

- Положите инструмент на землю, слегка наклонив его, чтобы освободить раму держателя инструмента от инструмента.
- Верните штифты (1), а затем штифты (2) в исходное положение.

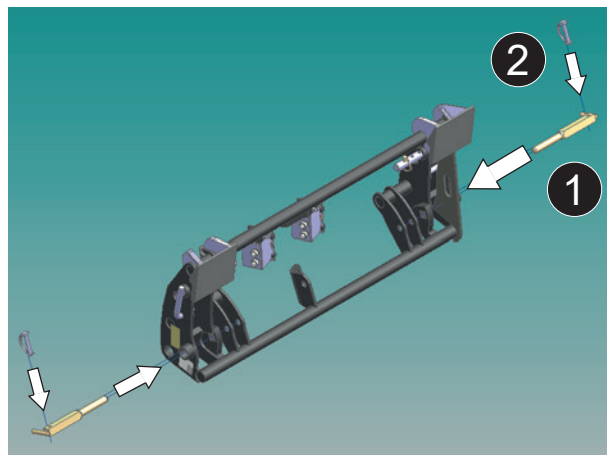

9.3 Рама крепления навесного оборудования FAST-LOCK

- Поднимите погрузчик, чтобы оторвать от земли навесное оборудование.
- Поставьте навесное оборудование в горизонтальное положение, нажмите зеленую кнопку и кнопку «навесной замок», перемещая при этом монорычаг вправо (опрокидывание).
- Теперь навесное оборудование разблокировано.
- Поставьте навесное оборудование на землю, слегка наклоняя его, чтобы снять раму крепления навесного оборудования.



ПРИМЕЧАНИЕ. Если рабочий орган оснащен одной гидравлической функцией или несколькими, следует начать с отсоединения шлангов.

10. Установка навесного оборудования

! Эта операция должна выполняться водителем, покинувшим водительское место; любые манипуляции с погрузчиком во время его работы запрещены.

10.1 Рама крепления навесного оборудования с ручной разблокировкой

- Проследите, чтобы рычаг блокировки был в положении сцепки (рычаг сдвинут назад). Штифты должны быть вдвинуты, пружины сжаты.

! **ВНИМАНИЕ!** Убедитесь, что шланги навесного оборудования не находятся в зоне установки.

- Поставьте погрузчик напротив навесного оборудования.
- Насадите раму крепления на навесное оборудование.
- Возьмите ковш на себя, продолжая продвигаться вперед, пока не сработает рычаг блокировки.



- Заглушите двигатель.
- Сбросьте давление в гидравлических линиях, питающих рабочий орган.

ПРИМЕЧАНИЕ. Если погрузчик оснащен электроклапаном, включите зажигание и нажмите кнопку управления.



- Перед соединением убедитесь в том, что наружная и внутренняя муфты чистые. При необходимости почистите их.
- Подсоедините шланги, если навесное оборудование оборудовано гидравлической функцией.



10.2 Рама крепления навесного оборудования EURO/TENIAS

- Выньте шпильки (2), затем штифты (1) из рамы крепления навесного оборудования.
- Поставьте погрузчик напротив навесного оборудования.
- Насадите раму крепления навесного оборудования на навесное оборудование.
- Возьмите ковш на себя, продолжая продвигаться вперед, пока навесное оборудование не упрется в раму крепления навесного оборудования.

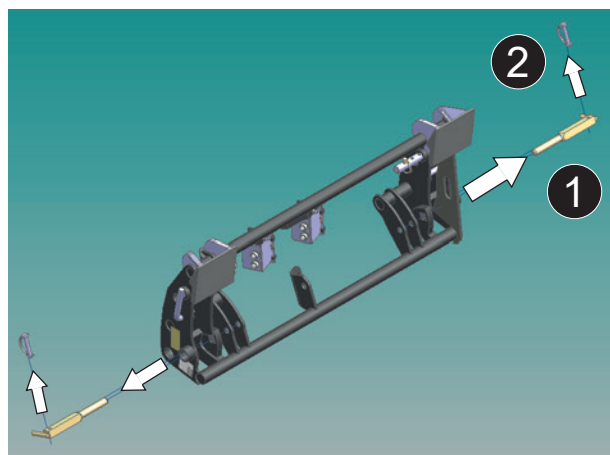

- Заглушите двигатель и сбросьте давление в гидравлических линиях, питающих рабочий орган.
- Подсоедините шланги, если рабочий орган оборудован гидравлической функцией.
- Чтобы зафиксировать раму крепления навесного оборудования, установите на место штифты (1), а затем шпильки (2).

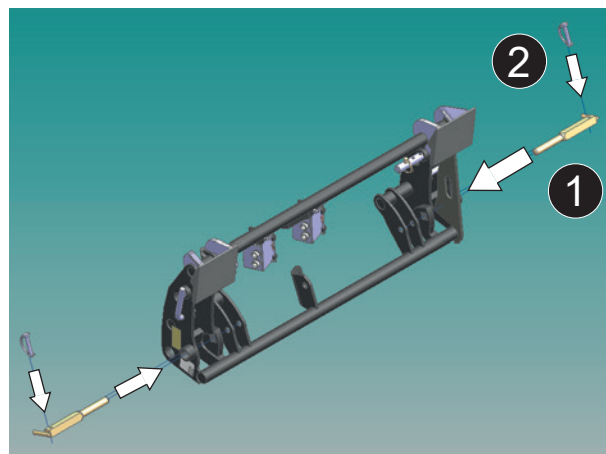

10.3 Рама крепления навесного оборудования FAST-LOCK

- Установите положение «открыто», чтобы обеспечить проход деталей рабочего органа в раму.
- Поставьте погрузчик напротив навесного оборудования.
- Насадите раму крепления на навесное оборудование.
- Слегка возьмите ковш на себя и поднимите погрузчик для отрыва навесного оборудования от земли.
- Нажмите зеленую кнопку и кнопку «навесной замок», перемещая рычаг разгрузки влево (наполнение ковша).
- Теперь навесное оборудование заблокировано.



ПРИМЕЧАНИЕ. Если погрузчик оснащен одной гидравлической функцией или несколькими, следует подсоединить шланги.

⚠ ВНИМАНИЕ! Проверка перед работой.
 Принудительно уприте навесное оборудование в грунт (отрыв передних колес трактора), чтобы проверить качество его блокировки.
 Выполните каждым подвижным элементом максимальное перемещение в обоих направлениях, чтобы убедиться в герметичности гидросистемы и правильном размещении гибких шлангов.

11. Модели рам крепления навесного оборудования

11.1 Рама крепления навесного оборудования MX

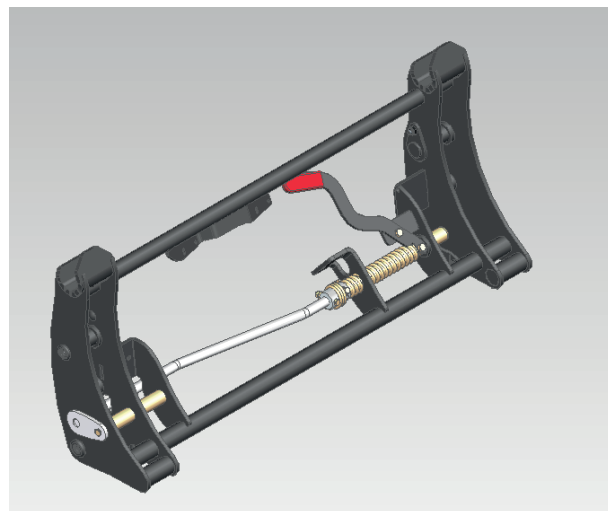

11.2 Рама крепления навесного оборудования EURO



11.3 Рама крепления навесного оборудования MX/EURO

Для переключения из положения MX (1) в положение Euro (2) выполните следующие действия.

- Выньте штифты.
- Перекиньте башмаки сцепки вниз.
- Убедитесь, что башмаки сцепки удерживаются в своем положении штоками пружины.
- Поставьте штифты на прежнее место.



11.4 Рама крепления навесного оборудования EURO/SMS

Для переключения из положения SMS (1) в положение Euro (2) выполните следующие действия.

- Перекиньте два упора вниз.

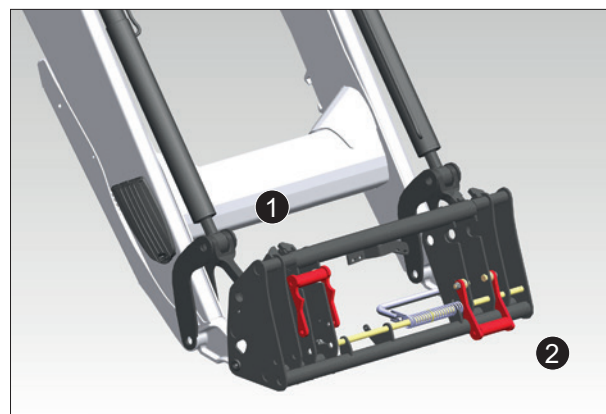

11.5 Рама крепления навесного оборудования EURO/SIGMA 4

Для переключения из положения Euro (1) в положение Sigma 4 (2) выполните следующие действия.

- Выньте штифты.
- Установите башмаки на место.
- Поставьте штифты на прежнее место.

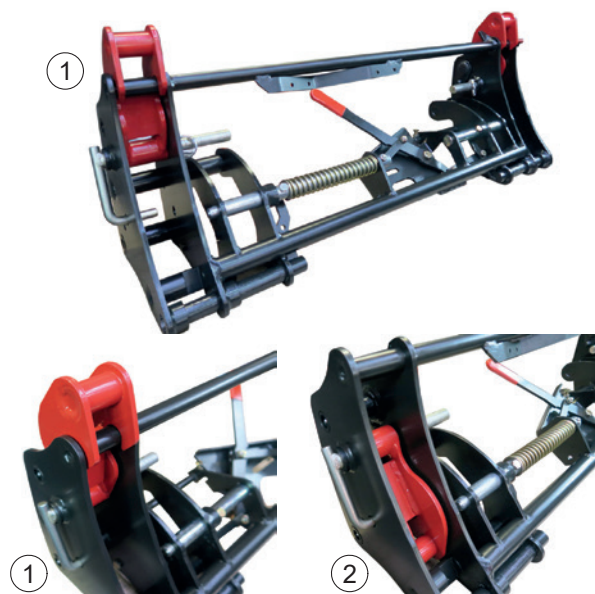

11.6 Навеска рабочего органа EURO/TENIAS

Для переключения из положения TENIAS (1) в положение Euro (2) выполните следующие действия.

- Выньте штифты.
- Установите башмаки на место.
- Поставьте штифты на прежнее место.

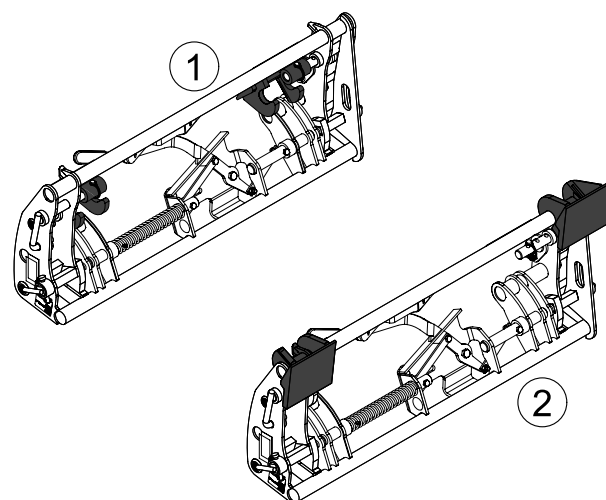

12. Индикатор уровня

Индикатор уровня позволяет установить навесное оборудование в заданное положение при опускании погрузчика. Он находится с левой стороны погрузчика и регулируется в зависимости от используемого навесного оборудования.

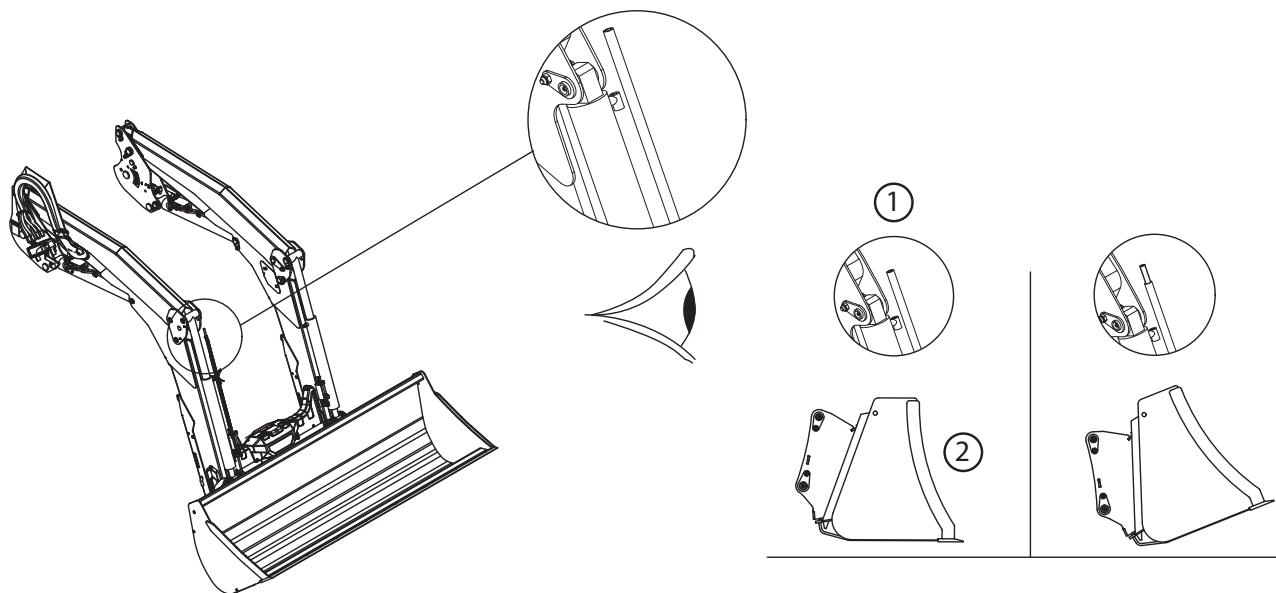

- (1) Индикатор
- (2) Ковш в положении параллельно земле

13. Система FAST-LOCK

Система FAST-LOCK (дополнительно) на раме крепления навесного оборудования позволяет навешивать или снимать навесное оборудование с места водителя.

Заблокированное положение (1)



Разблокированное положение (2)

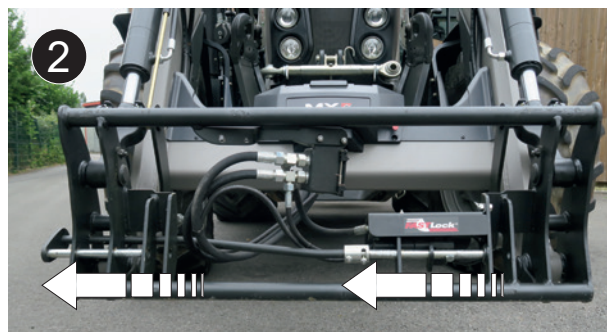

14. Система SHOCK ELIMINATOR

Во время передвижения или в случае резкой остановки погрузчика при опускании удары поглощаются (опция). Эта система сглаживает воздействие толчков на трактор и тем самым смягчает тряску в кабине. Изоляция Shock Eliminator осуществляется с помощью крана (1).

ПРИМЕЧАНИЕ. Систему SHOCK ELIMINATOR можно включать или отключать прямо из кабины (в опции электрическая изоляция).

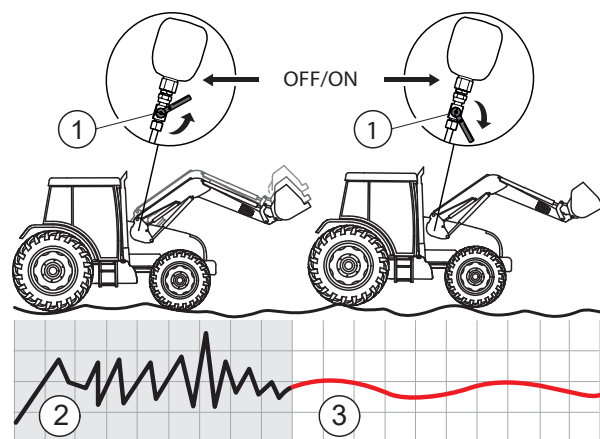

(2) Без системы SHOCK ELIMINATOR
(3) С системой SHOCK ELIMINATOR

15. Система AUTO-LEVEL

Система автоматического возврата навесного оборудования в заданное положение AUTO-LEVEL (опция) может быть установлена на погрузчиках, управляемых распределителями MX e-PILOT S.

15.1 Регулировка положения навесного оборудования

Регулировка положения навесного оборудования выполняется с помощью рейки-указателя. См. рисунки напротив.

- Установите навесное оборудование в нужное положение.
- Опустите навесное оборудование на землю.
- Отрегулируйте трубку индикатора положения (2) так, чтобы конец рейки (3) располагался перед датчиком (1).

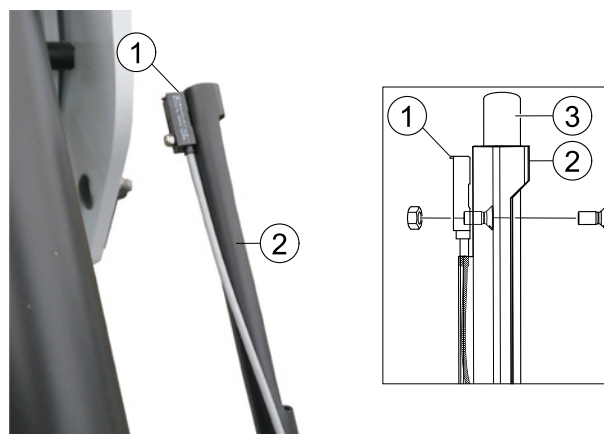

15.2 Автоматический возврат навесного оборудования в нужное положение

Управление e-PILOT S

Система AUTO-LEVEL работает в обоих направлениях.

- Наполнение ковша и опрокидывание. Если при включении системы AUTO-LEVEL навесное оборудование разгружается, погрузчик зачерпывает. Если навесное оборудование загружено, погрузчик выгружает.

См. специальную инструкцию e-PILOT S.

16. Система AUTO-UNLOAD

Синхронизация ковша/грейфера (опция) работает в обоих направлениях.

- Открывание грейфера/опрокидывание ковша
- Наполнение ковша/заккрытие грейфера

Система AUTO-UNLOAD работает только в случае, если погрузчик оснащен третьей функцией.

Управление e-PILOT S: см. специальную инструкцию e-PILOT S (функция: система AUTO-UNLOAD).

ПРИМЕЧАНИЕ. Для оптимизации эксплуатации системы AUTO-UNLOAD при разгрузке в прицеп рекомендуется приводить систему в действие в момент, когда навесное оборудование находится в горизонтальном положении.



17. EASY PLUG

Функция сброса давления (опция) позволяет сбросить давление в шлангах рамы крепления навесного оборудования, чтобы облегчить подсоединение/отсоединение разъема MACH 2 или муфт.

- Потяните рукоятку сброса давления.

⚠ ОПАСНО! Прежде чем активировать функцию сброса давления, убедитесь, что навесное оборудование разгружено, а его принадлежности (захват, ротор и т. д.) находятся в неподвижном состоянии.

- Подсоедините шланги.



— Закройте корпус системы MACH 2.



18. Рабочее освещение

Комплект рабочего освещения (опция) состоит из двух светодиодных фонарей, расположенных над подъемными цилиндрами.

Этот комплект позволяет освещать переднюю часть погрузчика при проведении работ по техническому обслуживанию или погрузочно-разгрузочных работ в условиях ограниченной видимости (неосвещенный промышленный объект, ночь, подъем и транспортировка с поднятым погрузчиком и т. д.).



ПРИМЕЧАНИЕ. Для лучшего освещения нужной зоны светодиодные фонари можно наклонять.

⚠ ВНИМАНИЕ! Рабочее освещение недостаточно для обеспечения безопасности при подъеме и опрокидывании ковша.

Выключатель этих осветительных приборов расположен в кабине.



19. Безопасность при подъеме и опрокидывании ковша

 Данное устройство необходимо в случае работы, выполняемой в присутствии людей вокруг груза (опция).

Согласно стандарту EN 12525+A2:2010 оно выполнено расцепным для работ в отсутствие людей вокруг груза. В этом случае работы выполняются без потери мощности и скорости выполнения. Данная опция уникальна тем, что совместима с Shock Eliminator и фиксированным плавающим положением.

19.1 Выдержка из стандарта для фронтальных погрузчиков EN 12525+A2:2010

«4.4.4. Защита от случайного опускания

Если фронтальный погрузчик также спроектирован для операций по подъему, требующих присутствия людей вблизи груза, когда погрузчик находится в поднятом положении, то гидравлическая система подъемных рычагов должна быть оснащена предохранительным устройством согласно приложению E, которое предназначено для исключения случайного опускания рычагов навески и которое должно оставаться включенным в случае отключения электропитания схемы управления.

Если это предохранительное устройство может быть установлено в рабочее/нерабочее или включенное/выключенное положение для выполнения операций, не требующих присутствия людей вблизи груза, применяются следующие дополнительные положения.

- Необходимо, чтобы предохранительное устройство могло включаться/выключаться или активироваться/деактивироваться с водительского места.
- Необходимо, чтобы предохранительное устройство можно было выключить или включить с земли, не приближаясь к грузу.
- Орган управления для остановки или выключения предохранительного устройства должен быть сконструирован и размещен так, чтобы оператор не мог включить его непреднамеренным образом.
- Состояние (пуск/остановка и включено/выключено) предохранительного устройства должно быть четко обозначено и ясно видно с водительского места и из зоны погрузки.
Согласно п. 7.1.2 инструкция по эксплуатации должна содержать объяснения правильного способа работы, включая предупреждения.

Погрузчик должен быть оборудован предупредительным сигналом для операций по подъему, требующих присутствия людей вблизи груза. Предохранительное устройство должно быть включено, когда погрузчик находится в поднятом положении (см. п. 7.2).

Информация по использованию фронтальных погрузчиков, не предназначенных для операций по подъему, требующих присутствия оператора вблизи груза, когда погрузчик находится в поднятом положении, должна соответствовать пп. 7.1.4–7.2». »

«Приложение E (нормативное)

Метод испытаний и критерии приемки устройств, предотвращающих случайное опускание

E.1. Терминология и определения

E.1.1

Разгрузочное устройство

Гидравлические клапаны, используемые для имитации разрыва в трубопроводах гидравлической системы погрузчика.

E.1.2

Испытательная нагрузка

Масса (50 ± 10) % от номинальной грузоподъемности, указанной изготовителем погрузчика.

E.2. Процедура испытания

Испытание, указанное в пп. с E.2.1 по E.2.2, должно производиться в соответствии с каждым из следующих условий:

- положение, удерживаемое после опускания испытательного груза на высоту в (1 ± 0,1) м (статическое испытание);
- положение, удерживаемое после подъема испытательного груза на высоту в (1 ± 0,1) м (статическое испытание);
при температуре масла в гидравлической системе от 40 до 50 °С.

E.2.1. Разгрузочное устройство между подъемными гидроцилиндрами и распределительным клапаном должно быть открытым.

Е.2.2. Полное опускание груза должно измеряться в шарнирной точке навесного оборудования.

Е.3. Критерии приемки

Полное опускание, измеряемое в п. Е.2.2 в течение 10 первых секунд, не должно превышать:

- 100 мм в случае остановки или ручного выключения предохранительного устройства;
- 300 мм в случае постоянно включенного предохранительного устройства.

Через 5 мин опускание не должно превышать 100 мм дополнительно». »

19.2 Использование техники безопасности при подъеме и опрокидывании ковша

Гидравлическая система подъемного и опрокидывающего гидроцилиндров снабжена предохранительным устройством (1) и (2).

Предохранительное устройство включено по умолчанию.

Как только пользователь нажимает кнопку в кабине (3) (кнопку с предохранителем), предохранительное устройство выключается и загораются красные индикаторы:

- на кнопке в кабине (3);
- кнопке снаружи (4);
- двух разъемах электроклапана подъемных гидроцилиндров (5).

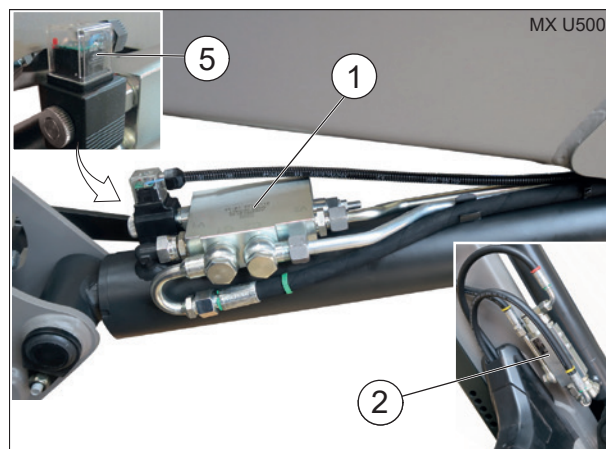

Функция кнопки (3)

- Нажатие (A): выключение предохранительного устройства
- Нажатие (B): включение предохранительного устройства

ПРИМЕЧАНИЕ. Как только контактное соединение трактора подключается, автоматически включается предохранительное устройство.

⚠ Внимание! Отключение предохранительного устройства допустимо только в случае отсутствия людей рядом с грузом. В этом случае плавающее положение и Shock Eliminator совместимы.

При нажатии кнопки (3) или (4) предохранительное устройство снова включено (красные индикаторы не горят).



Кнопка (4) служит только для повторного включения предохранительного устройства снаружи. В этом случае красные индикаторы гаснут.

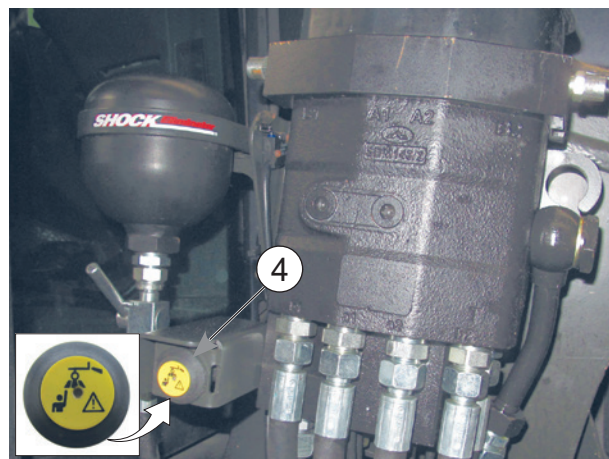

20. ПОМЕХИ L40 - BR15

Если погрузчик оснащен инструментом L40 или BR15, убедитесь в отсутствии помех при разгрузке на нижней тяге.

ПРИМЕЧАНИЕ. В случае возникновения помех обратитесь в службу послепродажного обслуживания.

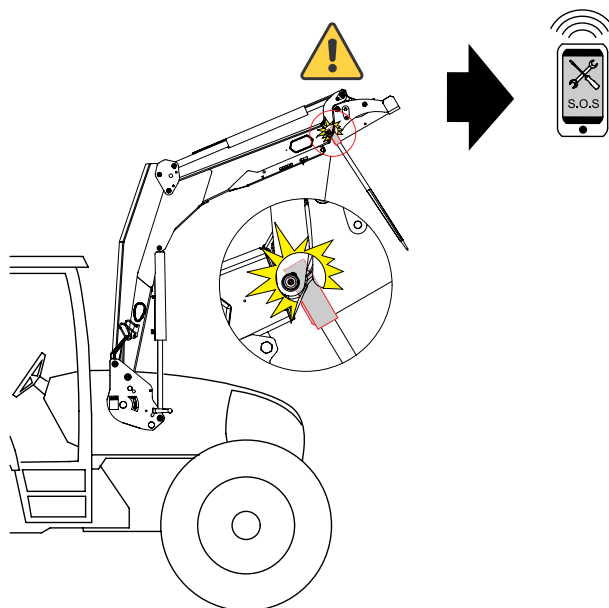

21. Обслуживание

! Необходимо регулярно менять масло в гидравлической системе трактора и производить замену фильтров в соответствии с указаниями производителя. Отработанное масло не смазывает, а только изнашивает все детали гидравлики (насосы, распределители, гидроцилиндры). Даже светлое на вид масло может иметь низкие характеристики.

Техническое обслуживание должно осуществляться **компетентным персоналом, уполномоченным дистрибьютором**. В противном случае данные операции выполняются рабочим под его ответственность.

При любых работах по техническому обслуживанию ношение СИЗ (средств индивидуальной защиты) обязательно (см. таблицу СИЗ, раздел «Правила техники безопасности»).

При выполнении любых работ по техническому обслуживанию погрузчика и/или его навесного оборудования выключайте двигатель трактора.

Для проведения технического обслуживания погрузчика категорически запрещается выполнять какие-либо работы с механическими деталями под нагрузкой, гидравлическими деталями под давлением или с электрической цепью под напряжением.

Для проведения технического обслуживания трактора погрузчик рекомендуется отсоединить. Погрузчик отсоединяется просто и быстро, что повышает гарантию безопасности и эффективность работ по техобслуживанию трактора.

При выполнении любых работ с поднятым погрузчиком необходимо обязательно заблокировать его в этом положении:

разблокировка системы MACH или закрытие крана питания подъемных гидроцилиндров, если речь идет о погрузчике без системы MACH (см. главу ДЕМОНТАЖ ПОГРУЗЧИКА).

Смазывайте систему блокировки системы MACH каждые 3 месяца.

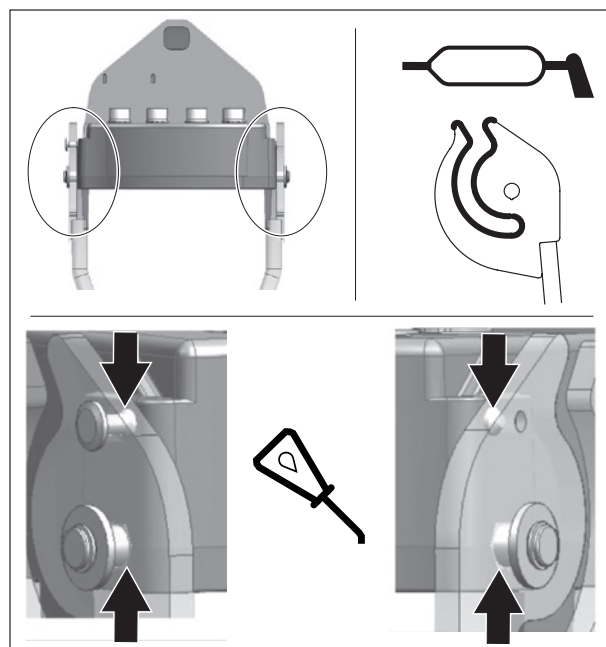

Наносите смазку каждые 10 часов и после каждой мойки (**вода смывает смазку**), особенно после мойки с использованием аппарата высокого давления.

См. точки смазки напротив.

Рекомендуемый тип смазки для обслуживания: NLGI 2

При применении мойки высокого давления нельзя направлять струю воды на электрические элементы.

После каждого использования очищайте навесное оборудование и переднюю часть погрузчика.

Кислоты, содержащиеся в навозе, удобрениях и силосе, наносят вред краске, металлу и шарнирным соединениям.

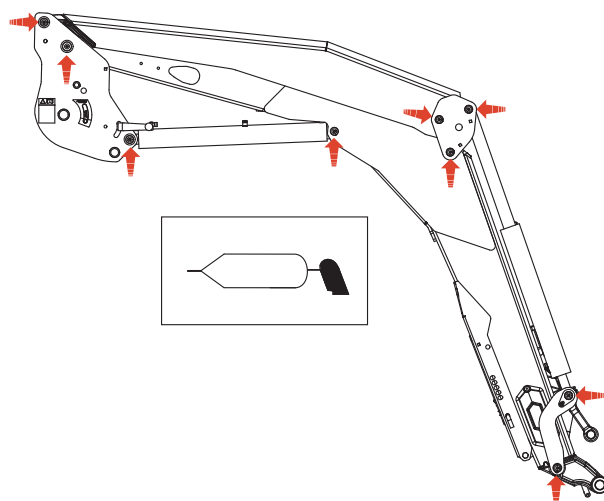

⚠ ВНИМАНИЕ! Вытекающее под давлением масло может иметь достаточную силу, чтобы проникнуть под кожу и вызвать серьезные травмы. Прежде чем отсоединять шланги, обязательно сбросьте все давление. Прежде чем подавать давление в систему, убедитесь, что все соединения затянуты, а шланги и гидравлическая система не повреждены.

ВНИМАНИЕ! Вытекание масла из очень маленького отверстия может быть почти незаметным. Для поиска подозрительных утечек используйте кусок картона или дерева, а не руки. Если вы получили травму в результате утечки под давлением, немедленно обратитесь за медицинской помощью. Если немедленно не оказать соответствующую медицинскую помощь, может развиться инфекция или серьезная реакция.

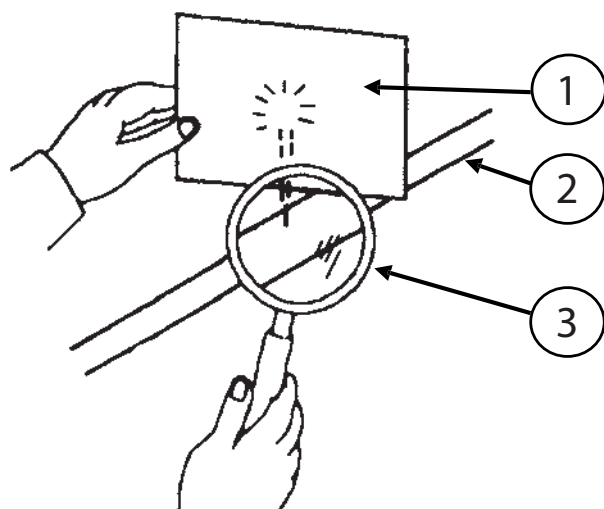

- (1) Картон
- (2) Гидравлическая система
- (3) Лупа

Ежемесячно (при интенсивной эксплуатации — чаще) нужно проверять следующее.

- Состояние шарниров погрузчика. При необходимости заменять изнашиваемые кольца и/или пальцы.
- Изнашиваемые кольца нужно менять, если их толщина менее 1 мм.
- Уровень гидравлического масла трактора и герметичность гидросистемы. При обнаружении следов течи снаружи или внутри деталей гидравлики (гидроцилиндры, трубки, штуцеры, разъемы Mach, муфты) обращайтесь к своему дистрибьютору.
- Состояние шлангов: заменяйте, если появились трещины, подтеки масла.
- Исправность работы рычага управления (кабели, люфты, блокировка и т. п.).
- Состояние электропроводки. В случае повреждения разъемов или кабелей обращайтесь к своему дистрибьютору.
- Механическое состояние (возможные трещины, деформации, сбивание упоров, люфты, стояночные упоры и т. п.).
- В случае чрезмерного износа обращайтесь к своему дистрибьютору.
- Утилизация: обратитесь к дистрибьютору или в организации, занимающиеся переработкой вторсырья.
- Проверяйте затяжку устройства крепления через 10 и 50 часов работы, затем выполняйте проверку каждые 100 часов или при каждой замене масла двигателя трактора. В случае ослабления затяжки обращайтесь к своему дистрибьютору.

ВНИМАНИЕ! Все винты, требующие повторной затяжки, должны быть осмотрены, при необходимости заменены, почищены и повторно закреплены стопорным клеем.

Затяжку выполняйте согласно моментам, указанным в нижеприведенной таблице.

(Для затяжки болтовых соединений трактора запрещается использовать пневматический ключ.)

Затяжку резьбовых соединений следует проверять после первых 10 и 50 часов работы, затем рекомендуется выполнять проверку каждые 100 часов работы или при каждой замене масла двигателя трактора (за исключением устройства крепления). В случае самопроизвольного ослабления резьбовых соединений обращайтесь к своему дистрибьютору.

ВНИМАНИЕ! Перед каждым использованием погрузчика проверяйте величину момента затяжки всех резьбовых соединений.

Все винты, требующие повторной затяжки, должны быть осмотрены, при необходимости заменены, почищены и повторно закреплены стопорным клеем.

Соблюдайте величину момента затяжки, указанную в нижеприведенной таблице.

(Для затяжки болтовых соединений трактора запрещается использовать пневматический ключ.)

— Моменты затяжки (Н·м)

Класс болта	маркировка штифтов (ISO 898)	Резьба											
		М 5	М 6	М 8	М 10	М 12	М 14	М 16	М 18	М 20	М 22	М 24	М 27
8.8		5.2	9	21.6	43	73	117	180	259	363	495	625	915
10.9		7.6	13.2	31.8	63	108	172	264	369	517	704*	890	1304
12.9		8.9	15.4	37.2	73	126	201	309	432	605	824	1041	1526

* Если не указано иное.

Момент затяжки для стали и чугуна (Н·м) ± 15 %

21.1 Техническое обслуживание устройства крепления

Винтовое соединение	График управления			
	Индикация на счетчике моточасов трактора			Интервал
	100 ч или первый капитальный ремонт нового трактора*	600 ч или второй капитальный ремонт трактора*	3000h	
Проверьте, что болты между трактором и поставкой и между нашими деталями затянуты с рекомендуемым моментом.	Х	Х		Затем через каждые 600 часов
Проверьте, что болты штока затянуты с рекомендуемым моментом.	Х		Х	Затем через каждые 3000 часов

*При первом из 2 истекших сроков.

⚠ ПРЕДУПРЕЖДЕНИЕ. Во избежание риска серьезных или даже смертельных несчастных случаев следуйте нижеуказанным правилам.

— Регулярно проверяйте затяжку винтов и гаек, см. контрольную таблицу ниже.

— Все винты, требующие повторной затяжки, необходимо проверить и при необходимости заменить.

— Запрещается использовать ударный ключ для завинчивания или затяжки болтов, используемых в соединениях трактора, а также винтов, используемых для соединений компонентов, входящих в наш комплект поставки.

22. Утилизация продукции МХ

Гидравлическая система

- По окончании срока годности продукции МХ гидравлическое масло из нее должны сливать квалифицированные специалисты.
- Перед любой операцией по утилизации следует снять гибкие гидравлические шланги.
- В случае самостоятельного демонтажа по окончании срока годности каждый владелец продукции МХ должен соблюдать нижеуказанные меры предосторожности, связанные с охраной окружающей среды.

Утилизация опасных отходов (масла и гибкие шланги)

- Гидравлические масла следует хранить в специально предназначенных контейнерах или барабанах и транспортировать в соответствии с установленными процедурами.
- Стальные наконечники с гибких резиновых шлангов можно снять.
- Стальные наконечники утилизируются как металлический лом в соответствии с установленными процедурами.
- Гибкие резиновые шланги помещаются в герметичные емкости и в установленном порядке передаются на переработку.

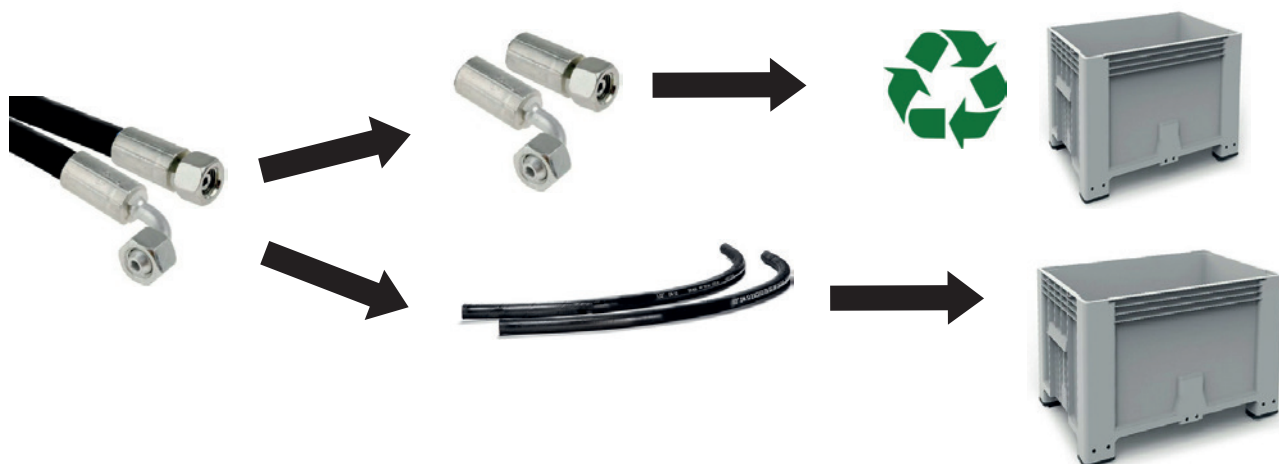

Высокие технологии в продукции МХ, электрическое и электронное оборудование

- Отработавшее электрическое и электронное оборудование в продукции МХ демонтируется, а затем в установленном порядке отправляется на переработку.



Утилизация очищенной продукции МХ

— Очищенная продукция МХ в установленном порядке передается с целью утилизации железа и других металлов.

23. Рекомендации для погрузчика с трактором

Наши рекомендации для погрузчиков разработаны в соответствии с критериями категоризации и техническими характеристиками тракторов (см. ниже) в целях соответствия данным производителей.

	Погрузчики					
Технические характеристики трактора	U503 U504	U505 U506 U506+	U507 U508 U508+	U509 U510 U510+	U511 U512 U512+	U514 U514+
Минимально-максимальная мощность (л.с./cv/hp)	40 - 100	50 - 120	80 - 130	90 - 180	110 - 230	120 - 260
Количество цилиндров	3 - 4	3 - 4	4	4 - 6	4 - 6	4 - 6
Максимальная колесная база (mm)	1950 - 2250	2150 - 2500	2300 - 2700	2400 - 2700	2500 - 2800	2600 - 3000
Максимальная масса (кг)	1800 - 3000	2000 - 4500	3200 - 6200	4000 - 6500	5000 - 9000	6000 - 12000
Шины для мини-макси	9.5R20 - 11.4R24	11.4R24 - 14.9R24	12.4R24 - 13.6R28	14.9R24 - 14.9R28	14.9R24 - 16.9R30	14.9R28 - 16.9R30

24. Технические характеристики

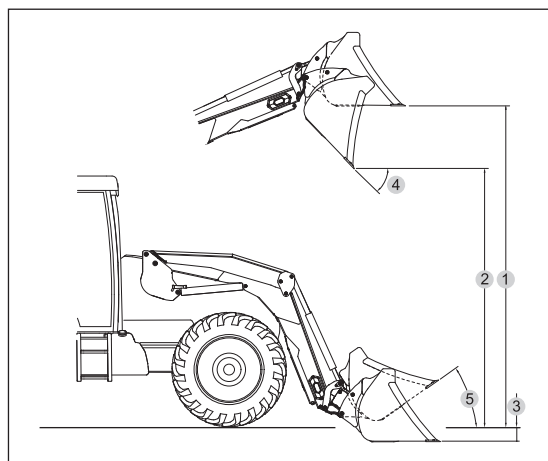
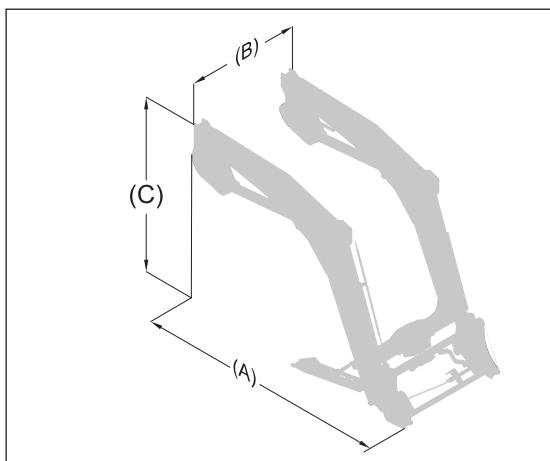

	U503	U504	U505	U506	U506+	U507	U508	U508+	U509	U510	U510+	U511	U512	U512+	U514	U514+
Габаритный размер на земле (A)	2,32m	2,31m	2,43m	2,43m	2,44m	2,52m	2,52m	2,53m	2,60m	2,61m	2,61m	2,75m	2,75m	2,75m	2,80m	2,80m
Габаритный размер на земле (B)	1,24m	1,24m	1,24m	1,24m	1,24m	1,24m	1,24m	1,24m	1,24m	1,24m	1,24m	1,24m	1,24m	1,24m	1,24m	1,24m
Габаритный размер по высоте (C)	1,63m	1,72m	1,75m	1,84m	1,84m	1,80m	1,89m	1,89m	1,86m	1,95m	1,95m	1,93m	2,02m	2,02m	2,16m	2,16m
Минимальный вес (без опций)	438кг	493кг	463кг	533кг	540кг	486кг	561кг	570кг	527кг	614кг	618кг	553кг	671кг	675кг	726кг	728кг
Максимальный вес	518кг	573кг	543кг	613кг	620кг	566кг	641кг	650кг	607кг	694кг	698кг	633кг	751кг	755кг	802кг	804кг
Максимальная высота на оси вращения рабочего органа*	3,50m	3,50m	3,70m	3,70m	3,70m	3,85m	3,85m	3,85m	4,00m	4,00m	4,00m	4,20m	4,20m	4,20m	4,50m	4,50m
Максимальная высота под горизонтальным ковшом (1) #	3,25m	3,25m	3,45m	3,45m	3,45m	3,60m	3,60m	3,60m	3,75m	3,75m	3,75m	3,95m	3,95m	3,95m	4,25m	4,25m
Максимальная высота под разгруженным ковшом (2) #	2,70m	2,70m	2,90m	2,90m	2,90m	3,05m	3,05m	3,05m	3,20m	3,20m	3,20m	3,40m	3,40m	3,40m	3,70m	3,70m
Глубина выемки (3) #	0,20m	0,20m	0,20m	0,20m	0,20m	0,20m	0,20m	0,20m	0,20m	0,20m	0,20m	0,20m	0,20m	0,20m	0,20m	0,20m
Угол разгрузки на максимальной высоте (4) #	50°	50°	52°	52°	52°	52°	52°	52°	52°	52°	52°	50°	51°	51°	50°	50°
Угол загрузки (5) #	47°	47°	47°	47°	47°	47°	47°	47°	47°	47°	47°	47°	47°	47°	47°	47°
Грузоподъемность оси вращения при отрыве рабочего органа*	1820кг	1790кг	2390кг	1860кг	2360кг	2740кг	2320кг	2700кг	2620кг	2570кг	2970кг	2410кг	2370кг	2750кг	2700кг	3120кг
Грузоподъемность оси вращения рабочего органа по всей высоте*	1620кг	1600кг	2180кг	1700кг	2160кг	2410кг	2050кг	2380кг	2310кг	2280кг	2630кг	2170кг	2140кг	2470кг	2360кг	2720кг
Полезная нагрузка на расстоянии 0,80 м от оси вращения инструмента**																
На земле	1100кг	1350кг	1535кг	1390кг	1815кг	1800кг	1785кг	2115кг	1725кг	2015кг	2355кг	1620кг	1880кг	2235кг	2180кг	2555кг
На высоте 2 м от земли	1035кг	1365кг	1485кг	1430кг	1865кг	1700кг	1785кг	2115кг	1640кг	2015кг	2355кг	1555кг	1890кг	2200кг	2150кг	2515кг
На высоте 3 м от земли	965кг	1365кг	1405кг	1430кг	1865кг	1600кг	1785кг	2110кг	1550кг	2010кг	2325кг	1480кг	1880кг	2200кг	2125кг	2490кг
На максимальной высоте	940кг	1365кг	1370кг	1430кг	1865кг	1535кг	1785кг	2100кг	1490кг	1985кг	2275кг	1430кг	1880кг	2200кг	2090кг	2490кг
Время подъема	3,1сек.	3,1сек.	4,3сек.	3,5сек.	4,3сек.	5сек.	4,3сек.	5сек.	5сек.	5сек.	5,7сек.	5сек.	5сек.	5,7сек.	6сек.	6,8сек.
Время разгрузки	1,4сек.	1,4сек.	1,4сек.	1,4сек.	1,9сек.	1,6сек.	1,9сек.	2,2сек.	1,6сек.	1,9сек.	2,2сек.	1,6сек.	1,9сек.	2,2сек.	2,3сек.	2,3сек.

ПРИМЕЧАНИЕ. Характеристики установлены при давлении 195 бар и производительности 60 л/мин. Данные меняются в зависимости от типа оснащаемого трактора. # Значения даны для земляного ковша.

* Считается только полезная нагрузка. Не допускается использование значений на земле и на шарнире навесного оборудования.

** Полезная нагрузка рассчитана для навесного оборудования массой 180 кг.

ДЕКЛАРАЦИЯ О СООТВЕТСТВИИ



Производитель:

M-extend France SAS

Юридический адрес: 19, Rue de Rennes, Асинье, 35690 Франция.

Внесен в Реестр коммерции и обществ (RCS) г. Ренн под номером 639 200 260.

Заявляет, что оборудование:

Фронтальный погрузчик T406 или T408 или T408+ или T410 или T410+ или T412 или T412+ или T414 или T417 или T418 или TX420 или TX425 или TX430

или

Фронтальный погрузчик U503 или U504 или U505 или U506 или U506+ или U507 или U508 или U508+ или U509 или U510 или U510+ или U512 или U512+ или U514 или U514+

или

Фронтальный погрузчик A104 или A106 или A110 или F303 или F304

или

Фронтальный погрузчик C1 или C1s или C2и или C2 или C2+ или C3и или C3 или C3+ или C4 или C4+

или

Навесное оборудование погрузчика BMS или BRDS или BQU или BF + GF или CGU или TR или BMSC или CGC или TRC или BT или BR или BC или BF или BMSU или BRU или BFU или CL или BRC или BFC или LC или CG или BP или SG или BB или PCS или LS или PGP

или

Навесное оборудование колесного погрузчика BMSA или CGA или BTA или TR или BCA или BCDA

или

Ковш кормораздаточный BD1202 или BD 1402, или BD 2002, или BD 2402, или BD 3102

или

Захват для тюков Manubal L или C30 или C40 или U50 или V40 или V60 или V500 или W500 или V400HD или V5000HD или V7000HD

или

Передняя навеска R04 или R05 или R06 или R08, или R09 или R10, или R12, или R16, или R20, или R28, или R38, или R53

или

Противовесы M250 или M400 или MM600 или MM900 или MM1200 или MM1500 или MM400AD или MBX

или

Мультибампер

с заводским номером:

Перепишите заводской номер, указанный на табличке с паспортными данными оборудования, в расположенную ниже рамку.

из списка заводских номеров с **49999 11 001 до 499999 24 365**

соответствует требованиям Директивы 2006/42/CE «О машинах и механизмах» (и соответствует стандарту NF EN 12525+A2 от мая 2010 года).

Компания M-extend France SAS, адрес 19 рю де Рен, г. Асинье (35690) уполномочена составить техническую документацию.

Асинье, 30 Июнь 2023 г.

F. Martin
Президент



M-extend France SAS
19, rue de Rennes
B.P. 83221
FR-35690 ACIGNÉ
Email : contact@m-x.eu
Web : www.m-x.eu