



RAISE YOUR EXPECTATIONS



ТОВАРАЧ

MX U503

MX U504

MX U505

MX U506 / U506+

MX U507

MX U508 / U508+

MX U509

MX U510 / U510+

MX U511

MX U512 / U512+

MX U514 / U514+

Ръководство за потребителя

Прочетете внимателно преди употреба

Скъпи потребители,

Благодарим ви за доверието и се надяваме, че вашият товарач MX ще ви донесе пълно удовлетворение.

Няколкото минути, които ще отделите за прочитане на това ръководство, ще Ви дадат възможност да използвате пълноценно техническите характеристики на Вашия товарач MX, да удължите срока му на експлоатация и да работите при пълна безопасност.

Ръководството за употреба на товарача, което държите в ръцете си, е важен документ. Запазете го, както и инструкциите за монтаж, които са Ви предоставени от търговеца, за да можете да правите справки в тях, ако се наложи. Предайте ги на всички други потребители и нови собственици в случай на препродажба на Вашия товарач MX.

Илюстрациите и техническите данни в този документ може да не съответстват точно на Вашия товарач, но условията на употребата му остават неизменни.

Товарачът трябва да бъде предаден от дистрибутора директно в ръцете на потребителя.

При демонстрацията на предаването оборудване трябва да бъдат изяснени:

- Правилата за безопасност.
- Прикачването/откачването на товарача.
- Прикачването/откачването на инструментите.
- Използването на всички лостове за управление.

В случай на неизпълнение на някое от тези 4 задължения, свържете се незабавно с дистрибутора.

Достъп до оригиналните ръководства на френски език можете да получите на уеб сайта www.m-x.eu:
Щракнете върху френската версия на сайта и след това върху „Documentations / Manuels d'utilisation“
(Документация / ръководства за потребителя).

MX е марка на дружеството M-extend France SAS, SIREN 639 200 260, RCS Rennes, 19 Rue de Rennes, BP 83 221 - 35 690 Acigné, Франция.

СЪДЪРЖАНИЕ

1. ПРАВИЛА ЗА БЕЗОПАСНОСТ	9
1.1 Пиктограма предупреждение за безопасност	10
1.2 Таблица на ЛПС (Лични предпазни средства)	12
1.3 Ограничения при използване на товарача с трактор с тръбна предпазна клетка с 2 стойки	12
1.4 Неспазване на правилата за безопасност и експлоатация	13
2. ПРАВИЛА ЗА УПОТРЕБА	14
3. СТИКЕР ЗА БЕЗОПАСНОСТ	15
4. ИДЕНТИФИКАЦИОННА ТАБЕЛКА	17
5. ПРОТИВОТЕЖЕСТ	17
6. УПРАВЛЕНИЕ	18
6.1 Управление чрез контролните клапани на трактора	18
6.2 Управление чрез контролния клапан MX	18
6.3 Управление с контролния клапан MX PROPILLOT	19
6.4 Управление чрез контролния клапан MX FLEXPILLOT	20
6.5 Управление с контролния клапан MX e-PILOT S	21
7. ОТКАЧВАНЕ НА ТОВАРАЧА	22
8. ПРИКАЧВАНЕ НА ТОВАРАЧА	25
8.1 Прикачване в две стъпки	27
9. ОТКАЧВАНЕ НА РАБОТНИЯ ИНСТРУМЕНТ	29
9.1 Държач на инструмент с ръчно отключване	29
9.2 Рамка държач на инструмент EURO/TENIAS	30
9.3 Държач на инструмент FAST-LOCK	31
10. ПРИКАЧВАНЕ НА РАБОТНИЯ ИНСТРУМЕНТ	31
10.1 Крепежна рама на работния инструмент с ръчно отключване	31
10.2 Рамка държач на инструмент EURO/TENIAS	32
10.3 Държач на инструмент FAST-LOCK	33
11. МОДЕЛИ ДЪРЖАЧИ НА ИНСТРУМЕНТИТЕ	34
11.1 Държач на инструмент MX	34
11.2 Държач на инструмент EURO	34
11.3 Държач на инструмент MX / EURO	34
11.4 Държач на инструмент EURO / SMS	35
11.5 Държач на инструмент EURO / SIGMA 4	35
11.6 Държач на инструмент EURO/TENIAS	35
12. ИНДИКАТОР НА НИВО	36
13. FAST-LOCK SYSTEM	37
14. SHOCK ELIMINATOR SYSTEM	38
15. AUTO-LEVEL SYSTEM	39
15.1 Регулиране на положението на работния инструмент	39
15.2 Автоматично нивелиране на работния инструмент	39
16. AUTO-UNLOAD SYSTEM	40

17. EASY PLUG	40
18. РАБОТНИ ФАРОВЕ	41
19. БЕЗОПАСНОСТ ПО ВРЕМЕ НА ПОВДИГАНЕ И РАЗТОВАРВАНЕ НА КОФАТА	42
19.1 Извадка от стандарт „Челни товари“ EN12525 + A2 2010:	42
19.2 Използване на средствата за безопасност по време на повдигане и разтоварване на кофата	43
20. ПРОТИВОДЕЙСТВИЕ МЕЖДУ L40 И BR15	44
21. ТЕХНИЧЕСКА ПОДДРЪЖКА	45
21.1 Специфика на поддръжката на конзолата	47
22. РЕЦИКЛИРАНЕ НА ПРОДУКТИТЕ МХ	48
23. ПРЕПОРЪЧИТЕЛНА КОМБИНАЦИЯ ТОВАРАЧ-ТРАКТОР	49
24. ТЕХНИЧЕСКИ ХАРАКТЕРИСТИКИ	50



**Товарачът е сложна машина.
Потребителят има задължението да прочете това ръководство
преди първата употреба.**



- **Всяка употреба, която не е предвидена от производителя, се счита за несъответстваща на предназначението и следователно представлява неправилна употреба. Производителят не носи отговорност за щети, които могат да възникнат вследствие на това.**
- **Дадената в това ръководство информация за безопасност не заменя кодексите за безопасност, застрахователните изисквания, местните, националните или федералните закони.**

1. Правила за безопасност

- Използването на ЛПС (Лични предпазни средства) е задължително (направете справка в „Таблица на ЛПС“).
- Водачът и всички пътници трябва задължително да са със закопчани предпазни колани.
- Преди всяка употреба операторът трябва да провери дали товарачът е правилно прикачен и дали работният инструмент е правилно заключен (тест с принудително опиране в земята).
- Управлявайте товарача само от мястото на водача. Запазвайте контрол върху органите за управление до приключване на движението.
- Регулаторите за товарача трябва да бъдат заключени при движение по пътищата (направете справка в ръководството за потребителя на органите за управление).
- Когато приближавате до кръстовище, отключете регулаторите и повдигнете товарача на повече от 2 m от земята, за да не застрашавате другите участници. След преминаването през кръстовището върнете товарача в началното положение и заключете отново регулаторите му.
- При движение по пътищата следете да няма скриване на габаритните светлини и светлините за сигнализация на трактора.
- Не напускайте мястото на водача, без да сте заключили органите за управление (заключване на лоста за управление).
- Никога не излизайте от трактора, ако товарачът е повдигнат. След приключване на работата паркирайте трактора със спуснат до земята товарач.
- По време на използването на товарача в зоната му на действие не трябва да има никакви странични лица. Ако при операциите за повдигане е необходимо присъствието на друго лице в близост до товара, товарачът МХ трябва да бъде оборудван с предпазно приспособление (направете справка в глава „БЕЗОПАСНОСТ ПРИ ПОВДИГАНЕ И РАЗТОВАРВАНЕ НА КОФАТА“).
- Преди използване операторът трябва да се увери, че комбинациите товарач-трактор и работен инструмент-товарач отговарят на препоръчителните. За целта трябва да направи справка при търговеца в таблицата за съответствие на МХ, която е в сила.
- За работата, която трябва да извърши, операторът трябва да използва инструмента, който е проектиран и препоръчан от производителя.
- Никога не повдигайте товарача и/или инструмента, ако инструментът е блокиран/под напрежение.
- Максимално разрешената работна скорост е 5 км/ч.
- **Превозът или повдигането на хора с товарача са забранени.**
- Осигурете стабилността на трактора с подходяща противотежест (направете справка в глава „ПРОТИВОТЕЖЕСТ“).
- Ограничете всякакви премествания с повдигнат товар. Съществува риск от загуба на равновесие на трактора.
- Допустимото натоварване на предния мост, зададено от производителя на трактора, не трябва да се превишава.
- За да се ограничат усилията, прилагани върху предния мост и хидравличния цилиндър за управление, както и износването на гумите, по време на управлението на задвижващите колела трябва задължително да се извършва придвижване напред или назад.
- Максималното натоварване на предните гуми, зададено от производителя им, не трябва да се превишава.
- Проверявайте редовно налягането на гумите.
- Проверявайте периодично дали предпазните шплинтове или болтове са налице. Не ги заменяйте с други предмети, като например: пирони, тел и др.
- Тракторът трябва да бъде оборудван с поне една ROPS защитна конструкция при преобръщане, която трябва да бъде в активно положение, докато товарачът се използва.

- За пълноценната употреба на товарача МХ тракторът трябва да бъде оборудван с предпазна конструкция срещу падащи предмети. Ако това не е направено, се налагат ограничения при употребата на товарача МХ (направете справка в глава „ОГРАНИЧЕНИЯ ПРИ УПОТРЕБАТА НА ТОВАРАЧА“). Внимание: по време на работа предпазното устройство трябва да бъде в активно положение. Ако тракторът е оборудван само с тръбна предпазна клетка, товарачът трябва да бъде оборудван с паралелограм.
- По време на движение с товарач в повдигнато положение внимавайте за електропроводни линии, телефонни кабели, антени, водосточни тръби, конструктивни елементи на сградите и т.н.
- В съответствие със стандарт EN 12525 + A2 2010 органите за управление на товарача и инструментите му трябва да бъдат от тип „с поддържано действие“ с изключение на плаващото положение на подемното устройство и/или разтоварителната, което може да се поддържа чрез жлебове.
- Всяка операция, свързана с търсене на неизправност (диагностика) и/или демонтаж на части, трябва да се извършва единствено от професионалист, който е длъжен да осигури пълна безопасност при операцията както за себе си, така и за околните, особено при работа с повдигнат товарач.
- При всички операции по машината внимавайте за рискове от смачкване или прищипване, особено от движещите се части.
- За всяка операция по машината, извършвана на високо, използвайте стабилен и безопасен начин на качване. Спирайте двигателя на трактора, когато товарачът е прикачен към него.
- За да избегнете риск от пожар, поддържайте чиста комбинацията трактор-товарач. Следете частиците, носени от въздуха (слама, трева, трески и т.н.), да не се натрупват в зоните с висока температура. Проверявайте и почиствайте зоните, където могат да се натрупат различни вещества, особено около двигателя и зоната на ауспуха.
- След употреба се уверете, че сте спрели трактора по безопасен начин.
- Преди да активирате функцията за декомпресия, се уверете, че инструментът е без товар и в зависимост от модела, с неговите принадлежности (загребване, ротор...) в покой.
- Когато боравите с бали, проверете дали балата е правилно задържана, преди да повдигнете товарача.

1.1 Пиктограма предупреждение за безопасност

Тази пиктограма за безопасност се използва в цялото ръководство, за да уведоми за рисковете от повреда на оборудването, нараняване или смърт. Когато се появи тази пиктограма, прочетете внимателно предупредителното съобщение. От съществено значение е да прочетете инструкциите и разпоредбите за безопасност, преди да монтирате или използвате товарача.

Пиктограма	Термин	Описание
	ОПАСНОСТ	Указва ситуация на непосредствена опасност, която, ако не бъде избегната, ще доведе до сериозно нараняване или смърт.
	ПРЕДУПРЕЖДЕНИЕ	Указва ситуация на потенциална опасност, която, ако не бъде избегната, може да доведе до сериозно нараняване или смърт.
	ВНИМАНИЕ	Указва ситуация на потенциална опасност, която, ако не бъде избегната, може да доведе до леко или средно нараняване.
	ВАЖНО	Указва ситуация, която може да доведе до повреда на оборудването или имуществени щети, ако инструкциите не се спазват.
	ЗАБЕЛЕЖКА	Предоставя полезна информация.

1.2 Таблица на ЛПС (Лични предпазни средства)

Символ	Значение	Пример за риск
	Задължително използване на предпазни средства за ръцете	Порязвания, заклещване при отключване на работния инструмент на товарача.
	Задължително използване на предпазни средства за слуха	Разклащане на кофата с трактор без кабина.
	Задължително използване на предпазни средства за очите	Пръски при почистване с вода под високо налягане.
	Задължително използване на каска	Удряне на главата в товарача по време на техническата поддръжка на трактора.
	Задължително използване на предпазни средства за тялото	Пръски при почистване с вода под високо налягане.
	Задължително използване на предпазни средства за краката	Премазване при разполагане на паркинг стойките.

1.3 Ограничения при използване на товарача с трактор с тръбна предпазна клетка с 2 стойки

Допълнителна информация за трактор, оборудван с тръбна предпазна клетка против преобръщане с две стойки.

1.3.1 Предупреждение

Ако тракторът не е оборудван с конструкция за защита от падащи предмети, при работа с товар водачът е изложен на постоянен риск.

Ако тракторът е оборудван само с тръбна предпазна клетка, товарачът трябва да бъде оборудван с паралелограм.

Напомняне: трябва да се използват само работни инструменти, препоръчвани от конструктора на товарача МХ.

1.3.2 Предпазни мерки при употреба

За да се осигури безопасност при работа, трябва задължително да се спазват следните предпазни мерки:

- Използвайте работния инструмент, създаден за съответната работа.
- Настройте индикаторната пръчка в зависимост от използвания инструмент.
- Уверете се, че товарът в работния инструмент е стабилен и добре поддържан.
- Максималното ниво на натоварване на работния инструмент не трябва да надхвърля най-ниската стена в случай на насипни материали, или височината на задната страна на работния инструмент в случай на единични товари (вижте фиг. 1).
- Придвижвайте плавно комбинацията трактор-товарач.
- Движете се с товар на нивото на земята и с умерена скорост.
- По време на повдигане и преместване не изпускате товара от очи от момента, в който точката на завъртане на работния инструмент (А) премине хоризонталата на точката на завъртане на товарача (В) (вижте фиг. 2). При необходимост коригирайте положението на инструмента, така че товарът никога да не е насочен към водача (вижте фиг. 3).

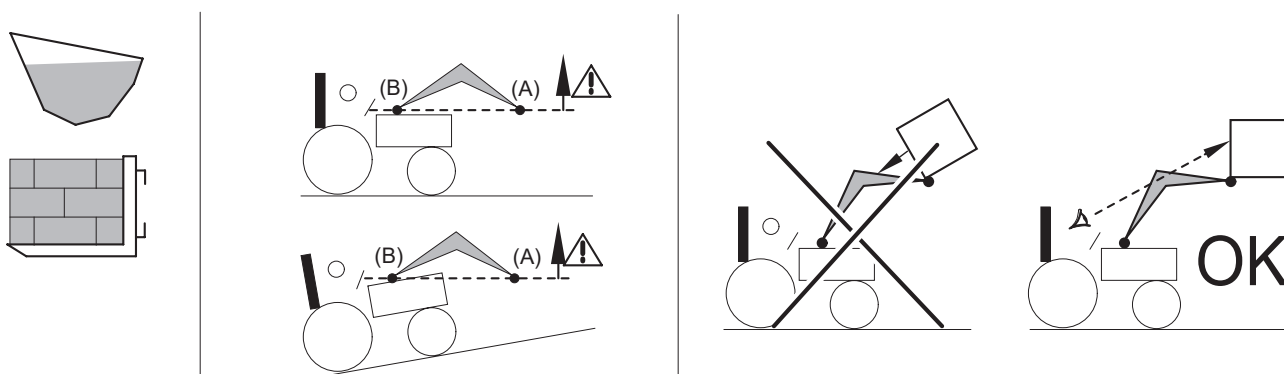

Насипен товар

Единичен товар Палетен тип

1.4 Неспазване на правилата за безопасност и експлоатация

- Продуктите МХ са предназначени за употреба при максималното хидравлично напрежение, указано от конструктора в характеристиките на трактора. Използването на по-високо налягане поражда допълнителни ограничения и поради това анулира предоставената за МХ гаранция.
- В никакъв случай не променяйте включването на маркучите.
- Повреждането на пломбите ще доведе до анулиране на отговорността на МХ за цялото доставено оборудване.
- Извършването на монтажни работи по товарача МХ извън препоръчаните в спецификацията на МХ, която е в сила към датата на продажбата, ще анулира гаранцията на МХ за цялото доставено оборудване.
- Всяка промяна на част от оборудването, доставено от МХ (работни инструменти, товарач, рама и т.н.), или използването на работен инструмент или елемент, монтиран върху товарача МХ, с произход от производител, който не е препоръчан от МХ, ще анулира гаранцията на МХ за цялото доставено оборудване.
- Използвайте само оригинални резервни части МХ. Не правете и не позволявайте други лица да правят промени в товарача МХ и инструментите му (механични, електрически, хидравлични, пневматични характеристики), без да поискате предварително писмено съгласие от МХ. Неспазването на тези правила може да направи товарача МХ опасен. В случай на щети или наранявания МХ няма да носи никаква отговорност.
- Гаранцията се анулира незабавно, ако разпоредбите и инструкциите за експлоатация и поддръжка на товарача МХ, предвидени в ръководството за потребителя, не се спазват. МХ няма да носи отговорност за инциденти, възникнали поради неспазване на тези забрани.

2. Правила за употреба

- Всеки инструмент е създаден за специфична употреба и има свои собствени ограничения за здравина.
 - Разораването и ваденето на пълнове са забранени. Тези операции трябва да се извършват със специализирани машини, а не със селскостопански товарач.
 - Използвайте тягата на трактора за проникване в материала, който трябва да се премести, а не тласъци, които подлагат товарача и трактора на значителни натоварвания.
 - Когато преместваният товар е твърде тежък, не претоварвайте хидравличните елементи. Аналогично, когато хидравличните цилиндри са в края на хода си, отпуснете лостовете за управление на контролния клапан.
 - Винаги работете с центриран товар.
-
- При операции по подравняване на почвата работете с по-ниска скорост и с ъгъл на работния инструмент спрямо земята, не по-голям от 50°.

БЕЛЕЖКА: Изпълнявайте операциите плавно и обмислено.

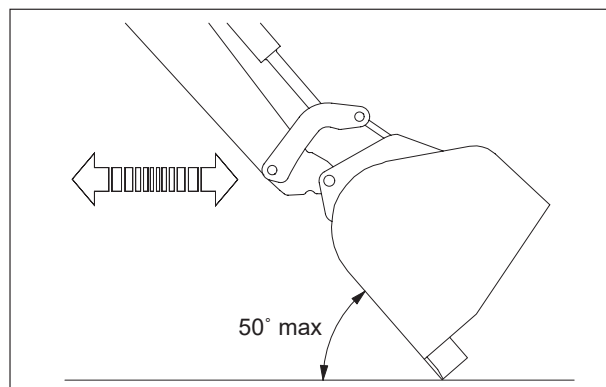

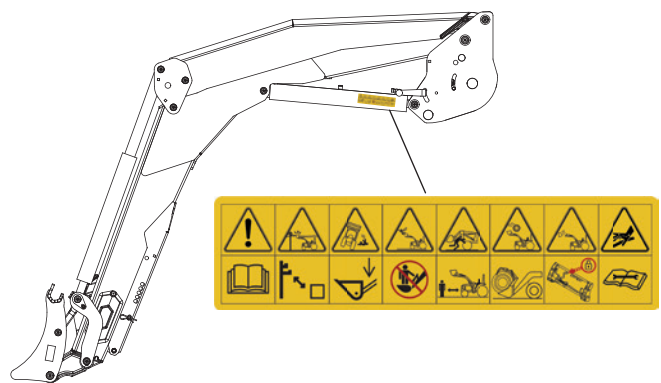

3. Стикер за безопасност

На товарачите са поставени стикери с предупреждения за безопасност. Уверете се, че стикерите са чисти и четливи, заменете ги, ако са повредени. При смяна на стикер почистете повърхността с изопропилов алкохол и залепете стикера, като използвате специален инструмент.



! ОПАСНОСТ: Неспазването на тези инструкции може да доведе до сериозни и дори смъртоносни физически наранявания.

Символ	Значение
	Преди да използвате продукта се запознайте с правилата за безопасност и употреба в ръководството за потребителя.
	Поддържайте минимално безопасно разстояние от кабели с високо напрежение.

Символ	Значение
	Шофирайте с товарач в долна позиция.
	Катеренето по инструмента е забранено.
	Забранено е да оставате под товара.
	Използвайте инструмент, подходящ за работата, която ще извършвате, и го използвайте в съответствие с препоръките на производителя.
	Преди употреба проверете дали инструментът е ефективно заключен.
	Преди да извършите операции по поддръжка на хидравличните части прочетете указанията в ръководството за потребителя.

4. Идентификационна табелка

Идентификационната табелка е разположена от вътрешната страна на лявото рамо на товарача. В нея са указани типът и фабричният номер на товарача: те трябва да се посочват при искане на информация, при поръчка на резервни части или при искане на техническа помощ.



5. Противотежест

Стабилността на комбинацията трактор-товарач може да се осигури единствено чрез поставянето на противотежест в задната част на трактора. Тя трябва да дава възможност за натоварване на задния мост на трактора, равно на 20% от брутното тегло (трактор, товарач, работен инструмент, максимален товар и противотежест), за да се работи при оптимални условия на безопасност.

Посочената по-долу формула дава възможност за изчисляване на масата (M) на противотежестта (стандарт EN12525 + A2 2010).

- G: Натоварване на задния мост, без противотежест, с празен работен инструмент (kg).
- G1: Натоварване на предния мост, без противотежест, с празен инструмент (kg).
- b: Разстояние от предния мост до центъра на тежестта на инструмента (mm).
- I1: Разстояние от оста на рамото за повдигане до задния мост (mm).
- I2: Междуосие (mm).
- N: Полезен товар на товарача за точка на завъртане на работния инструмент (A) на хоризонталата на точката на завъртане на товарача (B) (kg).
- P: G + G1 (kg).
- M: Тегло на противотежестта (kg).

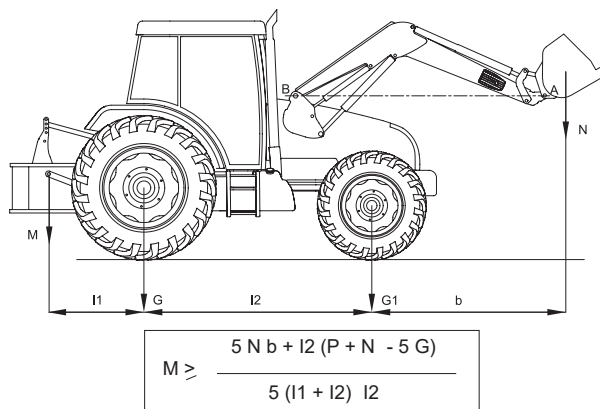

6. Управление

! Напомняне: Никога не излизайте от трактора, ако товарачът е повдигнат.

Всеки бутален контролен клапан създава вътрешен теч, който е необходим за правилното му функциониране.

6.1 Управление чрез контролните клапани на трактора

Направете справка в инструкцията за експлоатация на трактора.

6.1.1 Селектор на управлението напред/назад (опция)

С помощта на джойстика за трактора водачът управлява от кабината или товарача МХ, или задните съединителни муфи.

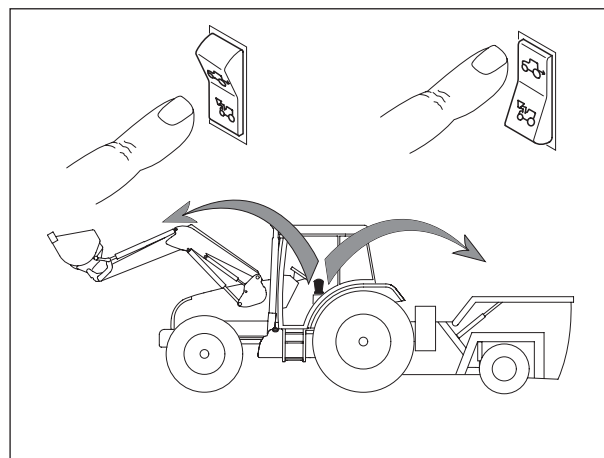

6.2 Управление чрез контролния клапан МХ

6.2.1 Регулиране на дръжката*

Предвидена е възможност за регулиране на положението на дръжката, за да се осигури удобство при управлението на товарача.

* единствено при управления Propilot и Flexpilot.

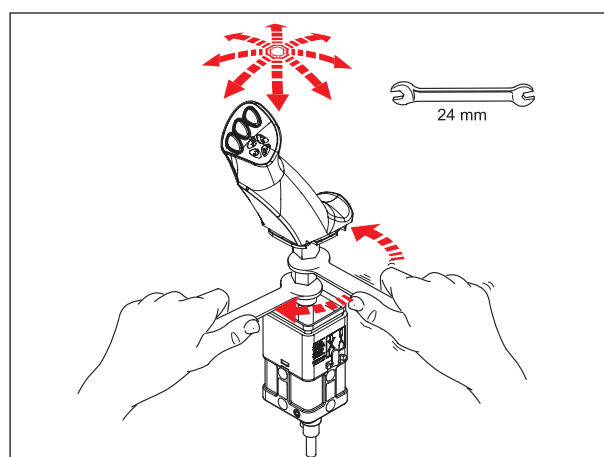

6.3 Управление с контролния клапан МХ PROPILLOT

6.3.1 Безопасност

Предвидена е възможност за заключване на монолоста PROPILLOT, за да се избегне неволно задействане на товарача.

Преместете езичето на механизма за отключване (1).

- (А): отключено положение.
- (В): заключено положение.

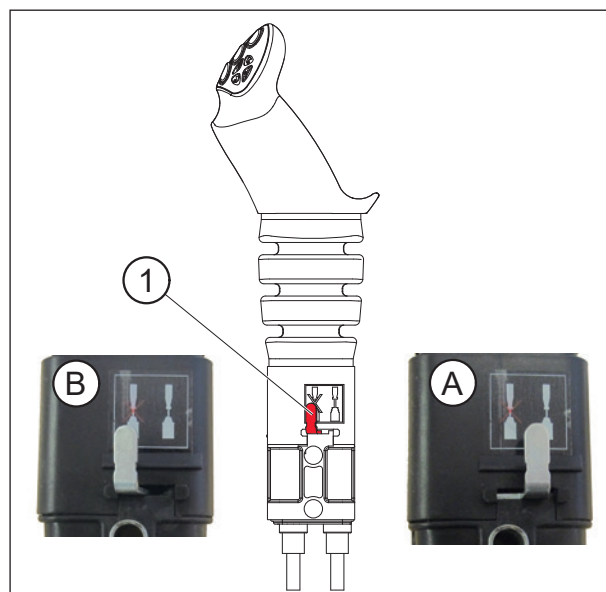

6.3.2 Движения

1-ва функция: по протежение на оста „Y“

- Напред = спускане на товарача (Двукратно действие на хидравличния цилиндър).
- Напред след жлеба = плаващо положение (Еднократно действие на хидравличния цилиндър).
- Назад = повдигане на товарача.

2-ра функция: по протежение на оста „X“

- Наляво = натоварване на инструмента.
- Надясно = разтоварване на работния инструмент.

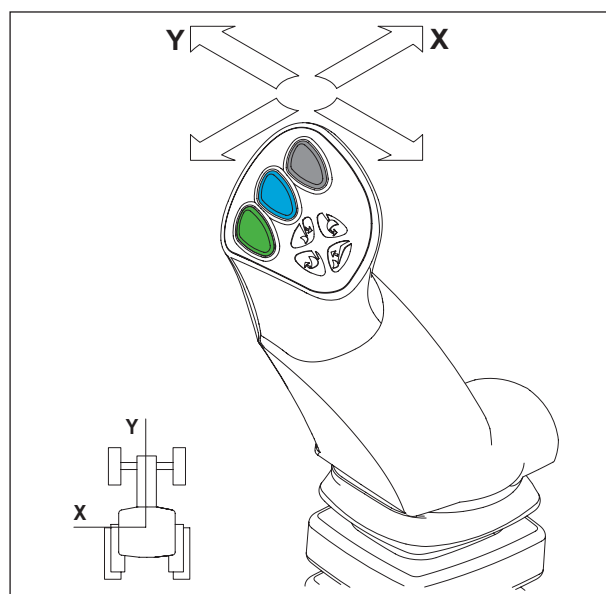

3-та функция: по протежение на оста „X“

— Бутон (1) + движение за натоварване или изсипване.

4-та функция: по протежение на оста „X“

— Бутон (2) + движение за натоварване или изсипване.

FAST-LOCK

Автоматично прикачване/откачване на инструмента.

— Бутон (1) + (4) + движение за изтласкване или разтоварване.

БЕЛЕЖКА: Бутон (3) не се използва.

Бутон (4) е достъпен само при използване на опцията FAST-LOCK или SPEED-LINK 2.

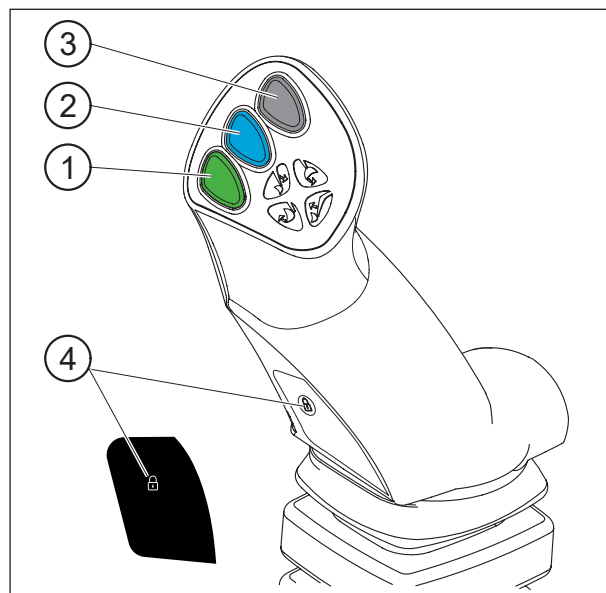

6.4 Управление чрез контролния клапан MX FLEXPILLOT

6.4.1 Безопасност

Предвидена е възможност за заключване на монолоста FLEXPILLOT, за да се избегне неволно задействане на товарача.

Завъртете накатената ролка за изолиране (1):

— (A): отключено положение.

— (B): заключено положение.

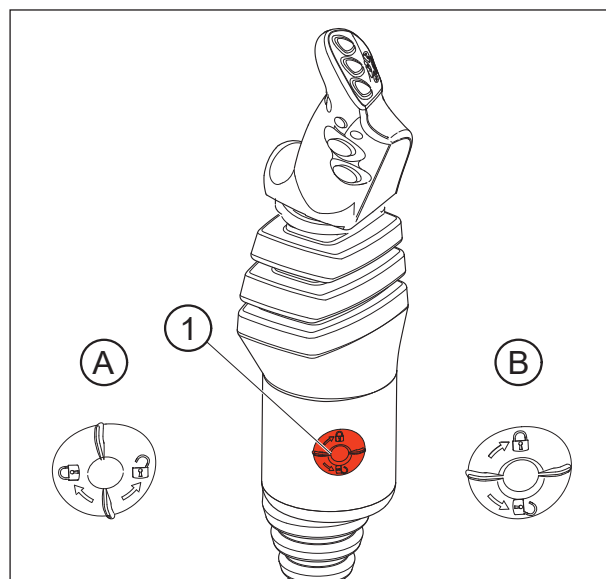

6.4.2 Движения

1-ва функция: по протежение на оста „Y“

- Напред = спускане на товарача (Двукратно действие на хидравличния цилиндър).
- Напред след жлеба = плаващо положение (Еднократно действие на хидравличния цилиндър).
- Назад = повдигане на товарача.

2-ра функция: по протежение на оста „X“

- Наляво = натоварване на инструмента.
- Надясно = разтоварване на работния инструмент.

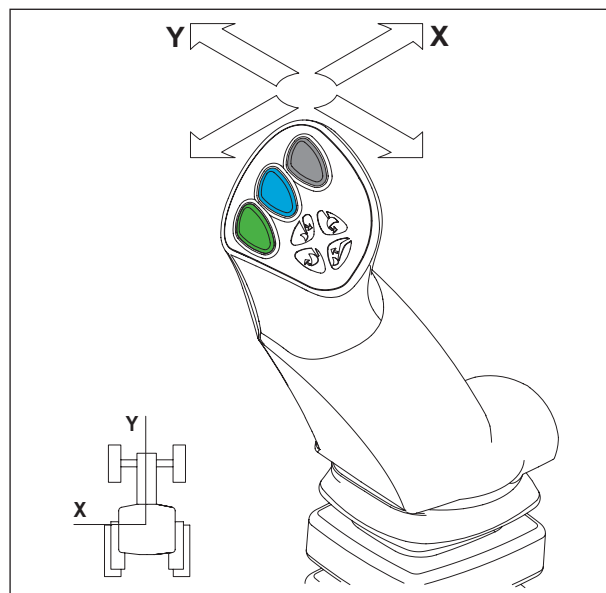

3-та функция: по протежение на оста „X“

- Бутон (1) + движение за натоварване или изсипване.

4-та функция: по протежение на оста „X“

- Бутон (2) + движение за натоварване или изсипване.

FAST-LOCK

Автоматично прикачване/откачване на инструмента.

- Бутон (1) + (4) + движение за изтласкване или разтоварване.

БЕЛЕЖКА: Бутон (4) функционира само при използване на опцията FAST-LOCK или SPEED-LINK 2.

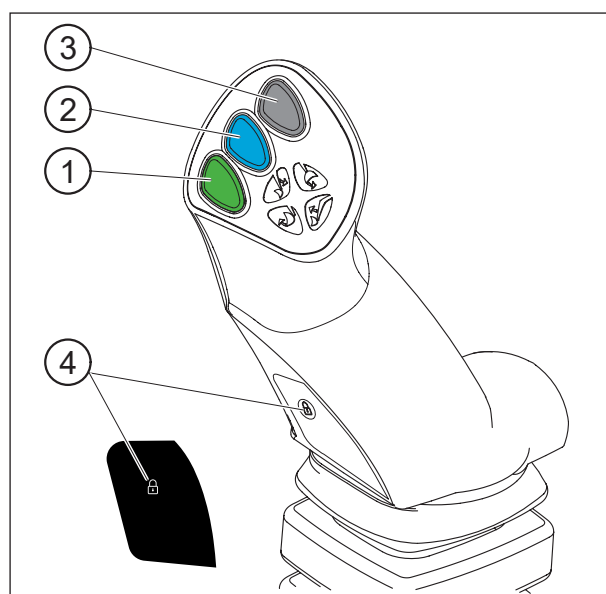

6.5 Управление с контролния клапан MX e-PILOT S

Вижте конкретния документ за e-PILOT S.

7. Откачване на товарача

! Тази операция трябва да се извърши от водача, който трябва да напусне мястото си, като през времето, през което той работи по товарача, са забранени всички операции с оборудването.

Гледайте и видео клип за прикачването/откачването на адрес www.m-x.eu

Товарачът трябва винаги да бъде свързан към инструмент с тегло поне 100 kg, за да се откачи.

- Изберете равно и стабилно място.
- Спуснете товарача с двойно действие, докато предният мост леко се повдигне, при работен инструмент легнал на земята.
- След това задействайте фиксирано плаващо положение. Върнете се в неутрално положение. По този начин хидравличните цилиндри за повдигане се напълват добре с масло и излагането на слънце ще ограничи произволните движения на товарача и доброто прикачване.
- Задействайте паркинг спирачката. Спрете двигателя.
- Слезте от трактора.



- Дръпнете дръжката за отключване от лявата страна с леко движение надолу.

ВАЖНО: Индикаторът за заключване е в червената зона.



- Разгънете лявата и дясната паркинг стойка.



— Разкачете хидравликата и електричеството. Товарач с MACH System:

- Отключете съединителя на MACH System, като натискате стопера за безопасност наляво, после повдигнете дръжката.



— Между земята и основата на паркинг стойката трябва да остане разстояние 10 до 30 mm.

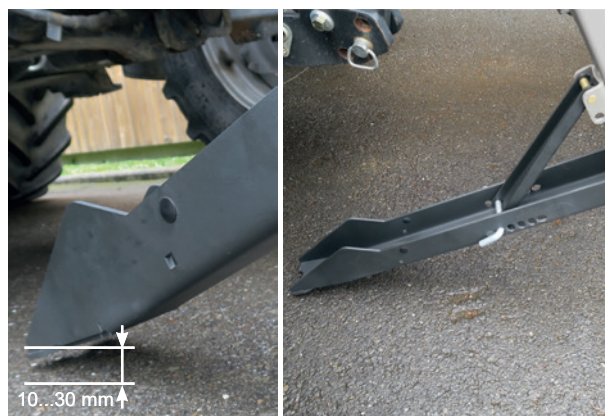

— Закачете съединителя на MACH System на опората му.

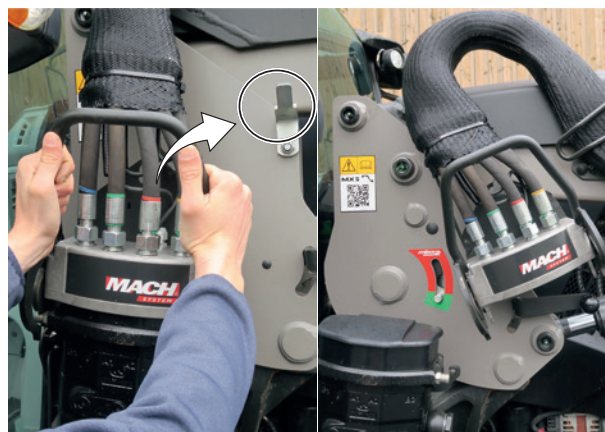

— Разкачете хидравликата и електричеството. Товарач без MACH System:

- Затворете клапана и разкачете хидравличните съединителни муфи.
- Поставете на място предпазните тапи (чисти) върху мъжките и женските съединителни муфи и подредете маркучите на товарача.

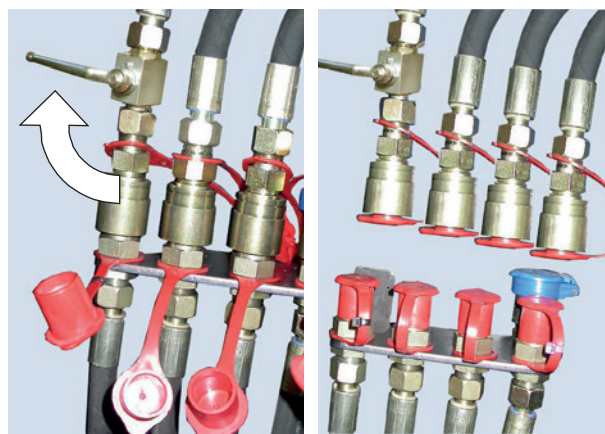

- Дръпнете дръжката за отключване от дясната страна с рязко движение надолу.

ВАЖНО: Индикаторът за заключване е в червената зона.

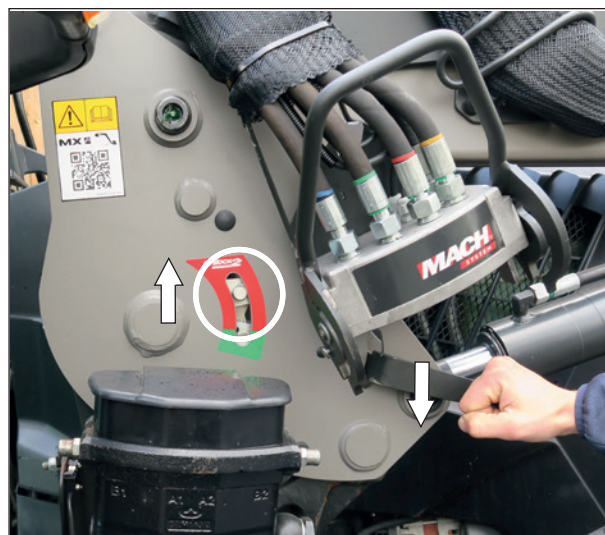

- Заемете отново мястото на водача и проверете на лявата и на дясната рама дали индикаторите за заключване са в червената зона.



- Преместете с леко движение трактора назад, после продължете бавно да го придвижвате, докато товарачът се опре на паркинг стойките.



- Проверете стабилността на композицията.



8. Прикачване на товарача

! Тази операция трябва да се извърши от водача, който трябва да напусне мястото си, като през времето, през което той работи по товарача, са забранени всички операции с оборудването.

Гледайте и видео клип за прикачването/откачването на адрес www.m-x.eu

- Проверете на лявата и на дясната рама дали индикаторите за заключване са в червената зона и дали някой обект не пречи на задействането на товарача.
- Предните части на конзолите са снабдени с наклонена част и барабан, които дават възможност за повдигане на товарача при прикачването.



- Придвижете трактора напред, така че рамата на товарача да застане върху конзолата, докато стоперите се задействат автоматично.



- Товарачът е **заключен**, когато индикаторите за заключване са в зелената зона.

ВАЖНО: Ако индикаторите продължават да бъдат в червената зона, направете справка в раздел „Прикачване в две стъпки“.



— Свържете хидравликата и електричеството. Товарач с MACH System:

- Преди прикачването се уверете, че мъжките и женските съединителни муфи са чисти. Почистете ги, ако е необходимо.
- Хванете съединителя с две ръце и със задната му страна повдигнете капака на контролния клапан, след което поставете направляващите елементи вертикално.



— Свържете хидравликата и електричеството. Товарач без MACH System:

- Свалете тапите
- Свържете хидравличните съединители
- Отворете кранчето.

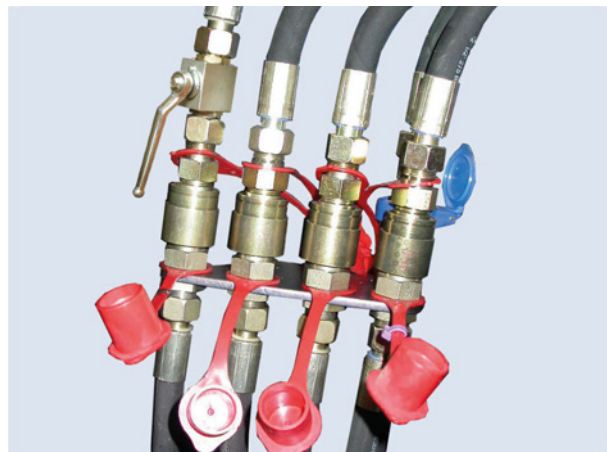

— Сгънете и заключете дясната и лявата паркинг стойка.

ВАЖНО: Проверете доброто заключване на всяка паркинг стойка.



— Проверка преди работа: Поставете работния инструмент, като го опрете принудително до земята (отделяне на предните колела на трактора), за да проверите доброто прикачване на товарача.



8.1 Прикачване в две стъпки

— Свържете хидравликата и електричеството.



— Преместете лоста напред до фиксирано плаващо положение + придвижете трактора напред. Завъртете колелата, ако е необходимо.

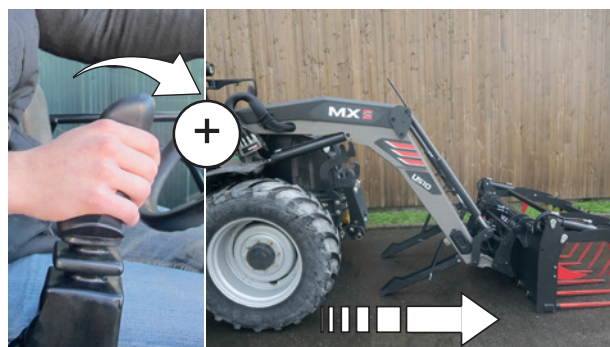

— Задействайте леко повдигането. Товарачът се заключва (индикаторите са в зелената зона).



— Сгънете и заключете дясната и лявата паркинг стойка.



— Проверка преди работа: поставете работния инструмент, като го опрете принудително до земята.



9. Откачване на работния инструмент

! Тази операция трябва да се извърши от водача, който трябва да напусне мястото си, като през времето, през което той работи по товарача, са забранени всички операции с оборудването.

9.1 Държач на инструмент с ръчно отключване

- Изберете равно и стабилно място.
- Поставете инструмента без товар, принадлежността в покой (загребване, ротор...) в хоризонтално положение на 0,30 m от земята.
- Задействайте ръчната спирачка.
- Спрете двигателя на трактора.
- Изпуснете налягането в хидравличните вериги, които трябва да се разкачат.



БЕЛЕЖКА: Ако товарачът е оборудван с електромагнитен клапан, включете на контакт и натиснете бутона за управление.

- Разкачете хидравликата.
 - Mach 2: Отключете.
 - Съединителни муфи: Поставете предпазните тапи върху мъжките и женските съединителни муфи.
- Поставете маркучите върху предната част на работния инструмент.



- Отключване на работния инструмент.
Застанете от лявата страна на товарача, **НИКОГА НЕ ЗАСТАВАЙТЕ ОТПРЕД**, изтеглете лоста докрай към себе си.

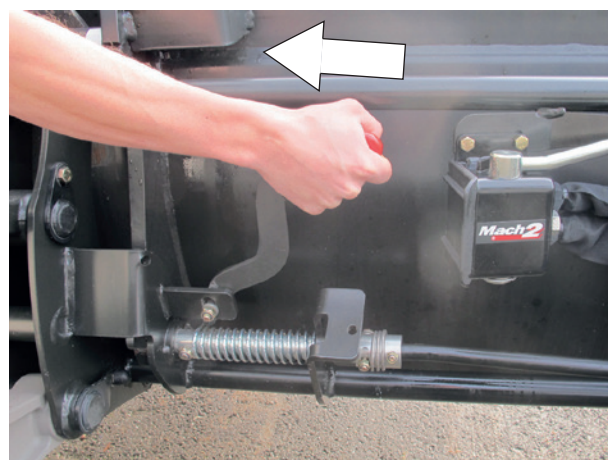

- Изтеглете лоста докрай към себе, докато не зацепи.

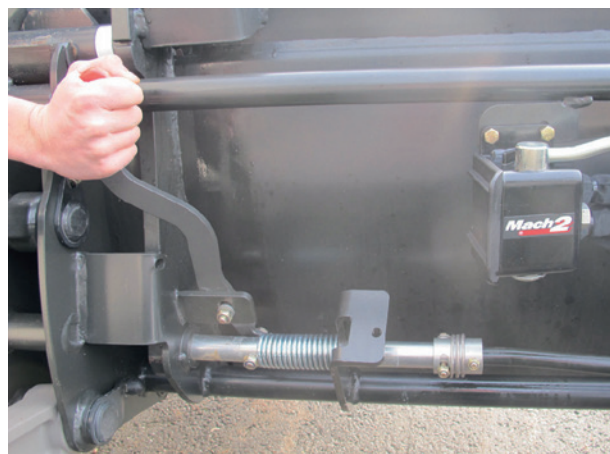

- Поставете работния инструмент на земята, като изсипете малко от него за да освободите държача му.

9.2 Рамка държач на инструмент EURO/TENIAS

- Поставете инструмента без товар, принадлежността в покой (загребване, ротор...) в хоризонтално положение на 0,30 m от земята.
- Задействайте ръчната спирачка и спрете двигателя.
- Разкачете хидравликата.
- Отстранете шплиновете (2), след това щифтовете (1).

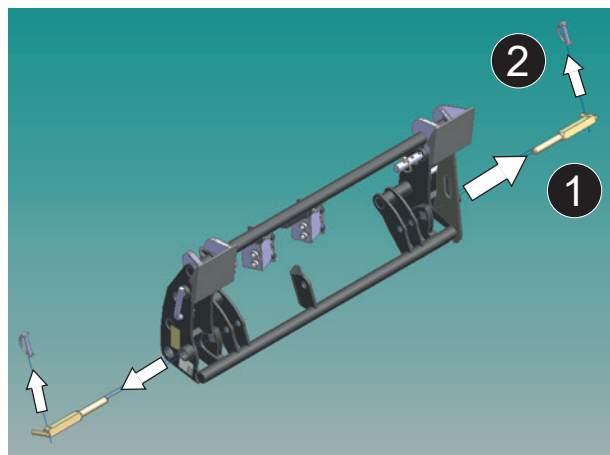

- Поставете инструмента на земята, като леко го наклоните, за да освободите рамката на държача на инструмента от инструмента.
- Върнете щифтовете (1), а след това и щифтовете (2) в първоначалното им положение.

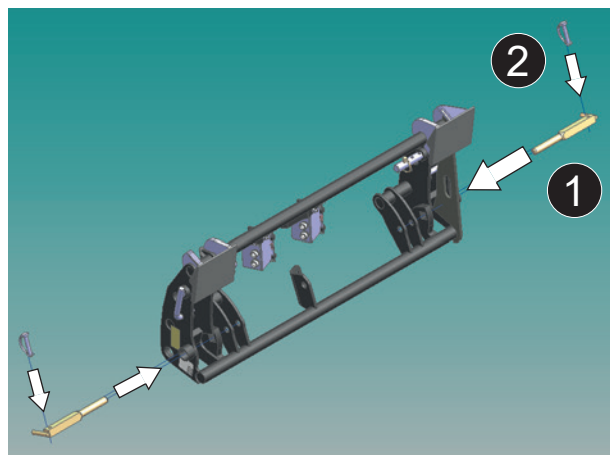

9.3 Държач на инструмент FAST-LOCK

- Повдигнете товарача, за да отделите работния инструмент от земята.
- При работен инструмент в хоризонтално положение, натиснете зеления бутон и бутона „катианар“, като преместите монолоста надясно (разтоварване).
- Сега работният инструмент е отключен.
- Поставете работния инструмент на земята, като изсипете малко от него, за да освободите държача на инструмента.



БЕЛЕЖКА: Ако работният инструмент е оборудван с една или повече хидравлични функции, започнете с разкачване на маркучите.

10. Прикачване на работния инструмент

! Тази операция трябва да се извърши от водача, който трябва да напусне мястото си, като през времето, през което той работи по товарача, са забранени всички операции с оборудването.

10.1 Крепежна рама на работния инструмент с ръчно отключване

- Уверете се, че лостът за отключване е в положение за прикачване (лост, придвижен назад). Щифтовете трябва да са прибрани, пружините – свити.

! **ВНИМАНИЕ:** Уверете се, че маркучите на работния инструмент не са в зоната на прикачване.

- Доближете товарача до оста на работния инструмент.
- Поставете държача върху работния инструмент.
- Пълнете работния инструмент, като продължавате да се движите напред, докато лостът за отключване не се задейства.



- Спрете двигателя.
- Изпуснете налягането от хидравличните линии, захранващи работния инструмент.

БЕЛЕЖКА: Ако товарачът е оборудван с електромагнитен клапан, включете на контакт и натиснете бутона за управление.



- Преди свързването се уверете, че мъжките и женските съединителни муфи са чисти. Почистете ги, ако е необходимо.
- Свържете маркучите за инструментите с хидравлична функция.



10.2 Рамка държач на инструмент EURO/TENIAS

- Отстранете шплиновете (2), след това щифтовете (1) от рамката държач на инструмент.
- Доближете товарача до оста на работния инструмент.
- Поставете рамката държач на инструмент върху работния инструмент.
- Загребете, като продължавате да се движите напред, докато инструментът опре в рамката държач на инструменти

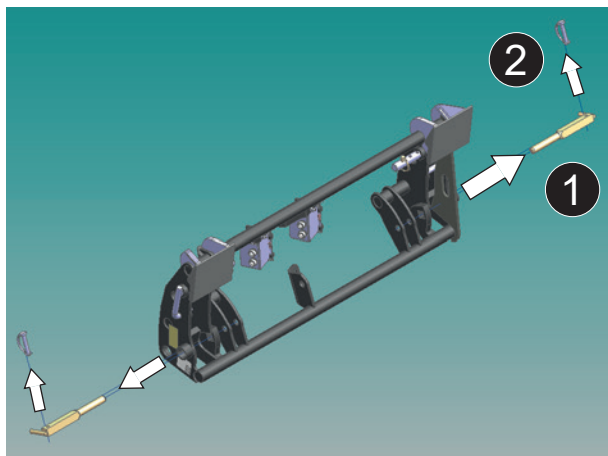

- Спрете двигателя и изпуснете налягането от хидравличните линии, захранващи работния инструмент.
- Свържете маркучите за инструментите с хидравлична функция.
- За да заключите рамката държач на инструменти, върнете щифтовете (1), след това шплиновете (2) в първоначалната позиция.

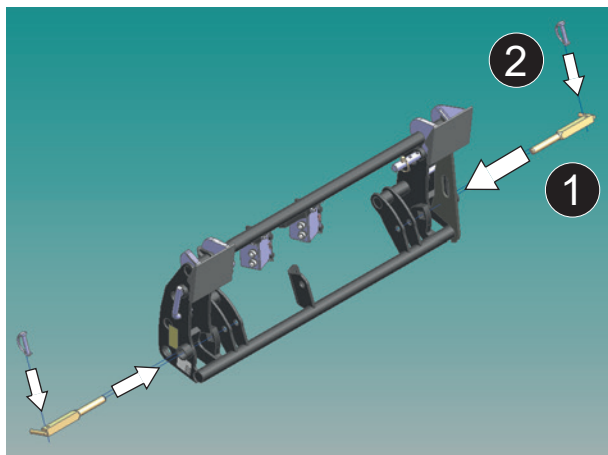

10.3 Държач на инструмент FAST-LOCK

- Положение „отворено“, което позволява на частите на работния инструмент да преминават през него.
- Доближете товарача до оста на инструмента,
- поставете рамката за закрепване върху работния инструмент,
- загребете леко и повдигнете товарача, за да отделите работния инструмент от земята.
- Натиснете зелените бутони и бутона „катианар“, докато премествате лоста, управляващ разтоварването, наляво (натоварване).
- Сега работният инструмент е заключен.



БЕЛЕЖКА: Ако работният инструмент е оборудван с една или повече хидравлични функции, свържете маркучите.

⚠ ВНИМАНИЕ: Проверки, които трябва да се извършат преди задвижване:
Опрете принудително работния инструмент до земята (отделяне на предните колела на трактора), за да проверите правилното му заключване.
Раздвижете максимално всеки подвижен елемент във всяка посока, за да проверите херметичността на хидравличната верига и доброто позициониране на маркучите.

11. Модели държачи на инструментите

11.1 Държач на инструмент MX

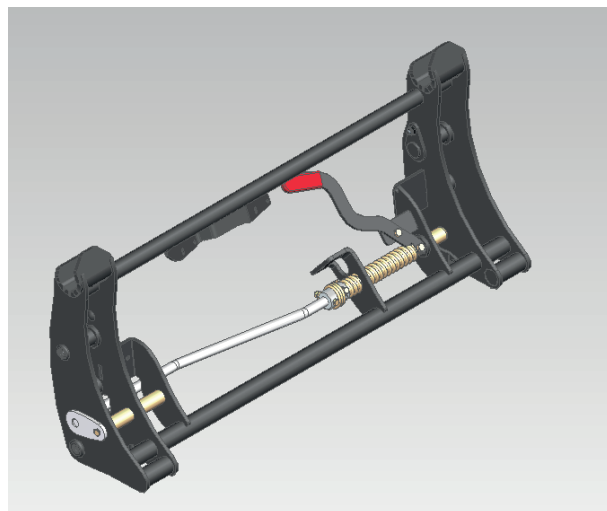

11.2 Държач на инструмент EURO



11.3 Държач на инструмент MX / EURO

За да преминете от позиция MX (1) в позиция Euro (2),

- Свалете щифтовете,
- Спуснете основите на опорите надолу,
- Уверете се, че стъблата на пружините поддържат основите на опорите в позицията им,
- Върнете щифтовете на първоначалното им място.



11.4 Държач на инструмент EURO / SMS

За да преминете от позиция SMS (1) в позиция Euro (2),
— Спуснете 2-те опори надолу.

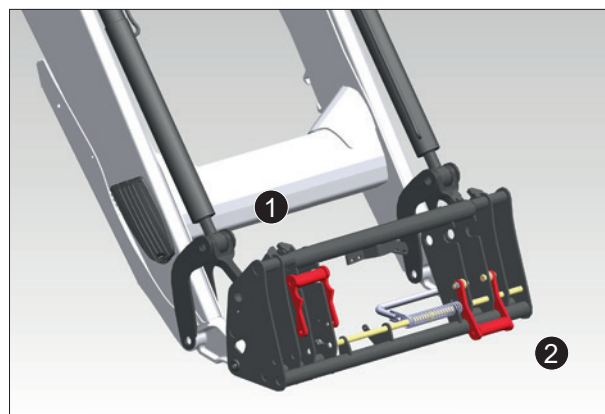

11.5 Държач на инструмент EURO / SIGMA 4

За да преминете от позиция Euro (1) в позиция Sigma 4 (2),
— Свалете щифтовете,
— Монтирайте челюстите в прибрано положение,
— Върнете щифтовете на първоначалното им място.

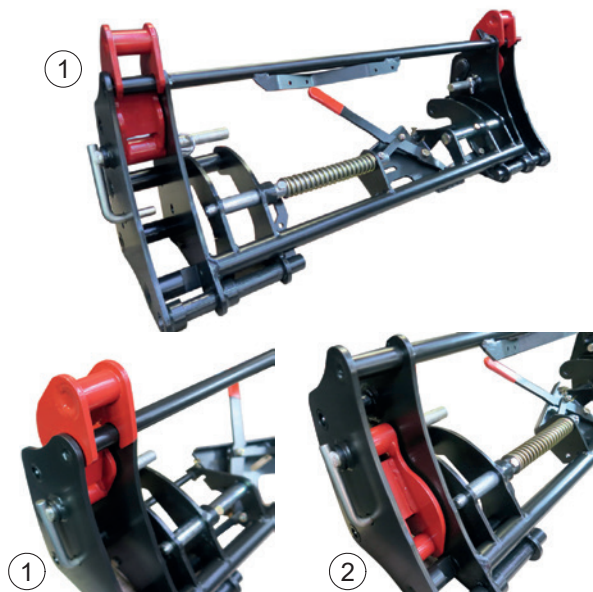

11.6 Държач на инструмент EURO/TENIAS

За да преминете от позиция TENIAS (1) в позиция Euro (2):
— Свалете щифтовете,
— Монтирайте челюстите на позиция,
— Върнете щифтовете на първоначалното им място.

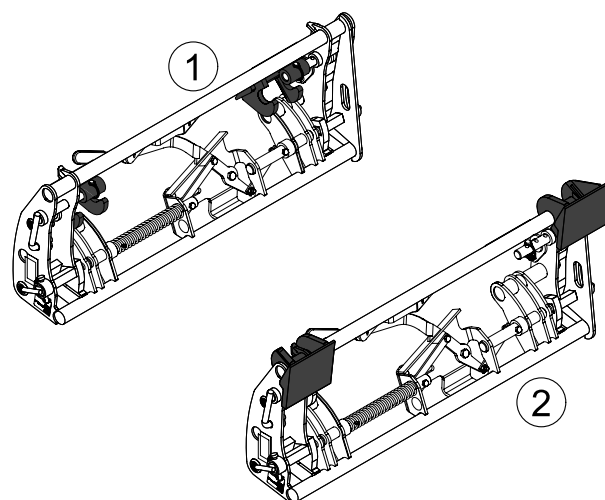

12. Индикатор на ниво

Индикаторът на ниво дава възможност за позициониране на работния инструмент по време на спускането на товарача. Той се намира от лявата страна на товарача. Може да се регулира в зависимост от използвания инструмент.

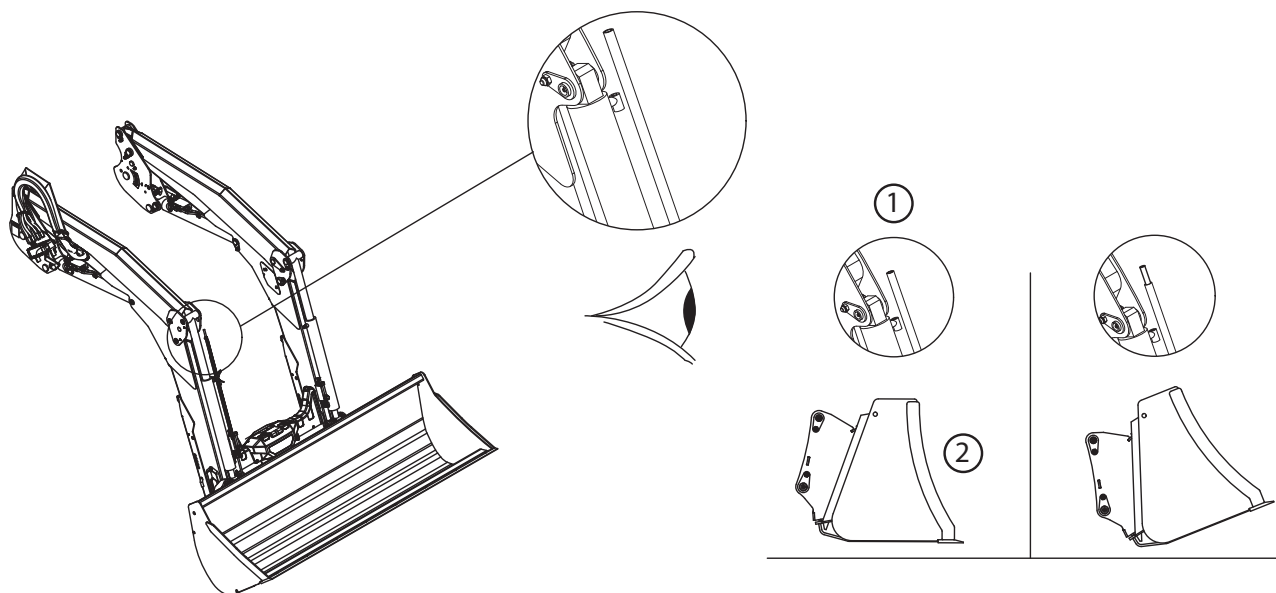

- (1) индикатор
- (2) Кофа, успоредна на земята

13. FAST-LOCK System

FAST-LOCK System (опция) върху рамката държач на инструмент дава възможност за прикачване или откачване от мястото на водача на инструментите.

Заклучено положение (1).



Отключено положение (2).

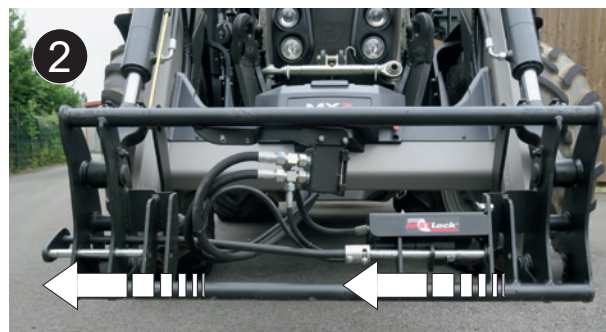

14. SHOCK ELIMINATOR System

При движение или при рязко спиране на товарача по време на спускане ударите се потискат (опция).

Тази система смекчава тласъците на трактора и следователно – клатенето на кабината.

Изолирането на Shock Eliminator се извършва с помощта на клапана (1).

БЕЛЕЖКА: SHOCK ELIMINATOR може да се активира или деактивира директно от кабината (опция за електрическа изолация).

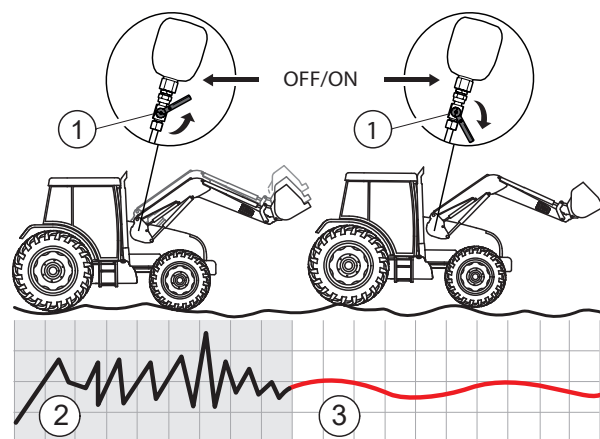

(2) Без SHOCK ELIMINATOR System

(3) С SHOCK ELIMINATOR System

15. AUTO-LEVEL System

Автоматичното връщане към предварително зададено ниво на работния инструмент AUTO-LEVEL System (опция) се предлага за товарачите, чието управление се осигурява от контролните клапани MX „e-PILOT S“.

15.1 Регулиране на положението на работния инструмент

Регулирането на положението на работния инструмент се извършва на нивото на лоста на индикаторната пръчка. Вижте фигурите отсреща.

- Поставете работния инструмент в желаното положение.
- Поставете работния инструмент на земята.
- Регулирайте тръбата на индикаторната пръчка (2), за да позиционирате края на пръчката (3) пред сензора (1).

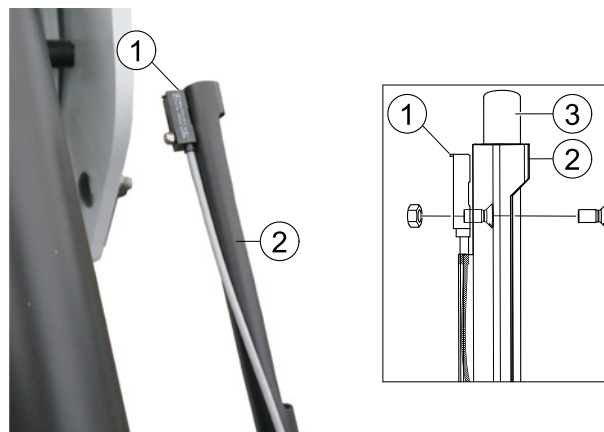

15.2 Автоматично нивелиране на работния инструмент

Управление e-PILOT S:

AUTO-LEVEL System функционира в двете посоки.

- изтласкване и разтоварване. Ако при активирането на AUTO-LEVEL System работният инструмент е изсипан, товарачът го пълни. Ако работният инструмент е напълнен, товарачът го изсипва.

Вижте конкретния документ за e-PILOT S.

16. AUTO-UNLOAD System

Синхронизацията кофа/грайфер (опция) функционира в двете посоки:

- Отваряне на грайфера/разтоварване на кофата.
- Изтласкване на кофата/Затваряне на грайфера.

AUTO-UNLOAD System функционира само ако товарачът е оборудван с 3-та функция.

Управление e-PILOT S: вижте конкретния документ за e-PILOT S (функция: AUTO-UNLOAD System).

БЕЛЕЖКА: За да се оптимизира използването на AUTO-UNLOAD System, се препоръчва системата да се изключва при разтоварване в ремарке в момента, в който работният инструмент се намира в хоризонтално положение.



17. EASY PLUG

Функцията за декомпресия (опция) позволява освобождаване на налягането в маркучите на рамката държач на инструменти, за да се улесни свързването/откачването на гнездото MACH 2 или на муфите.

- Издърпайте дръжката за декомпресия,

⚠ ОПАСНОСТ: Преди да активирате функцията за декомпресия, се уверете, че инструментът е без товар, с неговите принадлежности (загребване, ротор...) в покой.

- Свържете маркучите,



— Затворете съединител MACH 2.



18. Работни фарове

Комплектът работни фарове (опция) се състои от две светодиодни светлини, разположени над повдигащите цилиндри.

Този комплект Ви позволява да осветявате предната част на товарача за операции по поддръжка или работа с намалена видимост (тъмна сграда, през нощта, работа с повдигнат товарач и др.).

БЕЛЕЖКА: Възможно е накланяне на светодиодните светлини за по-добро осветяване на желаната зона.

⚠ ВНИМАНИЕ: Работните фарове са несъвместими с безопасността при повдигане и разтоварване на кофата.

Превключвателят на комплекта за осветление се намира в кабината.



19. Безопасност по време на повдигане и разтоварване на кофата

 Това устройство е необходимо, ако докато работите, около товара има хора (опция).

В съответствие със стандарт EN 12525 + A2 2010 то може да бъде изключено, когато в близост до товара няма никой.

Тогава можете да извършвате маневри, без да губите мощност или скорост.

Тази опция е уникална и съвместима с Shock Eliminator и с поддържането на плаващо положение чрез жлебовете.

19.1 Извадка от стандарт „Челни товарачи“ EN12525 + A2 2010:

„4.4.4 Защита от непреднамерено спускане

Ако челният товарач е проектиран и за подежни операции, които изискват присъствие на човек в близост до товара, когато товарачът е в повдигнато положение, хидравличната верига на хидравличния или на хидравличните цилиндър(и) на рамото за повдигане трябва да бъде снабдена с предпазно приспособление, съответстващо на изискванията в Приложение Е, което има за цел да осигури избягване на непреднамереното спускане на рамото и което трябва да остане задействано при прекратяване на подаването на енергия на управляващата верига.

Ако това предпазно приспособление може да бъде поставено в положение включено/изключено или активирано/деактивирано за операции, които не изискват присъствие на човек в близост до товара, се прилагат следните допълнителни изисквания:

- трябва да е възможно предпазното приспособление да бъде поставено в положение включено/изключено или активирано/деактивирано от мястото на водача;
- трябва да е възможно предпазното приспособление да бъде поставено във включено положение или да се активира от земята, без човек да се доближава до товара;
- регулаторът за спиране или деактивиране на предпазното приспособление трябва да бъде проектиран и разположен по такъв начин, че да е невъзможно операторът да го задейства неволно;
- състоянието (включено/изключено или активирано/деактивирано) на предпазното приспособление трябва да бъде ясно обозначено и добре видимо от мястото на водача и от зоната за товарене.
Съгласно 7.1.2 в инструкцията за експлоатация трябва ясно да бъде обяснен правилният начин на функциониране, включително предупрежденията.

Товарачът трябва да бъде оборудван с надпис, предупреждаващ, че при операции по повдигане, изискващи присъствие на човек в близост до товара, когато товарачът е в повдигнато положение, предпазното приспособление трябва да бъде във включено положение (активирано) (вж. 7.2).

Информацията за използването на челните товарачи, които не са проектирани за подежни операции, изискващи присъствие на човек в близост до товара, когато товарачът е в повдигнато положение, трябва да съответства на 7.1.4 и на 7.2. “

„Приложение Е (нормативно)

Метод на изпитване и критерии за приемане на средства, предотвратяващи случайното спускане

Е.1 Термини и дефиниции

Е.1.1

устройство за разтоварване

хидравличен(ни) клапан(и), използван(и) за симулиране на скъсване на тръбопроводите на хидравличната система на товарача.

Е.1.2

изпитателен товар

маса (50 ± 10)% от номиналната товароподемност, посочена от производителя на товарача.

Е.2 Процедура за изпитване

Изпитването, посочено в Е.2.1 до Е.2.2, трябва да се извърши в съответствие с всяко от следните условия:

- положение, поддържано след спускане на изпитателния товар на височина ($1 \pm 0,1$) m (статично изпитване);
- положение, поддържано след повдигане на изпитателния товар на височина ($1 \pm 0,1$) m (статично изпитване);
и при температури на маслото в хидравличната система между 40 °C и 50 °C.

Е.2.1 Устройството за разтоварване между хидравличните цилиндри за повдигане и контролния клапан трябва да бъде отворено

Е.2.2 Пълното спускане на товара трябва да се измери в шарнирната точка на работния инструмент

Е.3 Критерии за приемане

Пълното спускане, измерено в Е.2.2, през първите 10 секунди не трябва да превишава:
 — 100 mm, в случай на спиране или на ръчно деактивиране на предпазното приспособление;
 — 300 mm, в случай на постоянно активирано предпазно приспособление.
 След 5 мин спускането не трябва да превишава 100 mm допълнително. “

19.2 Използване на средствата за безопасност по време на повдигане и разтоварване на кофата

Хидравличната система на цилиндриите за повдигане и разтоварване на кофата е оборудвана с предпазно приспособление (1) и (2).

Предпазното приспособление е активирано по подразбиране.

Щом потребителят натисне бутона в кабината (3) (букон за безопасност), предпазното приспособление се деактивира и червените светлинни индикатори светват на:

- бутона в кабината (3),
- външния бутон (4),
- 2-та съединителя на електромагнитните клапани на цилиндриите за повдигане (5).

Функция на бутона (3):

- Натискане на (А): деактивира предпазното приспособление.
- Натискане на (В): активира предпазното приспособление.

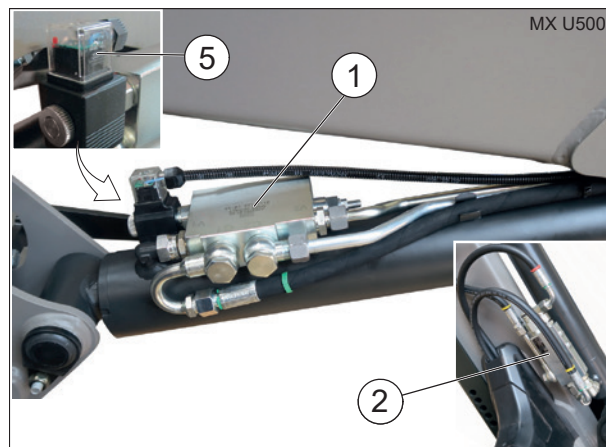

БЕЛЕЖКА: Щом тракторът бъде изключен от контакт, предпазното приспособление се активира автоматично.

⚠ Внимание: Деактивирането на предпазното приспособление е разрешено само когато в близост до товара няма никой. В този случай поддържането на плаващо положение и Shock Eliminator са съвместими. Чрез натискане на бутоните (3) или (4) предпазното устройство се активира отново (червените индикатори угасват).



Бутонът (4) служи изключително за повторно активиране на предпазното устройство отвън.
В този случай червените индикатори угасват.

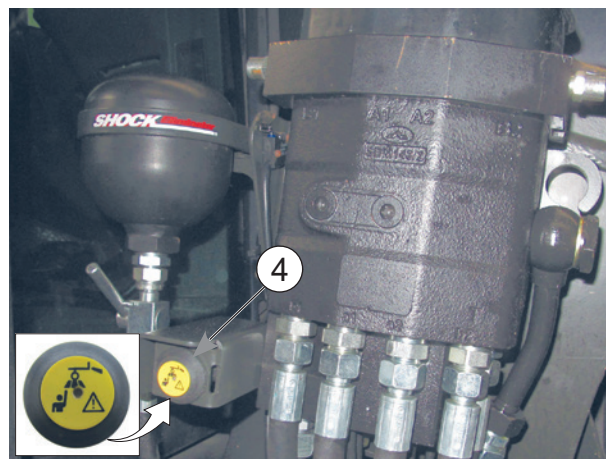

20. ПРОТИВОДЕЙСТВИЕ МЕЖДУ L40 И BR15

Ако товарачът ви е прикачен към работен инструмент L40 или BR15, проверете дали няма взаимно противодействие при разтоварване на височината на вътрешното коляново съединение.

БЕЛЕЖКА: В случай на взаимно противодействие се свържете със сервиза за гаранционно обслужване.

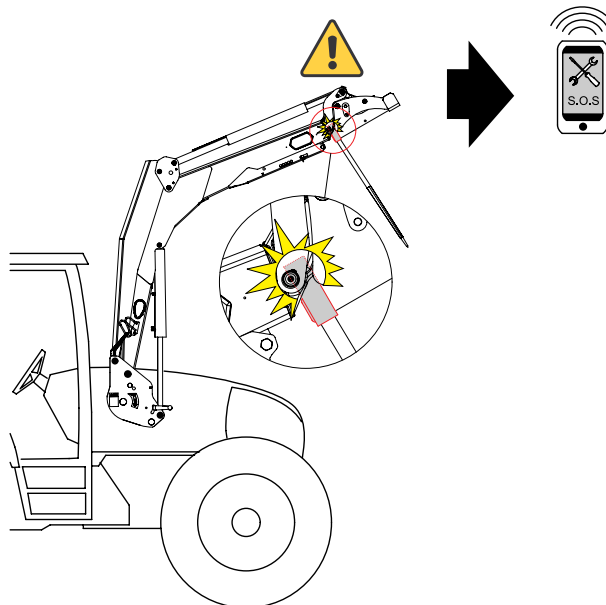

21. Техническа поддръжка

! Източвайте редовно хидравличната верига на трактора, сменяйте филтрите в съответствие с изискванията на производителя.

Замърсеното масло не смазва, а води само до износване на всички елементи на хидравликата (помпи, контролни клапани, хидравлични цилиндри). Дори масло, което изглежда светло, може да е отработено.

Операциите по техническата поддръжка трябва да бъдат извършвани от **компетентни лица, оторизирани от дистрибутора**. Ако това не е така, за тези операции отговорност носи изцяло този, който ги извършва.

При всяка операция за техническа поддръжка използването на ЛПС (Лични предпазни средства) е задължително (направете справка в „Таблица на ЛПС“, вижте глава „Правила за безопасност“).

За всички операции по поддръжка на товарача и/или на неговите инструменти, изключете двигателя на трактора.

При операциите по техническата поддръжка на товарача: никога не работете по механични части, към които са приложени усилия, по вериги или хидравлични елементи под налягане или по електрическа верига под напрежение.

При операциите по техническата поддръжка на трактора настоятелно препоръчваме да откачите товарача. Откачването е проста и бърза операция, която дава най-добри гаранции за безопасност и ефективност при техническата поддръжка на трактора.

При изпълнение на каквито и да са операции при повдигнат товарач е задължително той да бъде заключен в положението си:

Отключване на MACH System или затваряне на клапана за подаване към хидравличните цилиндри за повдигане за товарач без MACH System (вижте глава „ОТКАЧВАНЕ НА ТОВАРАЧА“).

На всеки 3 месеца смазвайте системата за заключване на MACH System.

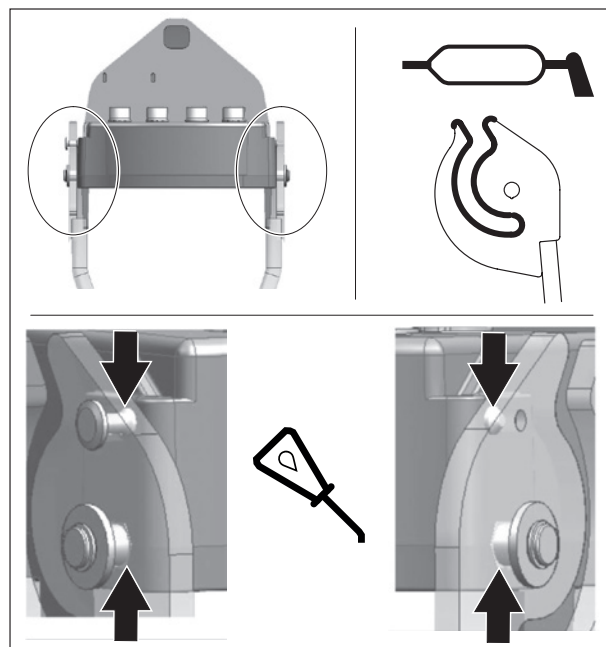

Гресируйте на всеки 10 часа и след всяко измиване (**водата отмива греста**) особено след миене с вода с високо налягане. Вижте отсреща на фигурата точките за смазване. Тип грес, препоръчвана за поддръжка: NLGI 2

При почистване с вода под високо налягане избягвайте да насочвате струята към електрическите компоненти.

Почиствайте инструмента и предната част на товарача след всяка употреба.

Киселинността на оборския и изкуствения тор, както и силажът, са врагове на боята, стоманата и съединенията.

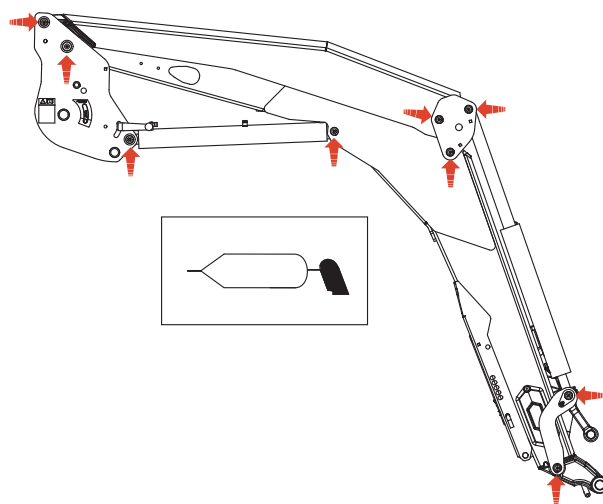

⚠ ВНИМАНИЕ: Изпускането на масло под налягане може да е с достатъчна сила, за да проникне в кожата и да причини сериозни наранявания. Преди да разкачите маркучите, не забравяйте да изпуснете цялото налягане. Преди да приложите налягане към системата, се уверете, че всички връзки са добре стегнати и че маркучите, както и хидравличната верига не са повредени.

ВНИМАНИЕ: Течът на масло от много малък отвор може да бъде почти невидимо. За да проверите за подозрителни течове, използвайте парче картон или дърво, а не ръцете си. Ако сте получили нараняване от теч под налягане, незабавно потърсете медицинска помощ. Може да се развие инфекция или сериозна реакция, ако не се приложи незабавно подходящо медицинско лечение.

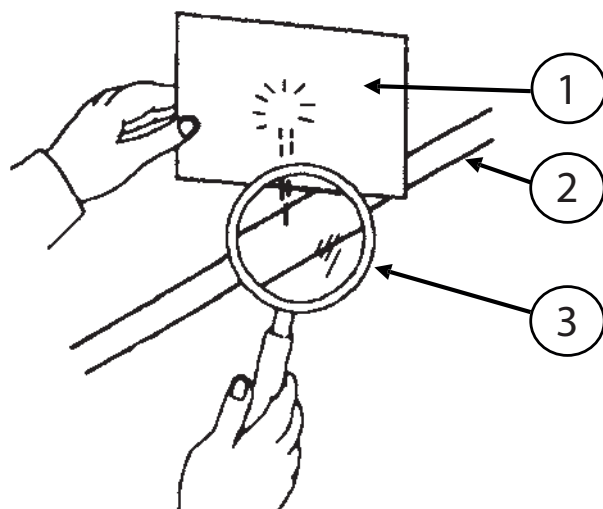

- (1) Картон.
- (2) Хидравличен кръг.
- (3) Лупа.

Проверявайте ежемесечно и дори по-често при интензивна употреба:

- Състоянието на връзките на товарача. При нужда заменяйте предпазните втулки и/или осите.
- Предпазните втулки трябва да се заменят, ако дебелината им е по-малка от 1 mm.
- Нивото на хидравличното масло на трактора и херметичността на хидравличната верига. Ако констатирате наличие на вътрешни или външни утечки по хидравличните компоненти (хидравлични цилиндри, тръби, свързвания, Mach, съединители и т.н.), свържете се с дистрибутора.
- Състоянието на маркучите: ако се появят пукнатини или теч на масло, ги сменете.
- Доброто функциониране на еднолостовата дръжка (кабели, луфт, заключване...).
- Състоянието на кабелните снопове. В случай на повредени конектори или кабели се свържете с дистрибутора.
- Механичното състояние (възможни пукнатини, деформации, износване на стоперите, луфтове, паркинг стойки и т.н.).
- В случай на аномално износване се свържете с дистрибутора.
- Изхвърляне: Свържете се с вашия дистрибутор или със фирми, специализирани в рециклирането на материали.
- Проверете затягането на конзолата след 10 и след 50 часа работа, а след това – на всеки 100 часа или при всяко източване на маслото от двигателя на трактора. В случай на разхлабване се свържете с дистрибутора.

ВАЖНО: Всички винтове, които изискват повторно затягане, трябва да бъдат проверени, заменени, ако е

необходимо, почистени и залепени отново със секундно лепило.

Затегнете винтовете, като спазвате момента на затягане, посочен в таблицата по-долу.

(Забранено е завинтването и затягането на болтовете на трактора с пневматичен гайковерт.)

Проверете затягането след 10 и след 50 часа работа а след това – на всеки 100 часа или при всяко източване на маслото от двигателя на трактора (без конзола). В случай на разхлабване се свържете с дистрибутора.

ВАЖНО: Преди употреба проверете дали всички винтове отговарят на момента на затягане.

Всички винтове, които изискват повторно затягане, трябва да бъдат проверени, заменени, ако е необходимо, почистени и залепени отново със секундно лепило.

Затегнете винтовете, като спазвате момента на затягане, посочен в таблицата по-долу.

(Забранено е завинтването и затягането на болтовете на трактора с пневматичен гайковерт.)

— Моменти на затягане (Nm)

Клас на скрепителните елементи	Маркировка на дюбела (ISO 898)	Нишка											
		M 5	M 6	M 8	M 10	M 12	M 14	M 16	M 18	M 20	M 22	M 24	M 27
8.8	○	5.2	9	21.6	43	73	117	180	259	363	495	625	915
10.9	□	7.6	13.2	31.8	63	108	172	264	369	517	704*	890	1304
12.9	△	8.9	15.4	37.2	73	126	201	309	432	605	824	1041	1526

*Освен, ако не е указано друго.

Момент на затягане за чугун и стомана (Nm) ±15%

21.1 Специфика на поддръжката на конзолата

Винтова връзка	График за извършване на проверка			Интервал
	Индикация на брояча на работните часове на трактора			
	100 ч или при първия основен ремонт на нов трактор *	600 ч или при втория основен ремонт на трактора *	3000 ч	
Проверете дали затягането на крепежните елементи между трактора и нашето оборудване, както и между нашите части, съответства на препоръчания момент на завинтване.	X	X		След това на всеки 600 ч
Проверете дали затягането на крепежните елементи на конзолата съответства на препоръчания момент на завинтване.	X		X	След това на всеки 3000 ч

*При изтичане на първия от 2-та периода.

⚠ ПРЕДУПРЕЖДЕНИЕ: За да избегнете какъвто и да било риск от сериозни злополуки, дори смърт:

- Редовно проверявайте дали винтовете и гайките са добре стегнати, вижте таблицата за проверка по-долу.
- Всички винтове, които изискват затягане, трябва да бъдат проверени и, ако е необходимо, сменени.
- Забранено е завинтването или затягането с ударен ключ на болтовете, свързани с трактора, както и винтовете между частите на нашата доставка.

22. Рециклиране на продуктите МХ

Хидравлична система

- В края на експлоатационния цикъл хидравличното масло трябва да бъде източено от продуктите МХ в лицензирани сервиси.
- Хидравличните маркучи трябва да бъдат демонтирани преди извършването на каквато и да е операция за рециклиране на материали.
- В случай, че извършва сам монтажа в края на експлоатационния цикъл, всеки собственик на продукти МХ трябва да спазва тези предпазни мерки за опазване на околната среда.

Отстраняване на опасните отпадъци (масла и маркучи)

- Хидравличните масла трябва да бъдат съхранявани в контейнери или варели, предназначени за целта, и изпратени в лицензираните приемни пунктове.
- При хидравличните маркучи стоманеният крайник може да се извади от каучуковия маркуч.
- Стоманените крайници трябва да бъдат рециклирани като метални отпадъци в лицензираните приемни пунктове.
- Каучуковите маркучи трябва да бъдат поставени в непромокаеми контейнери и изпратени за обработка в лицензираните приемни пунктове.

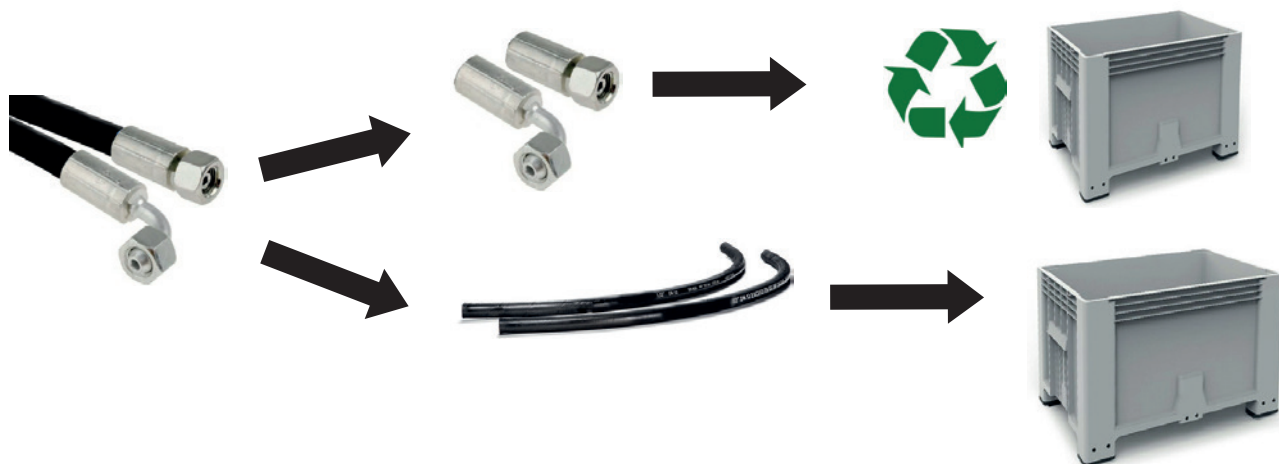

Високи технологии при продуктите МХ, електрическото и електронното оборудване:

- Отпадъците от електрическо и електронно оборудване (ОЕЕО), налични в продуктите МХ, трябва да бъдат демонтирани и след това изпратени в лицензираните приемни пунктове, за да бъдат оползотворени.



Рециклиране на почистените продукти МХ

- Почистените продукти МХ трябва да бъдат изпратени в лицензираните пунктове за рециклиране на черни и цветни метали.

23. Препоръчителна комбинация товарач-трактор

Нашите препоръки за товарачи са изготвени в съответствие с критериите за категоризация на тракторите и техническите характеристики (вж. по-нататък), за да съответстват на данните на производителите.

	Зареждащи устройства					
Спецификации на трактора	U503 U504	U505 U506 U506+	U507 U508 U508+	U509 U510 U510+	U511 U512 U512+	U514 U514+
Минимална-максимална мощност (к.с./л.с.)	40 - 100	50 - 120	80 - 130	90 - 180	110 - 230	120 - 260
Брой цилиндри	3 - 4	3 - 4	4	4 - 6	4 - 6	4 - 6
Максимално междуосие (mm)	1950 - 2250	2150 - 2500	2300 - 2700	2400 - 2700	2500 - 2800	2600 - 3000
Максимално тегло (kg)	1800 - 3000	2000 - 4500	3200 - 6200	4000 - 6500	5000 - 9000	6000 - 12000
Гуми Mini-maxi	9.5R20 - 11.4R24	11.4R24 - 14.9R24	12.4R24 - 13.6R28	14.9R24 - 14.9R28	14.9R24 - 16.9R30	14.9R28 - 16.9R30

24. Технически характеристики

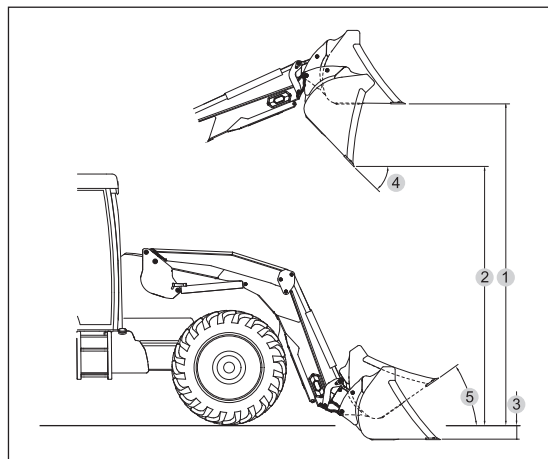
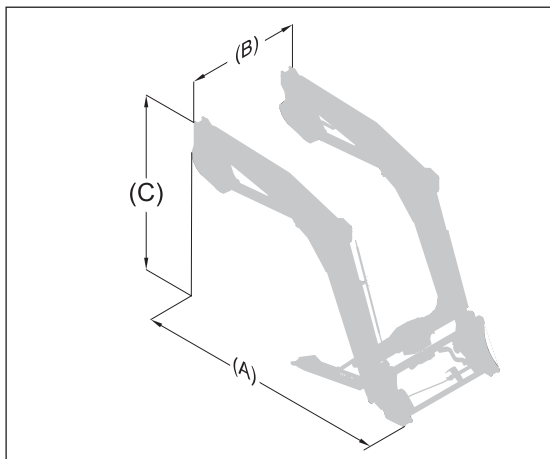

	U503	U504	U505	U506	U506+	U507	U508	U508+	U509	U510	U510+	U511	U512	U512+	U514	U514+
Заемано пространство на земята (A)	2,32m	2,31m	2,43m	2,43m	2,44m	2,52m	2,52m	2,53	2,60m	2,61m	2,61m	2,75m	2,75m	2,75m	2,80m	2,80m
Заемано пространство на земята (B)	1,24m	1,24m	1,24m	1,24m	1,24m	1,24m	1,24m	1,24m	1,24m	1,24m	1,24m	1,24m	1,24m	1,24m	1,24m	1,24m
Заемано пространство на земята (C)	1,63m	1,72m	1,75m	1,84m	1,84m	1,80m	1,89m	1,89m	1,86m	1,95m	1,95m	1,93m	2,02m	2,02m	2,16m	2,16m
Тегло без оборудването	438kg	493kg	463kg	533kg	540kg	486kg	561kg	570kg	527kg	614kg	618kg	553kg	671kg	675kg	726kg	728kg
Макс. тегло	518kg	573kg	543kg	613kg	620kg	566kg	641kg	650kg	607kg	694kg	698kg	633kg	751kg	755kg	802kg	804kg
Максимална височина на оста на въртене на работния инструмент*	3,50m	3,50m	3,70m	3,70m	3,70m	3,85m	3,85m	3,85m	4,00m	4,00m	4,00m	4,20m	4,20m	4,20m	4,50m	4,50m
Максимална височина под кофата, повдигната до хоризонтално положение (1) #	3,25m	3,25m	3,45m	3,45m	3,45m	3,60m	3,60m	3,60m	3,75m	3,75m	3,75m	3,95m	3,95m	3,95m	4,25m	4,25m
Максимална височина под повдигната кофа при изсипване (2) #	2,70m	2,70m	2,90m	2,90m	2,90m	3,05m	3,05m	3,05m	3,20m	3,20m	3,20m	3,40m	3,40m	3,40m	3,70m	3,70m
Дълбочина на копане (3) #	0,20m	0,20m	0,20m	0,20m	0,20m	0,20m	0,20m	0,20m	0,20m	0,20m	0,20m	0,20m	0,20m	0,20m	0,20m	0,20m
Ъгъл на изсипване на кофата на максимална височина (4) #	50°	50°	52°	52°	52°	52°	52°	52°	52°	52°	52°	50°	51°	51°	50°	50°
Ъгъл на натоварване спрямо почвата (5) #	47°	47°	47°	47°	47°	47°	47°	47°	47°	47°	47°	47°	47°	47°	47°	47°
Сила на измъкване в оста на въртене на работния инструмент*	1820kg	1790kg	2390kg	1860kg	2360kg	2740kg	2320kg	2700kg	2620kg	2570kg	2970kg	2410kg	2370kg	2750kg	2700kg	3120kg
Подемен капацитет в оста на въртене на работния инструмент по целия диапазон на височината*	1620kg	1600kg	2180kg	1700kg	2160kg	2410kg	2050kg	2380kg	2310kg	2280kg	2630kg	2170kg	2140kg	2470kg	2360kg	2720kg
Полезен товар на** 0,80 м от оста на въртене на инструмента.																
На земята:	1100kg	1350kg	1535kg	1390kg	1815kg	1800kg	1785kg	2115kg	1725kg	2015kg	2355kg	1620kg	1880kg	2235kg	2180kg	2555kg
На 2 m от земята:	1035kg	1365kg	1485kg	1430kg	1865kg	1700kg	1785kg	2115kg	1640kg	2015kg	2355kg	1555kg	1890kg	2200kg	2150kg	2515kg
На 3 m от земята:	965kg	1365kg	1405kg	1430kg	1865kg	1600kg	1785kg	2110kg	1550kg	2010kg	2325kg	1480kg	1880kg	2200kg	2125kg	2490kg
На макс. височина:	940kg	1365kg	1370kg	1430kg	1865kg	1535kg	1785kg	2100kg	1490kg	1985kg	2275kg	1430kg	1880kg	2200kg	2090kg	2490kg
Време на повдигане	3,1s	3,1s	4,3s	3,5s	4,3s	5s	4,3s	5s	5s	5s	5,7s	5s	5s	5,7s	6s	6,8s
Време за изсипване	1,4s	1,4s	1,4s	1,4s	1,9s	1,6s	1,9s	2,2s	1,6s	1,9s	2,2s	1,6s	1,9s	2,2s	2,3s	2,3s

БЕЛЕЖКА: Характеристики, определени при налягане 195 бара и дебит 60 литра/мин.

Данните може да се различават в зависимост от типа на използвания трактор. # Стойности за кофа за пръст.

* Отчита се само полезният товар. Стойностите на нивото на земята и в точката на въртене на работния инструмент не могат да се използват.

** Полезният товар се изчислява с помощта на инструмент 180 kg.

ДЕКЛАРАЦИЯ ЗА СЪОТВЕТСТВИЕ



Производителят:

M-extend France SAS

Седалище: 19, Rue de Rennes, 35690 Acigné (Франция).

Записан в Търговския и фирмен регистър (RCS) на град Рен под номер 639 200 260.

Декларира, че продуктите:

Челен товарач T406 или T408 или T408+ или T410 или T410+ или T412 или T412+ или T414 или T417 или T418 или TX420 или TX425 или TX430

или

Челен товарач U503 или U504 или U505 или U506 или U506+ или U507 или U508 или U508+ или U509 или U510 или U510+ или U512 или U512+ или U514 или U514+

или

Челен товарач A104 или A106 или A110 или F303 или F304

или

Челен товарач C1 или C1s o или и C2и или C2 или C2+ или C3и или C3 или C3+ или C4 или C4+

или

Работен инструмент за товарач BMS или BRDS или BQU или BF + GF или CGU или TR или BMSC или CGC или TRC или BT или BR или BC или BF или BMSU или BRU или BFU или CL или BRC или BFC или LC или CG или BP или SG или BB или PCS или LS или PG

или

Работен инструмент за товарач със самостоятелно задвижване BMSA или CGA или BTA или TR или BCA или BCDA

или

Разпределителна кофа BD1202 или BD 1402 или BD 2002 или BD 2402 или BD 3102

или

Manubal L или C30 или C40 или U50 или V40 или V60 или V500 или W500 или V400HD или V5000HD или V7000HD

или

Предна навесна с-ма R04 или R05 или R06 или R08 или R09 или R10 или R12 или R16 или R20 или R28 или R38 или R53

или

Противотежест M250 или M400 или MM600 или MM900 или MM1200 или MM1500 или MM400AD или MBX или

Мултибампер

със сериен номер:

моля, запишете в полето по-долу серийния номер, посочен в идентификационната табелка на техническия продукт.

включен в списъка на серийните номера **49999 11 001 до 499999 24 365,**

съответстват на директивата „Машини“ **2006/42/ЕО**

(и отговарят на изискванията на стандарт **NF EN 12525+A2** от май 2010 г.).

M-extend France SAS, 19 rue de Rennes, Acigné (35690), има право да състави техническата документация.

Асинье, 30 юни 2023 г.

Ф. Мартен
Президент



M-extend France SAS
19, rue de Rennes
B.P. 83221
FR-35690 ACIGNÉ
Email : contact@m-x.eu
Web : www.m-x.eu