



U500

■ ■ ■ S E R I E S

KASUTUSJUHEND

Hea kasutaja

Täname teid usalduse eest ja loodame, et MX-laadur vastab täielikult teie ootustele.

Need paar minutit, mille võtate selle juhendi lugemiseks, võimaldavad teil täielikult ära kasutada MX-laaduri jõudlust, kindlustada selle pikk kasutusaeg ja turvaliselt töötada.

Laaduri kasutusjuhend on oluline dokument. Hoidke see alles koos edasimüüja poolt tarnitud paigaldusjuhenditega, et saaksite neid vajaduse korral kasutada. Kui müüte oma MX-laaduri edasi, andke ka need juhendid uutele kasutajatele edasi.

Selles infomaterjalis olevad illustratsioonid ja tehnilised andmed ei pruugi olla täpses vastavuses teie laaduriga, kuid kasutamise tingimused on sellest hoolimata samad.



HOIATUS: Laaduri müüja peab selle kasutajale ise üle andma.

Üleantavate seadmete demonstreerimine peab selgitama järgmist.

- Ohutuseeskirjad
- Laaduri haakimine ja lahtihaakimine
- Tööorganite haakimine ja lahtihaakimine
- Põhjalik juhtimissüsteemide kasutamine.



HOIATUS: Juhul kui üks nendest neljast kohustusest on täitmata, on teie vastutusel võtta oma müüjaga otsekohe ühendust.

Prantsuskeelsed originaalkasutusjuhendid leiate [MX-i veebilehelt](#).

MX kaubamärk kuulub ettevõttele M-extend France SAS, SIREN 639 200 260, RCS Rennes, 19 Rue de Rennes, BP 83 221 – 35 690 Acigné, Prantsusmaa.

! **TÄHELEPANU:** Enne esimest kasutamist on kasutajal kohustus see kasutusjuhend läbi lugeda.

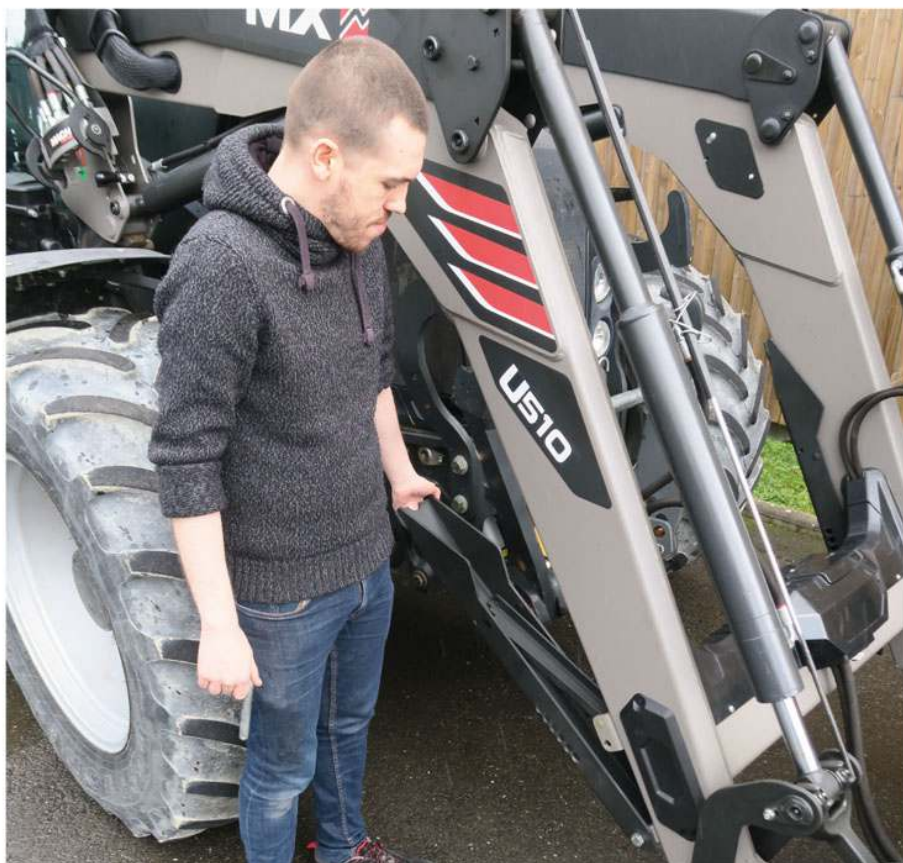

- Laaduri mis tahes otstarbel kasutamine, mida tootja ei ole ette näinud, loetakse mittesihipäraseks kasutamiseks ning on masinadirektiivis toodud tähenduses seetõttu väärkasutus. Tootjat ei saa pidada vastutavaks sellest tuleneda võivate kahjude eest.
- Selles juhendis esitatud ohutusteave ei asenda ohutuseeskirju, kindlustusnõudeid, kohalikke, osariigi ega föderaalseteadusi.

SISUKORD

| | |
|---|-----------|
| 1. Ohutuseeskirjad..... | 7 |
| 1.1. Ohutusalane hoiatuspiktogramm..... | 8 |
| 1.2. Isikukaitsevahendite (IKV) tabel..... | 9 |
| 1.3. Laaduri kasutuspiirangud ilma kabiinita või ilma nelja postiga turvakaareta traktoril..... | 10 |
| 1.4. Kasutus- ja ohutuseeskirjade mittetäitmine..... | 11 |
| 2. OPG juhi kaitseseade..... | 12 |
| 2.1. Kirjeldus..... | 12 |
| 2.2. Turvajuhised..... | 12 |
| 2.3. Ohutuskleebised..... | 12 |
| 2.4. Hooldus..... | 13 |
| 3. Kasutuseeskirjad..... | 14 |
| 4. Heinapallide virnast eemaldamine..... | 17 |
| 4.1. Turvajuhised..... | 17 |
| 4.2. Virnast eemaldamine..... | 18 |
| 4.3. Mõistlikult prognoositav väärkasutus..... | 21 |
| 4.4. Soovitav võtmiskoht..... | 21 |
| 5. Kaubaaluste tõstuki kasutamine..... | 22 |
| 5.1. Turvajuhised..... | 22 |
| 6. Ohutuskleebised..... | 26 |
| 7. Andmeplaat..... | 28 |
| 8. Kirjeldus..... | 29 |
| 9. Vasturaskus..... | 30 |
| 10. Laaduri kasutusele võtmine – kontrollnimekiri..... | 31 |
| 10.1. Staatilise testi protseduur..... | 31 |
| 10.2. Dünaamiline katse..... | 32 |
| 11. Juhtimine..... | 33 |
| 11.1. Juhtimine traktori juhtklappidega..... | 33 |
| 11.2. MX-juhtklapiga juhtimine..... | 33 |
| 11.3. MX PROPILOTI juhtklapiga juhtimine..... | 34 |
| 11.4. MX FLEXPILOTI juhtklapiga juhtimine..... | 35 |
| 11.5. MXi juhtkangiga e-PILOT S juhtimine..... | 36 |
| 12. Laaduri lahtihaakimine..... | 37 |
| 13. Laaduri haakimine..... | 42 |
| 13.1. Kaheosaline haakimine..... | 44 |
| 14. Tööorgani lahtihaakimine..... | 46 |
| 14.1. Manuaalse vabastamisega tööorgani kandur..... | 46 |
| 14.2. Tööorgani kandur EURO/TENIAS..... | 47 |
| 14.3. Tööorgani kandur FAST-LOCK..... | 48 |
| 15. Tööorgani haakimine..... | 49 |
| 15.1. Manuaalse vabastamisega tööorgani kandur..... | 49 |
| 15.2. Tööorgani kandur EURO/TENIAS..... | 50 |
| 15.3. Tööorgani kandur FAST-LOCK..... | 51 |
| 16. Tööorgani kanduri mudelid..... | 52 |

| | |
|---|-----------|
| 16.1. Tööorgani kandur MX..... | 52 |
| 16.2. Tööorgani kandur EURO..... | 52 |
| 16.3. Tööorgani kandur Euro..... | 52 |
| 16.4. Tööorgani kandur Euro/SMS..... | 53 |
| 16.5. Tööorgani kandur EURO / SIGMA 4..... | 53 |
| 16.6. Tööorgani kandur EURO/TENIAS..... | 54 |
| 17. Kaldeindikaator..... | 55 |
| 18. FAST-LOCK-süsteem..... | 56 |
| 19. SHOCK ELIMINATORI süsteem..... | 57 |
| 20. AUTO-LEVEL-süsteem..... | 58 |
| 20.1. Tööorgani asendi reguleerimine..... | 58 |
| 20.2. Tööorgani automaatne nivelleerimine..... | 58 |
| 21. AUTO-UNLOAD-süsteem..... | 59 |
| 22. EASY PLUG..... | 60 |
| 23. Töövalgustid..... | 61 |
| 24. Tõstmise ja kallutamise ohutus..... | 62 |
| 24.1. Väljavõtte standardist EN12525 + A2 2010 Lauplaadurid:..... | 62 |
| 24.2. Tõstmise ja kallutamise ohutusseadiste kasutamine..... | 63 |
| 25. Hooldus..... | 65 |
| 25.1. Kohandushoolduse eripära..... | 67 |
| 25.2. Rikke kõrvaldamine..... | 67 |
| 26. MXi toodete ringlussevõtt..... | 71 |
| 27. Tehnilised andmed..... | 72 |

1. Ohutuseeskirjad





OHT: Inimeste transportimine või tõstmine laaduri abil on keelatud.

- Kohustuslik on kanda isikukaitsevahendeid, mis on välja toodud [Isikukaitsevahendite tabel](#).
- Juht ja sõitjad peavad tingimata olema turvavööga kinnitatud.
- Enne iga kasutuskorda peab kontrollima, et laadur oleks korralikult haagitud ja tööorgan lukustatud vastu maapinda.
- Juhtige laadurit eranditult juhirusruumi ja hoidke juhtseadised kontrolli all kuni liikumiste lõpuni.
- Maanteel transportimisel lukustage laaduri juhtseadised. Lisateavet lugege juhtseadmete kasutusjuhendist.
- Ristmikule lähenedes avage juhtnupud ja tõstke laadur maapinnast kõrgemale kui 2 m, et mitte ohustada teisi liiklejaid. Pärast ristmiku läbimist viige laadur tagasi algasendisse ja lukustage selle juhtnupud uuesti.
- Maanteel sõites jälgige, et traktori asendi- ja signaaltuled ei oleks varjatud.
- Ärge lahkuge juhikohalt ilma, et oleksite lukustanud kõigi juhtimissüsteemide liikumise, lukustades juhthoova.
- Ärge lahkuge kunagi traktorist, kui laadur on üles tõstetud. Pärast laaduri kasutamist parkige traktor nii, et laadur oleks maapinnale langetatud.
- Laaduri liikumise piirkonnas ei tohi selle kasutamise ajal viibida inimesi. Kui tõstmistööl peab koorma läheduses viibima mõni isik, peab laadur olema varustatud ohutussüsteemiga. Lisateavet vt peatükist [Tõstmise ja kallutamise ohutus](#).
- Enne kasutamist peab kontrollima soovitusi laaduri-tractori ja tööorgani-laaduri kohta. Selleks peab ta tutvuma MX hindadega, mis kehtivad tema edasimüüja juures.
- Kasutage tööorganit, mis on MX poolt vastavaks tööks ettenähtud ja soovitatud.
- Tagage traktori stabiilsus sobiva vasturaskusega. Lisateavet vt peatükist [Vasturaskus](#).
- Piirake tõstetud koorma liikumist, et vältida traktori tasakaalust väljasolemise ohtu.
- Liigutage rooli keeramisel edasi- või tagasisuunas, et vähendada teljele, roolisilindrile ja rehvidele mõjuvat koormust.
- Tootja poolt lubatud esisillakoormust ei tohi ületada.
- Ärge ületage esirehvidele rehvitootja poolt määratud maksimaalset koormust.
- Kontrollige regulaarselt rehvide rõhku.
- Kontrollige regulaarselt, et turvatihvtid ja -poldid oleksid paigas. Ärge asendage neid ühegi muu esemega, nagu nael, traat jne.
- MX-laaduri ohutuks kasutamiseks peab traktoril olema kabiini kaitsekonstruktsioon või 4 postiga turvakaar kaitsmiseks kukkuvate objektide eest. Ettevaatust: kaitsesüsteem peab olema töötamise ajal sisse lülitatud. Kui traktoril on ainult 2 eesmise või tagumise postiga turvakaar, vaadake jaotist [Laaduri kasutuspiirangud ilma kabiinita või ilma nelja postiga turvakaareta traktoril](#) ja [OPG juhi kaitseseade](#).
- Laaduriga tõstetud asendis manööverdusel olge tähelepanelik elektri-, telefoni- ja õhuliinide, vihmaveerennide, katusedetailide jm kõrgete struktuuride suhtes.
- Standardi EN 12525 + A2 2010 kohaselt peavad laaduri ja tööorganite juhtimiseks kasutatavad juhtimisseadmed olema „kontrollitud juhtimise“ tüüpi, välja arvatud „ujuvasend“ tõstmisel ja/või kallutamisel, mida saab fikseerida hoidikuga.
- Kõiki veaotsingu (diagnostika) toiminguid ja/või komponentide eemaldamist peab tegema ainult professionaal, kes alustab sellest, et tagab toimingute ohutuse endale ja keskkonnale, eriti olukorras, kus laadur on tõstetud asendis.







- Masinaga töötamisel pöörake alati tähelepanu muljumise ja kinnikiilumise ohule, eriti liikuvate osade korral.
- Tulekahjuohu vältimiseks hoidke traktori-laaduri agregaat puhtana. Jälgige, et õhus lendlevad osakesed (kõrred, rohulibled, puidulaastud jne) ei koguneks kõrge temperatuuriga masinaosadele. Kontrollige ja puhastage masinaosaid, kuhu võib midagi koguneda, eriti mootori ja väljalaskeava piirkonda.
- Pärast kasutamist veenduge, et traktor oleks ohutult seiskunud.
- Ärge tõstke mitte kunagi laadurit ja/või tööorganit, kui tööorgani liikumine on takistatud/piiratud.
- Tõuke-, laadimis- või pukseerimisfaasis on suurim lubatud töökiirus 5 km/h.

1.1. Ohutusalane hoiatuspiktogramm

Seda ohutuspiktogrammi kasutatakse läbivalt kogu juhendis, et teavitada seadmete kahjustamise, kehavigastuste või surma ohust. Piktogrammi nägemisel lugege hoiatusteade hoolikalt läbi. Enne laaduri paigaldamist või kasutamist tuleb end kõigi juhiste ja ohutusnõuetega kurssi viia.

| Piktogramm | Termin | Kirjeldus |
|---|-------------|--|
|  | OHT | Tähistab otsest ohuolukorda, mis põhjustab eiramise korral raskeid vigastusi või surma. |
|  | HOIATUS | Tähistab potentsiaalset ohuolukorda, mis võib eiramise korral põhjustada raskeid vigastusi või surma. |
|  | ETTEVAATUST | Tähistab potentsiaalset ohuolukorda, mis võib eiramise korral põhjustada kergeid või keskmise raskusega vigastusi. |
| | TÄHTIS | Näitab olukorda, mis võib juhiste mittejärgimisel põhjustada seadmete töökindluse vähenemist või varakahju. |
| | MÄRKUS | Annab kasulikku teavet. |

1.2. Isikukaitsevahendite (IKV) tabel

| Sümbol; | Tähendus | Näide ohust |
|---|---|--|
|  | Kohustuslik on kanda käte kaitsevahendeid. | Lõikehaavad, muljumine laaduril tööorganit vabastades. |
|  | Kohustuslik on kanda kuulmiskaitsevahendeid. | Kopa rappumine ilma kabiiniga traktoriga. |
|  | Kohustuslik on kanda nägemiskaitsevahendeid. | Kõrgsurvepesu ajal vee ja esemete pritsmed. |
|  | Kohustuslik on kanda kiivrit. | Laaduri löögid pähe traktori hoolduse käigus. |
|  | Kohustuslik on kanda kehakaitsevahendeid. | Kõrgsurvepesu ajal vee ja esemete pritsmed. |
|  | Kohustuslik on kanda jalgade kaitsevahendeid. | Lõmastamine parkimisjaluste paigaldamisel. |

1.2.1. Traktori ja esilaaduri ümbruse ohupiirkonnad

Esilaaduri kasutamine tähendab, et seadme ümber on nii juhile kui ka läheduses viibivatele inimestele ohtlikke piirkondi. Nende piirkondade selge tähistamine on oluline ohutuse tagamiseks käitlemisel, liigutamisel või maapinnal töötamisel.

③

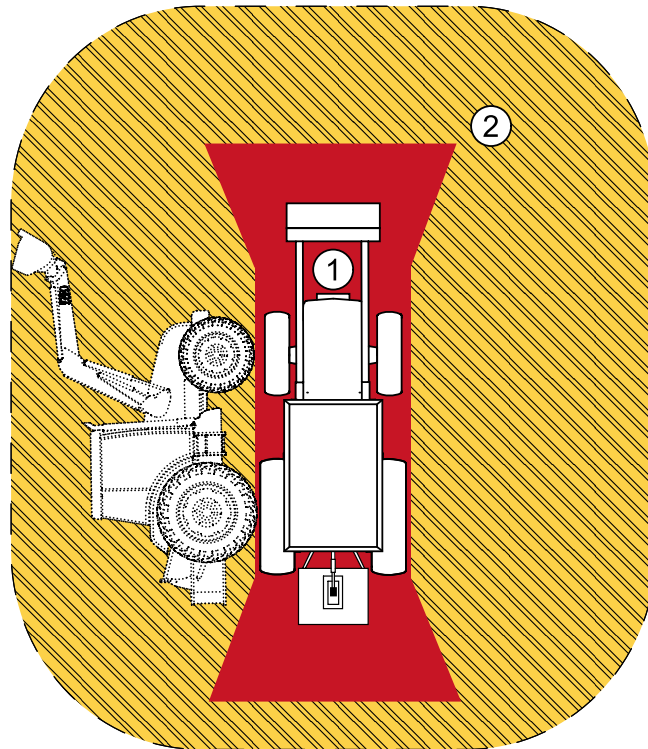

(1) Kriitiline ohutsoon (punane) / (2) perifeerne ohutsoon (oranž triip) / (3) töötsoon

! **OHT:** Hoidke ohupiirkonnad vabad ja keelake juurdepääs väljaõppeta isikutele. Vajalik on pidev valvsus.

| Piirkond | Kirjeldus | Seotud riskid |
|--|--|---|
| (1) Kriitiline ohupiirkond (punane) | Vahetu piirkond traktori/laaduri koostu ümber ja all. | Masina ümberminekuga kaasneb raskete või surmavate vigastuste oht, mehaaniline muljumisoht, juhi halvenenud nähtavus, liikuvatesse osadesse kinnijäämise oht. |
| (2) Perifeerne ohupiirkond (oranž triip) | Piirkond, mis vastab laaduriga traktori ümberminekualale. | Masina ümberminekuga kaasneb raskete või surmavate vigastuste oht, koorma kukkumise oht piirkonnas viibivatele inimestele, juhi halvenenud nähtavus. |
| (3) Tööpiirkond (seotud asukohaga) | Piirkond, mis hõlmab kõiki traktori tüübi ja laaduri võimalikke liikumisi kasutamise ajal. | Kokkupõrkeoht, muljumisoht, operaatori piiratud vaateväli. |

1.3. Laaduri kasutuspiirangud ilma kabiinita või ilma nelja postiga turvakaareta traktoril

! **OHT:** Kui traktoril puudub kaitsekonstruktsioon kukkuvate objektide eest (kabiin või 4 postiga turvakaar), on juht koormat käideldes pidevas ohus.

Ohutuks töötamiseks tuleb tingimata järgida järgmisi kasutamise ettevaatusabinõusid:

- Kasutage tööorganit, mis on vastavaks tööks ettenähtud.
- Reguleerige näidikuvarras vastavalt tööorganile, mida kasutate.
- Kontrollige, et koorem tööorganis on stabiilne ja püsib paigal.
- Lahtise kauba puhul ei tohi maksimaalne koormatase ületada tööorgani madalama seina kõrgust, ühtse koormaühiku puhul koormatase kõrgust [vt joonis 1].
- Juhtige traktori-laaduri agregaati paindlikult.
- Liikuge koormaga maapinna kõrgusel ja mõõduka kiirusega.
- Tõstmistoimingu ja liikumise ajal ärge laske koormat silmist alates hetkest, kui tööorgani kaldepunkt (A) ületab laaduri kaldepunkti (B) horisontaali [vt joonis 2]. Vajadusel muutke tööorgani asendit nii, et koorem ei oleks kunagi juhi poole suunatud (vt joonis 3).

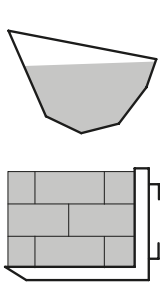

Fig. 1

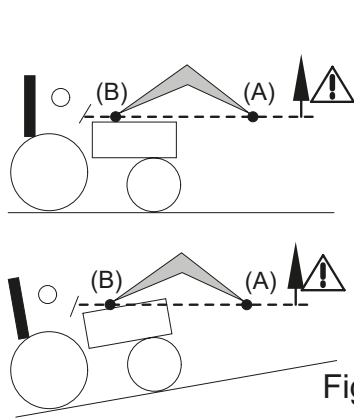

Fig. 2

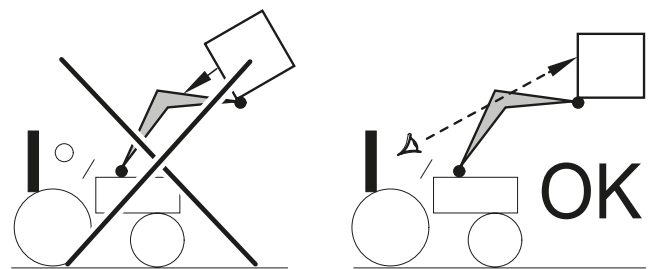

Fig. 3

! **OHT:** Kui koorem ei ole korralikult kinnitatud, varitseb operaatort koorma kukkumise oht, kui tööorgani kaldepunkt (A) ületab laaduri kaldepunkti (B) horisontaali [vt joonis 2].

! **OHT:** Laaduriga kaevamine on keelatud, kui tööorgani kaldepunkt (A) ületab laaduri kaldepunkti (B) horisontaali [vt joonis 2].

1.4. Kasutus- ja ohutuseeskirjade mittetäitmine

- MXi toodete kasutamisel ei tohi ületada traktori tehnilises kirjelduses tootja esitatud maksimaalset hüdraulilist rõhku. Kõrgem rõhk põhjustab suurema koormuse ja tühistab seetõttu MXi garantii.
- Ärge muutke kunagi voolikute ühendusi.
- Plommide rikkumine toob kaasa MXi vastutuse tühistamise kõigi seadmete korral.
- MX-laaduri paigaldamine, mis ei vasta ostukuupäeval jõus olevatele MXi lepingulistele soovitudele, tühistab MXi garantii kõigi seadmete korral.
- MX-seadmete või nende osade (tööorganid, laadur, raam) muutmine või sellise komponendi kasutamine MX-laaduril, mida MX pole soovitanud, tühistab MXi garantii kõigi seadmete korral.
- Ärge kasutage muid varuosi peale MXi originaalosaade. Ärge muutke ise ega laske teistel isikutel muuta oma MX-laadurit ega tööorganeid (mehaanilised, elektrilised, hüdraulilised, pneumaatilised omadused), ilma et oleksite eelnevalt selleks küsinud MXi kirjalikku luba. Nende eeskirjade eiramisel võib MX-laadur ohtlik olla. Kahju või vigastuste tekkimise korral ei kannaks MX mingit vastutust.
- Garantii katkeb kohe, kui kasutusjuhendis ettenähtud MX-laaduri hoolduse ning kasutamise eeskirju ja juhiseid ei järgita. MX ei saa pidada vastutavaks õnnetuste korral, mis tulenevad käesolevaid keelde eiravatest tegevustest.

2. OPG juhi kaitseseade

2.1. Kirjeldus

Traktori ja laaduri saab varustada OPG (Operator Protective Guard) juhi kaitseseadmega, mis kaitseb juhti koorma mahakukkumise eest, eriti ümarpallide käitlemisel.

Selle seadme paigaldamise vajadus sõltub laaduri omadustest (tõstevõime) ja traktori varustusest (kabiin või 4-postiline ümbermineku ROPS-kaitseseadme konstruktsioon puudub).

MÄRKUS: Operaatori kaitseseadme konstruktsioon (OPG) ei asenda ümbermineku puhul kaitsvat turvakabiini (ROPS) ega allakukkuvate esemete kaitseseadme konstruktsiooni (FOPS).

2.2. Turvajuhised

- Veenduge, et kaitseseade OPG on korralikult kinnitatud ROPS-konstruktsiooni külge (kinnitused on pingutatud ettenähtud pingutusmomendiga).
- Pärast paigaldamist ei tohi kaitseseadet OPG lahti võtta.
- Kontrollige kaitseseadet OPG (praod, deformatsioonid, korrosioon, lahtised osad).
- Kaitseseade OPG on mehaaniliselt ühendatud traktori ümbermineku ROPS-kaitseseadme konstruktsiooniga. **ROPS-OPG peab alati olema tööasendis.**
- Kontrollige, kas kaitseseadmega OPG varustatud traktori kogukõrgus võimaldab sõita olemasolevate konstruktsioonide alla.
- Ärge kunagi tehke OPG kaitseseadmele muudatusi (puurimine, keevitamine, lõikamine jne).
- Kaitseseade OPG ei asenda heade sõidutavade järgimist (mõõdukas kiirus, koormaühiku kinnitus jne).
- Kaitseseade OPG kaitseb ainult juhiistet. Laaduriga töö ajal ei tohi traktoril reisijaid vedada.
- Ärge kasutage OPG kaitseseadet kinnituspunktina, tõstmiseks või tarvikute kinnitamiseks.
- Löögi saamisel või OPG-le kukkuma eseme korral lõpetage selle kasutamine koheselt ja laske pädeval spetsialistil konstruktsiooni terviklikkust kontrollida.
- Virnastatud koormad ei tohi lubatust kõrgemad olla: koormaühiku tõstmisel tuleb koorem kinnitada. Kinnitamata koorem kujutab endast ohtu.
- Olge juhitöökohale sisenemisel ettevaatlik, et vältida peavigastusi.
- Kõrvaldamisel veenduge, et OPG-d ei saa uuesti kasutada.
- Kohustuslik on kanda isikukaitseseadmeid, mis on välja toodud [isikukaitseseadmete](#) tabelis.

2.3. Ohutuskleebised

Need kleebised peavad olema puhtad ja loetavad, vajaduse korral asendage need uutega. Kleebise väljavahetamisel puhastage pind isopropüülalkoholiga ja kleepige kleebis spetsiaalse tööriista abil.

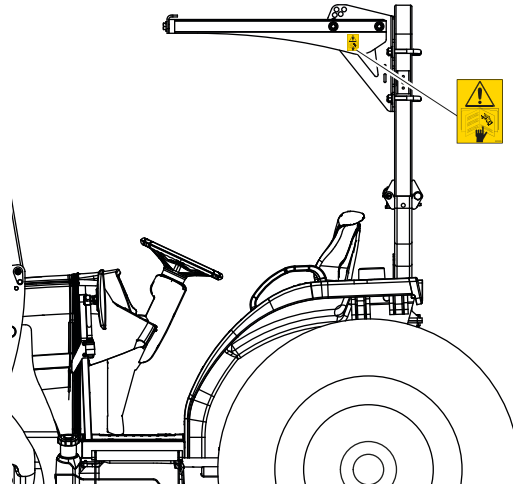

Sümbolite loend

Tähendus



Sümbol; Täendus; Enne traktor-laaduri kasutamist lugege läbi OPG kaitseadme ohutus- ja kasutusjuhised.

2.4. Hooldus

- Kontrollige seadet kord kuus pragude, deformatsioonide, korrosiooni ja kinnitusdetailide lõdvenemise suhtes.
- Kontrollige kord kuus kinnituste pingutusmomendi vastavust tootja andmetele.
- Vahetage kahjustatud OPG kaitseadme kohe välja.
- OPG kaitseadme väljavahetamisel paigaldage konstruktsioon originaalkinnitustega.
- Puhastage OPG kaitseadmet regulaarselt, et vältida mustuse või söövitavate ainete kogunemist.

3. Kasutuseeskirjad

- Iga tööorgan on ehitatud teatava kasutusviisi jaoks ja nende vastupidavusel on omad piirid.
 - Keelatud on võsast puhastamine ja kändude eemaldustööd. Neid töid peavad tegema selleks ettenähtud seadmed, need ei ole põllumajandusliku laaduri töövaldkonnad.
 - Kasutage pigem traktori veojõudu kui hoogu, et tungida materjalsse, mida on vaja teisaldada. Hoog tekitab laaduris ja traktoris suuri pingeid.
 - Olge ettevaatlik, et mitte koormata hüdraulikaelemente, kui liigutatav koormus on liiga suur. Samamoodi, kui silindrid on käigu lõpus, laske juhtklapi juhthoovad lahti.
 - Töötage alati tsentreeritud koormaga.
 - Jälgige, et töötaksite alati paindlikult ja arukalt.
-
- Maapinna tasandamisel töötage vähendatud kiirusega ja nii, et tööorgani nurk maapinna suhtes oleks maksimaalselt 50°.

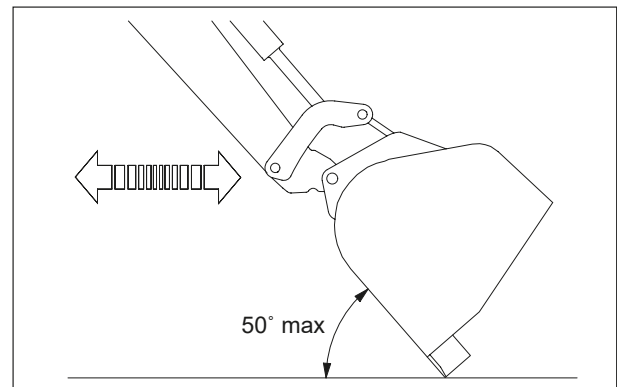

— Söödapallide käitlemisel kontrollige enne tõstmata hakkamist, kas pall on korralikult fikseeritud.

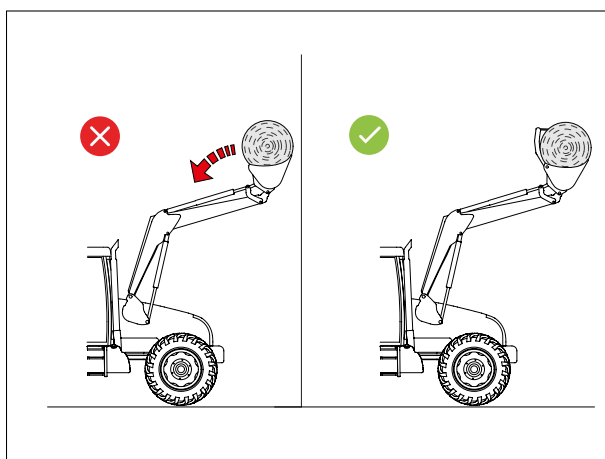
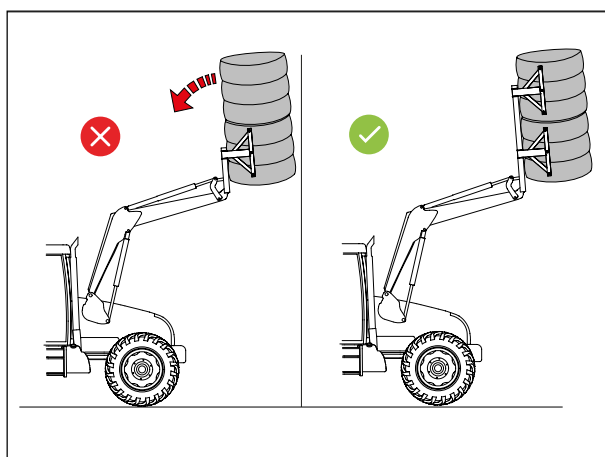
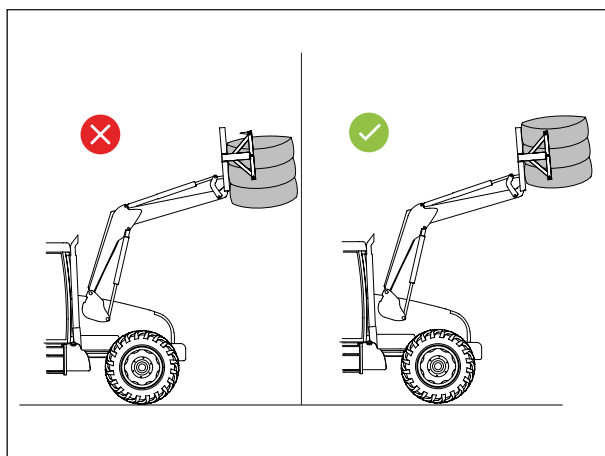

— Kasutage tööorganit, mis on vastavaks tööks ettenähtud.

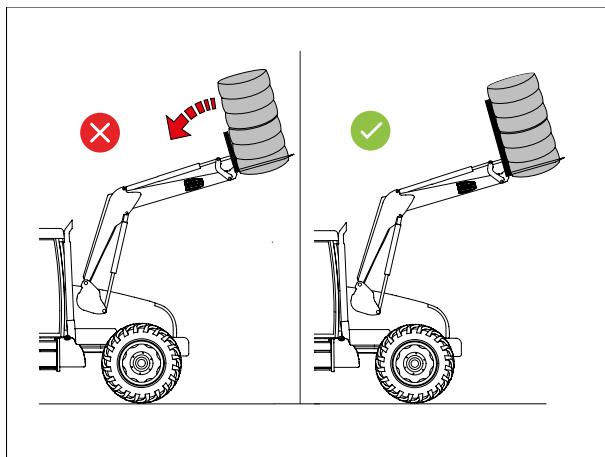

— Ärge ületage seljatoe kõrgust.

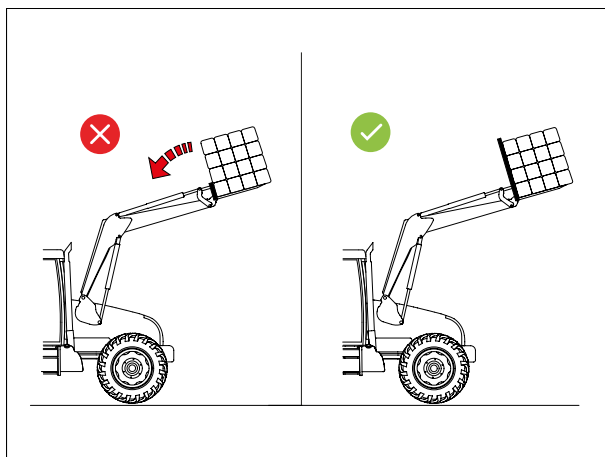

4. Heinapallide virnast eemaldamine



TÄHELEPANU: Esilaaduri kasutamine ümmarguste või ristkülikukujuliste heinapallide virnast eemaldamiseks nõuab järgmiste juhiste ranget järgimist, et vältida koorma kukkumist või ümberminekut.

4.1. Turvajuhised

- Ärge kunagi käideldge tööorganiga soovitatust suuremat heinapallide arvu.
- Liikumise ajal veenduge, et tööorgan ei kujutaks endast ohtu.
- Vältige virnast eemaldamist kallakul või ebatasasel pinnasel ilma eriliste ettevaatusabinõudeta (koormuse vähendamine, tööorgani langetamine).
- Ärge kunagi jätke käideldavat heinapalli järelevalveta või maha panemata.
- Manööverdamise ajal ei tohi seadme ümbruses olevas ohupiirkonnas inimesi viibida.
- Vältige liikumist heinapallidega, kui koorem on tõstetud. Virnastamise või virnast eemaldamise ajal sõitke aeglasel kiirusel ja langetage koorem esimesel võimalusel.
- Jälgige manööverdamise ajal pidevalt koormat.
- Ärge ületage MXi ja tööorgani lubatud maksimaalset koormust.
- Ärge kunagi teisaldage pallivirna, mille kõrgus ületab laaduri ja paigaldatud tööseadme maksimaalse tõstekõrguse.
- Enne traktori juurest lahkumist peab juht veenduma, et tööorgan on maapinnal ja kergelt kallutatud.

Enne iga kasutuskorda:

- veenduge, et kasutatav tööorgan (heinapallihaarats ja -kahvel) ühilduks tööorgani kanduriga ja oleks korralikult lukustatud.
- Kontrollige visuaalselt tööorgani üldist seisukorda: sirgeid haarasid, mõrasid või deformatsioone, töökorras hüdraulikamehhanismi.
- Kontrollige sõrmede seisukorda: maksimaalne efektiivne arv, hea seisukord ja kindel kinnitus.
- Kontrollige laaduri ja traktori stabiilsust (vajaduse korral paigaldage vasturaskused, õige rehvirõhk, stabiliseerimine kallakul).
- Enne käitlemist hinnake virnastatud heinapallide stabiilsust.

4.2. Virnast eemaldamine

- Lähenege heinapallide virnale aeglaselt ja sobivalt kõrguselt.

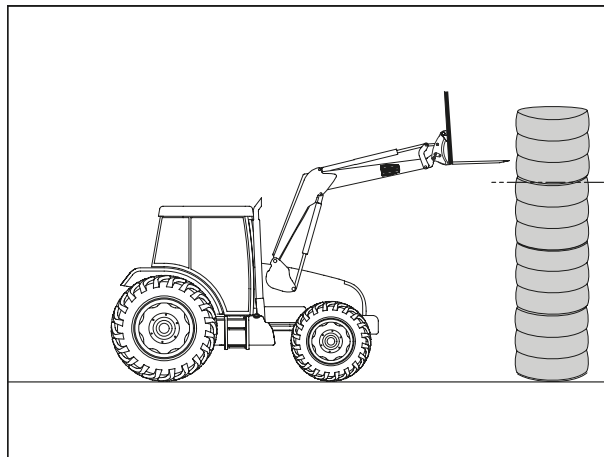

- Paigutage tööorgan täpselt ja ainult ülemise heinapalli kõrgusele.

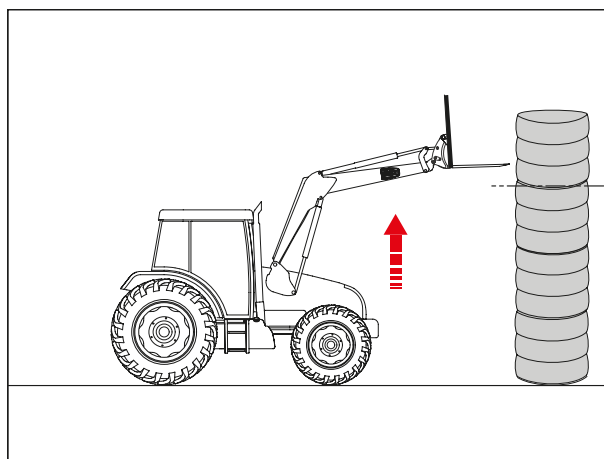

Mõni tööorgan on ette nähtud mitme heinapalli samaaegseks käitlemiseks. Kui kasutate seda tüüpi tööorganit:

- järgige tingimata tootja soovitusi (maksimaalne heinapallide arv, laadimiskonfiguratsioon).
- Enne mitme palli käitlemist kontrollige laaduri ja traktori tõstevõimet.
- Veenduge, et koorma terviklikkus püsiks.
- Veenduge, et haaratud heinapallid oleksid ühtlaselt ja stabiilselt jaotatud.

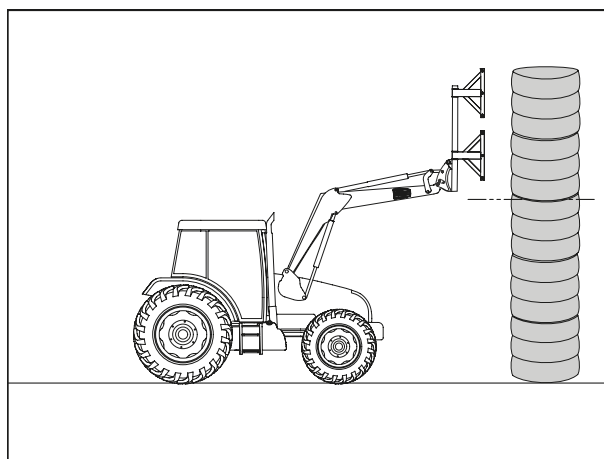

- Haarake heinapall kindlalt ja tõstke koormat aeglaselt.

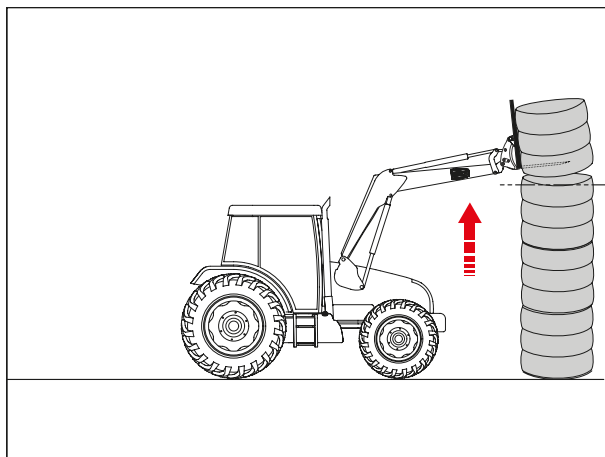

- Kallutage tööorganit kergelt koorma kinnitamiseks (horisontaalasendist 5° kuni 10° tahapoole).

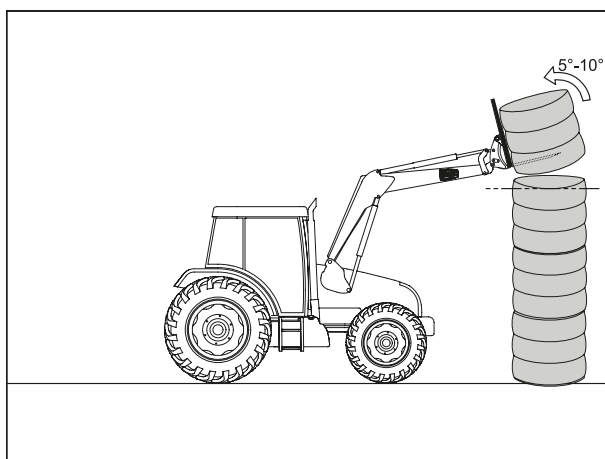

- Tagurdage aeglaselt ja sirgjoones, kuni heinapall on vinnast täielikult vaba.

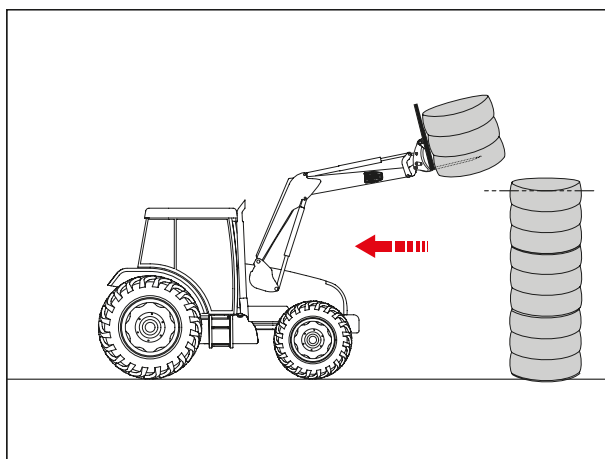

- Langetage heinapall aeglaselt (umbes 30–40 cm maapinnast).

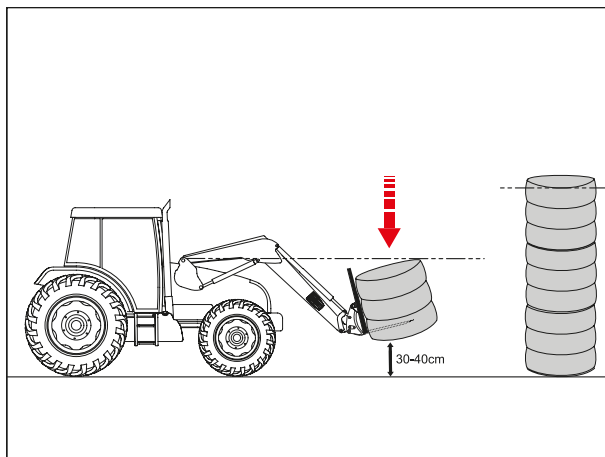

- Liigutage heinapalli aeglaselt, hoides töörganit madalal (umbes 30–40 cm maapinnast) ja kergelt kallutatuna (5–10°).

! **TÄHELEPANU:** kohandage kiirust alati teoludega.

! **TÄHELEPANU:** hoidke heinapalli madalas asendis, et tagada stabiilsus ja vältida ümberminekuhtu.

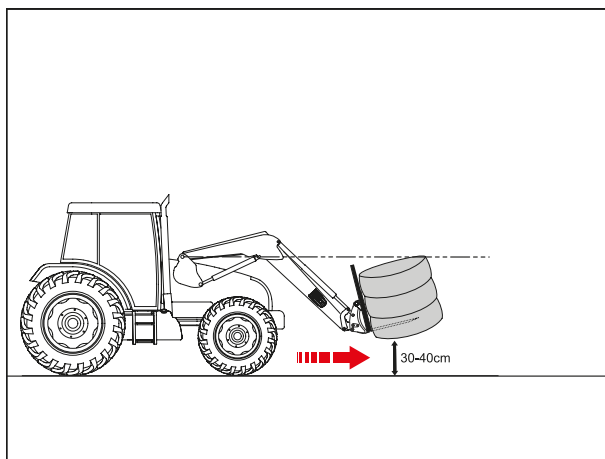

- Langetage heinapall ja kallutage see aeglaselt maapinnani ning asetage tasasele ja stabiilsele pinnale.

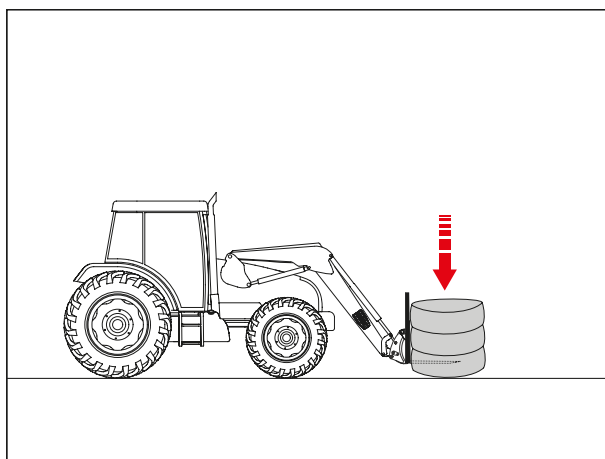

4.3. Möistlikult prognoositav väärkasutus

! **TÄHELEPANU:** Heinapalli käitlemine tööorgani soovitusi eirates võib põhjustada toestamata ülemiste heinapallide mahakukkumise ning kujutab endast suurt ohtu juhile ja teistele isikutele.

! **TÄHELEPANU:** Ärge kunagi püüdke käidelda heinapallivirna, mille kõrgus ületab laaduri maksimaalse tõstekõrguse. Sellega kaasneb ümbermineku, koorma kaotamise ja heinapallide kontrollimatu kukkumise oht.

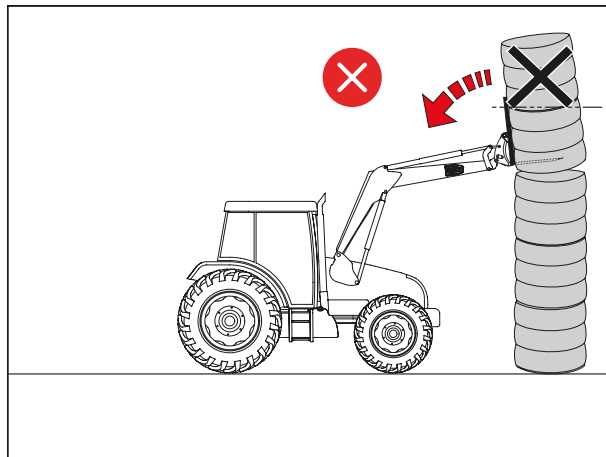

Järgige vinnastatavate heinapallide arvu soovitusi. Tööorgani tuleb kasutada nominaalse tõstevõime järgi:

- Kui tööorgan on ette nähtud ühe heinapalli käitlemiseks, ärge torgake kunagi kahvlit ülemise palli all asuva heinapalli alla.
- Kui tööorgan on ette nähtud maksimaalselt kahe heinapalli käitlemiseks, ärge torgake kunagi kahvlit ülevalt kolmanda või madalamal asuva heinapalli alla.

4.4. Soovitatav võtmiskoht

Ohutuse ja mehaanilise vastupidavuse tagamiseks tohib palle võtta ainult keskkohast, nagu on skeemil näidatud. Vältige kindlasti kõrgeid ja madalaid kohti, kus materjal on rebenemis- või deformatsioonitundlikum. Keskkohast tagab optimaalse koormuse jaotuse ja vähendab purunemise või lahtituleku ohtu.

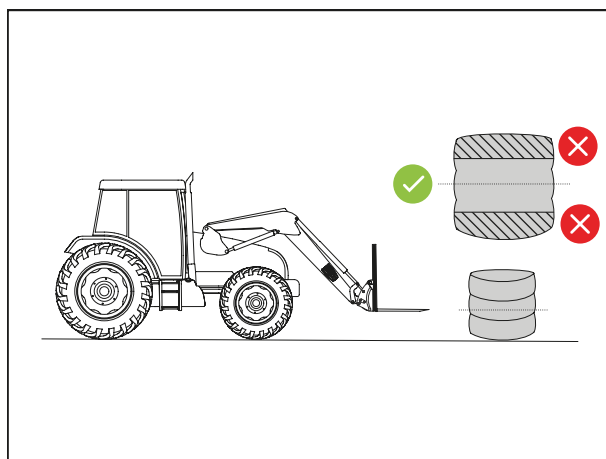

5. Kaubaaluste tõstuki kasutamine



TÄHELEPANU: Kaubaaluste tõstuk võimaldab käidelda kaubaalusel koormaid, kasutades esilaadurit. See ühendatakse tööorgani kanduriga standardse lukustussüsteemi abil (Euro, MX jne). Otstarbevastasest kasutamisest tulenevad ohud kasutajale ja tema keskkonnale. Ohutuse tagamiseks tuleb kindlasti järgida alltoodud juhiseid.

5.1. Turvajuhised

- Ärge kunagi kasutage tööorganit kaubaalusteta koormate korral.
- Ärge tõstke mitut kaubaalust virnastatult.
- Vältige võimalikult palju koormaga tagurdamist, kui tööorgan on tõstetud.
- Keelake töö ajal ligipääs laaduri ümbruse ohupiirkondadele.
- Ärge tehke käsitsi töid liikuva tööorgani läheduses.
- Kaldel sõites kohandage kiirust, hoidke tööorganit madalal ja vältige järsku peatumist.
- Kui kahtlete koorma või kaubaaluse stabiilsuses, ärge alustage tõstmist.
- Ärge ületage tööorgani maksimaalset lubatud koormust.
- Tööorgani maksimaalne koormus ei tohi ületada tagapaneeli kõrgust.
- Ärge kraapige tagurdamisel maapinda kahvlitega.
- Ärge kunagi lükake koormat kahvlitega.

Enne igat kaubaaluste tõstuki kasutamist:

- veenduge, et tööorgan sobiks kasutatava tööorgani kanduriga;
- veenduge, et tööorgan oleks korralikult tööorgani kandurile lukustatud.
- Kontrollige visuaalselt tööorgani seisukorda: sirged kahvlid, mõrad või deformatsioonid, terved keevituskohad.
- Kontrollige käideldavate kaubaaluste seisukorda (terviklikkus, koorma stabiilsus).
- Veenduge, et tööorganit oleks korrapäraselt ja nõuetekohaselt kontrollitud (vähemalt iga 6 kuu tagant tõstmiseks kasutatava tööorgani puhul) ja et see oleks dokumenteeritud.
- Optimaalse stabiilsuse tagamiseks reguleerige kahvlid kaubaalusega sobivale maksimaalsele kaugusele.
- Enne kasutamist veenduge, et kahvlid sobiksid eesmise otsaga ja oleks korralikult lukustatud.
- Veenduge, et tööpiirkond oleks vaba ja hea nähtavusega.
- Enne tõstmist veenduge, et kahvlid oleks täielikult kaubaaluse all.
- Alusekahvli ja kanduri kasutamisel veenduge, et laadur oleks varustatud tõstmise ja kallutamise ohutusseadisega.

5.2. Kaubaaluste tõstuki ohutu kasutamine

! **TÄHELEPANU:** Veenduge, et kahvlid oleks kaubaalusega kohakuti.

- Lähenege kaubaalusele aeglasel kiirusel, kahvlid langetatud umbes 10–15 cm kõrgusele maapinnast.

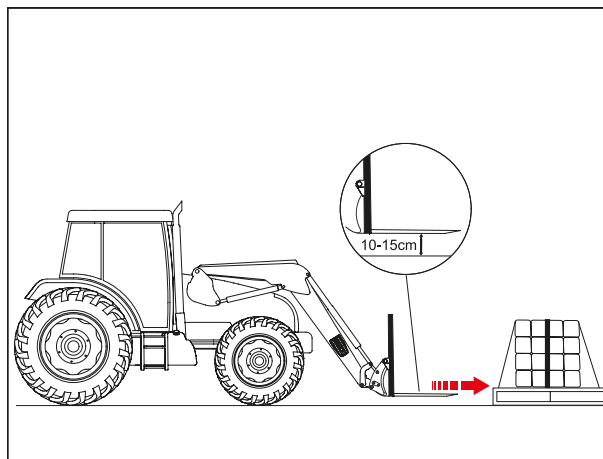

! **TÄHELEPANU:** Veenduge, et kahvlite üleulatav osa oleks pool kaubaaluse pikkusest.

- Lükake kahvlid ilma löökideta täielikult kaubaaluse alla.

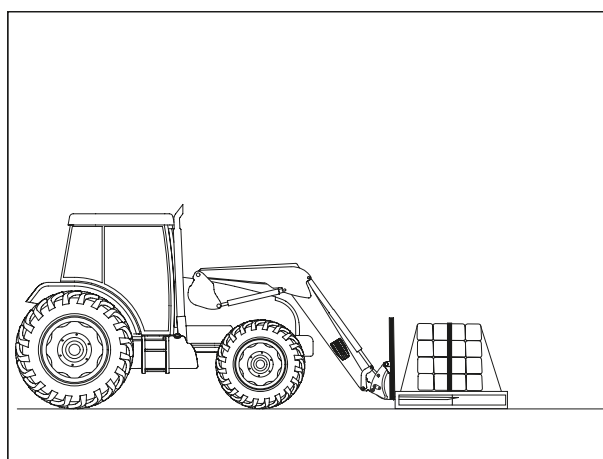

! **TÄHELEPANU:** Isegi väikesel kiirusel võib liiga järsk pööramine põhjustada koorma kukkumise.

- Tõstke koorem ainult liigutamiseks vajalikule kõrgusele.

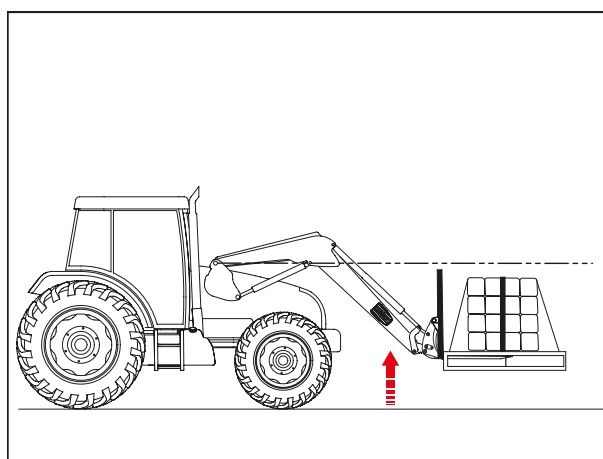

- Koorma kinnitamiseks kallutage tööorganit kergelt tahapoole (horisontaalasendist 5° kuni 10° tahapoole).

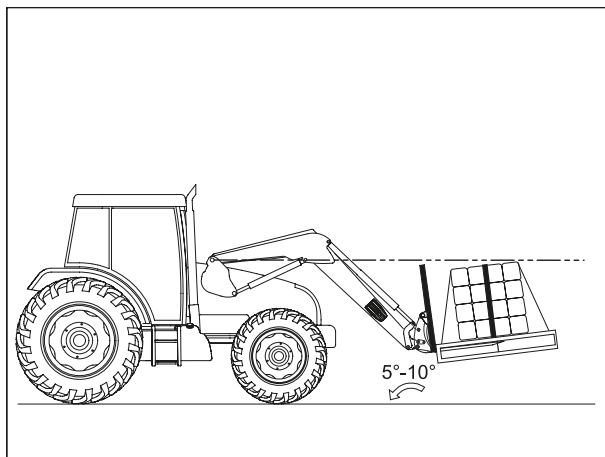

- Liikuge aeglaselt, ilma äkiliste liigutusteta, hoides koormat madalal ja stabiilsena.

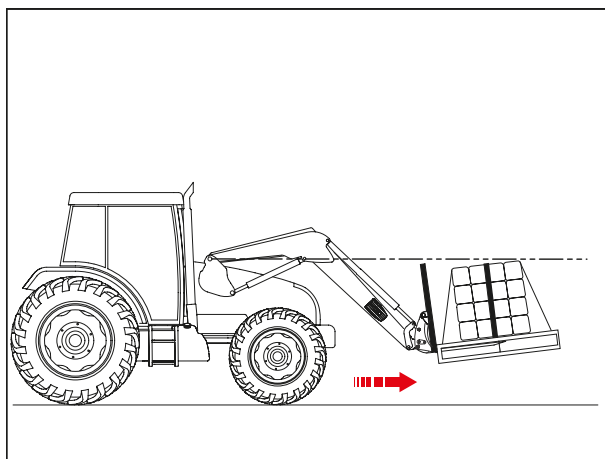

- Asetage koorem maha, langetades kaubaaluse maapinnale.

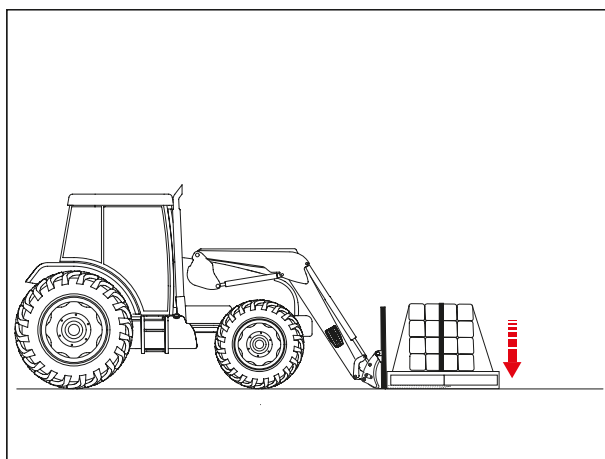

TÄHTIS: Enne kaevamist või tööorgani tõstmist veenduge, et kahvlid oleks vabastatud.

- Kahvlite vabastamiseks tagurdage aeglaselt.

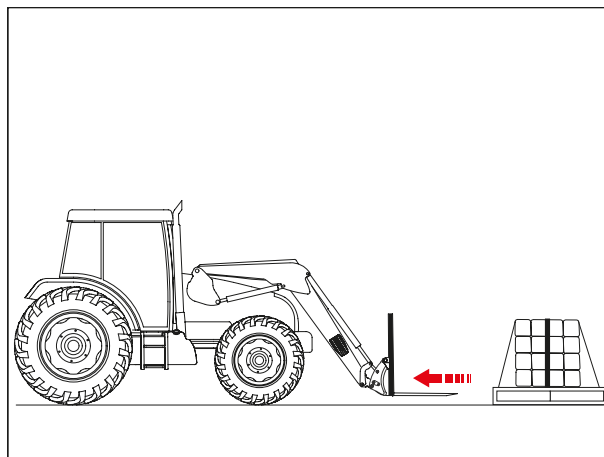

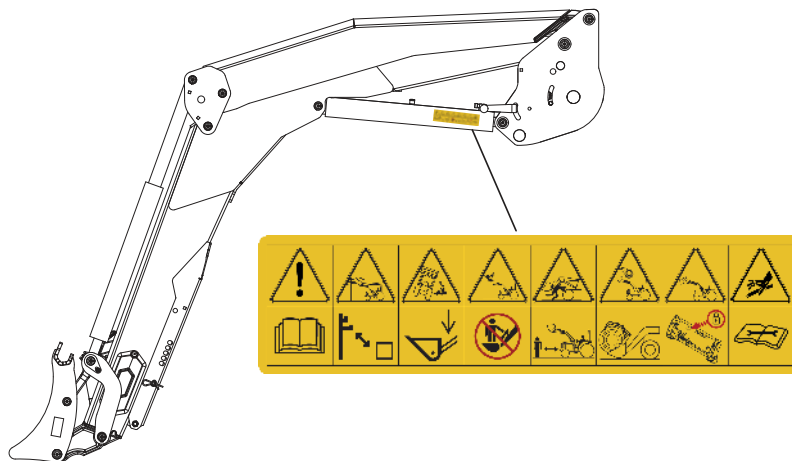

6. Ohutuskleebised

Laadur on varustatud ohutuskleebistega. Need kleebised peavad olema puhtad ja loetavad, vajaduse korral asendage need uutega. Kleebise väljavahetamisel puhastage pind isopropüülalkoholiga ja kleepige kleebis spetsiaalse tööriista abil.



 **OHT:** Nende juhiste eiramine võib põhjustada tõsiseid vigastusi või surma.

| Sümbolite loend | Tähendus |
|---|--|
|  | Enne toote kasutamist tutvuge kasutusjuhendis toodud ohutus- ja kasutuseeskirjadega. |
|  | Hoidke kõrgepingekaablitest minimaalset ohutut kaugust. |
|  | Sõitke laaduriga alumises asendis. |

Sümbolite loend Tähendus



Tööorganile ronimine on keelatud.



Koorma all viibimine on keelatud.



Kasutage tööks sobivat tööorganit ja kasutage seda vastavalt tootja soovitudele.



Enne kasutamist kontrollige, kas tööorgan on korralikult kohale lukustatud.



Enne hüdraulilise hoolduse teostamist lugege kasutusjuhendis olevaid juhiseid.

7. Andmeplaat

Andmeplaat paikneb laaduri parempoolse poomi siseküljel. Sellele on trükitud laaduri tüüp ja seerianumber, mida on vaja seadme kohta teabe, selle varuosade või tehnilise abi saamiseks.



Märgistu Kirjeldus

| | |
|-----|---|
| (1) | Toote kirjeldus |
| (2) | Toote tüüp/mudel |
| (3) | Seerianumber |
| (4) | Tootmisaasta |
| (5) | Maksimaalne toote mass |
| (6) | Kaubaaluste tõstuki maksimaalne lubatud koormus |
| (7) | Tootja aadress |

| | |
|---|---------------------------|
| MX CE UK CA | |
| ① Designation | ② <input type="text"/> |
| ③ Type/Model | <input type="text"/> |
| ③ Serial number | <input type="text"/> |
| Year of manufacture | ④ <input type="text"/> |
| ⑤ Maximum weight | <input type="text"/> kg |
| For Loader: Maximum Load (on pallet carrier) | ⑥ <input type="text"/> kg |
| Manufactured by M-extend france SAS 19 rue de rennes 35690 ACIGNE - FRANCE | |

MAXIMUM LOAD (on pallet carrier)

⑥

8. Kirjeldus

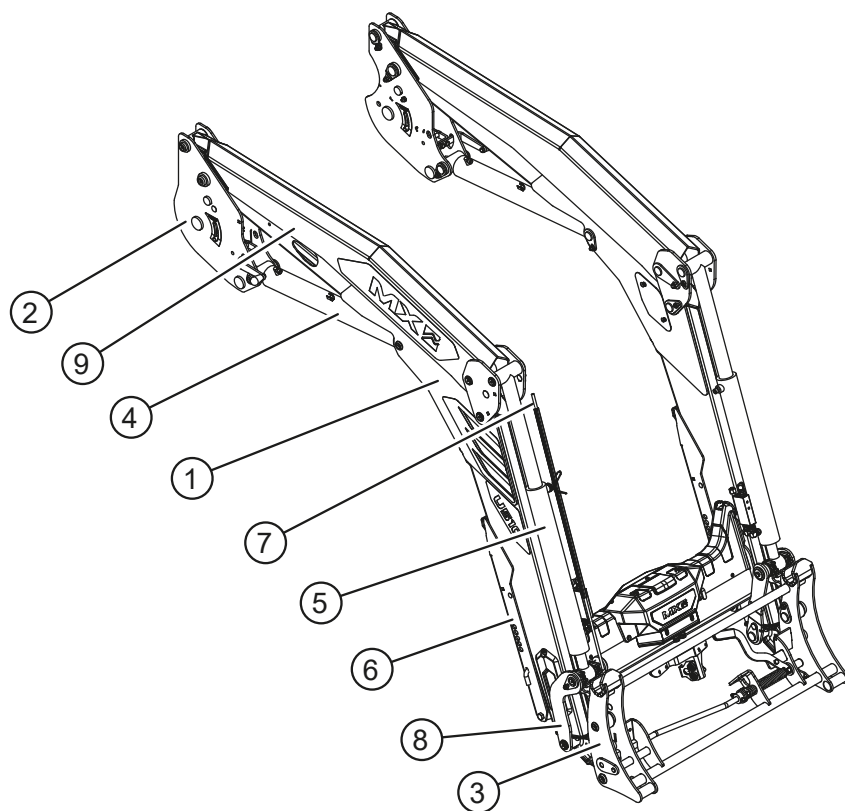

| Number | Kirjeldus |
|--------|------------------|
| 1 | nool |
| 2 | poolraam |
| 3 | tööorgani kandur |
| 4 | tõstesilinder |
| 5 | kallutussilinder |
| 6 | tugihark |
| 7 | näidikuvarras |
| 8 | väntvõll |
| 9 | paralleelvarras |

9. Vasturaskus

Tagage traktori ja laaduri agregaadid stabiilsus, paigaldades traktori taha vasturaskuse. Vasturaskus peab võimaldama panna 20% brutomassist (traktor, laadur, tööorgan, maksimaalne koormus ja vasturaskus) traktori tagasillale, et töötamise ohutus oleks optimaalne.

Järgmisi osi sisaldava valemiga saab arvutada vasturaskuse massi (M) (standard EN12525 + A2 2010).

$$M \geq \frac{5 N b + I2 (P + N - 5 G)}{5 (I1 + I2) - I2}$$

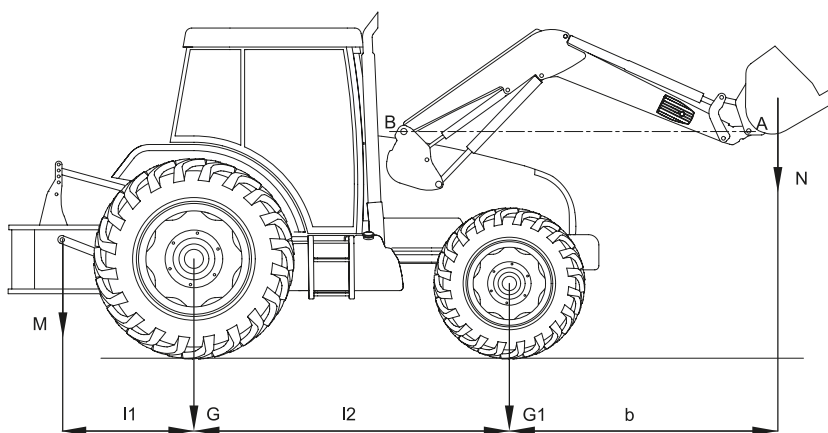

| Pitsat | Ühendamine toimub |
|--------|--|
| G | Tagasilla koormus ilma vasturaskuseta, tühja tööorganiga (kg). |
| G1 | Esisilla koormus ilma vasturaskuseta, tühja tööorganiga (kg). |
| b | Esisilla kaugus tööorgani raskuskeskmest (mm). |
| I1 | Tõstepoomide telje kaugus tagasillast (mm). |
| I2 | Teljevahe (mm). |
| N | Laaduri kasulik koormus tööorgani kaldepunktis (A), mis on horisontaalne laaduri kaldepunktiga (B) (kg). |
| P | G + G1 (kg). |
| M | Vasturaskuse kaal (kg). |

Märkus: Vasturaskuse kaal ei tohi ületada ei tohi ületada traktori tootja poolt ettenähtud lubatud teljekoormusi.

10. Laaduri kasutusele võtmine – kontrollnimekiri



TÄHELEPANU: Laaduri katsetamise peab tervenisti tegema operaator oma juhikohalt. Kõik peavad laaduri tööpiirkonnast lahkuma. Laaduri mitmesuguste kontrollimiste käigus veenduge, et juhtseadmed oleks neutraalasendis.



TÄHELEPANU: Traktori hooldustööde ajaks tuleb traktori mootor seisata ja soovitame tungivalt ka laaduri lahti haakida. Lahtihaakimine on lihtne ja kiire tegevus, mis tagab parimal viisil traktori hooldustööde ohutuse ja tõhususe.

Pärast laaduri haakimist kontrollige enne laaduri kasutusele võtmist hoolikalt kõiki funktsioone. Tõrke korral võtke vajalikud meetmed.

- Kontrollige, kas laadur on korralikult traktori külge haagitud, vt peatükki [Laaduri haakimine](#).
- Kontrollige laaduri-traktori terviku stabiilsust, vt peatükki [Vasturaskus](#).
- Kontrollige poltide ja mutrite korrasolekut. Vahetage, puhastage ja keerake poldid vajaduse korral kinni, vt peatükki [Hooldus](#).
- Kontrollige, et laaduri ja traktori vahel poleks häireid. Kontrollige, et maksimaalselt pööratud rattad ei puudutaks laadurit. Vajaduse korral reguleerige kaugust või piirake rataste pööramise nurka.
- Veenduge, et mõõtevarras töötaks korralikult.
- Veenduge, et hooldustöid tehtaks korralikult ja hoolduskava järgi, vt peatükki [Hooldus](#).
- Katsetage kõiki laaduri funktsioone maksimaalsel ja madalal režiimil, et kontrollida hüdroahela hermeetilisust ja voolikute õiget asetust, vt peatükki [Hooldus](#).
- Eemaldage hüdraulikasüsteemist õhk, pannes funktsioonid mitu korda rõhu alla.
- Kontrollige traktori õlitaset ja lisage vajadusel õli.
- Kontrollige, kas tööorgan on korralikult laaduri külge haagitud, vt peatükki [Tööorgani haakimine](#). Asetage tööseadis maapinnale (traktori esirattad õhus), et selle korralikku lukustumist kontrollida. Kui laaduril on lisavarustus SPEED-LINK või FAST-LOCK, vahetage korduvalt omavahel asendit „lukustatud“ ja „lukustamata“. Kontrollige, kas mõõtevarras on õigesti reguleeritud, vt peatükki [Kaldeindikaator](#).
- Kontrollige mehaanilist seisundit (võimalikud mõrad, deformatsioonid, piirikute tuhmumine, lõtkud, tugijalad jne).

10.1. Staatilise testi protseduur

Enne frontaallaaduri kasutamist kontrollige selle konstruktsiooni terviklikkust ja vastavust tehnilistele näitajatele:

- kontrollige laaduri üldist konstruktsiooni mõrade, defektsete keevituskohtade ja deformatsioonide osas.
- Kontrollige kinnitusi (poldid, mutrid, needid), veendumaks nende õiges kinnituses ja kahjustuste puudumises.
- Kontrollige laaduri ja kaldepunktide seisundit, et tuvastada kulumisjälgi või liigset lõtku, vt peatükki [Hooldus](#).
- Veenduge, et laadur vastaks tehnilistele näitajatele, lisainfo saamiseks vt peatükki [Tehnilised andmed](#).
- Kontrollige hüdraulika silindreid ja tööorganeid (voolikud, liitmikud jne), veendumaks, et need pole kahjustatud ega kulunud.

10.2. Dünaamiline katse



OHT: Mis tahes proovikäituse ajal peab laadurit katsetama operaator oma juhikohalt. Kõik peavad laaduri tööpiirkonnast lahkuma.

Katsetage laaduri mis tahes toimivust ja turvalisust reaalses kasutustingimustes:

- Haakige laadur traktori külge koos paigaldatud tööseadmega. Lisateabe saamiseks vt peatükke [Laaduri haakimine](#) ja [Tööorgani haakimine](#).
- Tõstke ja langetage laadurit erinevatele kõrgustele, et veenduda ühtlases liikumises.
- Koormake tööorgan maksimaalselt lubatud koormusega ning kontrollige selle koorma tõstmise ja hoidmise võimet, lisainfo saamiseks vt peatükki [Tehnilised andmed](#).
- Jälgige hüdraulika silindreid ja torusid võimalike lekete tuvastamiseks.
- Kontrollige tõstmise/kallutamise turvaseadme korralikku töötamist, lisainfo saamiseks vt peatükki [Tõstmise ja kallutamise ohutus](#). (VALIKULINE)

11. Juhtimine

 **HOIATUS:** Ärge kunagi lahkuge tõstetud laaduri korral traktorist.

Tõukuritega juhtklapp tekitab sisemise lekke, mis on selle korralikuks toimimiseks vajalik.

11.1. Juhtimine traktori juhtklappidega

Vt traktori kasutusjuhendit.

11.1.1. Eesmise/tagumise juhtimise valikulüliti (valitav)

Kasutaja juhib traktori originaaljuhtkangist kabiinis kas MX laadurit või tagumisi ühendusi.

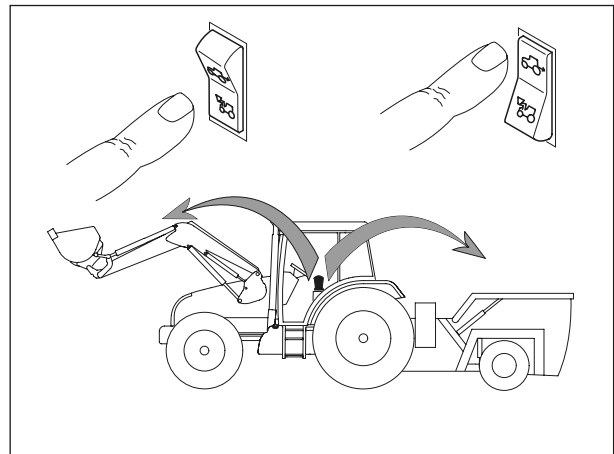

11.2. MX-juhtklapiga juhtimine

11.2.1. Käepideme seadistamine

Et laaduri juhtimine oleks mugav, saab käepideme asendit reguleerida.

MÄRKUS: See seadistus on saadaval ainult Propiloti ja Flexpiloti juhtseadmetel.

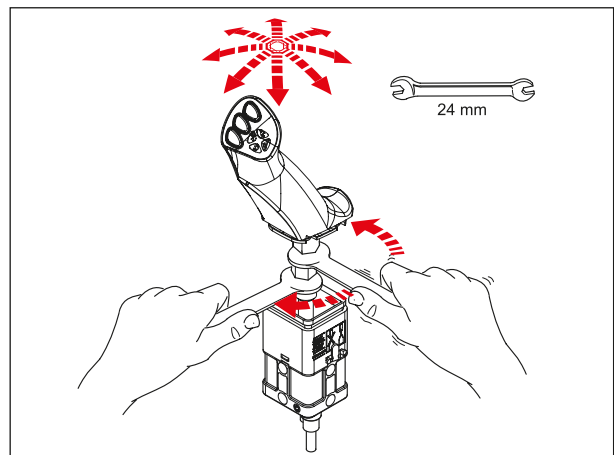

11.3. MX PROPILOTI juhtklapiga juhtimine

11.3.1. Ohutus

Selleks et vältida laaduri kogemata käitamist, on võimalik PROPILOT-i hoob lukustada. Ühe hoova lukustamiseks liigutage vabastusnaga (1).

- (A): lukustamata asend.
- (B): lukustatud asend.

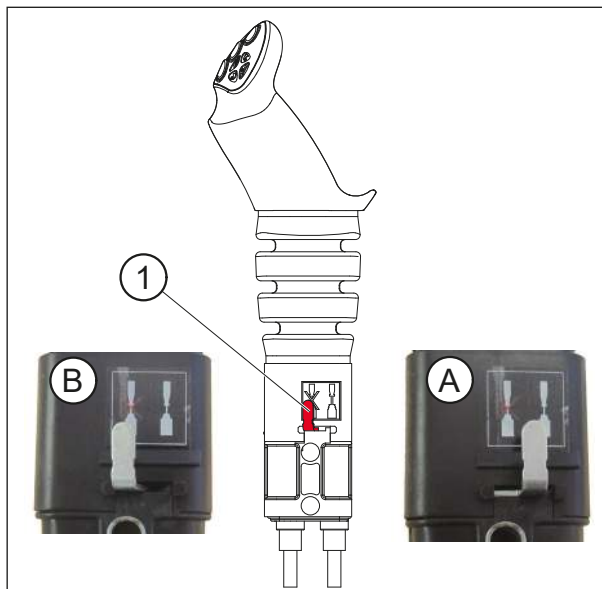

11.3.2. Liikumised

1. funktsioon: Y-teljel

- Ettepoole = laaduri langetamine (hüdraulilise silindri kahefunktsiooniline toiming)
- Ettepoole pärast hoidikut = ujuvasend (hüdraulilise silindri ühefunktsiooniline toiming).
- Tahapoole = laaduri tõstmine

2. funktsioon: X-teljel

- Vasakule = tööorganiga kaevamine.
- Paremale = tööorganilt mahakallamine.

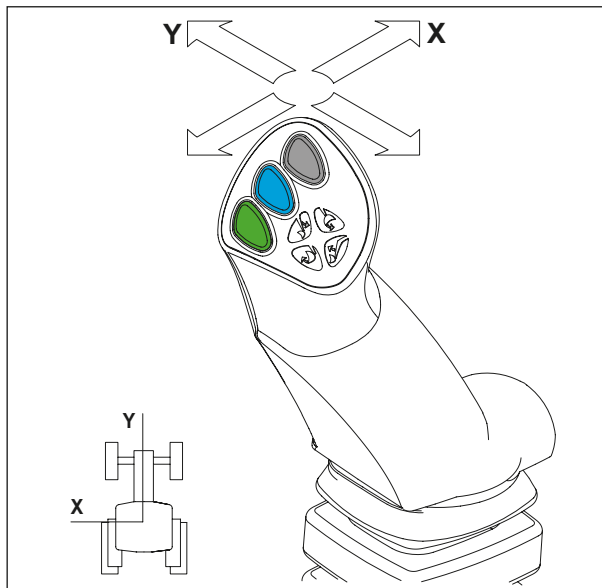

3. funktsioon: X-telje suunas

— Nupp (1) + kaevamise või mahakallamise liigutus.

4. funktsioon: X-telje suunas

— Nupp (2) + kaevamise või mahakallamise liigutus.

FAST-LOCK

Tööorgani automaatne haakimine/lahtihaakimine.

— Nupp (1) + (4) + kaevamise või mahakallamise liigutus

Notice: Nuppu (3) ei kasutata, nupp (4) on saadaval ainult valiku FAST-LOCK või SPEED-LINK 2 korral.

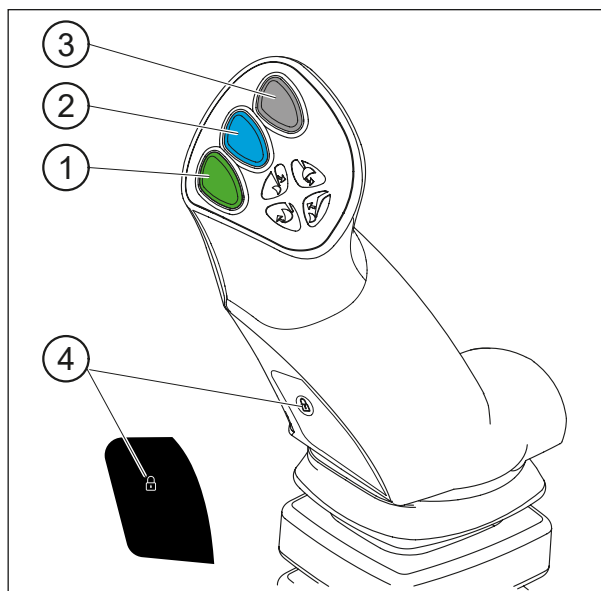

11.4. MX FLEXPILOTI juhtklapiga juhtimine

11.4.1. Ohutus

Selleks et vältida laaduri kogemata käitamist, on võimalik FLEXPILOT-i hoob lukustada. Lukustamiseks keerake isolatsiooninuppu (1).

— (A): lukustamata asend.

— (B): lukustatud asend.

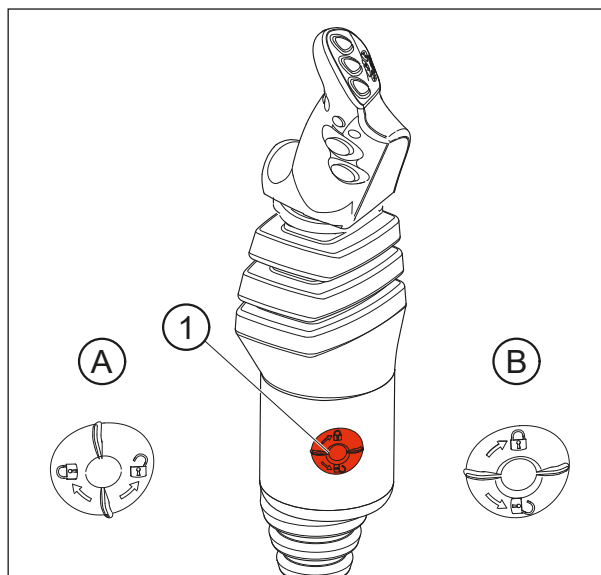

11.4.2. Liikumised

1. funktsioon: Y-teljel

- Ettepoole = laaduri langetamine (hüdraulilise silindri kahefunktsiooniline toiming)
- Ettepoole pärast hoidikut = ujuvasend (hüdraulilise silindri ühefunktsiooniline toiming).
- Tahapoole = laaduri tõstmine

2. funktsioon: X-teljel

- Vasakule = tööorganiga kaevamine.
- Pemale = tööorganilt mahakallamine.

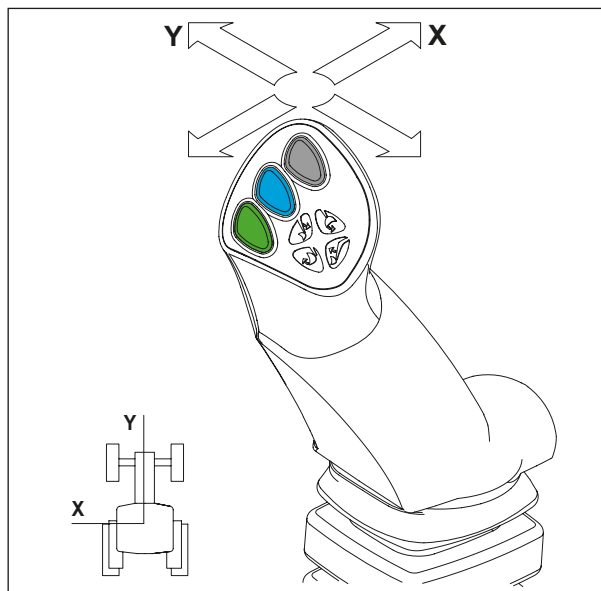

3. funktsioon: X-telje suunas

- Nupp (1) + kaevamise või mahakallamise liigutus.

4. funktsioon: X-telje suunas

- Nupp (2) + kaevamise või mahakallamise liigutus.

FAST-LOCK

Tööorgani automaatne haakimine/lahtihaakimine.

- Nupp (1) + (4) + kaevamise või mahakallamise liigutus

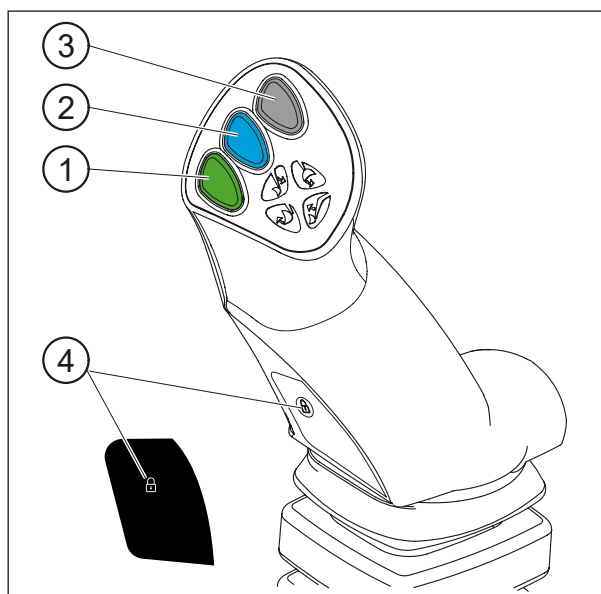

Notice: Nuppu (3) ei kasutata, nupp (4) on saadaval ainult valiku FAST-LOCK või SPEED-LINK 2 korral.

11.5. MXi juhtkangiga e-PILOT S juhtimine

Lugege e-PILOT S-i kasutusjuhendit.

12. Laaduri lahtihaakimine

 **HOIATUS:** Seda toimingut peab tegema juht, kes laaduriga toimingute ajaks lahkub juhikohalt ja blokeerib selleks ajaks kõik manöövrid.

Lahtihaakimiseks peab laadur olema alati ühendatud tööorganiga, mis kaalub vähemalt 100 kg.

- Otsige sile ja stabiilne koht.
 - Langetage kahefunktsioonilisel režiimil laadurit, nii et tööorgan oleks sirgelt maapinnal, kuni esisild tõuseb kergelt.
 - Seejärel lülitage sisse nii, et ujuvasend on hoidikus.
 - Viige tagasi neutraalasendisse. Nii täidetakse töstesilindrid korralikult, päikesevalgus vähendab laaduri soovimatuid liigutusi ja tagab hea haakimise.
 - Rakendage parkimispidur.
 - Seisake mootor.
 - Tulge traktorist välja.
-
- Tõmmake vasakul pool asuvat vabastamiskäepidet järsu liigutusega alla.

TÄHTIS: Lukustumisnäidik on punases alas.



- Klappige lahti vasak- ja parempoolne parkimisjalus.



- Veenduge, et maapinna ja tugijala talle vahele jääks 10–30 mm.



- Lahutage hüdraulikasüsteem ja elekter:

MACH-süsteemiga laadur

- Vabastage MACH-sidur, vajutades vasakul asetsevale ohutusriivile.
- Tõstke käepide üles.



- Riputage MACH-sidur oma toele.



MACH-süsteemita laadur

- Keerake kraan kinni ja lahutage hüdraulikaühendused.
- Asetage välis- ja sisekeermega kiirühenduste peale (puhtad) kaitsekorgid ning pange voolikud laaduri peale.



- Tõmmake paremal pool asuvat vabastamiskäepidet järsu liigutusega alla.

TÄHTIS: Lukustumisnäidik on punases alas.



- Minge uuesti juhikohale ja kontrollige, kas vasaku ja parema haakimisraami lukustusnäidikud on punases alas.



- Tagurdage traktoriga väike järsk nõks, seejärel aeglaselt, kuni laadur on toetunud oma parkimisjalustele.



— Kontrollige, kas haagitud laadur on stabiilne.



13. Laaduri haakimine

 **HOIATUS:** Seda toimingut peab tegema juht, kes laaduriga toimingute ajaks lahkub juhikohalt ja blokeerib selleks ajaks kõik manöövrid.

— Kontrollige, kas vasaku ja parema raami lukustusnäidikud on punases vahemikus ja et ükski ese ei sega laaduri haakimist.

MÄRKUS: Kinnitusklambri esiosa on varustatud rambi ja rulliga, mis võimaldavad laadurit haakesse tõsta.



— Liigutage traktorit edasi nii, et juhite laaduri raami kinnitusklambri peale, kuni riivid automaatselt lukustuvad.



— Laadur on lukustunud siis, kui lukustusnäidikud on rohelises alas.

TÄHTIS: kui näidikud on ikka punases alas, vt peatükki [Kaheosaline haakimine](#).



— Ühendage hüdraulika ja elekter:

MACH-süsteemiga laadur

- Enne ühendamist veenduge, et isas- ja emasühendused oleksid puhtad. Vajaduse korral puhastage need.
- Haarake sidurist mõlema käega
- Tõstke jaoturi kate tagaküljega üles.
- Seejärel lükake liugsiinid vertikaalselt sisse.
- Vajutage käepide alla.



MACH-süsteemita laadur

- Võtke katted ära.
- Ühendage hüdraulikaühendused.
- Avage kraan.



- Klappige kokku ja lukustage parem ja vasak parkimisjalus.

TÄHTIS: Kontrollige, et mõlemad jalused oleksid lukustunud.



- Enne tööd pange tööorgan maapinnale toetuma (traktori esirattad tõusevad maapinnalt üles), et kontrollida, kas laadur on korralikult haagitud.



13.1. Kaheosaline haakimine

- Ühendage hüdraulika ja elekter.



- Liigutage hooba ettepoole kuni fikseeritud ujuvasendini, liigutades samal ajal traktorit edasi, vajaduse korral pöörake rattaid.

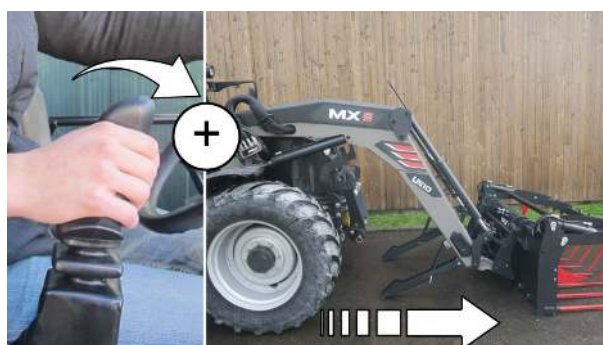

- Tõstke kergelt. Laadur on lukustunud siis, kui lukustusnäidikud on rohelises alas.



- Klappige kokku ja lukustage parem ja vasak parkimisjalus.



- Toetage tööorgan maapinnale.



14. Tööorgani lahtihaakimine

⚠ HOIATUS: Seda toimingut peab tegema juht, kes laaduriga toimingute ajaks lahkub juhikohalt ja blokeerib selleks ajaks kõik manöövrid.

14.1. Manuaalse vabastamisega tööorgani kandur

- Otsige sile ja stabiilne koht.
- Asetage koormamata tööorgan, lisaseade (haarats, rootor jne) horisontaalasendisse 0,30 m maapinnast.
- Tõmmake peale käsipidur.
- Seisake traktori mootor.
- Vabastage lahtiühendatavad hüdraulikasüsteemid surve alt.

MÄRKUS: kui laadur on varustatud solenoidklapiga, käivitage ja vajutage juhtimisnupule.



- Lahutage hüdraulikasüsteem:

Mach 2 abil

- Vabastage ventiil.
- Asetage voolikud tööorgani esiosa peale.

Ühendustega

- asetage välis- ja sisekeermega ühendustele kaitsekorgid peale.
- Asetage voolikud tööorgani esiosa peale.



- Tööorgani lukust avamiseks seiske laadurist vasakul ja tõmmake hoob lõpuni enda poole.

⚠ TÄHELEPANU: Ärge kunagi seiske laaduri ees, kui te tööorganit lahti lukustate.



- Tõmmake hooba enda poole, kuni see jääb paigale.



- Asetage tööorgan maapinnale, seda kergelt kallutades, et tööorgani kandur kätte saada.

14.2. Tööorgani kandur EURO/TENIAS

- Asetage koormamata tööorgan, lisaseade (haarats, rootor jne) horisontaalasendisse 0,30 m maapinnast.
- Rakendage seisupidur ja seisake mootor.
- Lahutage hüdraulikasüsteem.
- Eemaldage splindid (2) ja seejärel lukustustapid (1).

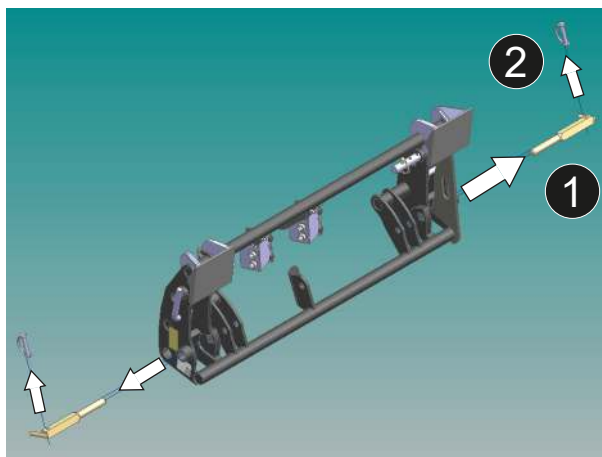

- Asetage tööorgan maapinnale, seda kergelt kallutades, et tööorgani kandur kätte saada.
- Paigaldage lukustustapid (1) ja seejärel splindid (2) tagasi algasendisse.

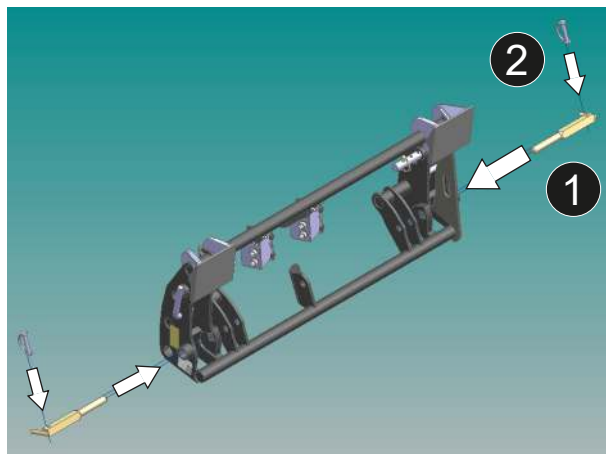

14.3. Tööorgani kandur FAST-LOCK

MÄRKUS: Kui tööorgan on varustatud ühe või mitme hüdraulikafunktsiooniga, laske voolikud enne nende lahtiühendamist alt vabaks.

- Tõstke laadurit, et tööorganit maast üles tõsta.
- Kui tööorgan on horisontaalasendis, vajutage rohelinele ja tabaluku nupule, liigutades kangi paremale (mahakallamine).
- Tööorgan on nüüd vabastatud.
- Asetage tööorgan maapinnale, seda kergelt kallutades, et tööorgani kandur kätte saada.



15. Tööorgani haakimine

! **HOIATUS:** Seda toimingut peab tegema juht, kes laaduriga toimingute ajaks lahkub juhikohalt ja blokeerib selleks ajaks kõik manöövrid.

15.1. Manuaalse vabastamisega tööorgani kandur

— Jälgige, et vabastushoob oleks haakimisasendis (hoob tahapoole kallutatud). Võllid on sees, vedrud on surve all.

! **TÄHELEPANU:** Kontrollige, et tööorgani voolikud on haakimispiirkonnast eemal.



— Tulge laaduriga lähemale, püsides tööorganiga ühel joonel.

— Sobitage tööorgani kandurid tööorganile.

— Kaevake liikudes edasi kuni vabastushoova paikaminemiseni.



— Seisake mootor.

— Vabastage tööorganit toitvad hüdraulikaliinid surve alt.

MÄRKUS: kui laadur on varustatud solenoidklapiga, käivitage ja vajutage juhtimisnupule.



- Enne ühendamist veenduge, et pistikud ja pesad oleksid puhtad. Vajaduse korral puhastage need.
- Ühendage hüdraulikafunktsiooniga tööorganite voolikud.



TÄHELEPANU:

Enne liikumist kontrollige järgmist.

- Pange tööorgan maapinnale toetuma (traktori esirattad tõusevad maapinnalt üles), et kontrollida, kas see on korralikult lukustunud.
- Liigutage kõiki liikuvaid komponente igas suunas maksimaalse piirini, et kontrollida, kas hüdraulikasüsteemis on lekkeid ja kas voolikud on õigesti paigaldatud.



15.2. Tööorgani kandur EURO/TENIAS

- Eemaldage splindid (2) ja seejärel lukustustapid (1) kiirkinnitusraamilt.
- Tulge laaduriga lähemale, püsites tööorganiga ühel joonel.
- Paigaldage tööorgani kanduri raam tööorganile.
- Kallutage ette, liikudes samal ajal edasi, kuni tööorgan puutub vastu kandurit.

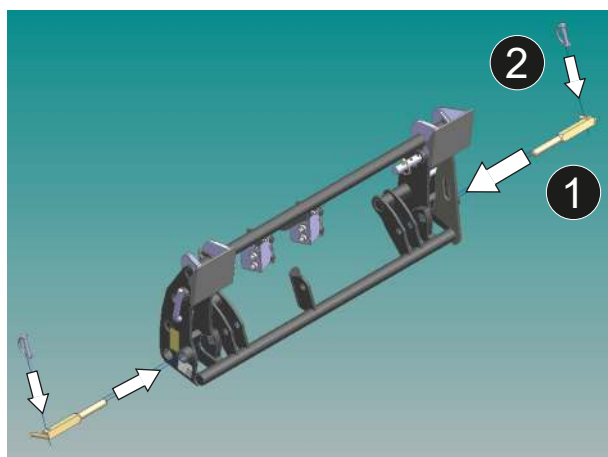

- Seisake mootor ja vabastage tööseadet toitvate hüdrovoolikute rõhk.
- Ühendage hüdraulikafunktsiooniga tööorganite voolikud.
- Tööorgani kanduri lukustamiseks aseta lukustustapid (1) ja seejärel splindid (2) tagasi algasendisse.

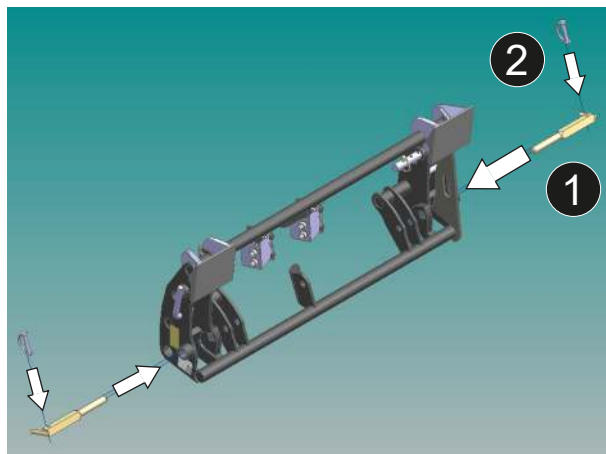

15.3. Tööorgani kandur FAST-LOCK

- Asend „avatud“, mis võimaldab tööorgani osade läbipääsu.
- Tulge laaduriga lähemale, püsites tööorganiga ühel joonel.
- Sobitage tööorgani kandur tööorganile,
- Tehke kergelt kaevamisliigutusi ja tõstke laadurit, et tööorganit maast üles tõsta.
- Vajutage rohelisele ja tabaluku nupule, liigutades kallutamise kangi vasakule (kaevamine).
- Tööorgan on nüüd lukustatud.



MÄRKUS: Kui tööorgan on varustatud ühe või mitme hüdraulikafunktsiooniga, ühendage voolikud.

16. Tööorgani kanduri mudelid

16.1. Tööorgani kandur MX

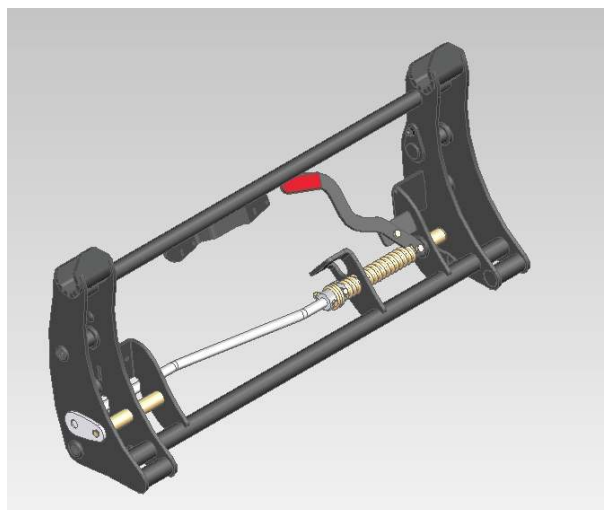

16.2. Tööorgani kandur EURO



16.3. Tööorgani kandur Euro

MX-asendist (1) Euro-asendisse (2) üleminemiseks

- eemaldage võllid;
- kallutage haakimistaldu allapoole;
- kontrollige, kas haakimistallad on vedruvarrastega fikseeritud;
- pange võllid tagasi oma algsesse kohta.



16.4. Tööorgani kandur Euro/SMS

SMS-asendist (1) Euro-asendisse (2) ülemineamiseks

— Kallutage 2 piirikut allapoole.



16.5. Tööorgani kandur EURO / SIGMA 4

Euro-asendist (1) Sigma 4 asendisse (2) ülemineamiseks

- eemaldage võllid;
- pange lukustusseadmed hoiuasendisse;
- pange võllid tagasi oma algsesse kohta.

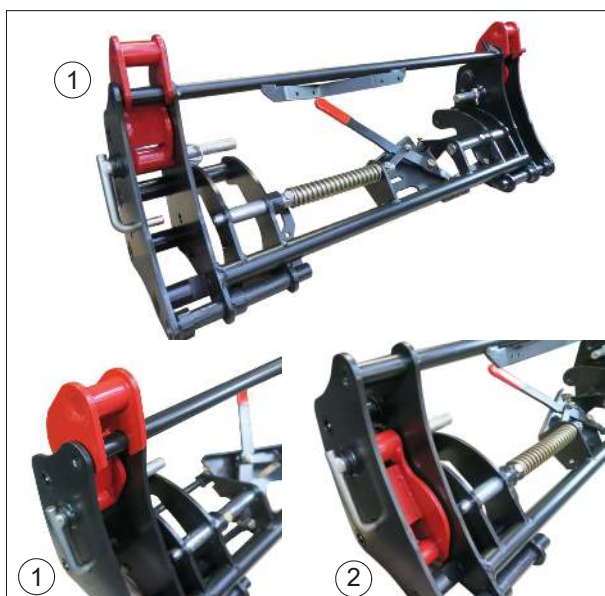

16.6. Tööorgani kandur EURO/TENIAS

TENIASe (1) positsioonilt Euro (2) positsioonile üleminekuks toimige järgmiselt:

- eemaldage võllid;
- pange haakimistallad ettenähtud asendisse.
- pange võllid tagasi oma algsesse kohta.

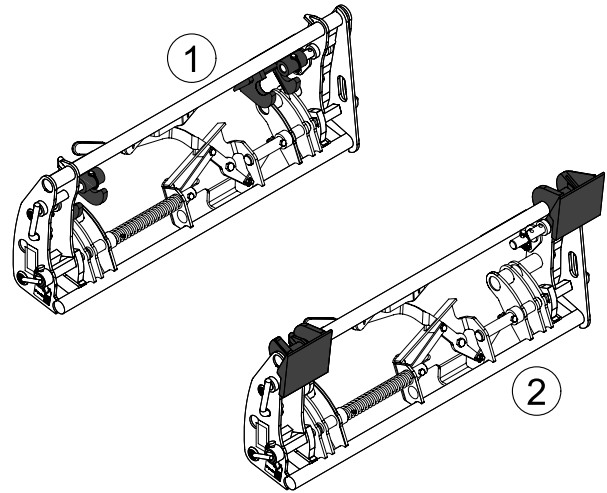

17. Kaldeindikaator

Kaldeindikaator võimaldab tööorgani asendi kontrollimist laaduri langetamise ajal. See asub laaduri vasakul küljel. Seda saab olenevalt kasutatavast tööorganist reguleerida.

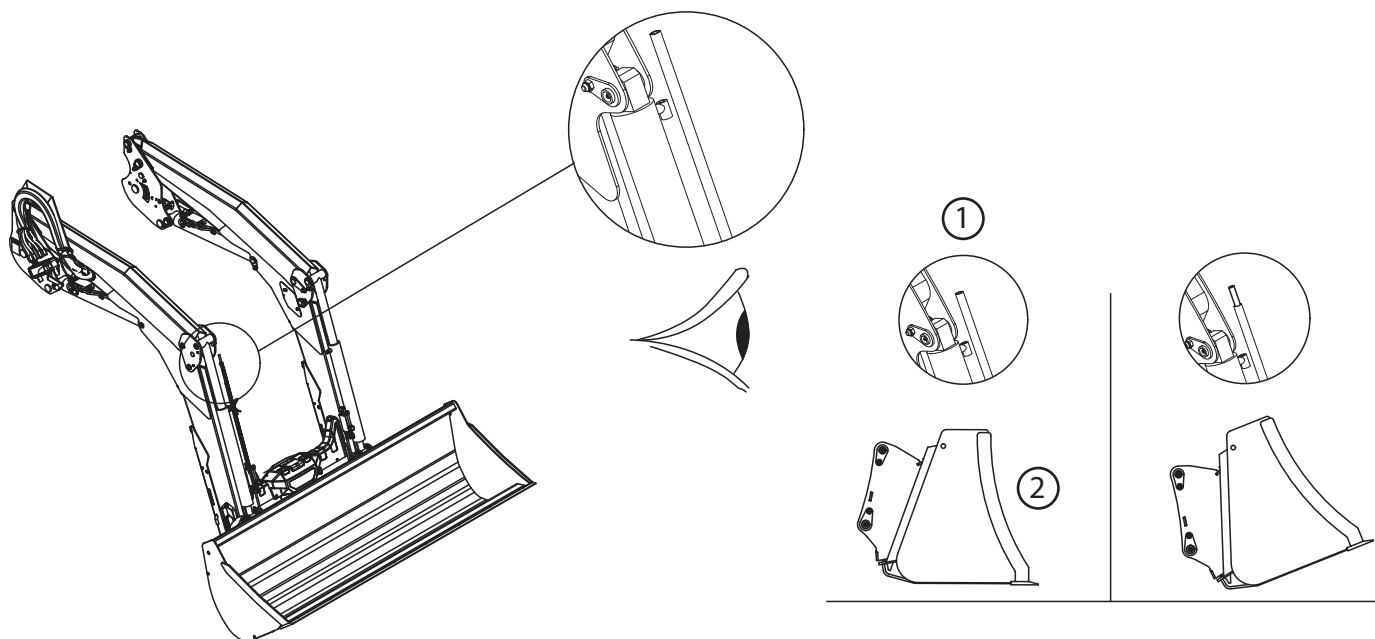

(1) Märkutuli / (2) Kopa paralleelsus maapinnaga

18. FAST-LOCK-süsteem

Tööorgani raamil olev FAST-LOCK süsteem (valikuline) võimaldab tööorganit külge ja lahti ühendada juhiistmelt.

Lukustusasend (1).



Vabastusasend (2).

MÄRKUS: Tööorgani raamidel EURO-SMS ja MX-EURO on telgede liikumised erinevad: mõlemad lukustusteljed liiguvad tööorgani raami keskele.

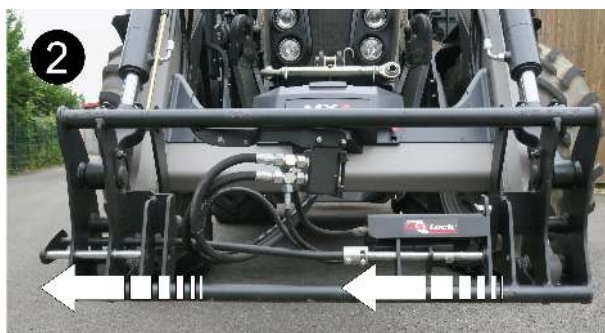

19. SHOCK ELIMINATORI süsteem

Liikumisest või laaduri langetamise järsust peatumisest tingitud löögid amortiseeritakse (valikuline). See süsteem leevendab tõukeid traktorile ja seeläbi ka kabiinis tuntavat pörutust. Shock Eliminatori lülitamine toimub kraani (1) abil.

MÄRKUS: SHOCK ELIMINATORI saab sisse ja välja lülitada otse kabiinist (elektrilülituse valik).

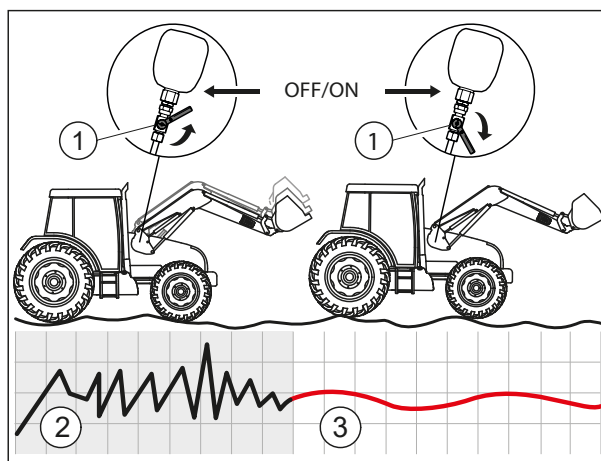

(2) Ilma süsteemita SHOCK ELIMINATOR / (3) süsteemiga SHOCK ELIMINATOR

20. AUTO-LEVEL-süsteem

Tööorgani AUTO-LEVEL System automaatne nivelleerimine (valikuline) on saadaval laaduritele, mille juhtimise tagavad MX „e-PILOT S“ edasimüüjad.

20.1. Tööorgani asendi reguleerimine

Tööorgani asendi reguleerimine toimub näidikuvarda tipus. [Vt juuresolevaid jooniseid]

- Pange tööorgan soovitud asendisse.
- Asetage tööorgan maapinnale.
- Reguleerige märgistusvarda toru (2) nii, et varda ots (3) paikneks anduri (1) ees.

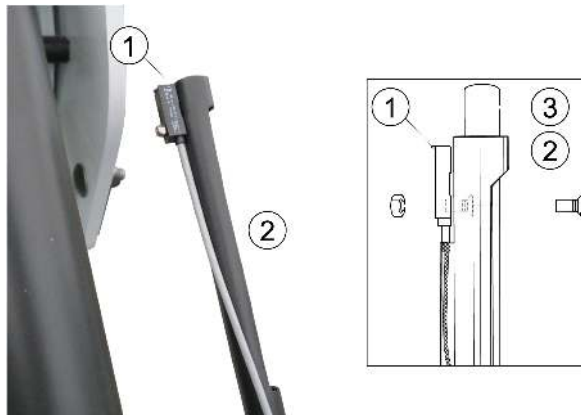

20.2. Tööorgani automaatne nivelleerimine

AUTO-LEVEL-süsteem toimib mõlemal suunal. Kui tööorgan on kallutatud või kaevamise asendis, hoidke MUSTA (6) nuppu all, kuni juhtkang hakkab vibreerima. Tööorgani asend lähtestatakse.

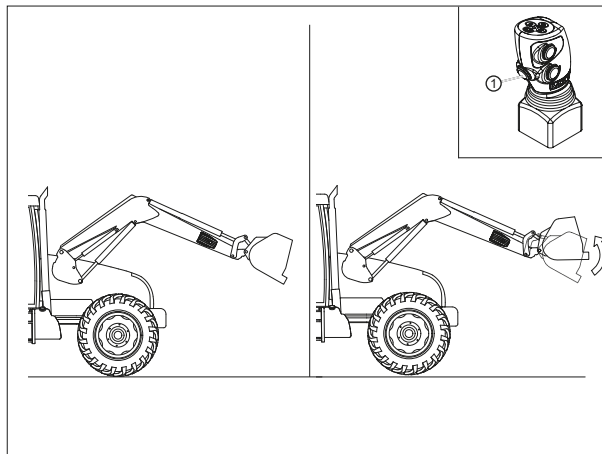

21. AUTO-UNLOAD-süsteem

Kopa ja haaratsi sünkroonimine (valikuline) toimib mõlemal suunal:

- Haaratsi avamine / kopaga mahakallamine.
- Kopaga kaevamine / haaratsi sulgemine.

AUTO-UNLOAD-süsteem toimib ainult siis, kui laaduril on 3. funktsioon.

MÄRKUS: Et AUTO-UNLOAD süsteemi kasutamine oleks optimaalne, on soovitatav süsteem käivitada järelhaagisese mahakallamise ajal, hetkel, kui tööorgan on horisontaalasendis.

Juhtklapi e-PILOT S juhtimine: vt juhtklappi e-PILOT S puudutavat märkust (funktsioon:



22. EASY PLUG

Valikuline rõhuvabastusfunktsioon võimaldab vabastada rõhu tööorgani kanduri voolikutest, et hõlbustada MACH 2 liitmiku või haakeseadiste ühendamist/lahtiühendamist.

! **OHT:** Enne rõhuvabastusfunktsiooni aktiveerimist veenduge, et tööorgan on maha laaditud ja koos selle tarvikutega (haarats, rootor jne) puhkeasendisse pandud.

— Tõmmake rõhuvabastuskäepidet.



— Ühendage voolikud.



— Sulgege MACH 2 sidur.



23. Töövalgustid

 **OHT:** Töövalgustid ei ühildu tõstmise ja kallutamise ohutusega.

Töövalgustite komplekt (valikuline) koosneb kahest LED-valgustist, mis asuvad tõstesilindrite kohal. Seda komplekti saab kasutada laaduri esiosa valgustamiseks hooldus- või käsitsemistoiminguteks piiratud nähtavusega kohtades (pime hoone, öö, tõstetud laaduri käsitsemine jne).

MÄRKUS: Soovitud ala paremaks valgustamiseks on võimalik LED-tulesid kallutada.

Valgustuskomplekti lüliti asub kabiinis.



24. Tõstmise ja kallutamise ohutus

TÄHTIS: See süsteem on hädavajalik, kui töötamise ajal viibib koorma ümbruses inimesi (valikuline).

Süsteem vastab standardile EN 12525 + A2 2010 ja seda saab välja lülitada, kui töötamise ajal ei viibi ümbruses inimesi. Nii saab töötada ilma, et töö võimsus või kiirus väheneks.

See ainulaadne valik ühildub Shock Eliminatori ja hoitava ujuvasendiga.

24.1. Väljavõte standardist EN12525 + A2 2010 Lauplaadurid:

„4.4.4 Kaitse tahtmatu langetamise vastu

Juhul kui lauplaadur on ette nähtud ka tõstmistöödeks, mille ajal peab olema inimesi tõstetud asendis laaduri koorma läheduses, peavad kas hüdraulikasüsteem või tõstepoomi silindrid olema ohutusseadisega, mille eesmärk on vältida tõstepoomi tahtmatut langetamist ja mis peab jääma tööle ka juhtsüsteemi energiatoite katkemise korral, vastates nii lisa E nõuetele.

Kui seda ohutusseadist saab panna käivitatud/seisatud või sisse-/väljalülitatud asendisse, et teha töid, kus inimese juuresolekut koorma lähedal ei ole vaja, siis kehtivad järgmised lisaeeskirjad:

- ohutusseadist peab olema võimalik panna käivitatud/seisatud või sisselülitatud/väljalülitatud asendisse juhikohalt;
- ohutusseadist peab olema võimalik panna käivitatud või sisselülitatud asendisse maast, ilma et peaks koormale lähenema;
- ohutusseadise seiskamise või väljalülitamise lüliti peab olema ehitatud ja paigaldatud nii, et juht ei saaks seda tahtmatult vajutada;
- ohutusseadise asend (käivitatud/seisatud või sisselülitatud/väljalülitatud) peab olema selgelt tähistatud ja selgelt nähtav nii juhikohalt kui ka laadimispiirkonnast.

Vastavalt punktile 7.1.2 peab kasutusjuhendis olema selgitatud selle korrektset kasutusviisi, sealhulgas hoiatusi.

Laaduril peab olema hoiatus, et tõstetoimingute jaoks, mis nõuavad inimese viibimist koorma läheduses, kui laadur on ülestõstetud asendis, peab turvaseade olema sisselülitatud asendis (aktiveeritud) (vt 7.2).

Informatsioon lauplaadurite kasutamise kohta, mis ei ole ette nähtud tõstmistöödeks, kus operaator peab olema tõstetud asendis koorma läheduses, peab vastama punktidele 7.1.4 ja 7.2.“

„Lisa E (normatiiv)

Tahtmatut langetamist vältivate vahendite katsetusmeetod ja vastuvõtukriteeriumid

E.1 Mõisted ja määratlused

E.1.1

kallutamisseadis

üks või mitu hüdraulilist ventiili, mida kasutatakse laaduri hüdraulikasüsteemi katkestuse simuleerimiseks.

E.1.2

katsekoormus

mass (50 ± 10) % laaduri tootja poolt määratud nominaaltõstevõimsusest.

E.2 Katse tegemise viis

Punktides E.2.1 ja E.2.2 määratud katse peab tegema, järgides kõiki järgnevaid tingimusi:

- katsekoormuse laskumise järel peab see jääma ($1 \pm 0,1$) m kõrgusele (staatiline katse);
- katsekoormuse tõstmise järel peab see jääma ($1 \pm 0,1$) m kõrgusele (staatiline katse);

ja hüdraulikasüsteemi õli temperatuur 40 °C et 50 °C vahele.

E.2.1 Kallutamisseadis tõstesilindrite ja juhtklapi vahel peab olema avatud.

E.2.2 Koorma kogulaskumist peab mõõtma tööorgani liigendpunkti kohal

E.3 Vastuvõtukriteerium

Punktis E.2.2 mõõdetav kogulaskumine esimese 10 sekundi jooksul ei tohi ületada:

- 100 mm, juhul kui ohutusseadis seisatakse või lülitatakse välja käsitsi;
- 300 mm, juhul kui ohutusseadis on püsivas käivitatud asendis.

5 minutit hiljem ei tohi langetamine ületada veel 100 mm.“

24.2. Tõstmise ja kallutamise ohutusseadiste kasutamine

Tõste- ja kallutussilindrite hüdraulikasüsteemil on ohutusseadised (1) ja (2).

MÄRKUS: Vaikimisi on ohutusseadis sisse lülitatud.

Kui kasutaja vajutab kabiinis nupule (3) (turvanupp), lülitatakse ohutusseadis välja ja punased märgutuled süttivad järgmistes kohtades:

- kabiini nupp (3);
- välimine nupp (4);
- tõstesilindrite kaks solenoidklapi ühendust (5).

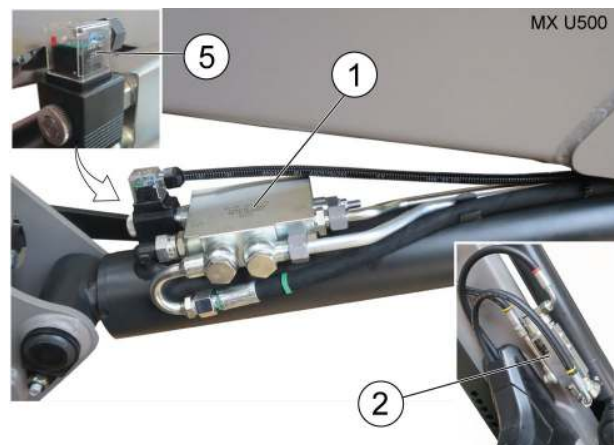

Nupu (3) funktsioon:

- Vajutus (A): ohutusseadise väljalülitamine.
- Vajutus (B): ohutusseadise sisselülitamine.

MÄRKUS: Hetkest, kui traktori süüde on välja lülitatud, lülitub ohutusseadis automaatselt sisse.

! **OHT:** ohutusseadise väljalülitamine on lubatud ainult siis, kui koorma läheduses ei viibi inimesi. Sellisel juhul ühilduvad ka püsiv ujuvasend ja Shock Eliminator. Vajutades nuppudele (3) või (4), on ohutusseadis jälle aktiivne (punased märgutuled kustunud).



Nuppu (4) kasutatakse ainult ohutusseadise väljastpoolt uuesti sisselülitamiseks. Siis kustuvad punased märgutuled.

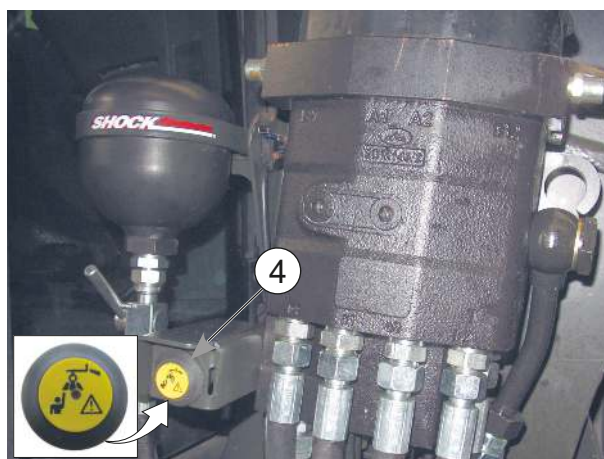

25. Hooldus

 **HOIATUS:** Vahetage regulaarselt traktori hüdraulikasüsteemi õli, vahetage filtreid tootja soovitude kohaselt.

Saastunud hüdroõli ei määri enam ning võib kahjustada kõiki hüdroosüsteemi komponente (hüdraulikapumbad, jaotusventiilid, hüdrosilindrid). Ka visuaalselt selge õli võib olla omadustelt kulunud.

- Hooldustöid peavad teostama kompetentsed ja seadme müüja poolt sertifitseeritud isikud. Muidu kannab nende eest täielikku vastutust tööde tegija.
- Hooldustööde tegemisel on kohustuslik kanda isikukaitsevahendeid. Lisateavet vt isikukaitsevahendite tabelist peatükis [Ohutuseeskirjad](#).
- Laaduri ja/või selle tööorganite hooldustöödeks lülitage traktori mootor välja.
- Laaduri hooldustööde teostamisel ärge kunagi töötage pinge all olevate mehaaniliste osadega, surve all oleva hüdraulikasüsteemi või -komponendiga ega pinge all oleva elektriahelaga.
- Traktori hooldustööde ajaks on tungivalt soovitatav laadur lahti haakida. Lahtihaakimine on lihtne ja kiire tegevus, mis tagab parimal viisil traktori hooldustööde ohutuse ja tõhususe.
- Kõigiks töödeks, kus laadur on ülestõstetud, on kohustuslik laadur oma asendisse lukustada:
 - MACH-süsteemiga laaduri MACH-süsteemi vabastamine.
 - Ilma MACH-süsteemita laaduri tõstesilindrite toitekraani sulgemine.

Lisateavet vt peatükist [Laaduri lahtihaakimine](#).

Määrige MACH Systemi lukustussüsteemi iga kolme kuu tagant.

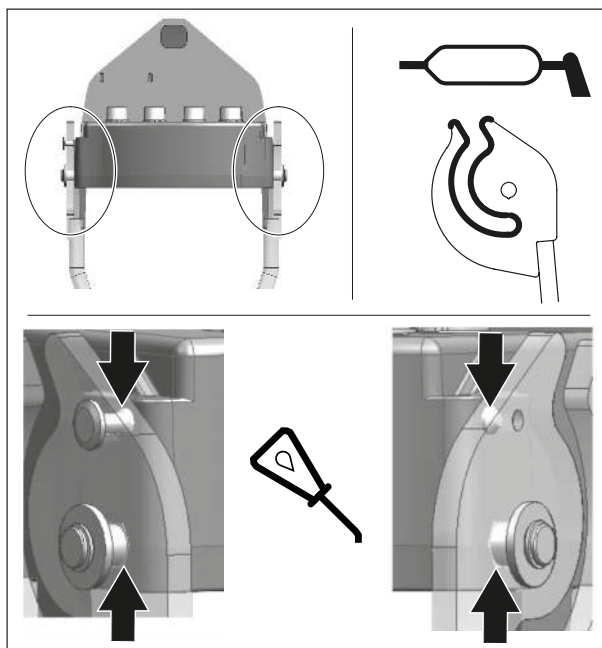

Määrige iga 10 tunni järel ja pärast iga pesu, eriti pärast survepesu, kuna vesi tõmbab rasva välja. Vt juuresolevaid määrimispunkte.

MÄRKUS: Hoolduseks on soovitatav kasutada NLGI 2 määret.

Puhastage tööorgan ja laaduri esiosa pärast iga kasutamist. Happeline sõnnik, väetised ja silo on värvi, terase ja liigendite vaenlased.

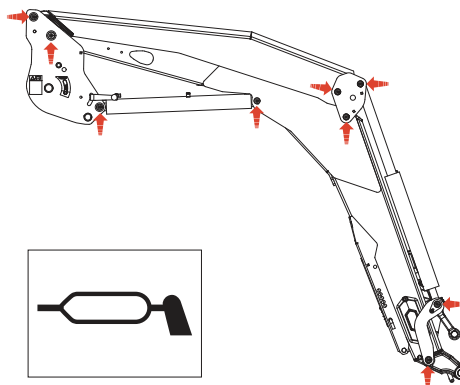

! **TÄHELEPANU:** Kõrgsurvepesuri kasutamise ajal vältige veejoa suunamist elektrikomponentidele.

! **OHT:** Rõhu all oleva ja väljapääseva õli surve võib olla nii suur, et õli tungib naha sisse. Enne voolikute lahutamist vabastage kindlasti kogu rõhk. Enne süsteemi survestamist veenduge, et kõik liitmikud oleks tihedalt kinni keeratud ning voolikud ja hüdraulikasüsteem ei oleks kahjustatud.

! **OHT:** Väga väikesest august lekkiv õli võib olla peaaegu nähtamatu. Kahtlaste lekete otsimiseks kasutage käte asemel papitükki või puitu. Kui saate rõhulekke tagajärjel vigastada, pöörduge viivitamatult arsti poole. Kui asjakohast arstiabi ei anta kohe, võib tekkida infektsioon või tõsine reaktsioon.

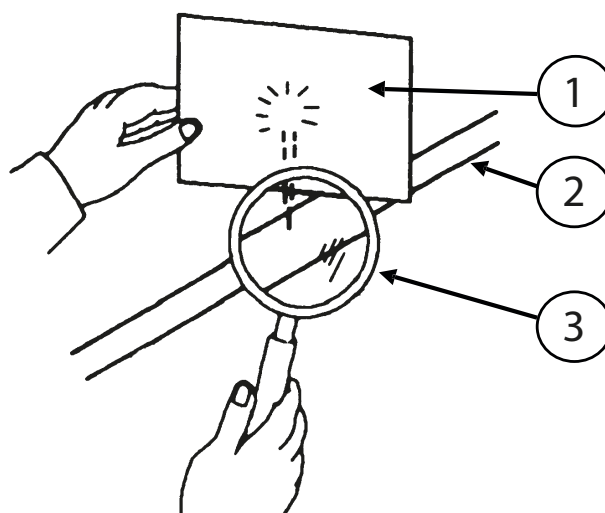

(1) Karp / (2) Hüdraulika / (3) Luup

Kontrollige järgmist iga kuu või intensiivse kasutamise korral tihedamini:

- Laaduri ja/või tööorgani liigendite seisukord. Vajaduse korral vahetage kulumisrõngad ja/või teljed välja.
- Kulumisrõngad tuleb välja vahetada, kui nende paksus on väiksem kui 1 mm.
- Traktori hüdraulikaõli tase ja hüdraulikasüsteemi tihedus. Kui leiate hüdraulikakomponentidel (silindrid, torud, tihendid, Mach, ühendused jne) sisemisi või välimisi lekkeid, võtke ühendust seadme müüjaga.
- Voolikute seisukord: kui on näha murenemist või õli läbiimbumist, vahetage need välja.
- Hoova (kaablid, lõtk, lukustumine jne) toimimine.
- Elektrijuhtmete kimpude seisukord. Pistikute või kaablite kahjustumise korral võtke ühendust seadme müüjaga.
- Mehaaniline seisukord (võimalikud mõrad, deformatsioonid, piirikute kulumine, lõtk, parkimisjalused jne). Ebanormaalse kulumise korral võtke ühendust seadme müüjaga.

TÄHTIS: Kõik kruvid, mida on vaja pingutada, tuleb üle vaadata, vajaduse korral vahetada, puhastada ja keermelukuga tagasi panna. Pingutage kruvid vastavalt allolevas tabelis soovitatud pingutusmomendile (traktoriga seotud polte ei ole keelatud pneumovõtmega kinni keerata ega pingutada).

Kontrollige kinnitusklambri kinnitust pärast 10 ja 50 töötundi, seejärel iga 100 töötundi või iga traktorimootori õlivahetuse järel. Kui kinnitus on lõtv, võtke ühendust seadme müüjaga.

Pingutusmomendid (Nm)

| Kinnitusvahendite klass | poltide märgistus (ISO 898) | Keermestamine | | | | | | | | | | | |
|-------------------------|-----------------------------|---------------|------|------|-----|-----|-----|-----|-----|-----|------|------|------|
| | | M5 | M6 | M7 | M10 | M12 | M14 | M16 | M18 | M20 | M22 | M24 | M27 |
| 8.8 | ○ | 5.2 | 9 | 21.6 | 43 | 73 | 117 | 180 | 259 | 363 | 495 | 625 | 915 |
| 10.9 | □ | 7.6 | 13.2 | 31.8 | 63 | 108 | 172 | 264 | 369 | 517 | 704* | 890 | 1304 |
| 12.9 | △ | 8.9 | 15.4 | 37.2 | 73 | 126 | 201 | 309 | 432 | 605 | 824 | 1041 | 1526 |

Malmist teras (Nm) ±15%

* Kui ei ole märgitud teisiti.

25.1. Kohandushoolduse eripära



OHT:

Raskete või surmaga lõppevate õnnetuste ohu vältimiseks:

- kontrollige regulaarselt, kas kruvid ja mutrid on pingutatud, vaadake allolevat kontrolltabelit;
- kõik kruvid, mis vajavad pingutamist, tuleb üle vaadata ja vajaduse korral vahetada;
- keelatud on kruvida või pingutada löökvõtmega nii traktoriga ühendatud polte kui ka meie tarvikute vahel olevaid kruvisid.

| Kinnitustega ühendused | Ülevaatusetähtajad | | | |
|---|---|-------------------------------------|-------|---------------------------|
| | Traktori töötundide loenduri näit | | | Intervall |
| | 100 h või uue traktori esimene ülevaatus* | 600 h või traktori teine ülevaatus* | 3000h | |
| Kontrollige, et kinnitus traktori, varustuse ja varuosade vahel oleks pingutatud ettenähtud jõumomendiga. | x | x | | Seejärel iga 600 h järel |
| Kontrollige, et noole kinnitus oleks kinnitatud ettenähtud jõumomendiga. | x | | x | Seejärel iga 3000 h järel |

* Nendest kahest tähtajast varasem.

25.2. Rikke kõrvaldamine



HOIATUS: Hooldustöid tohivad teha pädevad ja edasimüüja volitatud isikud. Muidu kannab nende eest täielikku vastutust tööde tegija.

Kõiki veaotsingu (diagnostika) toiminguid ja/või komponentide eemaldamist peab tegema ainult professionaal, kes alustab sellest, et tagab toimingute ohutuse endale ja keskkonnale, eriti olukorras, kus laadur on tõstetud asendis.

Soovitame turvalise ja tõhusa hoolduse tagamiseks tungivalt laaduri lahti haakida. Laaduri ja/või selle tööorganite hooldustöödeks:

- Lülitage traktori mootor välja.
- Isikukaitsevahendite kandmine on kohustuslik.
- Laaduri tööorgan peab olema maapinnale toetatud ja tarvikud (haarats, rootor jne) puhkeasendis.
- Vabastage hüdraulikasüsteem surve alt.

Rikkeotsingu juhend

| Probleem | Põhjust | Lahutusvõime |
|---|--|---|
| Tõstmise või kallutamine ei tööta | Hüdraulilised liitmikud on valesti ühendatud. | Kontrollige ühendust, vajaduse korral vahetage välja. |
| | Traktori õlitase on liiga madal. | Kontrollige traktori õlitaset ja lisage õli. |
| | Laaduri jaoturklapp või jaoturi rõhuklapp on avatud asendisse blokeerunud. | Võtke ühendust edasimüüjaga. |
| | Traktori hüdropumba tõrge. | Võtke ühendust edasimüüjaga. |
| Seadme silinder ei tööta | Liitmikud on halvasti ühendatud. | Kontrollige ühendust, vajaduse korral vahetage välja. |
| | Elektrijuhtmistiku tõrge. | Kontrollige ja vajadusel vahetage välja. |
| | Solenoidklapi kinnikiilumine. | Võtke ühendust edasimüüjaga. |
| | Silindri tihend on kahjustatud (pole hermeetiline). | Võtke ühendust edasimüüjaga. |
| | Defektsed liitmikud. | Vahetage liitmikud välja. |
| Tõstmise või kallutamise silindrite juhtseadmed töötavad tagurpidi. | Hüdrovoolikud on valesti ühendatud. | Ühendage liitmikud vastavalt juhistele. |
| | Kaabeljuhtimine on valesti ühendatud. | Võtke ühendust edasimüüjaga. |
| Hüdraulikasüsteemis on õhk (moodustub vaht) | Traktori õlitase on liiga madal. | Kontrollige traktori õlitaset ja lisage õli. |
| | Õhuleke hüdropumba imamispoolel. | Võtke ühendust edasimüüjaga. |
| Tõstmise on aeglane või katkendlik. | Traktori õlitase on liiga madal või õli on külm. | Kontrollige traktori õlitaset ja lisage õli. Laske õlil saavutada töötemperatuur. |
| | Hüdraulikasüsteemis on õhk. | Laske hüdraulikasüsteemist õhk välja. Kui probleem ei kao, võtke ühendust edasimüüjaga. |
| | Koorem on raskem, kui laaduri jaoks lubatud maksimaalne koormus. | Vähendage tööorgani koormust, vt peatükki Tehnilised andmed . |
| | Liitmikud ei ole korralikult lukustatud. | Kontrollige ühendust ja parandage või vahetage vajadusel liitmikud. |
| | Traktori mootori pöörded on liiga madalal (hüdropumba madalad pöörded). | Tõstke traktori mootori pöörded, et parandada traktori jõudlust. |
| | Jaoturklapi kaablid on kinni kiilunud või defektsed. | Võtke ühendust edasimüüjaga. |
| | | |

Rikkeotsingu juhend

| Probleem | Põhjust | Lahutusvõime |
|---|---|--|
| | MACH SYSTEM-i kinnitus ei ole korralikult lukustatud | Veenduge, et MACH SYSTEM-i kinnitus on korralikult lukustatud (käepide lõpuni keeratud). |
| | Leke silindris. | Võtke ühendust edasimüüjaga |
| | Rõhuklapi töö on ebaühtlane või rõhuklapp on seadistatud liiga madalale väärtusele. | Võtke ühendust edasimüüjaga. |
| | Voolik/toru on väändunud või kokku pigistatud. | Võtke ühendust edasimüüjaga. |
| | Traktori hüdropumba võimsus on ebapiisav | Võtke ühendust edasimüüjaga. |
| Tõstevõimsus on ebapiisav. | Rõhuklapp on valesti reguleeritud. | Võtke ühendust edasimüüjaga. |
| | Koorem on raskem, kui laaduri jaoks lubatud maksimaalne koormus. | Vähendage tööorgani koormust ,vt peatükki Tehnilised andmed . |
| | Traktori mootori pöörded on liiga madalad. | Tõstke mootori pöörideid. |
| | Traktori hüdropump on defektne. | Võtke ühendust edasimüüjaga |
| Laadur langetab, kui juhtseadmed on neutraalasendis | Tõstesilindrite leke. | Võtke ühendust edasimüüjaga. |
| | Ebanormaalne leke jaoturklapis. | Võtke ühendust edasimüüjaga. |
| | Laaduri jaoturklapi tapi neutraalasend ei taastu. | Võtke ühendust edasimüüjaga. |
|  TÄHELEPANU: võimalik on tolerants (0 - 8 cm) | Klapi tapp ei liigu vabalt (saaste). | Võtke ühendust edasimüüjaga. |
| | Kaabliga neutraalasend on paigast ära. | Võtke ühendust edasimüüjaga. |
| | Juhtkangi või kaablisüsteemi kinnikiilumine. | Võtke ühendust edasimüüjaga. |
| Väline õlileke | Hüdrovoolikud, torud, keermestatud otsikud või tihendid on kahjustatud. | Võtke ühendust edasimüüjaga. |
| | Hüdrovoolikud on lahti tulnud. | Keerake voolikud kinni. |
| | Juhtklapi tihendid on kahjustatud. | Võtke ühendust edasimüüjaga |
| | Kahjustatud silindri või silindrivarda leke. | Silinder tuleb välja vahetada. Võtke ühendust edasimüüjaga. |
| | Laaduri solenoidklapp või juhtklapp on kahjustatud/kulunud. | Võtke ühendust edasimüüjaga. |
| Silindrivardad on paindunud | Kraapimine tagurdamisel on liiga kiire. | Silinder tuleb välja vahetada. Võtke ühendust edasimüüjaga. |
| | Järsk ja erakordselt kõrge koormus kasutamise ajal. | Silinder tuleb välja vahetada. Võtke ühendust edasimüüjaga. |
| Löögisummutus ei tööta. | Akumulaator on defektne. | Kraan tuleb vahetada, võtke ühendust edasimüüjaga. |

Rikkeotsingu juhend

| Probleem | Põhjust | Lahutusvõime |
|---|--|--|
| <p>MÄRKUS: SHOCK ELIMINATOR on lisavarustus, kontrollige kõigepealt SHOCK ELIMINATORi olemasolu.</p> <p>MÄRKUS: teatud konfiguratsioonides võib see kohustuslik olla.</p> | Tõstmise ja kallutamise turvaseade on laaduril olemas ja aktiveeritud. | Lisavarustus SHOCK ELIMINATOR ei ühildu tõstmise ja kallutamise turvaseadmega. |
| | SHOCK ELIMINATORi kraan (lisavarustus) on suletud või defektne. | Akumulaator tuleb täita, võtke ühendust edasimüüjaga. |
| | Solenoidklapp on defektne/pole aktiveeritud. | Kontrollige, kas solenoidklapp on ühendatud ja 12 V toitega. Kui probleem ei kao, võtke ühendust edasimüüjaga. |
| Kolmas hüdraulikafunktsioon ei tööta | Solenoidklapp on defektne/pole aktiveeritud. | Kontrollige, kas solenoidklapp on ühendatud ja 12 V toitega. Kui probleem ei kao, võtke ühendust edasimüüjaga. |
| Neljas hüdraulikafunktsioon ei tööta | Solenoidklapp on defektne/pole aktiveeritud. | Kontrollige, kas solenoidklapp on ühendatud ja 12 V toitega. Kui probleem ei kao, võtke ühendust edasimüüjaga. |
| Tööorgani hüdrauliline lukustus ei tööta (valikuline FAST-LOCK või SPEED-LINK). | Solenoidklapp on defektne/pole aktiveeritud. | Kontrollige, kas solenoidklapp on ühendatud ja 12 V toitega. Kui probleem ei kao, võtke ühendust edasimüüjaga. |

26. MXi toodete ringlussevõtt

Mahakandmine: pöörduge seadme müüja või töötlemisega tegelevate ettevõtete poole.

Hüdroüsteem

- MXi toodete kasutuse lõppes peab volitatud remonditöökoda need hüdraulikaõlist tühjendama.
- Hüdraulikavoolikud tuleb enne materjalide ringlussevõttu lahutada.
- MXi toodete omanikud peavad järgima neid keskkonناسäästlikke ettevaatusabinõusid juhul, kui nad demonteerivad toote selle kasutuse lõpus ise.

Ohtlike jäätmete (õlid ja voolikud) eemaldamine

- Hüdraulikaõli tuleb hoida selleks ettenähtud mahutites või trumlites ning saata heakskiidetud asutusse.
- Hüdraulikavoolikute puhul on võimalik terasest otsad kummivooliku küljest lahti võtta.
- Terasest otsakatted viiakse taaskasutuseks vanametalli kokkuostupunkti.
- Kummivoolikud asetatakse veekindlatesse mahutitesse ja viiakse töötlemiseks kogumiskohta.



MX-i toodete ning elektri- ja elektroonikaseadmete kõrgtehnoloogia:

- MXi toodetes olevate elektri- ja elektroonikaseadmete jäätmed (elektroonikaromud) tuleb viia taaskasutamiseks kogumiskohta.

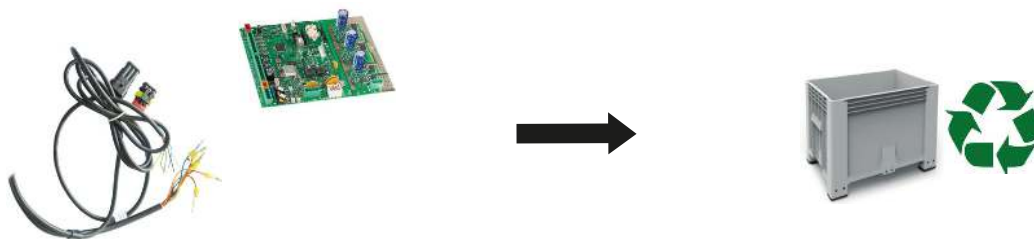

Saastunud MXi toodete ringlussevõtt

- Saastunud MXi tooted tuleb viia kogumiskohta, mis tegeleb raua ja metallide ringlussevõttuga.

27. Tehnilised andmed

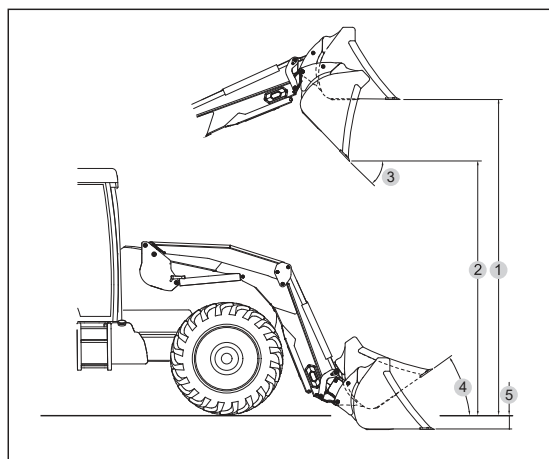
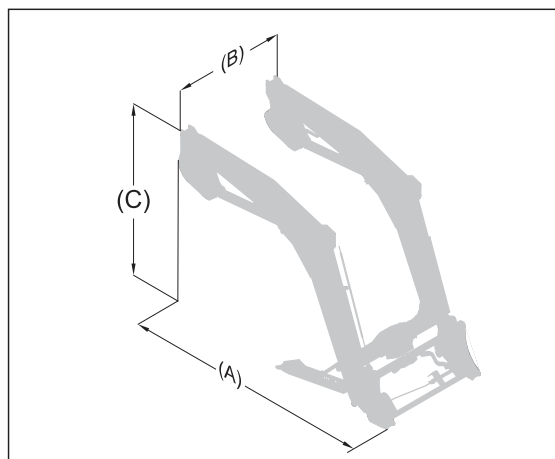

| | U503 | U504 | U505 | U506 | U506+ | U507 | U508 | U508+ | U509 | U510 | U510+ |
|---|----------|----------|----------|----------|----------|----------|----------|----------|----------|----------|----------|
| Traktori võimsus | 40 – 100 | 40 – 100 | 50 – 120 | 50 – 120 | 50 – 120 | 80 – 130 | 80 – 130 | 80 – 130 | 90 – 180 | 90 – 180 | 90 – 180 |
| Parallelogramm | EI | JAH | EI | JAH | JAH | EI | JAH | JAH | EI | JAH | JAH |
| Ehitussuurus | | | | | | | | | | | |
| Kõrgus maapinnast (A) | 2,32 m | 2,31 m | 2,43 m | 2,43 m | 2,44 m | 2,52 m | 2,52 m | 2,53 m | 2,60 m | 2,61 m | 2,61 m |
| Kõrgus maapinnast (B) | 1,24 m | 1,24 m | 1,24 m | 1,24 m | 1,24 m | 1,24 m | 1,24 m | 1,24 m | 1,24 m | 1,24 m | 1,24 m |
| Kogukõrgus (C) | 1,63 m | 1,72 m | 1,75 m | 1,84 m | 1,84 m | 1,80 m | 1,89 m | 1,89 m | 1,86 m | 1,95 m | 1,95 m |
| Tõstekõrgused | | | | | | | | | | | |
| Maksimaalne kõrgus tööorgani pöörlemisteljel* | 3,50 m | 3,50 m | 3,70 m | 3,70 m | 3,70 m | 3,85 m | 3,85 m | 3,85 m | 4,00 m | 4,00 m | 4,00 m |
| Maksimaalne kõrgus kopa all horisontaalsendis (1) # | 3,25 m | 3,25 m | 3,45 m | 3,45 m | 3,45 m | 3,60 m | 3,60 m | 3,60 m | 3,75 m | 3,75 m | 3,75 m |
| Maksimaalne kõrgus, kui kopp on kallutasendis (2) # | 2,70 m | 2,70 m | 2,90 m | 2,90 m | 2,90 m | 3,05 m | 3,05 m | 3,05 m | 3,20 m | 3,20 m | 3,20 m |
| Töötamisnurgad | | | | | | | | | | | |
| Mahakallamise nurk maksimaalsel kõrgusel (3) # | 50° | 50° | 52° | 52° | 52° | 52° | 52° | 52° | 52° | 52° | 52° |
| Kaevamisnurk (4) # | 47° | 47° | 47° | 47° | 47° | 47° | 47° | 47° | 47° | 47° | 47° |
| Kaevesügavus (5) # | 0,20 m | 0,20 m | 0,20 m | 0,20 m | 0,20 m | 0,20 m | 0,20 m | 0,20 m | 0,20 m | 0,20 m | 0,20 m |
| Tõmbejõud tööorgani pöörlemisteljel* | 1820 kg | 1790 kg | 2390 kg | 1860 kg | 2360 kg | 2740 kg | 2320 kg | 2700 kg | 2620 kg | 2570 kg | 2970 kg |
| Võimsus tööorgani pöörlemisteljel kogu kõrguses* | 1620 kg | 1600 kg | 2180 kg | 1700 kg | 2160 kg | 2410 kg | 2050 kg | 2380 kg | 2310 kg | 2280 kg | 2630 kg |
| Kasulik koormus 0,80 m kaugusel tööorgani pöörlemisteljest** | | | | | | | | | | | |
| Maapinnal | 1100 kg | 1350 kg | 1535 kg | 1390 kg | 1815 kg | 1800 kg | 1785 kg | 2115 kg | 1725 kg | 2015 kg | 2355 kg |
| 2 m kõrgusel maapinnast: | 1035 kg | 1365 kg | 1485 kg | 1430 kg | 1865 kg | 1600 kg | 1785 kg | 2110 kg | 1550 kg | 2010 kg | 2325 kg |
| 3 m kõrgusel maapinnast: | 965 kg | 1365 kg | 1405 kg | 1430 kg | 1865 kg | 1600 kg | 1785 kg | 2110 kg | 1550 kg | 2010 kg | 2325 kg |
| Maksimaalsel kõrgusel | 940 kg | 1365 kg | 1370 kg | 1430 kg | 1865 kg | 1535 kg | 1785 kg | 2100 kg | 1490 kg | 1985 kg | 2275 kg |
| Tõstmise aeg | 3,1 s | 3,1 s | 4,3 s | 3,5 s | 4,3 s | 5 s | 4,3 s | 5 s | 5 s | 5 s | 5,7 s |
| Mahakallamise aeg | 1,4 s | 1,4 s | 1,4 s | 1,4 s | 1,9 s | 1,6 s | 1,9 s | 2,2 s | 1,6 s | 1,9 s | 2,2 s |
| Maksimaalne kaal | 518 kg | 573 kg | 543 kg | 613 kg | 620 kg | 566 kg | 641 kg | 650 kg | 607 kg | 694 kg | 698 kg |

| | U511 | U512 | U512+ | U514 | U514+ |
|---|-------------|-------------|--------------|-------------|--------------|
| Traktori võimsus | 110 – 230 | 110 – 230 | 110 – 230 | 120 – 260 | 120 – 260 |
| Parallelogramm | EI | JAH | JAH | JAH | JAH |
| Ehitussuurus | | | | | |
| Kõrgus maapinnast (A) | 2,75 m | 2,75 m | 2,75 m | 2,80 m | 2,80 m |
| Kõrgus maapinnast (B) | 1,24 m | 1,24 m | 1,24 m | 1,24 m | 1,24 m |
| Kogukõrgus (C) | 1,93 m | 2,02 m | 2,02 m | 2,16 m | 2,16 m |
| Tõstekõrgused | | | | | |
| Maksimaalne kõrgus tööorgani pöörlemisteljel* | 4,20 m | 4,20 m | 4,20 m | 4,50 m | 4,50 m |
| Maksimaalne kõrgus kopa all horisontaalasendis (1) # | 3,95 m | 3,95 m | 3,95 m | 4,25 m | 4,25 m |
| Maksimaalne kõrgus, kui kopp on kallutasendis (2) # | 3,40 m | 3,40 m | 3,40 m | 3,70 m | 3,70 m |
| Töötamisnurgad | | | | | |
| Mahakallamise nurk maksimaalsel kõrgusel (3) # | 50° | 51° | 51° | 50° | 50° |
| Kaevamisnurk (4) # | 47° | 47° | 47° | 47° | 47° |
| Kaevesügavus (5) # | 0,20 m | 0,20 m | 0,20 m | 0,20 m | 0,20 m |
| Tõmbejõud tööorgani pöörlemisteljel* | 2410 kg | 2370 kg | 2750 kg | 2700 kg | 3120 kg |
| Võimsus tööorgani pöörlemisteljel kogu kõrguses* | 2170 kg | 2140 kg | 2470 kg | 2360 kg | 2720 kg |
| Kasulik koormus 0,80 m kaugusel tööorgani pöörlemisteljest** | | | | | |
| Maapinnal | 1620 kg | 1880 kg | 2235 kg | 2180 kg | 2555 kg |
| 2 m kõrgusel maapinnast: | 1555 kg | 1890 kg | 2200 kg | 2150 kg | 2515 kg |
| 3 m kõrgusel maapinnast: | 1480 kg | 1880 kg | 2200 kg | 2125 kg | 2490 kg |
| Maksimaalsel kõrgusel | 1430 kg | 1880 kg | 2200 kg | 2090 kg | 2490 kg |
| Tõstmise aeg | 5 s | 5 s | 5,7 s | 6 s | 6,8 s |
| Mahakallamise aeg | 1,6 s | 1,9 s | 2,2 s | 2,3 s | 2,3 s |
| Maksimaalne kaal | 633 kg | 751 kg | 755 kg | 802 kg | 804 kg |

Mõõteandmed on saadud 195-baarise rõhu juures ja voolukiirusega 60 liitrit minutis. Andmed võivad erineda olenevalt varustusega kasutatava traktori tüübist.

Väärtused on antud maapinnal oleva kopa kohta.

* Arvesse on võetud ainult kasulikku koormust. Tööorgani pöörlemisväärtused maapinnal ja pöörlemisteljel ei ole kasutatavad.

** Kasulik koormus on arvatud 180 kg tööorganiga.

VASTAVUSDEKLARATSIOON

**Tootja:****M-extend France SAS**

Address: 19, Rue de Rennes, 35690 Acigné (Prantsusmaa).
Registreeritud Rennes'i ärireestrtris, nr 639 200 260.

Kinnitab, et seadmed:

Esilaadur T408evo või T408+evo või T410evo või T410+evo või T412evo või T412+evo või T414evo või T417evo või T418evo või TX420 või TX425 või TX430

või

Esilaadur U503 või U504 või U505 või U506 või U506+ või U507 või U508 või U508+ või U509 või U510 või U510+ või U511 või U512 või U512+ või U514 või U514+

või

Esilaadur A104 või A106 või A110 või F303 või F304

või

Esilaadur C401 või C401XL või C402 või C402XL või C403 või C405 või C407 või C403 PRO või C404 PRO või C405 PRO või C406 PRO või C407 PRO või C408 PRO

või

Laaduri tööorgan BMS või BRDS või BQU või BF + GF või CGU või TR või TRu või BMSC või CGC või TRC või BT või BR või BC või BF või BMSU või BRU või BFU või CL või BRC või BFC või LC või CG või BP või SG või BB või PCS või LS või PG

või

Iseliikuva laaduri tööorgan BMSA või CGA või BTA või TR või BCA või BCDA

või

Haaratskopp BD või GDT

või

Manubal L40 või L400 või L400HD või L500 või L6000 või C30 või C40 või U40 või V40 või V60 või V500 või W500 või V400HD või V5000HD või V7000HD

või

Eesmine rippüsteem R04 või R05 või R06 või R08 või R09 või R10 või R12 või R16 või R20 või R28 või R38 või R53

või

Raskus M250 või M400 või MM600 või MM900 või MM1200 või MM1500 või MM400AD või MBX

või MXS 250 või MXS 400 või MXS 600 või BOX 100L või BOX 150L või MBX XS

või

Multibumper

või

Ohutuskomponent OPG

mille seerianumber on:

kirjutage ülalolevasse kasti seerianumber, mis asub seadme andmeplaadil.

lisatud seerianumbrite 000001001 kuni 999999365 nimekirja, vastab masinadirektiivile 2006/42/EÜ.

M-extend France SASil, 19 rue de Rennes, Acigné (35690), on õigus koostada tehniline toimik.

Acigné, 13. oktoober 2025

B. Gauchenot
Tegevdirektor



M-extend France : 19 rue de Rennes - 35690 ACIGNÉ

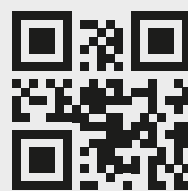

www.m-x.eu

© MX, part of M-extend