



RAISE YOUR EXPECTATIONS



KRAUTUVAS

MX U503

MX U504

MX U505

MX U506 / U506+

MX U507

MX U508 / U508+

MX U509

MX U510 / U510+

MX U511

MX U512 / U512+

MX U514 / U514+

Naudojimo vadovas

Atidžiai perskaitykite prieš pradėdami naudoti

Brangus naudotojau,

dėkojame už mums parodytą pasitikėjimą ir tikimės, kad MX krautuvas patenkins jūsų poreikius.

Šiam vadovui perskaityti skyrę vos kelias minutes galėsite išnaudoti visas MX krautuvo galimybes, užtikrinti jo ilgaamžiškumą ir saugiai dirbti.

Jūsų rankose esantis krautuvo naudojimo vadovas yra svarbus dokumentas, todėl saugokite jį, kaip ir pardavimo atstovo jums perduotas įtaisymo instrukcijas, kad prareikęs galėtumėte rasti reikalingą informaciją. Perduokite juos kiekvienam MX krautuvaž naudojančiam asmeniui, o pardavę krautuvaž – naujam jo savininkui.

Šiame dokumente pateiktos iliustracijos ir techniniai duomenys nebūtinai gali tiksliai atitikti jūsų krautuvo išvaizdą ir duomenis, tačiau naudojimo sąlygos dėl to nesikeičia.

Pardavimo atstovas privalo išmokyti naudotoją naudoti krautuvaž.

Pristatydamas perduodamą įrangą, jis turi išaiškinti:

- saugos taisykles;
- kaip prikabinti ir atkabinti krautuvaž;
- kaip prikabinti ir atkabinti padargus;
- išsamiai paaiškinti, kaip naudoti valdymo prietaisus.

Jeį pardavėjas kurios nors šių 4 pareigų neįvykdė, jūs pats privalote nedelsdamas su juo susisiekti.

Originalius vadovus prancūzų kalba galite rasti interneto svetainėje www.m-x.eu:

Pasirinkite svetainės variantą prancūzų kalba, tuomet „Documentations / Manuels d'utilisation“ (Dokumentai / naudojimo vadovai).

MX yra bendrovės SAS „M-extend France“, įmonės kodas SIREN 639 200 260, įregistruotos Reno (Rennes) įmonių registre, įsikūrusios 19 Rue de Rennes, BP 83 221, 35 690 Asinžė (Acigné), Prancūzijoje, prekių ženklas.

TURINYS

1. SAUGOS TAISYKLĖS	9
1.1 Įspėjamoji saugos piktograma	10
1.2 AAP (asmeninių apsaugos priemonių) lentelė	11
1.3 Krautuvo naudojimo su 2 statramsčių apsauginį lanką turinčiu traktoriumi apribojimai	11
1.4 Saugos ir naudojimosi taisyklių nesilaikymas	12
2. NAUDOJIMO TAISYKLĖS	13
3. SAUGOS LIPDUKAI	14
4. DUOMENŲ PLOKŠTELĖ	16
5. ATSVARA	16
6. VALDYMAS	17
6.1 Valdymas naudojant traktoriaus skirstytuvus	17
6.2 Valdymas naudojant MX skirstytuvą	17
6.3 Valdymas naudojant MX PROPILOT skirstytuvą	18
6.4 Valdymas naudojant MX FLEXPILLOT skirstytuvą	19
6.5 Valdymas naudojant MX e-PILOT S skirstytuvą	20
7. KRAUTUVO ATKABINIMAS	21
8. KRAUTUVO PRIKABINIMAS	24
8.1 Prikabinimas dviem etapais	26
9. PADARGO ATKABINIMAS	28
9.1 Padargų laikiklis su rankine atblokavimo sistema	28
9.2 Padargų laikiklis EURO / TENIAS	29
9.3 Padargų laikiklis FAST-LOCK	30
10. PADARGO PRIKABINIMAS	30
10.1 Padargų laikiklis su rankine atblokavimo sistema	30
10.2 Padargų laikiklis EURO / TENIAS	31
10.3 Padargų laikiklis FAST-LOCK	32
11. PADARGŲ LAIKIKLIŲ MODELIAI	33
11.1 Padargų laikiklis MX	33
11.2 Padargų laikiklis EURO	33
11.3 Padargų laikiklis MX / EURO	33
11.4 Padargų laikiklis EURO / SMS	34
11.5 Padargų laikiklis EURO / SIGMA 4	34
11.6 Padargų laikiklis EURO / TENIAS	34
12. LYGIO INDIKATORIUS	35
13. „FAST-LOCK SYSTEM“	36
14. „SHOCK ELIMINATOR SYSTEM“	37
15. „AUTO-LEVEL SYSTEM“ ĮRANGA	38
15.1 Padargo padėties nustatymas	38
15.2 Automatinis padargo išlyginimas	38
16. „AUTO-UNLOAD SYSTEM“	39

17. EASY PLUG	39
18. DARBINIAI ŽIBINTAI	40
19. SAUGA KELIANT IR IŠVERČIANT	41
19.1 Ištrauka iš standarto EN12525 + A2 2010, priekiniai krautuvai:	41
19.2 Saugos įtaiso naudojimas keliant ir išverčiant	42
20. TRIKDŽIAI L40 - BR15	43
21. TECHNINĖ PRIEŽIŪRA	43
21.1 Tvirtinimo rėmo techninės priežiūros ypatumai	45
22. MX GAMINIŲ PERDIRBIMAS	46
23. TRAKTORIŲ IR KRAUTUVŲ DERINIMO REKOMENDACIJOS	48
24. TECHNINĖS CHARAKTERISTIKOS	49



**Krautuvas yra sudėtinga mašina.
Prieš pradėdamas naudoti krautuvą, naudotojas
privalo perskaityti šį vadovą.**



- ***Bet koks gamintojo nenumatytas naudojimas laikomas naudojimu ne pagal paskirtį ir yra netinkamas naudojimas. Gamintojas negali būti laikomas atsakingu už dėl tokio naudojimo patirtą žalą.***
- ***Šiame vadove pateikta saugos informacija nepakeičia saugumo taisyklių, reikalavimų dėl draudimo, vietos, nacionalinių ar federalinių įstatymų.***

1. Saugos taisyklės



- Būtina dėvėti AAP (asmenines apsaugos priemones) (žr. „AAP lentelę“).
- Vairuotojas ir keleiviai turi būti prisisėgę saugos diržais.
- Kiekvieną kartą prieš naudodamasis krautuvu, operatorius turi patikrinti, ar jis tinkamai prikabintas, o padargai tvirtai užfiksuoti (išbandyti stipriai įremiant į žemę).
- Krautuvą valdykite tik iš vairuotojo vietos. Nepaleiskite valdymo prietaisų, kol judesiai nebus užbaigti.
- Krautuvo valdikliai judant turi būti užrakinti (žr. operatoriaus naudojimo vadovą).
- Artėdami prie sankryžos atrakinkite valdymo prietaisus, tuomet pakelkite krautuvą daugiau nei 2 m nuo žemės, kad nesukeltumėte pavojaus kitiems naudotojams. Nutoldami nuo sankryžos grįžkite į pirminę poziciją ir vėl užrakinkite krautuvo valdymo prietaisus.
- Važiuodamas keliu neuždenkite traktoriaus gabaritų ir signalinių žibintų.
- Nepalikite vairuotojo vietos nepasirūpinę, kad valdymo prietaisai nepajudėtų (užblokuokite valdymo svirtį).
- Niekomet neišlipkite iš traktoriaus, kai krautuvą pakeltas. Baigę naudoti krautuvą, pastatykite traktorių ir nuleiskite krautuvą ant žemės.
- Dirbdami pasirūpinkite, kad krautuvo darbo zonoje nebūtų žmonių. Jei atliekant kėlimo darbus reikia, kad greta krovinių būtų žmogus, MX krautuvą turi turėti saugos įtaisą (žr. skyrių „KĖLIMO IR IŠVERTIMO SAUGOS ĮTAISAS“).
- Prieš pradėdamas naudoti, operatorius privalo įsitikinti, kad traktoriaus ir krautuvo bei krautuvo ir padargo junginiai atitiktų rekomendacijas. Informacijos jam turi suteikti pardavėjas, remdamasis galiojančiu MX katalogu.
- Operatorius privalo naudoti padargą, kurį gamintojas suprojektavo ir rekomenduoja naudoti konkrečiam darbui.
- Niekada nekelkite keltuvo ir (arba) padargo jei padargas yra užstrigęs arba juntamas pasipriešinimas.
- Didžiausiais leidžiamas darbinis greitis yra 5 km/val.
- **Krautuvu draudžiama vežti ar kelti žmones.**
- Užtikrinkite traktoriaus stabilumą naudodami reikiamo dydžio atsvarą (žr. skyrių „ATSVAROS“).
- Stenkitės kuo mažiau važiuoti su iškeltu kroviniu. Traktorius gali prarasti stabilumą.
- Negalima viršyti traktoriaus gamintojo nurodytos leidžiamos priekinės ašies apkrovos.
- Kad priekinė ašis ir vairo mechanizmo cilindras patirtų kuo mažiau apkrovos bei mažiau dėvėtusi padangos, susukant vairą būtina pajudėti pirmyn ar atgal.
- Negalima viršyti padangų gamintojo nurodytos didžiausios priekinių padangų apkrovos.
- Reguliariai tikrinkite slėgį padangose.
- Periodiškai patikrinkite, ar netrūksta apsauginių kaiščių ar varžtų. Nenaudokite vietoje jų kitų daiktų, pvz., vinių, vielos ir pan.
- Traktorius turi turėti bent apsauginę konstrukciją apsivertus (ROPS), kuri naudojant keltuvą turi būti naudojimo padėtyje.
- Kad galėtumėte visiškai išnaudoti savo MX krautuvą, traktorius privalo turėti apsaugos nuo krintančių objektų konstrukciją. Priešingu atveju, MX krautuvo naudojimas apribojamas (žr. skyrių „KRAUTUVO NAUDOJIMO APRIBOJIMAI“). Dėmesio: dirbant saugos įtaisai turi būti nustatyti į veikimo padėtį. Jei traktorius turi tik apsauginį lanką, krautuvui būtinas horizontalios padėties išlaikymo įrenginys.
- Manevuodami su pakeltu krautuvu, saugokitės elektros, telefono ryšio, antžeminių linijų, lietaus nutekėjimo sistemų, statybinių konstrukcijų ir pan.
- Remiantis standartu EN 12525 + A2 2010, krautuvo valdymo prietaisai ir padargai turi būti „palaikančio valdymo“ tipo, išskyrus slankiąją kėlimo ir (arba) išvertimo padėtį, kuri gali būti palaikoma ją užfiksavus.
- Bet kokius gedimų paieškos (diagnostikos) ir (arba) dalių nuėmimo darbus turi atlikti tik specialistas, kuris darbus

pradės tik užtikrinęs savo paties ir aplinkinių saugumą, ypač tuomet, kai darbai atliekami esant pakeltam krautuvui.







- Atlikdami bet kokius darbus mašina, saugokitės, kad jūsų neprispaustų ar nesugnybtų, ypač judančios mašinos dalys.
- Atlikdami bet kokius darbus mašinos viršuje, naudokite stabilias ir saugias priemones. Jei krautuvą prikabinęs prie traktoriaus, išjunkite traktoriaus variklį.
- Traktorius ir krautuvą visada turi būti švarūs, kad išvengtumėte gaisro pavojaus. Prižiūrėkite, kad ant stipriai įkaistančių vietų nesikauptų vėjo sunešamos šiukšlės (šiaudai, žolės, pjuvenos ir pan.). Apžiūrėkite ir nuvalykite vietas, kuriose gali kauptis įvairios medžiagos, ypač aplink variklį ir išmetamųjų dujų sistemą.
- Baigę naudoti įsitikinkite, kad traktorius saugiai pastatytas.
- Prieš įjungdami slėgio sumažinimo funkciją, įsitikinkite, kad padargas yra neapkrautas ir, atsižvelgiant į modelį, jo priedai (griebtuvas, rotorius ir pan.) neveikia.
- Kraudami ritinius, prieš pakeldami keltuvą patikrinkite, ar ritinys yra gerai sugriebtas.

1.1 Įspėjamoji saugos piktograma

Ši saugos piktograma yra naudojama visame vadove ir informuoja apie pavojų sugadinti įrangą, susižaloti ar žūti. Kai matote šią piktogramą, dėmiai perskaitykite įspėjamąjį pranešimą. Prieš įtaisant ir naudojant krautuvą labai svarbu susipažinti su saugos instrukcijomis ir taisyklėmis.

Piktograma	Terminas	Aprašymas
	PAVOJUS	Nurodo tiesiogiai pavojingą situaciją, kurios neišvengus galima sunkiai susižaloti arba žūti.
	ĮSPĖJIMAS	Nurodo potencialiai pavojingą situaciją, kurios neišvengus galima sunkiai susižaloti arba žūti.
	DĖMESIO	Nurodo potencialiai pavojingą situaciją, kurios neišvengus galima nesunkiai arba vidutiniškai sunkiai susižaloti.
	SVARBU	Nurodo situaciją, dėl kurios, jei nesilaikoma instrukcijų, gali būti sugadinta įranga arba padaryta žala turtui.
	PASTABA	Pateikiama naudinga informacija.

1.2 AAP (asmeninių apsaugos priemonių) lentelė

Simbolis	Reikšmė	Pavojaus pavyzdys
	Būtina dėvėti plaštakų apsaugos priemones.	Įpjovimai, sugnybimai atblokuojant padargą nuo krautuvo.
	Būtina dėvėti klausos apsaugos priemones.	Kaušo kratymas traktoriumi be kabinos.
	Būtina dėvėti akių apsaugos priemones.	Išmetamos medžiagos plaunant aukšto slėgio srove.
	Būtina dėvėti šalną.	Krautuvo smūgiai į galvą atliekant traktoriaus priežiūros darbus.
	Būtina dėvėti kūno apsaugos priemones.	Išmetamos medžiagos plaunant aukšto slėgio srove.
	Būtina dėvėti pėdų apsaugos priemones.	Prispaudimas įtaisiant atramas.

1.3 Krautuvo naudojimo su 2 statramsčių apsauginį lanką turinčiu traktoriumi apribojimai

Papildoma informacija, jei naudojamas traktorius su dvių statramsčių apsauginiu virtimo lanku.

1.3.1 Įspėjimas

Jei traktorius neturi apsaugos nuo krintančių objektų konstrukcijos, dirbant krautuvu vairuotojui nuolatos gresia pavojus.

Jei traktorius turi tik apsauginį lanką, krautuvui būtinas horizontalios padėties išlaikymo įrenginys.

Priminimas: galima naudoti tik MX krautuvo gamintojo rekomenduojamus padargus.

1.3.2 Atsargumo priemonės naudojant

Tam, kad darbas vyktų saugus, naudojant būtina laikytis šių atsargumo priemonių:

- Naudokite konkrečiam darbui skirtą padargą.
- Žymėjimo strypą nustatykite atsižvelgdami į naudojamą padargą.
- Įsitinkinkite, kad padargas būtų stabilus ir išlaikytų krovinį.
- Didžiausias padargo pakrovimo lygis neturi viršyti žemiausios sienelės krašto, jei kraunamos birios medžiagos, ir neviršyti užpakalinės atramos aukščio, jei kraunamas vienas krovinys (žr. 1 pav.).
- Traktoriaumi su krautuvu manevruokite atsargiai.
- Su žemės lygyje gabenamu kroviniumi važiuokite nedideliu greičiu.
- Atlikdami kėlimo veiksmus ir važiuodami, neatitraukite nuo krovinio akių nuo momento, kai krautuvo ašies taškas (A) nebėra horizontalioje linijoje su krautuvo ašies tašku (B) (žr. 2 pav.). Jei reikia, pakoreguokite padargo padėtį taip, kad krovinys niekada nebūtų nukreiptas į vairuotoją (žr. 3 pav.).

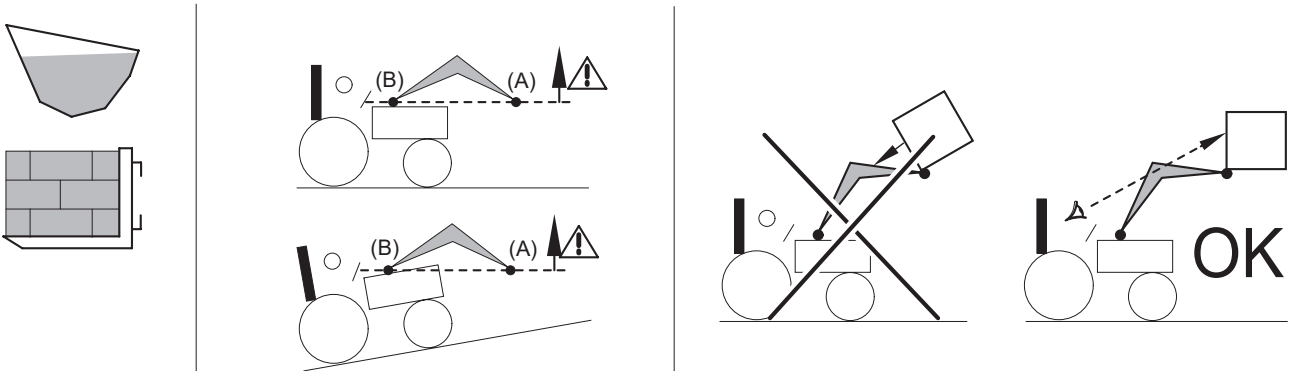

Kroviny: birus kroviny

Kroviny: vienas daiktas, padėklo tipo

1.4 Saugos ir naudojimosi taisyklių nesilaikymas

- MX gaminiai skirti naudoti esant didžiausiam hidrauliniam slėgiui, kurį gamintojas nurodo traktoriaus charakteristikose. Didesnis slėgis sukelia papildomų apribojimų, todėl nebegalioja MX tiekėjo suteikiama garantija.
- Niekomet nekeiskite žarnų prijungimo tvarkos.
- Pažeidus plombas, bendrovė MX neprisiima jokios atsakomybės už visą gaminį.
- Bet koks MX krautuvo tvirtinimas nesilaikant pirkimo dieną galiojusių MX rekomendacijų, panaikina MX garantiją visam gaminiumi.
- Bet koks MX gaminio dalies (padargų, krautuvo, rėmo ir pan.) pakeitimas ar MX nepatvirtintų padargų arba elementų naudojimas su MX krautuvu ar jų įtaisymas jame, panaikina MX garantiją visam gaminiumi.
- Naudokite tik originalias MX atsargines detales. Patys nekeiskite MX krautuvo ir jo padargų (mechaninių, elektros, hidraulinių, pneumatinių savybių) ir neleiskite to daryti kitiems asmenims, negavę išankstinio rašytinio gamintojo sutikimo. Nesilaikant šių taisyklių, jūsų MX krautuvai gali kelti pavojų. MX nebus atsakinga už galimus nuostolius ar sužalojimą.
- Garantija iš karto netenka galios, jei nesilaikoma MX krautuvo naudojimo vadove nurodytų naudojimo ir priežiūros standartų ir instrukcijų. Bendrovė MX negali neatsako už nelaimingus atsitikimus, įvykusius nepaisant šių draudimų.

2. Naudojimo taisyklės

- Kiekvienas padargas buvo sukurtas naudoti konkrečiai paskirčiai ir turi savo atsparumo ribas.
 - Padargai neturi būti naudojami nedirbtos žemės įdirbimo ir kelmų rovimo darbams. Šiuos darbus reikia dirbti naudojant tam skirtą techniką, jie netinka žemės ūkio paskirties krautuvui.
 - Sėdami kraunamą medžiagą, naudokite traktoriaus, o ne krautuvo judėjimo jėgą, priešingu atveju, ir krautuvą, ir traktorių bus veikiamas didelės apkrovos.
 - Kai krovinys yra pernelyg sunkus, hidrauliniams elementams nenaudokite jėgos. Be to, kai cilindrai pasiekia eigos pabaigą, atleiskite skirstytuvo valdymo svirtis.
 - Visuomet dirbkite su centre esančiu krovinium.
-
- Atlikdami žemės lyginimo darbus, dirbkite mažu greičiu, padargo kampas dirvos atžvilgiu neturi būti didesnis nei 50° .

PASTABA. Dirbkite atsargiai ir racionaliai.

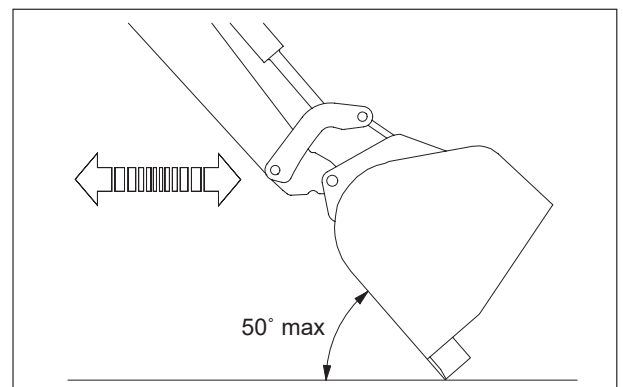

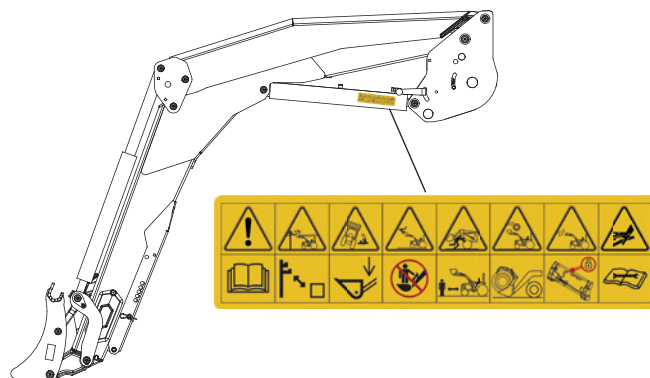

3. Saugos lipdukai

Ant krautuvų yra užklijuoti saugos lipdukai. Įsitinkite, kad šie lipdukai yra švarūs ir įskaitomi, pakeiskite, jei jie sugadinti. Jei reikia pakeisti lipduką, nuvalykite paviršius izopropilo alkoholiu ir specialiu įrankiu priklijuokite lipduką.

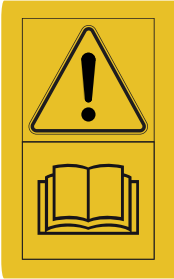

! PAVOJUS: nesilaikydami šių instrukcijų galite patirti sunkių sužalojimų ar žūti.

Simbolis	Reikšmė
	Prieš naudodami gaminį susipažinkite su naudojimo vadove pateiktomis saugos ir naudojimo taisyklėmis.
	Išlaikykite minimalų saugų atstumą nuo aukštos įtampos kabelių.

Simbolis	Reikšmė
	Važiuoti į apatinę padėtį nuleistu keltuvu.
	Draudžiama lipti ant padargo.
	Draudžiama stovėti po kroviniu.
	Naudoti atliekamam darbui pritaikytą padargą ir naudoti jį vadovaujantis gamintojo rekomendacijomis.
	Prieš naudojant patikrinti ar padargas gerai užfiksuotas.
	Prieš pradėdant hidraulinės sistemos techninės priežiūros darbus, būtina susipažinti su naudojimo vadovo instrukcijomis.

4. Duomenų plokštelė

Duomenų plokštelė pritvirtinta vidinėje kairės krautuvo strėlės pusėje. Ant plokštelės nurodyti krautuvo tipas ir serijos numeris, kuriuos būtina nurodyti kreipiantis dėl informacijos, atsarginių detalių ar techninės pagalbos.



5. Atsvara

Traktoriaus ir krautuvo junginio stabilumą galima užtikrinti tik traktoriaus užpakalinėje dalyje įtaisius atsvaras. Jos leidžia apkrauti užpakalinę traktoriaus ašį 20 % bendrojo (traktoriaus, krautuvo, padargo, didžiausios apkrovos ir atsvaros) svorio, kad dirbant būtų užtikrintas optimalus saugumas.

Toliau pateikta formulė padės apskaičiuoti atsvaros (M) masę (standartas EN12525 + A2 2010).

- G: užpakalinės ašies apkrova be atsvaros, su padargu be krovinio (kg).
- G1: priekinės ašies apkrova be atsvaros, su padargu be krovinio (kg).
- b: atstumas nuo priekinės ašies iki padargo svorio centro (mm).
- l1: atstumas nuo keltuvo strėlės ašies iki užpakalinės ašies (mm).
- l2: važiuoklės bazė (mm).
- N: naudingoji krautuvo apkrova, kai padargo ašies taškas (A) yra horizontalioje padėtyje krautuvo ašies taško (B) atžvilgiu (kg).
- P: G + G1 (kg).
- M: atsvaros svoris (kg).

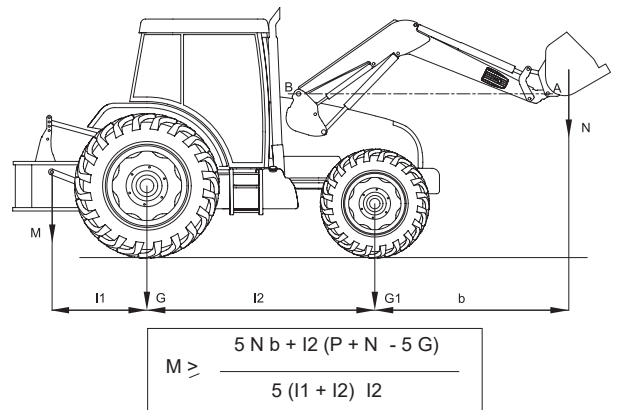

6. Valdymas

! Priminimas. Niekomet neišlipkite iš traktoriaus, kai krautuvus pakeltas.

Visi skirstytuvai su sklandžiais viduje šiek tiek prateka, nes to reikia, kad jie tinkamai veiktų.

6.1 Valdymas naudojant traktoriaus skirstytuvus

Žr. traktoriaus naudojimo vadovą.

6.1.1 Priekinio / užpakalinio valdymo pasirinkimo jungiklis (pasirenkama įranga)

Gamykline traktoriaus vairalazde kabinoje naudotojas valdo arba MX krautuvą, arba užpakalines jungtis.

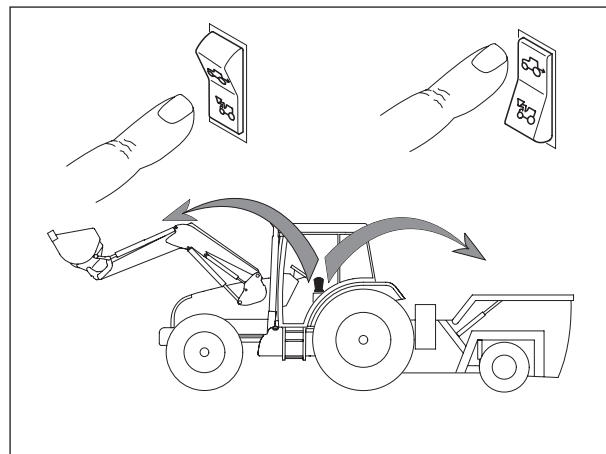

6.2 Valdymas naudojant MX skirstytuvą

6.2.1 Valdymo svirties reguliavimas*

Tam, kad būtų patogų valdyti krautuvą, galima sureguliuoti valdymo svirties padėtį.

* tik su valdymo įrenginiais „Propilot“ ir „Flexpilot“.

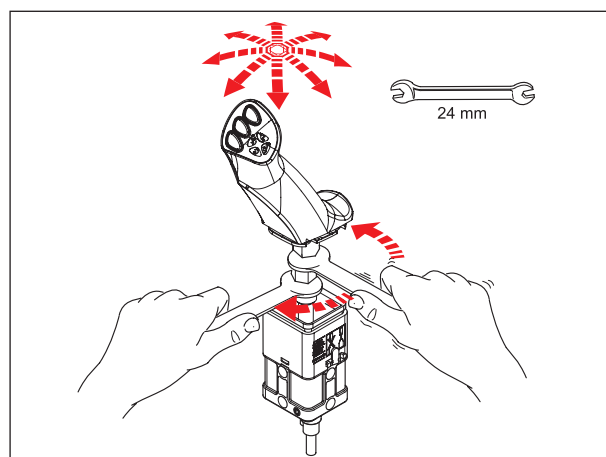

6.3 Valdymas naudojant MX PROPILOT skirstytuvą

6.3.1 Saugumas

Siekiant, kad krautuvas nebūtų pajudintas atsitiktinai, PROPILOT valdymo svirtį galima užblokuoti.

Pastumkite užblokavimo svirtelę (1).

- (A): atblokuota padėtis.
- (B): užblokuota padėtis.

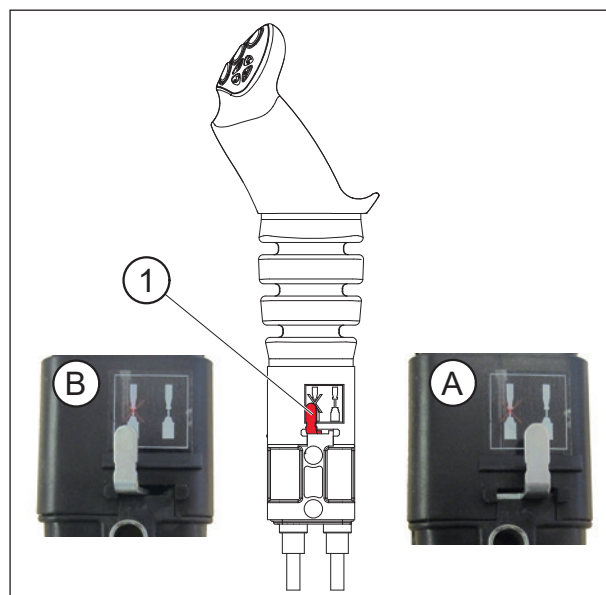

6.3.2 Judesiai

1-oji funkcija: pagal Y ašį

- Į priekį = krautuvo nuleidimas (dvigubas hidraulinio cilindro veikimas).
- Į priekį už pasipriešinimo taško = slankioji padėtis (Viengubas hidraulinio cilindro veikimas).
- Atgal = krautuvo pakėlimas.

2-oji funkcija: pagal X ašį

- Į kairę = padargo sėmimo judesys.
- Į dešinę = padargo išvertimo judesys.

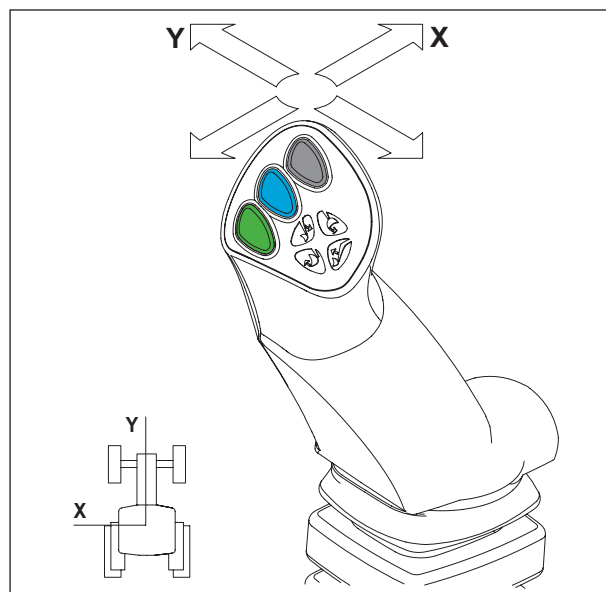

3-ioji funkcija: pagal X ašį

— Mygtukas (1) + sėmimo arba išvertimo judesys.

4-oji funkcija: pagal X ašį

— Mygtukas (2) + sėmimo arba išvertimo judesys.

FAST-LOCK

Automatinis padargo prikabinimas (atkabinimas).

— Mygtukas (1) + (4) + sėmimo arba išvertimo judesys.

PASTABA. Mygtukas (3) nenaudojamas.

Mygtukas (4) yra tik tuomet, jei yra FAST-LOCK arba SPEED-LINK 2 pasirenkama įranga.

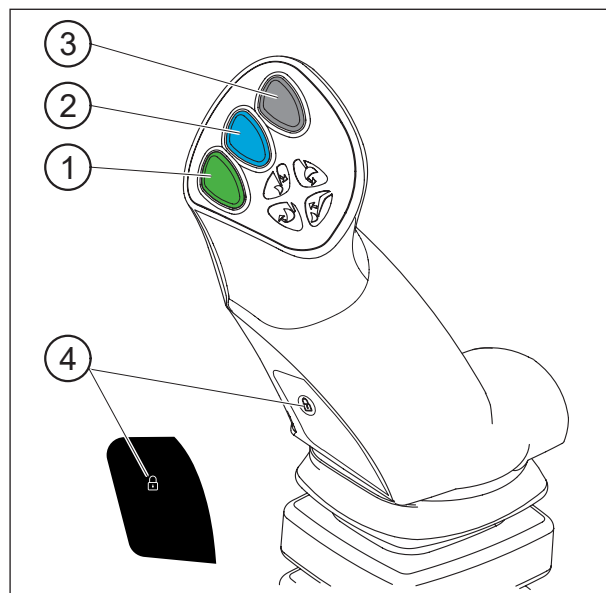

6.4 Valdymas naudojant MX FLEXPILOT skirstytuvą

6.4.1 Saugumas

Siekiant, kad krautuvas nebūtų pajudintas atsitiktinai, FLEXPILOT valdymo svirtį galima užblokuoti.

Pasukite uždarymo ratuką (1):

— (A): atblokuota padėtis.

— (B): užblokuota padėtis.

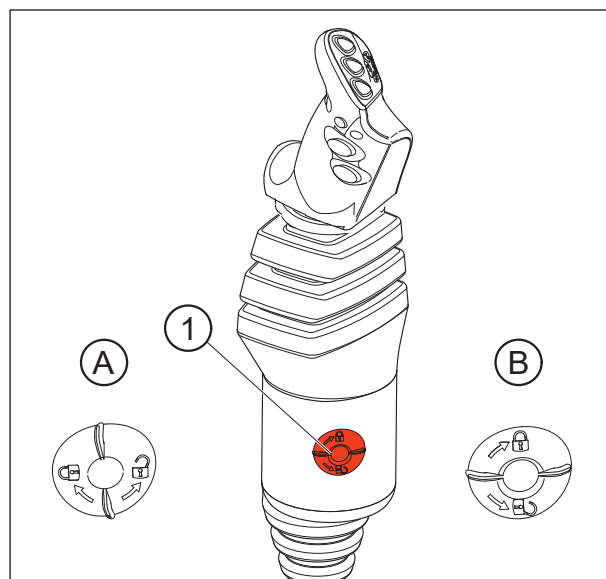

6.4.2 Judesiai

1-oji funkcija: pagal Y ašį

- Į priekį = krautuvo nuleidimas (dvigubas hidraulinio cilindro veikimas).
- Į priekį už pasipriešinimo taško = slankioji padėtis (Viengubas hidraulinio cilindro veikimas).
- Atgal = krautuvo pakėlimas.

2-oji funkcija: pagal X ašį

- Į kairę = padargo sėmimo judesys.
- Į dešinę = padargo išvertimo judesys.

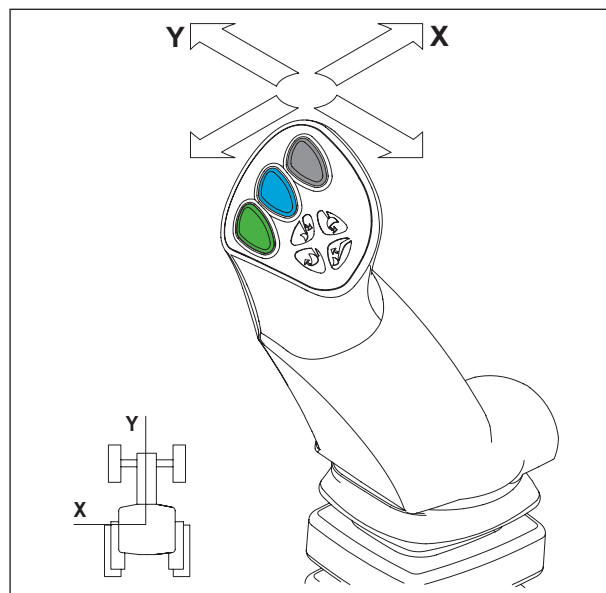

3-ioji funkcija: pagal X ašį

- Mygtukas (1) + sėmimo arba išvertimo judesys.

4-oji funkcija: pagal X ašį

- Mygtukas (2) + sėmimo arba išvertimo judesys.

FAST-LOCK

Automatinis padargo prikabinimas (atkabinimas).

- Mygtukas (1) + (4) + sėmimo arba išvertimo judesys.

PASTABA. Mygtukas (4) veikia tik tuomet, jei yra pasirenkama įranga FAST-LOCK arba SPEED-LINK 2.

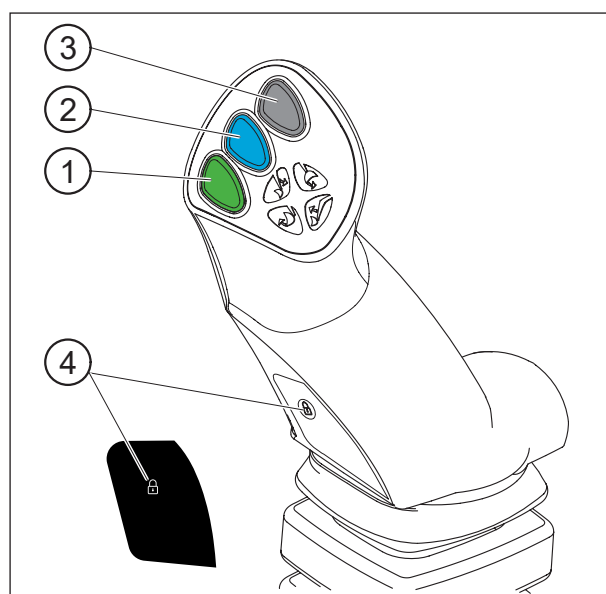

6.5 Valdymas naudojant MX e-PILOT S skirstytuvą

Žr. „e-Pilot“ naudojimo vadovą.

7. Krautuvo atkabimas

! Šiuos veiksmus turi atlikti vairuotojas, kuris, prieš palikdamas vairuotojo vietą pasirūpina, kad jam dirbant su krautuvu nebūtų galima atlikti jokių judesių.

Peržiūrėkite prikabinimo ir atkabimo veiksmų vaizdo įrašą svetainėje www.m-x.eu

Norint atkabinti krautuvą, jis visuomet privalo būti sujungtas su mažiausiai 100 kg sveriančiu padargu.

- Sustokite ant lygaus ir stabilaus paviršiaus.
- Nuleiskite krautuvą naudodami dvigubo veikimo funkciją, kol priekinė ašis šiek tiek pakils. Padargas turi gulėti ant žemės horizontaliai.
- Tuomet įjunkite užfiksuotą slankiąją padėtį. Grįžkite į neutralią padėtį. Dabar cilindrai yra užpildyti, buvimas saulėkaitoje apribos atsitiktinius krautuvo judesius ir užtikrins tinkamą prikabinimą.
- Įjunkite stovėjimo stabdį. Išjunkite variklį.
- Išlipkite iš traktoriaus.



- Kairėje pusėje staigiai truktelėkite atblokovimo rankeną žemyn.

SVARBU: užfiksavimo indikatorius yra raudonoje zonoje.



- Atlenkite kairę ir dešinę atramas.



— Atjunkite hidraulinę ir elektros sistemas. Krautuvas su „MACH System“ mova:

- Atblokuokite „MACH System“ movą paspausdami apsauginį užraktą kairėje, tuomet pakelkite rankeną.



— Tarp žemės ir atramos galo turi likti 10–30 mm tarpas.

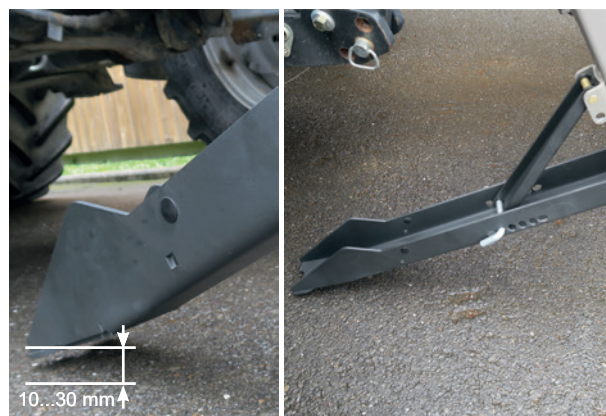

— Pakabinkite „MACH System“ movą ant jos laikiklio.

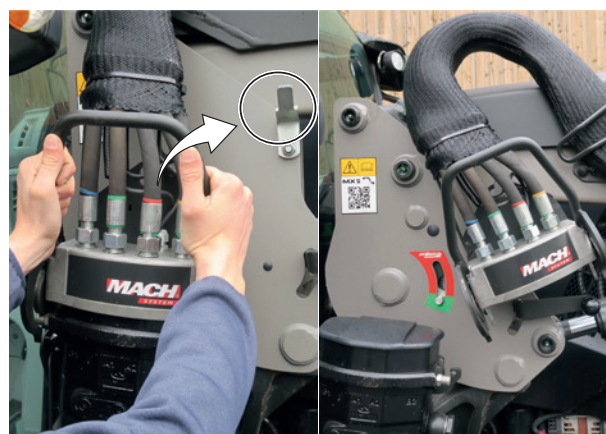

— Atjunkite hidraulinę ir elektros sistemas. Krautuvas be „MACH System“ movos:

- Uždarykite vožtuvą ir atjunkite hidraulines jungtis.
- Ant kištukinių ir lizdinių jungčių uždėkite apsauginius kamščius (švarius) ir sudėkite žarnas ant krautuvo.

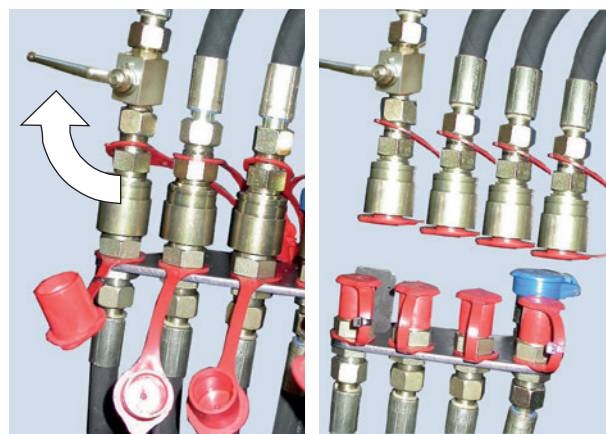

- Dešinėje pusėje staigiai truktelėkite atblokavimo rankeną žemyn.

SVARBU: užfiksavimo indikatorius yra raudonoje zonoje.

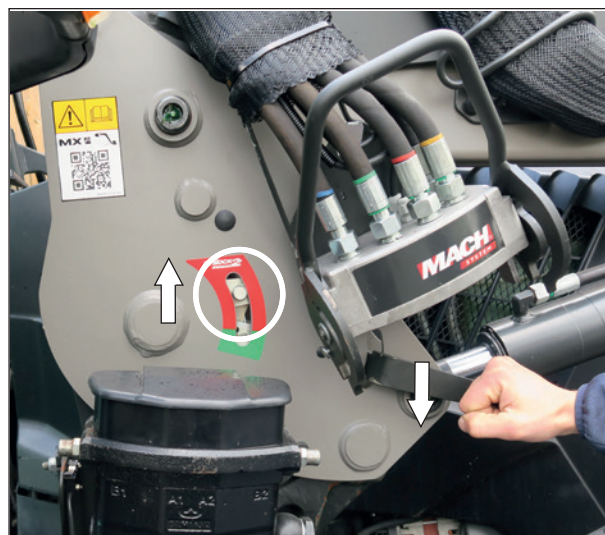

- Grįžkite į vairuotojo vietą ir patikrinkite, ar kairiojo ir dešiniojo prikabinimo rėmų užfiksavimo indikatoriai yra raudonoje zonoje.



- Šiek tiek truktelėkite traktorių atgal, tada lėtai judėkite atgal, kol krautuvas įsirems į savo atramas.



- Patikrinkite junginio stabilumą.



8. Krautuvo prikabinimas

! Šiuos veiksmus turi atlikti vairuotojas, kuris, prieš palikdamas vairuotojo vietą pasirūpina, kad jam dirbant su krautuvu nebūtų galima atlikti jokių judesių.

Peržiūrėkite prikabinimo ir atkabinimo veiksmų vaizdo įrašą svetainėje www.m-x.eu

- Patikrinkite, ar kairiojo (dešiniojo) rėmų užfiksavimo indikatoriai yra raudonoje zonoje ir ar niekas netrukdo užkabinti krautuvo.
- Tvirtinimo rėmo galvutės turi rampą ir ratuką, prikabinant naudojamus krautuvui pakelti.



- Pajudėkite traktoriumi pirmyn taip, kad krautuvo rėmas įsistatytų į tvirtinimo rėmą, kol užraktai automatiškai užsifiksuos.



- Krautuvas yra **užfiksuotas**, kai užfiksavimo indikatoriai yra **žalioje zonoje**.

SVARBU: jei indikatoriai liko raudonoje zonoje, žr. skirsnį „Prikabinimas dviem etapais“.



- Prijunkite hidraulinę ir elektros sistemas. Krautuvas su „MACH System“ mova:
 - Prieš prikabindami įsitinkite, kad kištukinės ir lizdinės jungtys būtų švarios. Prireikus išvalykite.
 - Suimkite movą abiem rankomis ir užpakaline jos dalimi pakelkite skirstytuvo dangtelį, tuomet vertikaliai įstatykite šliaužiklius.



- Prijunkite hidraulinę ir elektros sistemas. Krautuvas be „MACH System“ movos:
 - Nuimkite gaubtelius.
 - Sujunkite hidraulines jungtis.
 - Atidarykite vožtuvą.



- Užlenkite ir užblokuokite dešinę ir kairę atramas.

SVARBU: patikrinkite, ar kiekviena atrama gerai užblokuota.



- Patikrinimas prieš darbą: stipriai įremkite padargą į žemę (priekiniai traktoriaus ratai turi pakilti nuo žemės paviršiaus), kad patikrintumėte, ar krautuvas gerai užfiksuotas.



8.1 Prikabinimas dviem etapais

— Prijunkite hidraulinę ir elektros sistemas.



— Pastumkite svirtį į priekį iki užfiksuotos slankiosios padėties + pavažiokite traktoriumi į priekį. Jei reikia, pasukite ratus.

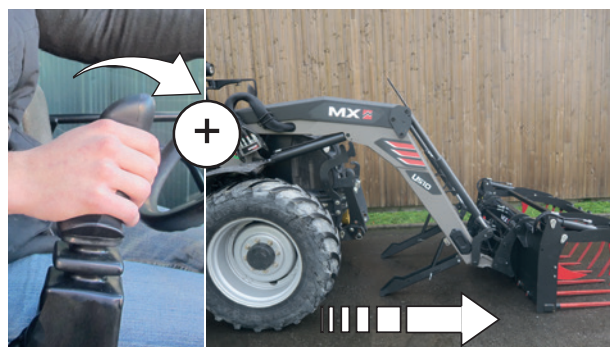

— Šiek tiek kilstelėkite. Krautovas užfiksuotas (indikatorius žaliaje zonoje).



— Užlenkite ir užblokuokite dešinę ir kairę atramas.



— Atlikite patikrinimą: stipriai įremkite padargą į žemės paviršių.



9. Padargo atkabinimas

! Šiuos veiksmus turi atlikti vairuotojas, kuris, prieš palikdamas vairuotojo vietą pasirūpina, kad jam dirbant su krautuvu nebūtų galima atlikti jokių judesių.

9.1 Padargų laikiklis su rankine atblokavimo sistema

- Sustokite ant lygaus ir stabilaus paviršiaus.
- Apkrovos neveikiamą padargą neįjungtu priedu (griebtuvu, rotoriumi ir pan) nustatykite horizontaliai 0,30 m nuo žemės paviršiaus.
- Įjunkite rankinį stovėjimo stabdį.
- Išjunkite traktoriaus variklį.
- Sumažinkite slėgį hidraulinuose kontūruose, kuriuos jungsite.

PASTABA. Jei krautuvus turi elektrinį vožtuvą, įjunkite degimą ir nuspauskite jo valdymo mygtuką.

- Atjunkite hidraulinę sistemą.
 - „Mach 2“: atblokuokite.
 - Jungtys: ant kištukinių ir lizdinių jungčių uždėkite apsauginius kamščius.
- Sudėkite žarnas ant priekinės padargo dalies.

- Padargo atblokavimas.
Atsistokite kairėje krautuvo pusėje, **JOKIU BŪDU NE PRIEŠAIS JI**, iki galo patraukite svirtį į save.

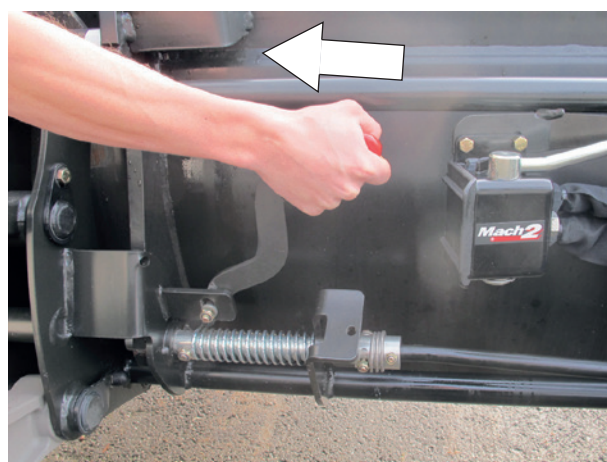

- Traukite svirtį į save, kol ji užsifiksuos.

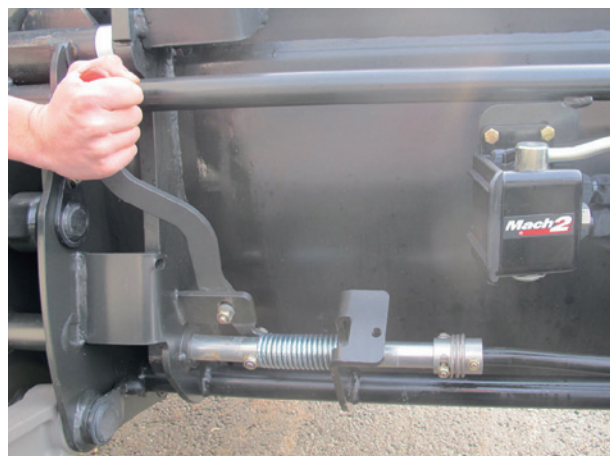

- Pastatykite padargą ant žemės paviršiaus šiek tiek jį išversdami, kad atsipalaiduotų padargo padargų laikiklis.

9.2 Padargų laikiklis EURO / TENIAS

- Apkrovos neveikiamą padargą neįjungtu priedu (griebtuvu, rotoriumi ir pan) nustatykite horizontaliai 0,30 m nuo žemės paviršiaus.
- Įjunkite rankinį traktoriaus stovėjimo stabdį ir išjunkite variklį.
- Atjunkite hidraulinę sistemą.
- Ištraukite vielokaiščius (2), tada kaiščius (1).

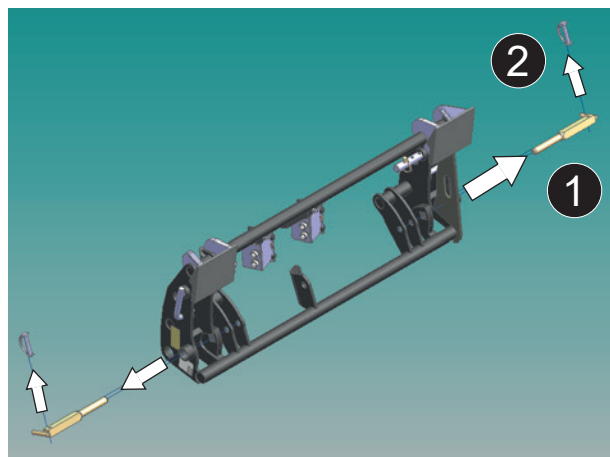

- Padėkite įrankį ant žemės, šiek tiek pakreipdami, kad įrankio laikiklio rėmas atsilaisvintų nuo įrankio.
- Grąžinkite kaiščius (1), o po to kaiščius (2) į pradinę padėtį.

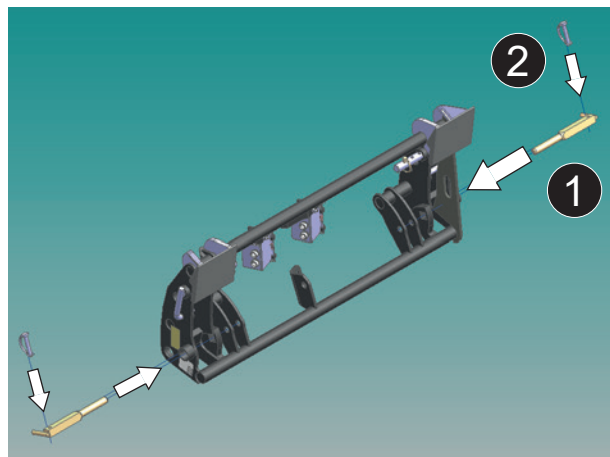

9.3 Padargų laikiklis FAST-LOCK

- Pakelkite krautuvą, kad padargas pakiltų nuo žemės.
- Padargui esant horizontalioje padėtyje, nuspauskite žalią ir „spynos“ mygtukus ir stumkite valdymo svirtį į dešinę (išvertimas).
- Dabar padargas atblokuotas.
- Pastatykite padargą ant žemės šiek tiek jį išversdami, kad atsipalaiduotų padargo padargų laikiklis.

PASTABA. Jei padargas turi vieną ar kelias hidraulinės funkcijas, pirmiausia atjunkite žarnas.



10. Padargo prikabinimas

! Šiuos veiksmus turi atlikti vairuotojas, kuris, prieš palikdamas vairuotojo vietą pasirūpina, kad jam dirbant su krautuvu nebūtų galima atlikti jokių judesių.

10.1 Padargų laikiklis su rankine atblokavimo sistema

- Pasirūpinkite, kad atblokavimo svirtis būtų nustatyta į prikabinimo padėtį (svirtis turi būti pastumta atgal). Kaiščiai įdėti, spyruoklės suspaustos.

! DĖMESIO. Patikrinkite, ar padargo žarnos patrauktos nuo prikabinimo zonos.

- Su krautuvu priartėkite prie padargo ties jo vidurio linija.
- Įstatykite padargų laikiklį į padargą.
- Judėkite į priekį atlikdami sėmimo judesį, kol užsifiksuos atblokavimo svirtis.



- Išjunkite variklį.
- Pašalinkite slėgį iš padargui energiją tiekiančių hidraulinių linijų.

PASTABA. Jei krautuvus turi elektrinį vožtuvą, įjunkite degimą ir nuspauskite jo valdymo mygtuką.



- Prieš jungdami įsitinkinkite, kad kištukinės ir lizdinės jungtys būtų švarios. Prireikus išvalykite.
- Jei padargas turi hidraulinę funkciją, prijunkite žarnas.



10.2 Padargų laikiklis EURO / TENIAS

- Ištraukite vielokaiščius (2), tada kaiščius (1) iš padargų laikiklio.
- Su krautuvu priartėkite prie padargo ties jo vidurio linija.
- Įstatykite padargų laikiklį į padargą.
- Judėkite į priekį atlikdami sėmimo judesį, kol padargas įsirems į padargų laikiklį.

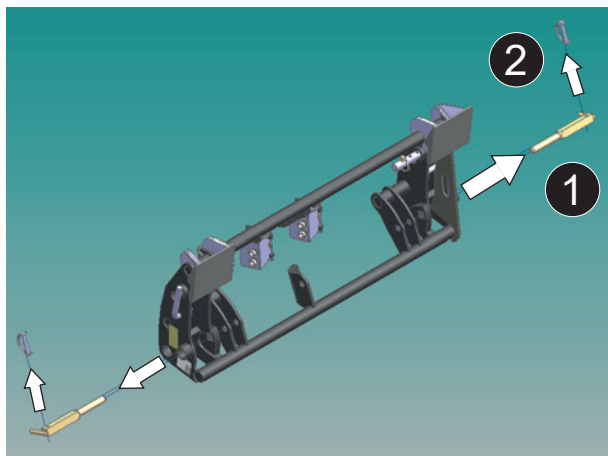

- Išjunkite variklį ir pašalinkite slėgį iš padargui energiją tiekiančių hidraulinių linijų.
- Jei padargas turi hidraulinę funkciją, prijunkite žarnas.
- Norėdami užfiksuoti padargų laikiklį, sudėkite kaiščius (1) ir vielokaiščius (2) į pradinę padėtį.

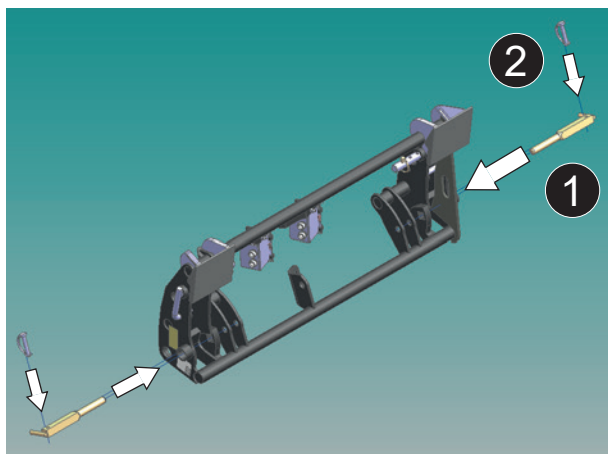

10.3 Padargų laikiklis FAST-LOCK

- Esant padėčiai „Atidaryta“, į juos galima įstatyti padargo dalis.
- Su krautuvu priartėkite prie padargo ties jo vidurio linija.
- Įstatykite padargų laikiklį į padargą,
- Atlikite trumpą sėmimo judesį ir pakelkite krautuvą, kad padargas pakiltų nuo žemės.
- Nuspauskite žalią ir „spynos“ mygtukus ir stumkite išvertimo svirtį į kairę (sėmimas).
- Dabar padargas užfiksuotas.



PASTABA. Jei padargas turi vieną ar kelias hidraulines funkcijas, prijunkite žarnas.

⚠ DĖMESIO. Prieš pradėdami važiuoti atlikite šiuos patikrinimus:
Stipriai įremkite padargą į žemės paviršių (priekiniai traktoriaus ratai turi pakilti nuo žemės), kad patikrintumėte, ar jis gerai užfiksuotas.
Kiekvieną mobilų elementą pajudinkite iki galo visomis kryptimis, kad patikrintumėte hidraulinio kontūro sandarumą ir ar tinkamai uždėtos žarnos.

11. Padargų laikiklių modeliai

11.1 Padargų laikiklis MX

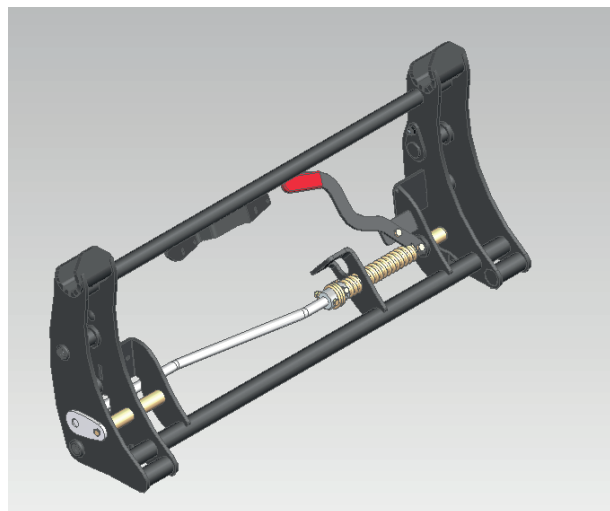

11.2 Padargų laikiklis EURO



11.3 Padargų laikiklis MX / EURO

Kad būtų pereinama iš padėties MX (1) į padėtį „Euro“ (2),

- ištraukite kaiščius,
- pastumkite sukabinimo laikiklius žemyn,
- įsitikinkite, kad strypai su spyruoklėmis laikytų sukabinimo laikiklius vietoje,
- įkiškite kaiščius į jų pradinę vietą.



11.4 Padargų laikiklis EURO / SMS

Tam, kad būtų pereinama iš padėties SMS (1) į padėtį „Euro“ (2):

- Pastumkite 2 atramas žemyn.

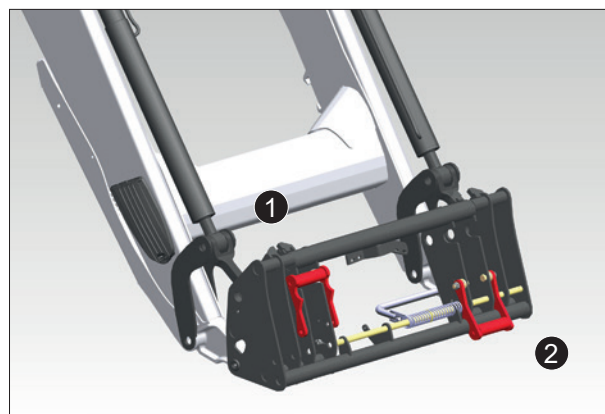

11.5 Padargų laikiklis EURO / SIGMA 4

Tam, kad būtų pereinama iš padėties „Euro“ (1) į padėtį „Sigma 4“ (2):

- ištraukite kaiščius,
- įstatykite sukabinamąsias spynas į laikymo padėtį,
- įkiškite kaiščius į jų pradinę vietą.

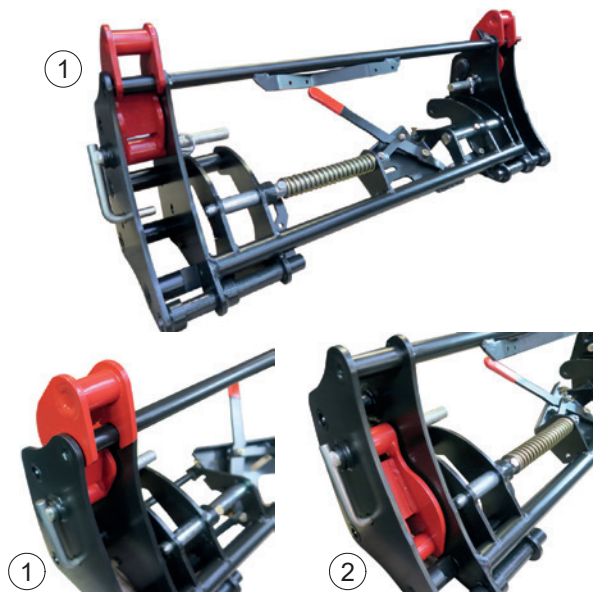

11.6 Padargų laikiklis EURO / TENIAS

Norint pereiti iš padėties TENIAS (1) į padėtį „Euro“ (2):

- ištraukite kaiščius,
- įstatykite sukabinamąsias spynas į reikiamą padėtį,
- įkiškite kaiščius į jų pradinę vietą.

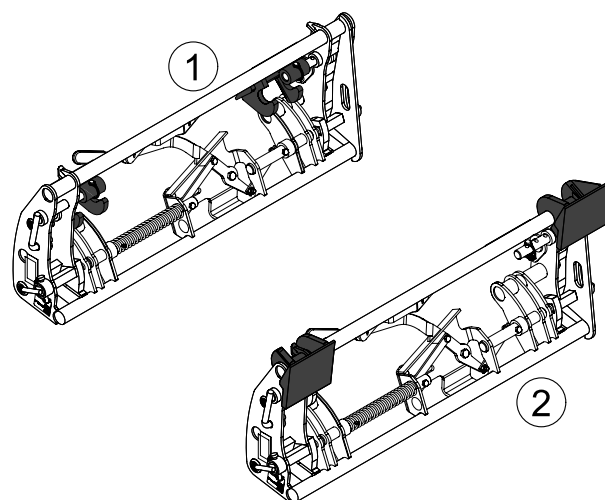

12. Lygio indikatorius

Lygio indikatorius naudojamas padargo padėčiai nuleidžiant krautuvą nustatyti. Jis yra kairėje krautuvo pusėje. Jį galima nustatyti atsižvelgiant į naudojamą padargą.

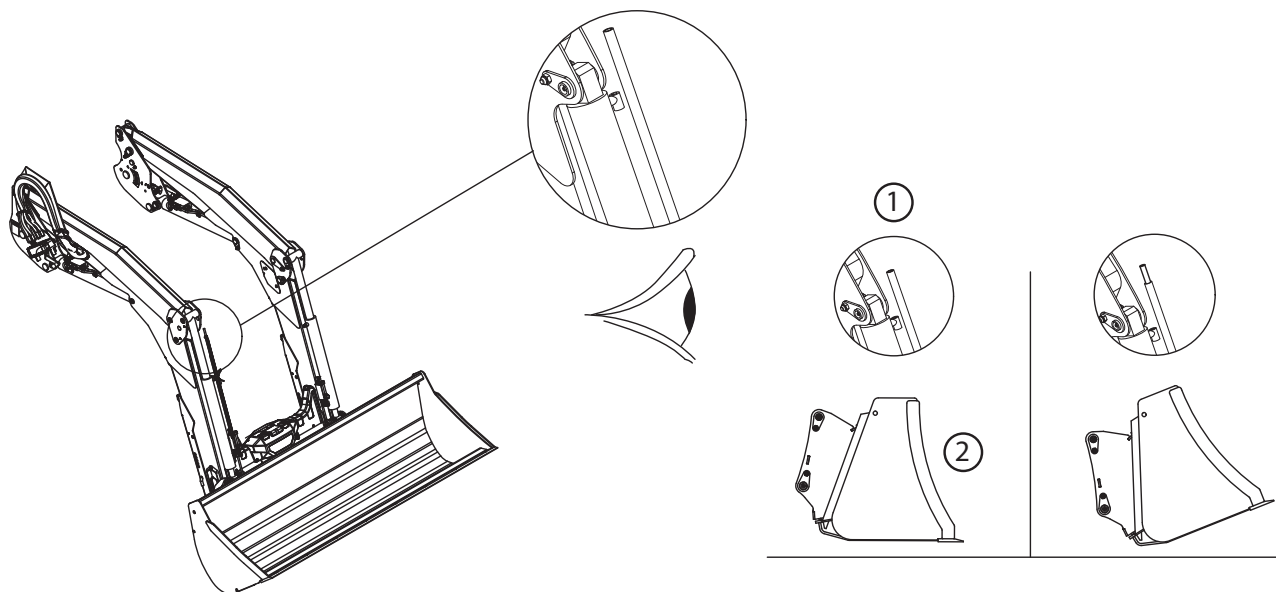

- (1) indikatorius
- (2) Kaušas lygiagretus žemei

13. „FAST-LOCK System“

Ant padargo laikiklio įtaisyta „FAST-LOCK System“ įranga (pasirenkama papildomai) naudojama padargams prikabinti ar atkabinti sėdint vairuotojo vietoje.

Užblokuota padėtis (1).



Atblokuota padėtis (2).

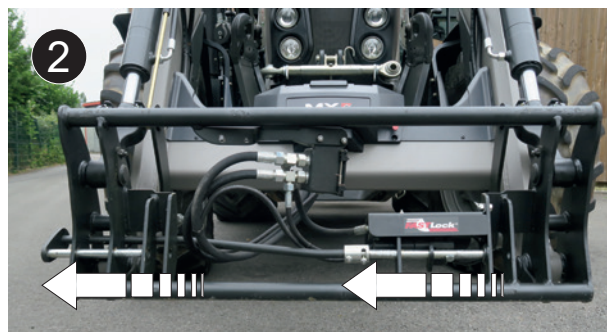

14. „SHOCK ELIMINATOR System“

Važiuojant ar staigiai sustabdžius krautuvą nuleidžiant, smūgiai nuslopinami (pasirenkama įranga).

Ši sistema naudojama traktoriaus trūkčiojimams ir svyravimams kabinoje sušvelninti.

„Shock Eliminator“ įrangą galima išjungti vožtuvu (1).

PASTABA. „Shock Eliminator“ įrangą galima įjungti arba išjungti tiesiog kabinoje (pasirenkama elektrinio išjungimo įranga).

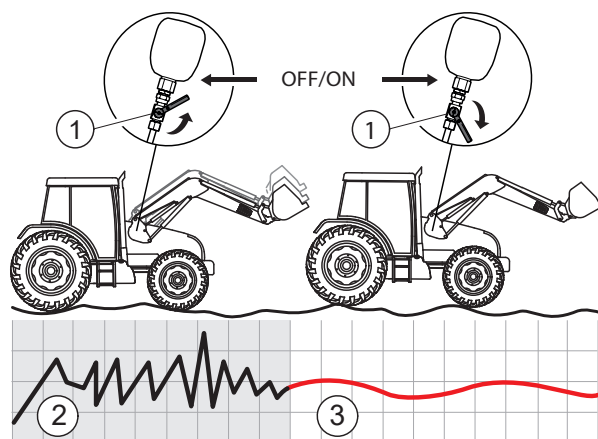

(2) Be įrangos „SHOCK ELIMINATOR System“

(3) Su įranga „SHOCK ELIMINATOR System“

15. „AUTO-LEVEL System“ įranga

Automatinio padargo gražinimo į nustatytą padėtį įranga „AUTO-LEVEL System“ (pasirenkama papildomai) tiekama MX „Flexpilot“ ar „e-PILOT S“ skirstytuvais valdomiems krautuvams.

15.1 Padargo padėties nustatymas

Padargo padėtis nustatoma žymėjimo strypo bėgeliu. Žr. greta esančias iliustracijas.

- Nustatykite padargą į norimą padėtį.
- Pastatykite padargą ant žemės.
- Žymėjimo strypą (2) nustatykite taip, kad strypo galas (3) atsidurtų priešais jutiklį (1).

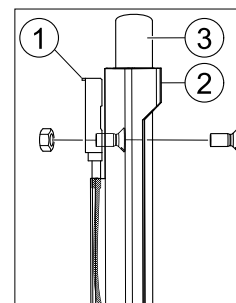

15.2 Automatinis padargo išlyginimas

„e-PILOT S“ valdymo įrenginys:

„AUTO-LEVEL System“ įranga veikia dviem kryptimis:

- sėmimo ir išvertimo. Jei įjungus „AUTO LEVEL System“ įrangą padargas atlieka išvertimo judesį, krautuvą atlieka sėmimo judesį. Jei padargas atlieka sėmimo judesį, krautuvą atlieka išvertimo judesį.

Žr. „e-Pilot“ naudojimo vadovą.

16. „AUTO-UNLOAD System“

Kaušo (griebtuvo) sinchronizavimas (pasirenkama įranga) vyksta dviem kryptimis:

- Griebtuvo atvėrimas / kaušo išvertimas.
- Kaušo sėmimo judesys / griebtuvo užvėrimas.

„AUTO-UNLOAD System“ įranga veikia tik tuomet, jei krautuvas turi 3-ią funkciją.

„e-PILOT S“ valdymas: žr. „e-PILOT S“ naudojimo vadovą (funkcija: „AUTO-UNLOAD System“).

PASTABA. Patariame įjungti sistemą išverčiant krovinį į priekabą, kai padargas yra horizontalioje padėtyje, kad „AUTO-UNLOAD System“ įranga būtų naudojama optimaliai.



17. EASY PLUG

Slėgio sumažinimo funkcija (pasirenkama papildomai) leidžia sumažinti slėgį padargų laikiklio žarnose, kad būtų lengviau sujungti MACH 2 movą arba jungtis.

- Patraukite slėgio sumažinimo rankeną.

⚠ PAVOJUS: prieš įjungdami slėgio sumažinimo funkciją, įsitikinkite, kad padargas nėra veikiamas apkrovos, o jo priedai (griebtuvai, rotorius ir pan.) neįjungti.

- Prijunkite žarnas,



— Uždarykite MACH 2 movą.



18. Darbiniai žibintai

Darbinių žibintų komplektą (pasirenkamas papildomai) sudaro du LED žibintai, įtaisomi virš kėlimo cilindrų.

Šiais žibintais galima apšviesti krautuvo priekį atliekant techninės priežiūros ar krovos darbus esant prastam matomumui (tamsiame pastate, sutemus, dirbant iškeltu krautuvu ir pan.).

PASTABA. LED žibintus galima pakreipti ir geriau apšviesti norimą zoną.

⚠ DĖMESIO. Darbiniai žibintai nėra suderinami su sauga keliant ir išverčiant.

Apšvietimo komplekto jungiklis yra kabinoje.



19. Sauga keliant ir išverčiant

 Šis įtaisas yra būtinas, jei jums dirbant aplink krovinį yra žmonių (pasirenkamas papildomai).

Įtaisas atitinka standarto EN 12525 + A2 2010 reikalavimus, jį galima atjungti, jei dirbant netoli krovinio nėra žmonių. Tuomet galėsite dirbti neperarasdami darbo greičio ir galios.

Ši unikali pasirenkama įranga yra sąveiki su „Shock Eliminator“ įranga ir užfiksuota slankiaja padėtimi.

19.1 Ištrauka iš standarto EN12525 + A2 2010, priekiniai krautuvai:

„4.4.4 Apsauga nuo netyčinio nusileidimo“

Jei priekinis krautuvas taip pat yra skirtas kėlimo darbams, kuriuos atliekant, kai krautuvas iškeltas, greta krovinio turi būti žmogus, kėlimo strėlės hidraulinis kontūras arba hidrauliniai cilindrai privalo turėti E priedo reikalavimus atitinkantį saugos įtaisą, kurio paskirtis yra padėti išvengti netyčinio kėlimo strėlės nusileidimo ir kuris turi likti įjungtas nutrūkus valdymo sistemos energijos tiekimui.

Šis saugos įtaisas gali būti nustatytas į veikimo (neveikimo) arba „įjungimo (išjungimo)“ padėtį atliekant darbus, nereikalaujančius, kad greta krovinio būtų žmogus; tokiu atveju taikomi šie papildomi reikalavimai:

- turi būti galima nustatyti saugos įtaisą į veikimo (neveikimo) arba „įjungimo (išjungimo)“ padėtį iš vairuotojo vietos;
- turi būti galima nustatyti saugos įtaisą į veikimo arba „įjungimo“ padėtį nuo žemės, nesiartinant prie krovinio;
- valdymo įtaisas, kuriuo saugos įtaisas nustatomas į padėtį „sustabdyta“ arba „išjungta“, turi būti suprojektuotas ir įtaisytas taip, kad operatorius negalėtų jo panaudoti netyčia;
- saugos įtaiso būseną (veikimo (neveikimo) arba „įjungta (išjungta)“) turi būti aiškiai parodyta ir gerai matoma iš vairuotojo vietos ir pakrovimo zonos.

Remiantis 7.1.2 p., naudojimo instrukcijoje turi būti išaiškintas tinkamas įtaiso veikimo būdas, įskaitant įspėjimus. Krautuve turi būti įtaisytas įspėjimo signalas, skirtas priminti, kad atliekant kėlimo darbus, kuriems būtina, jog krautuvui esant pakeltoje padėtyje greta krovinio būtų žmogus, saugos įtaisas privalo būti veikimo („įjungimo“) padėtyje (žr. 7.2 p.). Priekinių krautuvų, kurie neskirti kėlimo darbams, kuriems būtina, kad krautuvui esant iškeltoje padėtyje greta krovinio būtų žmogus, naudojimo informacija turi atitikti 7.1.4 ir 7.2 p. reikalavimus. “

„E priedas (standartas)

Priemonių, leidžiančių išvengti netyčinio nusileidimo, bandymų metodai ir patvirtinimo kriterijai

E.1. Terminai ir apibrėžtys

E.1.1

slėgio mažinimo prietaisas

hidraulinis (-iai) vožtuvas (-ai), skirti krautuvo hidraulinės žarnos nutrūkimui imituoti.

E.1.2

bandymo apkrova

50 ± 10 % krautuvo gamintojo nurodytos vardinės kėlimo galios dydžio svoris.

E.2 Bandymo metodika

E.2.1. ir E.2.2 punktuose nurodytas bandymas turi būti atliktas visomis šiomis sąlygomis:

- laikymas nuleidus bandymo apkrovą į 1 ± 0,1 m aukštį (statinis bandymas);
- laikymas pakėlus bandymo apkrovą į 1 ± 0,1 m aukštį (statinis bandymas);
esant hidraulinės sistemos alyvos temperatūrai nuo 40 °C iki 50 °C.

E.2.1 Slėgio mažinimo vožtuvas tarp kėlimo cilindrų ir skirstytuvo turi būti atidarytas

E.2.2 Bendrasis apkrovos nusileidimas turi būti išmatuotas ties padargo jungiamuoju tašku

E.3 Patvirtinimo kriterijus

Bendrasis E.2.2. punkte nurodytas nusileidimas pirmąsias 10 sekundžių neturi viršyti:

- 100 mm, rankiniu būdu sustabdžius ar išjungus saugos įtaisą;
- 300 mm, kai saugos įtaisas yra nuolatos įjungtas;

Po 5 minučių apkrova neturi nusileisti daugiau nei papildomus 100 mm. “

19.2 Saugos įtaiso naudojimas keliant ir išverčiant

Kėlimo ir išvertimo cilindrų hidraulinis kontūras turi saugos įtaisą (1) ir (2).

Pagal numatytuosius nustatymus saugos įtaisas yra įjungtas.

Kai naudotojas paspaudžia kabinoje esantį mygtuką (3) (saugųjį mygtuką), saugos įtaisas išjungiamas ir įsižiebia raudonos spalvos indikatoriai:

- kabinos mygtuke (3),
- mygtuke išorėje (4),
- 2 kėlimo cilindrų elektrinio vožtuvo jungikliuose (5).

Mygtuko funkcija (3):

- Paspaudimas (A): saugos įtaiso išjungimas.
- Paspaudimas (B): saugos įtaiso įjungimas.

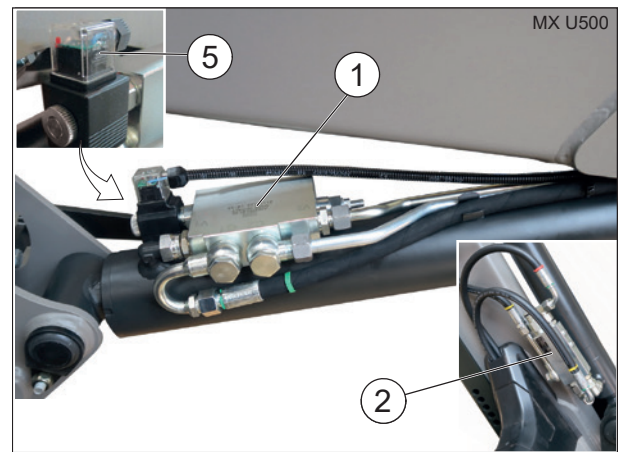

PASTABA. Išjungus traktoriaus degimą, saugos įtaisas automatiškai įjungiamas.

⚠ Dėmesio. Išjungti saugos įtaisą galima tik tuomet, kai netoli krovinio nėra žmonių. Tokiu atveju palaikoma slankioji padėtis ir „Shock Eliminator“ įranga yra sąveikios. Paspaudus mygtuką (3) arba (4), saugos įtaisas vėl įjungiamas (užgesa raudonos spalvos indikatoriai).



Mygtukas (4) skirtas tik saugos įtaisui iš išorės įjungti. Tokiu atveju raudonos spalvos indikatoriai užgesa.

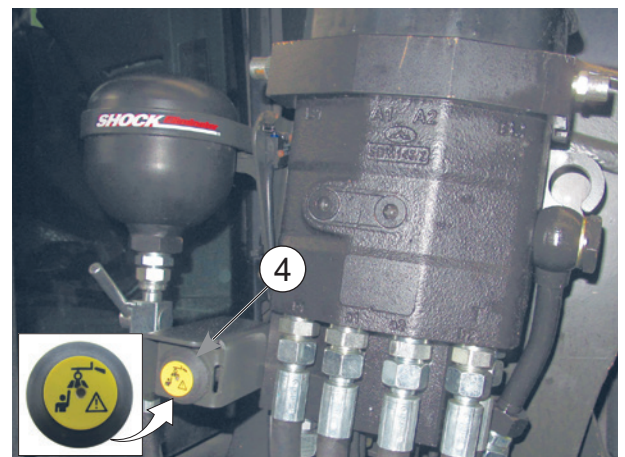

20. Trikdžiai L40 - BR15

Jei krautuvą prijungtas prie L40 arba BR15 įrankio, patikrinkite, ar iškraunant apatinę grandį nėra trukdžių.

DĖMESIO: Jei atsiranda trukdžių, kreipkitės į garantinio aptarnavimo tarnybą.

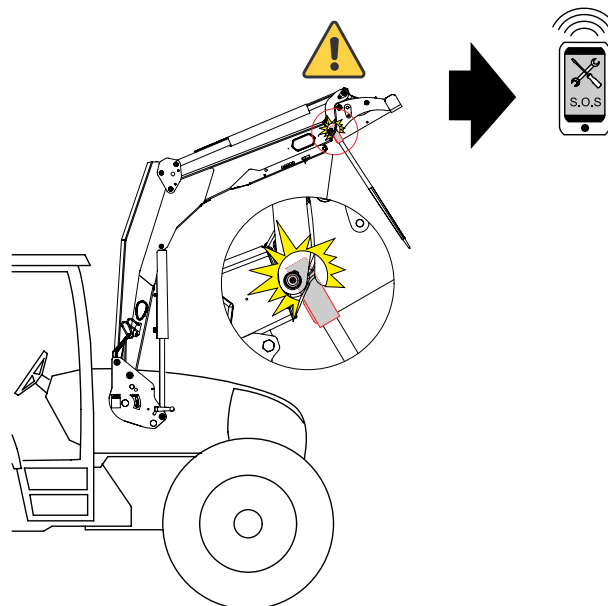

21. Techninė priežiūra

! Reguliariai keiskite traktoriaus hidraulinę alyvą, filtrus keiskite remdamiesi gamintojo nurodymais.

Užteršta alyva netenka tepamųjų savybių, todėl dėvėsi visi hidraulinės sistemos elementai (siurbiai, skirstytuvai, cilindrai). Net jei alyva skaidri, ji gali nebetikti naudoti.

Techninės priežiūros darbus turi atlikti **kompetentingi, pardavėjo įgalioti asmenys**. Priešingu atveju už tokių darbų atlikimą ir pasekmes atsako juos atlikęs asmuo.

Atliekant visus krautuvo techninės priežiūros darbus, būtina dėvėti AAP (asmenines apsaugos priemones) (žr. „AAP lentelę“, žr. skyrių „Saugos taisyklės“).

Atliekant bet kokius krautuvo ir (arba) jo padargų techninės priežiūros darbus, būtina išjungti variklį.

Atlikdami bet kokius krautuvo techninės priežiūros darbus, niekuomet nedirbkite su apkrovos veikiamomis mechaninėmis dalimis, hidrauliniu kontūru ar prietaisu, kuris yra veikiamas slėgio, ar su neišjungta elektros grandine.

Atliekant traktoriaus techninės priežiūros darbus, primygtinai rekomenduojame atkabinti krautuvą. Atkabimas yra nesudėtinga operacija; traktoriaus techninės priežiūros darbus galėsite atlikti saugiau ir veiksmingiau.

Jei norite atlikti kokius nors darbus pakeltu krautuvu, būtina užblokuoti krautuvą esamoje padėtyje: Atblokuokite „MACH System“ movą arba uždarykite kėlimo cilindro linijos vožtuvą, jei krautuvą neturi „MACH System“ movos (žr. skyrių „KRAUTUVO ATKABINIMAS“).

„MACH System“ užrakinimo sistemą sutepti kas 3 mėnesius.

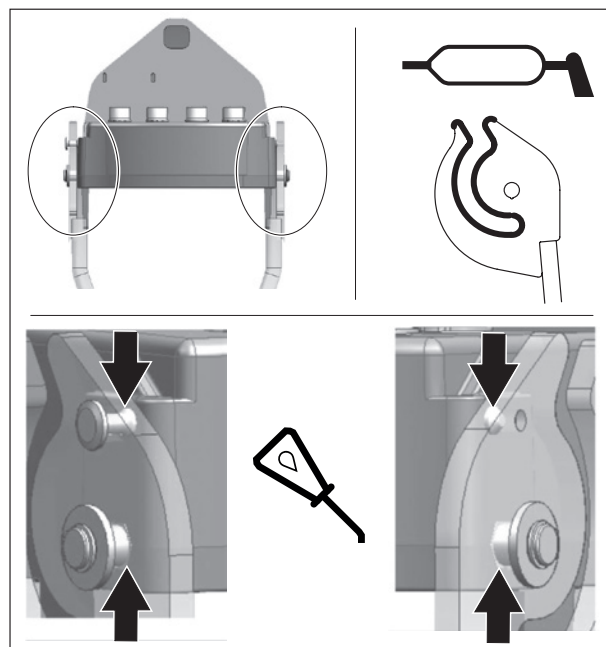

Sutepkite kas 10 valandų ir po kiekvieno plovimo (**vanduo nuplauna tepalus**), ypač jei plaunate aukšto slėgio srove. Žr. greta parodytus suteptimo taškus.

Priežiūrai rekomenduojame šios rūšies tepalą: NLGI 2

Jeigu naudojate aukšto slėgio plovimo įrenginį, nenukreipkite vandens srovės į elektros įrangos elementus.

Kaskart po naudojimo nuplaukite padargą ir priekinę krautuvo dalį. Mėšle esanti rūgštis, trąšos ir silosas kenkia dažams, plienui ir judamoms jungtims.

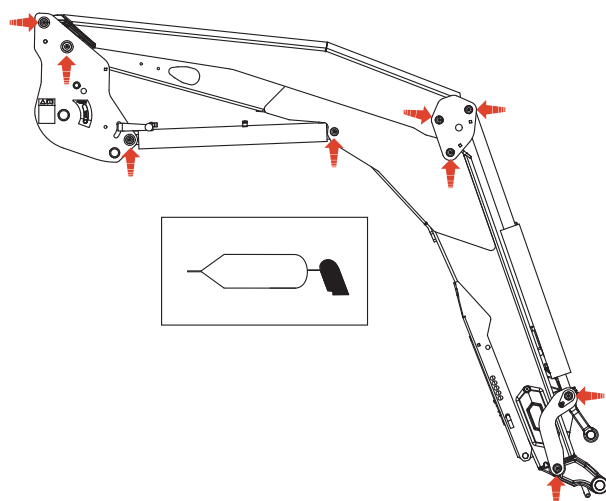

! DĖMESIO. Ištryškusi slėgio veikiamos alyvos srovė gali būti pakankamai stipri, kad prakirstų odą ir sunkiai sužalotų. Prieš atjungdami žarnas sumažinkite jose slėgį, kad jo neliktų. Prieš sudarydami sistemoje slėgį, įsitinkinkite, kad visos jungtys gerai priveržtos, o žarnos ir hidraulinis kontūras nepažeisti. DĖMESIO. Per labai mažą skylutę besisunkiančią alyvą gali būti labai sunku pastebėti. Ieškodami galimo nuotėkio, geriau darykite tai naudodami kartono ar medžio gabalėlį nei rankomis. Jei jus sužalojo slėgio veikiamas nuotėkis, nedelsdami kreipkitės į gydytoją. Jei nedelsiant nesuteikiama tinkama medicininė pagalba, gali kilti sunki infekcija arba reakcija.

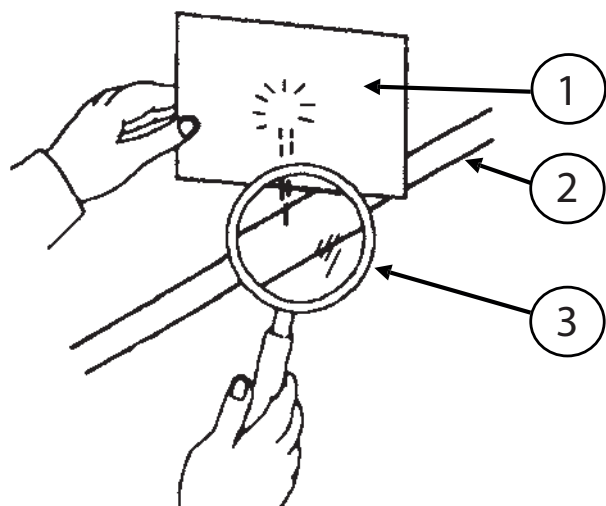

- (1) Kartono gabalėlis.
- (2) Hidraulinis kontūras.
- (3) Didinamasis stiklas.

Kartą per mėnesį ar dažniau, jei įrangą naudojate intensyviai, patikrinkite:

- Krautuvo judamųjų jungčių būklę. Jei reikia, pakeiskite kompensacinius žiedus ir (arba) ašis.
- Kompensacinius žiedus reikia keisti, jei jų storis mažesnis nei 1 mm.
- Traktoriaus hidraulinės alyvos lygį ir hidraulinio kontūro sandarumą. Jei pastebėjote hidraulinės sistemos dalių (cilindrų, žarnų, sujungimų, „Mach“ movų, jungčių ir pan.) vidinį ar išorinį pratekėjimą, susisieki su pardavėju.
- Žarnų būklę: pakeiskite, jei jos suskilinėjusios ar skverbiasi alyva.
- Ar tinkamai veikia valdymo įrenginys (lynai, laisvumas, užblokavimo funkcija ir pan.).
- Elektros laidų pynių būklę. Jei yra sugadintų jungčių ar laidų, kreipkitės į pardavėją.
- Mechaninių komponentų būklę (ar nėra įtrūkimų, deformacijų, nusidėvėjusių ribotuvų, laisvumo, stovėjimo atramų būklę ir pan.).
- Jei jie neįprastai nusidėvėję, kreipkitės į pardavėją.
- Utilizavimas: kreipkitės į savo pardavėją arba į atliekų perdirbimo srityje besispecializuojančias įmones.
- Po pirmųjų 10 ir 50, o vėliau kas 100 darbo valandų ar kaskart keisdami traktoriaus variklio alyvą, patikrinkite tvirtinimo rėmo priveržimą. Jei jis netinkamai priveržtas, kreipkitės į pardavėją.

SVARBU: visus atsiveržusius varžtus būtina apžiūrėti, jei reikia – pakeisti, nuvalyti ir vėl sutepti sriegių klėjais. Užveržkite varžtus toliau pateiktoje lentelėje nurodytu priveržimo momentu. (Su traktoriumi susijusius varžtus draudžiama sukti ir priveržti pneumatiniu veržliarakčiu.)

Po pirmųjų 10 ir 50, o vėliau kas 100 darbo valandų ar kaskart keisdami traktoriaus variklio alyvą, patikrinkite priveržimą (išskyrus tvirtinimo rėmą). Jei priveržta nepakankamai, kreipkitės į savo pardavimo atstovą.

SVARBU: prieš naudodami patikrinkite, ar visi varžtai priveržti tinkamu veržimo momentu. Visus atsiveržusius varžtus būtina apžiūrėti, jei reikia – pakeisti, nuvalyti ir vėl sutepti sriegių klėjais. Užveržkite varžtus toliau pateiktoje lentelėje nurodytu priveržimo momentu. (Su traktoriumi susijusius varžtus draudžiama sukti ir priveržti pneumatiniu veržliarakčiu.)

— Priveržimo momentai (Nm)

Varžto klasė	Kaiščio žymėjimas (ISO 898)	Sriegis											
		M 5	M 6	M 8	M 10	M 12	M 14	M 16	M 18	M 20	M 22	M 24	M 27
8.8	○	5.2	9	21.6	43	73	117	180	259	363	495	625	915
10.9	□	7.6	13.2	31.8	63	108	172	264	369	517	704*	890	1304
12.9	△	8.9	15.4	37.2	73	126	201	309	432	605	824	1041	1526

* Jei nenurodyta kitaip.

Ketaus ir plieno veržimo momentas (Nm) ±15 %

21.1 Tvirtinimo rėmo techninės priežiūros ypatumai

Susukamoji jungtis	Tikrinimo grafikas			
	Traktoriaus valandų skaitiklio rodmenys			Intervalas
	100 val. arba pirmoji naujo traktoriaus apžiūra *	600 val. arba antroji traktoriaus apžiūra *	3000 val.	
Apžiūrėkite, ar traktorių ir mūsų gaminių ir mūsų detales jungiantys varžtai užveržti rekomenduojamu priveržimo momentu.	X	X		Po to kas 600 val.
Patikrinkite ar rémo varžtai užveržti rekomenduojamu priveržimo momentu.	X		X	Po to kas 3000 valandų

* Suėjus pirmajam iš 2 terminų.

- ⚠ ĮSPĖJIMAS:** kad išvengtumėte sunkių ar mirtinų nelaimingų atsitikimų pavojaus, atlikite toliau nurodytus veiksmus.
- Regulatoriai tikrinkite, ar tinkamai priveržti varžtai ir veržlės, vadovaukitės toliau pateikta patikros lentele.
 - Visus atsiveržusius varžtus būtina patikrinti ir, jei reikia, pakeisti.
 - Traktoriaus varžtus ir veržles, taip pat mūsų tiekiamą įrangą jungiančius varžtus draudžiama sukti ir priveržti smūginiu veržliarakčiu.

22. MX gaminių perdirbimas

Hidraulinė sistema

- Pasibaigus eksploatacijos laikui hidraulinę alyvą iš MX gaminių išpila įgalioti remonto meistrai.
- Prieš perdirbant įrenginius, reikia nuimti hidraulinės žarnos.
- Jei pasibaigus eksploatacijos laikui gaminių ardymu užsiima patys MX gaminių savininkai, visi jie turi laikytis šių aplinkosaugos reikalavimų.

Pavojingų atliekų (alyvų ir žarnų) šalinimas

- Hidraulinės alyvos turi būti laikomos tam skirtose talpyklose arba statinėse ir siunčiamos į patvirtintus centrus.
- Plieninius hidraulinių žarnų antgalius galima atskirti nuo guminės žarnos.
- Plieniniai antgaliai bus perdirbami kaip metalo laužas ir siunčiami į patvirtintus centrus.
- Guminės žarnos bus dedamos į sandarius indus ir siunčiamos perdirbti į patvirtintus centrus.

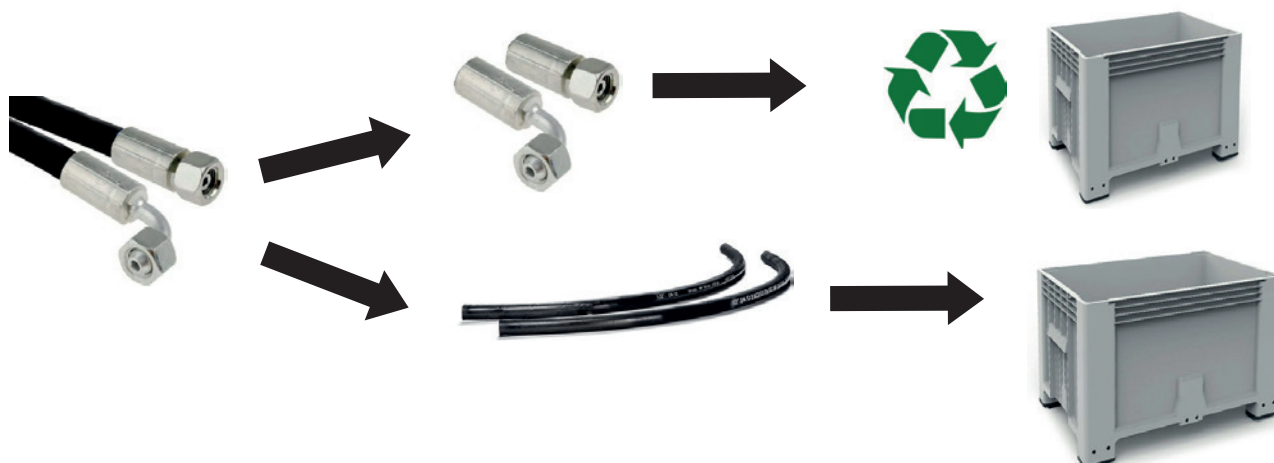

Aukštųjų technologijų MX gaminiai ir elektrinė bei elektroninė įranga:

- MX gaminiuose esančios elektros ir elektroninės įrangos (EEĮA) atliekos išardomos ir vežamos į patvirtintus centrus, kad jas būtų galima panaudoti.



Išvalytų MX gaminių perdirbimas

- Išvalyti MX gaminiai siunčiami į patvirtintus centrus perdirbti kaip geležį ir kitus metalus.

23. Traktorių ir krautuvų derinimo rekomendacijos

Mūsų krautuvų pasirinkimo rekomendacijos parengtos remiantis traktorių skirstymo į kategorijas ir techninių savybių kriterijais (žr. toliau), kad atitiktų gamintojų duomenis.

	Krautuvai					
Traktoriaus specifikacijos	U503 U504	U505 U506 U506+	U507 U508 U508+	U509 U510 U510+	U511 U512 U512+	U514 U514+
Minimali ir maksimali galia (AG/hp)	40 - 100	50 - 120	80 - 130	90 - 180	110 - 230	120 - 260
Cilindrų skaičius	3 - 4	3 - 4	4	4 - 6	4 - 6	4 - 6
Didžiausia ratų bazė (mm)	1950 - 2250	2150 - 2500	2300 - 2700	2400 - 2700	2500 - 2800	2600 - 3000
Didžiausias svoris (kg)	1800 - 3000	2000 - 4500	3200 - 6200	4000 - 6500	5000 - 9000	6000 - 12000
Minimali ir maksimali padangos	9.5R20 - 11.4R24	11.4R24 - 14.9R24	12.4R24 - 13.6R28	14.9R24 - 14.9R28	14.9R24 - 16.9R30	14.9R28 - 16.9R30

24. Techninės charakteristikos

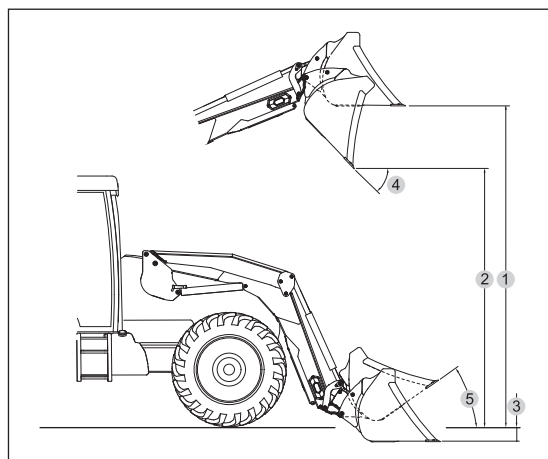
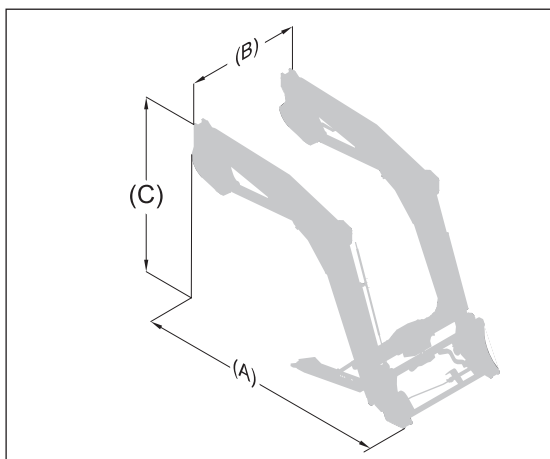

	U503	U504	U505	U506	U506+	U507	U508	U508+	U509	U510	U510+	U511	U512	U512+	U514	U514+
Pastatyto ant žemės ilgis (A)	2,32m	2,31m	2,43m	2,43m	2,44m	2,52m	2,52m	2,53	2,60m	2,61m	2,61m	2,75m	2,75m	2,75m	2,80m	2,80m
Pastatyto ant žemės plotis (B)	1,24m	1,24m	1,24m	1,24m	1,24m	1,24m	1,24m	1,24m	1,24m	1,24m	1,24m	1,24m	1,24m	1,24m	1,24m	1,24m
Pastatyto ant žemės aukštis (C)	1,63m	1,72m	1,75m	1,84m	1,84m	1,80m	1,89m	1,89m	1,86m	1,95m	1,95m	1,93m	2,02m	2,02m	2,16m	2,16m
Svoris be įrangos	438kg	493kg	463kg	533kg	540kg	486kg	561kg	570kg	527kg	614kg	618kg	553kg	671kg	675kg	726kg	728kg
Didžiausias svoris	518kg	573kg	543kg	613kg	620kg	566kg	641kg	650kg	607kg	694kg	698kg	633kg	751kg	755kg	802kg	804kg
Didžiausias aukštis ties padargo sukimo ašimi*	3,50m	3,50m	3,70m	3,70m	3,70m	3,85m	3,85m	3,85m	4,00m	4,00m	4,00m	4,20m	4,20m	4,20m	4,50m	4,50m
Didžiausias aukštis po horizontaliu kaušu (1) #	3,25m	3,25m	3,45m	3,45m	3,45m	3,60m	3,60m	3,60m	3,75m	3,75m	3,75m	3,95m	3,95m	3,95m	4,25m	4,25m
Didžiausias aukštis po išverstu kaušu (2) #	2,70m	2,70m	2,90m	2,90m	2,90m	3,05m	3,05m	3,05m	3,20m	3,20m	3,20m	3,40m	3,40m	3,40m	3,70m	3,70m
Įsiskverbimo gylis (3) #	0,20m	0,20m	0,20m	0,20m	0,20m	0,20m	0,20m	0,20m	0,20m	0,20m	0,20m	0,20m	0,20m	0,20m	0,20m	0,20m
Išvertimo kampas didžiausiam aukštyje (4) #	50°	50°	52°	52°	52°	52°	52°	52°	52°	52°	52°	50°	51°	51°	50°	50°
Sėmimo kampas ant žemės (5) #	47°	47°	47°	47°	47°	47°	47°	47°	47°	47°	47°	47°	47°	47°	47°	47°
Nutraukimo jėga ties padargo sukimo ašimi*	1820kg	1790kg	2390kg	1860kg	2360kg	2740kg	2320kg	2700kg	2620kg	2570kg	2970kg	2410kg	2370kg	2750kg	2700kg	3120kg
Keliamoji galia ties padargo sukimo ašimi per visą aukštį*	1620kg	1600kg	2180kg	1700kg	2160kg	2410kg	2050kg	2380kg	2310kg	2280kg	2630kg	2170kg	2140kg	2470kg	2360kg	2720kg
Naudingoji apkrova** 0,80 m nuo įrankio sukimosi ašies.																
Ant žemės:	1100kg	1350kg	1535kg	1390kg	1815kg	1800kg	1785kg	2115kg	1725kg	2015kg	2355kg	1620kg	1880kg	2235kg	2180kg	2555kg
2 m aukštyje nuo žemės:	1035kg	1365kg	1485kg	1430kg	1865kg	1700kg	1785kg	2115kg	1640kg	2015kg	2355kg	1555kg	1890kg	2200kg	2150kg	2515kg
3 m aukštyje nuo žemės:	965kg	1365kg	1405kg	1430kg	1865kg	1600kg	1785kg	2110kg	1550kg	2010kg	2325kg	1480kg	1880kg	2200kg	2125kg	2490kg
Didžiausiam aukštyje:	940kg	1365kg	1370kg	1430kg	1865kg	1535kg	1785kg	2100kg	1490kg	1985kg	2275kg	1430kg	1880kg	2200kg	2090kg	2490kg
Kėlimo laikas ^{3,3}	3,1s	3,1s	4,3s	3,5s	4,3s	5s	4,3s	5s	5s	5s	5,7s	5s	5s	5,7s	6s	6,8s
Išvertimo laikas ^{1,4}	1,4s	1,4s	1,4s	1,4s	1,9s	1,6s	1,9s	2,2s	1,6s	1,9s	2,2s	1,6s	1,9s	2,2s	2,3s	2,3s

PASTABA. Charakteristikos, nustatytos esant 195 barų slėgiui ir 60 l/min. srautui.

Duomenys gali keistis atsižvelgiant į traktoriaus tipą. # Pateiktos žemės kaušo vertės.

* Atsižvelgiama tik į naudingąją apkrovą. Vertės ant žemės ir ties padargo sukimo ašimi netaikomos.

** Naudingoji apkrova apskaičiuota su 180 kg svorio padargu.

ATITIKTIES DEKLARACIJA



Gamintojas:

M-extend France SAS

Buveinės adresas: 19, Rue de Rennes, 35690 Acigné (Prancūzija).

Registracijos Reno (Rennes) prekybos ir įmonių registre Nr. 639 200 260.

Pareiškia, kad įranga:

Priekinis krautuvas T406, arba T408, arba T408+, arba T410, arba T410+, arba T412, arba T412+, arba T414, arba T417, arba T418, arba TX420, arba TX425, arba TX430

arba

Priekinis krautuvas U503 arba U504, arba U505, arba U506, arba U506+, arba U507, arba U508, arba U508+, arba U509, arba U510, arba U510+, arba U512, arba U512+, arba U514, arba U514+

arba

Priekinis krautuvas A104 arba A106, arba A110, arba F303, arba F304

arba

Priekinis krautuvas C1, arba C1s, arba C2u arba C2, arba C2+, arba C3u, arba C3, arba C3+, arba C4, arba C4+

Krautuvo padargas BMS arba BRDS, arba BQU, arba BF + GF, arba CGU, arba TR, arba BMSC, arba CGC, arba TRC, arba BT, arba BR, arba BC, arba BF, arba BMSU, arba BRU, arba BFU, arba CL, arba BRC, arba BFC, arba LC, arba CG, arba BP, arba SG, arba BB, arba PCS, arba LS, arba PG

arba

Variklinio krautuvo padargas BMSA arba CGA, arba BTA, arba TR, arba BCA, arba BCDA

arba

Krovimo kaušas BD1202 arba BD 1402, arba BD 2002, arba BD 2402, arba BD 3102

arba

Ryšulių griebtuvas Manubal L arba C30, arba C40, arba U50, arba V40, arba V60, arba V500, arba W500, arba V400HD, arba V5000HD, arba V7000HD

arba

Priekinis keltuvas R04 arba R05 arba R06 arba R08, arba R09, arba R10, arba R12, arba R16, arba R20, arba R28, arba R38, arba R53

arba

Svarmuo M250 arba M400, arba MM600, arba MM900, arba MM1200, arba MM1500, arba MM400AD, arba MBX

arba

Multibumper

kurių serijos numeris yra:

Įrašykite į aukščiau esantį langelį ant įrenginio identifikacijos plokštelės nurodytą serijos numerį.

nuo serijos numerio de série **49999 11 001** iki **499999 24 365**,

atitinka Mašinų direktyvos 2006/42/EB reikalavimus

(taip pat atitinka 2010 m. gegužės mėn. standarto NF EN 12525+A2 reikalavimus).

Bendrovė „M-extend France SAS“, 19 rue de Rennes, Acigné (35690), yra įgaliota sudaryti techninę bylą.

Acigné, 2023 m. Birželio mėn 30 d.

F. Martin
Prezidentas



M-extend France SAS
19, rue de Rennes
B.P. 83221
FR-35690 ACIGNÉ
Email : contact@m-x.eu
Web : www.m-x.eu