



RAISE YOUR EXPECTATIONS



## NAKLADALEC

**MX U503**

**MX U504**

**MX U505**

**MX U506 / U506+**

**MX U507**

**MX U508 / U508+**

**MX U509**

**MX U510 / U510+**

**MX U511**

**MX U512 / U512+**

**MX U514 / U514+**

## Uporabniški priročnik

**Pred uporabo pozorno preberite priročnik**



Dragi uporabnik,

zahvaljujemo se vam za izkazano zaupanje in upamo, da boste s svojim nakladalcem MX popolnoma zadovoljni.

Če boste branju tega priročnika namenili nekaj minut, boste lahko izkoristili vse možnosti, ki jih ponuja nakladalec MX, ohranili njegovo dolgo življenjsko dobo in popolnoma varno izvajali vsa dela.

Ta priročnik za uporabo nakladalca je pomemben dokument, kot tudi navodila za montažo, ki jih je dostavil vaš prodajalec, zato ju shranite za morebitno ponovno uporabo. Posredujte jih drugim uporabnikom in novim lastnikom v primeru nadaljnje prodaje vašega nakladalca MX.

Slike in tehnični podatki, navedeni v tem dokumentu, morda niso odraz dejanskega stanja vašega nakladalca, pogoji uporabe pa kljub temu ostajajo nespremenjeni.

### **Prodajalec mora nakladalec predati uporabniku.**

Ob predaji blaga mora biti uporabnik seznanjen z:

- varnostnimi predpisi,
- pripenjanjem in odpenjanjem nakladalca,
- pripenjanjem in odpenjanjem delovnih orodij,
- načinom uporabe vseh funkcij upravljanja.

**Če je bila katera od teh štirih obveznih postavk izpuščena, morate o tem nemudoma obvestiti prodajalca.**

Izvirne priročnike v francoskem jeziku lahko najdete na spletni strani [www.m-x.eu](http://www.m-x.eu):

Kliknite na francosko različico spletne strani, nato pa izberite možnost »Documentations/Manuels d'utilisation«.

MX je blagovna znamka družbe M-extend France SAS, SIREN 639 200 260, RCS Rennes, 19 Rue de Rennes, BP 83 221 - 35 690 Acigné, Francija.



# POVZETEK

<b>1. VARNOSTNI PREDPISI</b>	<b>9</b>
1.1 Piktogram varnostnih opozoril	10
1.2 Razpredelnica osebne varovalne opreme	11
1.3 Omejitve uporabe nakladalca na traktorju z dvostebno zaščito	11
1.4 Neupoštevanje varnostnih predpisov in pravil o uporabi	12
<b>2. PRAVILA ZA UPORABO</b>	<b>13</b>
<b>3. VARNOSTNE NALEPKE</b>	<b>14</b>
<b>4. IDENTIFIKACIJSKA TABLICA</b>	<b>16</b>
<b>5. PROTIUTEŽ</b>	<b>16</b>
<b>6. KRMILJENJE</b>	<b>17</b>
6.1 Krmiljenje z razvodnimi ventili traktorja	17
6.2 Krmiljenje z razvodnim ventilom MX	17
6.3 Krmiljenje z razvodnim ventilom MX PROPILOT	18
6.4 Krmiljenje z razvodnim ventilom MX FLEXPILOT	19
6.5 Krmiljenje z razvodnim ventilom MX e-PILOT S	20
<b>7. ODPENJANJE NAKLADALCA</b>	<b>21</b>
<b>8. PRIPENJANJE NAKLADALCA</b>	<b>24</b>
8.1 Dvostopenjsko pripenjanje	26
<b>9. ODPENJANJE ORODJA</b>	<b>28</b>
9.1 Priklop z ročnim odklepanjem	28
9.2 Priklop Euro/TENIAS	29
9.3 Priklop FAST-LOCK	30
<b>10. PRIPENJANJE ORODJA</b>	<b>30</b>
10.1 Priklop z ročnim odklepanjem	30
10.2 Priklop Euro/TENIAS	31
10.3 Priklop FAST-LOCK	32
<b>11. MODELI PRIKLOPOV</b>	<b>33</b>
11.1 Priklop MX	33
11.2 Priklop EURO	33
11.3 Priklop MX/EURO	33
11.4 Priklop EURO/SMS	34
11.5 Priklop EURO/SIGMA 4	34
11.6 Priklop Euro/TENIAS	34
<b>12. INDIKATOR RAVNI</b>	<b>35</b>
<b>13. SISTEM FAST-LOCK</b>	<b>36</b>
<b>14. SISTEM SHOCK ELIMINATOR</b>	<b>37</b>
<b>15. SISTEM AUTO-LEVEL</b>	<b>38</b>
15.1 Nastavitev položaja orodja	38
15.2 Samodejna vrnitev orodja v prvotno stanje	38
<b>16. SISTEM AUTO-UNLOAD</b>	<b>39</b>

<b>17. EASY PLUG</b>	<b>39</b>
<b>18. DELOVNE LUČI</b>	<b>40</b>
<b>19. VARNOST PRI DVIGANJU IN PREKUCU</b>	<b>41</b>
19.1 Izvleček iz standarda za sprednje nakladalce EN12525 + A2 2010:	41
19.2 Uporaba varnosti pri dviganju in prekucu	42
<b>20. MOTNJE L40 - BR15</b>	<b>43</b>
<b>21. VZDRŽEVANJE</b>	<b>43</b>
21.1 Podrobnosti vzdrževanja prilagoditev	45
<b>22. RECIKLIRANJE IZDELKOV MX</b>	<b>46</b>
<b>23. PRIPOROČILO ZA KOMBINACIJO NAKLADALEC-TRAKTOR</b>	<b>47</b>
<b>24. TEHNIČNE LASTNOSTI</b>	<b>49</b>





**Nakladalec je zapleten stroj.  
Uporabnik mora pred prvo uporabo nujno prebrati  
ta priročnik za uporabo.**



- ***Vsakršna uporaba, ki ni predvidena s strani proizvajalca, se šteje za neskladno s predvideno uporabo in zato predstavlja nepravilno uporabo. Proizvajalec ne more odgovarjati za morebitno škodo, ki bi lahko nastala.***
- ***Varnostne informacije v tem priročniku ne nadomeščajo nobenih varnostnih kodeksov, zahtev glede zavarovanja, lokalnih, državnih ali zveznih zakonov.***



# 1. Varnostni predpisi



- Nošenje osebne varovalne opreme je obvezno (glejte razdelek »Razpredelnica osebne varovalne opreme«).
- Voznik in sopotniki morajo biti privezani vsak s svojim varnostnim pasom.
- Pred vsako uporabo mora upravljavec preveriti, ali je nakladalec ustrezno pripet in ali je orodje ustrezno zaklenjeno (to preverite tako, da ga pritisnete k tlom).
- Nakladalec upravljajte izključno z vozniškega sedeža. Imeti morate popoln nadzor nad krmiljenjem, dokler se traktor in njegovi deli ne ustavijo.
- Krmiljenje nakladalca mora biti zaklenjeno med vožnjo po cesti (glejte navodila za upravljanje).
- Ko se približate križišču, odklenite krmiljenje in dvignite nakladalec na več kot 2 m od tal, da ne bi ogrozili drugih uporabnikov. Po prečkanju križišča vrnite v izhodiščni položaj in še enkrat zaklenite upravljanje napajalnika.
- Pri premikanju po cesti pazite, da ne zakrijete pozicijskih in signalnih luči traktorja.
- Ne zapustite vozniškega sedeža, preden onemogočite samodejno krmiljenje (zaklenite upravljalni ročaj).
- Traktorja nikdar ne zapustite, ko je nakladalec v dvignjenem položaju. Po uporabi nakladalca traktor parkirajte tako, da je nakladalec spuščen k tlom.
- Med uporabo nakladalca se morajo vse osebe nahajati zunaj območja delovanja nakladalca. Če je pri postopku dviganja potrebna prisotnost osebe v bližini tovora, mora biti nakladalec MX opremljen z varnostno zaščito (glejte poglavje »VARNOST PRI DVIGANJU IN PREKUCU«).
- Pred uporabo se mora uporabnik prepričati o priporočljivih kombinacijah nakladalca in traktorja ter orodja in nakladalca. Pri tem mora upoštevati prodajalčev veljavni cenik MX.
- Uporabnik mora uporabljati orodje, ki ga je proizvajalec zasnoval in priporočil za opravila, ki jih želi uporabnik izvesti.
- Nikoli ne dvigujte nakladalca in/ali orodja, če je orodje ovirano/pritrjeno.
- Največja dovoljena delovna hitrost je 5 km/h.
- **Prevažanje ali dvigovanje oseb z nakladalcem je prepovedano.**
- Stabilnost traktorja zagotovite s primerno protiutežjo (glejte poglavje »PROTIUTEŽ«).
- Omejite vsakršno gibanje traktorja z dvignjenim tovorom. Zaradi tega bi traktor namreč lahko izgubil ravnotežje.
- Dopustne obremenitve sprednje osi, ki jo določi proizvajalec traktorja, ne smete preseči.
- Za omejitev obremenitve sprednje osi in krmilnega cilindra ter čim manjšo obrabo pnevmatik je treba med krmiljenjem nujno voziti naprej ali nazaj.
- Največje obremenitve sprednjih pnevmatik, ki jo določi proizvajalec pnevmatik, ne smete preseči.
- Redno nadzirajte tlak v pnevmatikah.
- V rednih časovnih presledkih preverite nameščenost varnostnih zatičev ali matic. Ne smete jih nadomestiti z nobenim drugim predmetom, kot so: žebli, žica itd.
- Traktor mora biti opremljen z vsaj eno zaščitno konstrukcijo ROPS, ki mora biti med uporabo nakladalca v aktivnem položaju.
- Za izrabo vseh možnosti uporabe nakladalca MX mora biti traktor opremljen z zaščito pred padajočimi predmeti. Brez teh zaščitnih struktur je uporaba nakladalca MX omejena (glejte poglavje »OMEJITEV UPORABE NAKLADALCA«). Pozor: zaščita mora biti med izvajanjem opravila v aktivnem položaju. Če je traktor opremljen le z lokom, mora biti nakladalec nujno opremljen s paralelogramom.
- Ko upravljate z nakladalcem v dvignjenem položaju, pazite na električne vode, telefonske kable, daljnovode, žlebove, konstrukcijske elemente itd.
- V skladu s standardom EN 12525 + A2 2010 morajo biti krmilni elementi za upravljanje nakladalca in orodij tipa za "vzdrževano delovanje", z izjemo lebdečega položaja pri dviganju in/ali prekucanju, ki ga je mogoče zadržati v položaju

z zatičem.







- Vse posege z namenom odkrivanja vzrokov za okvare in/ali razstavljanja delov lahko opravlja le strokovnjak, ki naj se za začetek prepriča, da se bo poseg opravljal na način, varen zanj in za njegovo okolico, še posebej v primeru posega z dvignjenim nakladalcem.
- Pri vseh posegih, ki jih izvajate na stroju, bodite previdni, da vas predvsem premični deli ne stisnejo ali uščipnejo.
- Vse posege na višini, ki jih izvajate na stroju, opravite na stabilen in varen način. Če je nakladalec pripet na traktor, ugasnite motor traktorja.
- V izogib tveganju za povzročitev požara naj bosta nakladalec in traktor vedno čista. Pazite, da se delci, ki lebdijo v zraku (slama, travne bilke, koščki lesa itd.) ne kopičijo na območjih z visoko temperaturo. Preglejte in očistite predele, kjer se lahko kopičijo različne snovi, še posebno okrog motorja in izpuha.
- Po uporabi se prepričajte, da ste traktor varno ustavili.
- Preden aktivirate dekompresijsko funkcijo, se prepričajte, da je orodje razbremenjeno in, odvisno od modela, z dodatki (klešče, rotor itd.) v mirovanju.
- Pri rokovanju z balami preverite, ali je bala pravilno naložena, preden dvignete nakladalec.

## 1.1 Piktogram varnostnih opozoril

Ta varnostni piktogram se v celotnem priročniku uporablja za obveščanje o nevarnostih za poškodbe opreme, poškodbe ali smrt. Ko se prikaže ta piktogram, natančno preberite opozorilo. Pred vstopom v ali uporabo nakladalca obvezno preberite varnostna navodila in predpise.

Piktogram	Izraz	Opis
	<b>NEVARNOST</b>	Označuje neposredno nevarno situacijo, ki bo, če se ji ne izognete, povzročila smrt ali resne poškodbe.
	<b>SVARILO</b>	Označuje potencialno nevarno situacijo, ki lahko povzroči smrt ali resne poškodbe, če se ji ne izognete.
	<b>POZOR</b>	Označuje potencialno nevarno situacijo, ki lahko povzroči manjše ali zmerne poškodbe, če se ji ne izognete.
	<b>POMEMBNO</b>	Označuje situacijo, ki lahko povzroči poškodbe opreme ali lastnine, če ne upoštevate navodil.
	<b>OPOMBA</b>	Zagotavlja uporabne informacije.

## 1.2 Razpredelnica osebne varovalne opreme

Simbol	Pomen	Primer tveganja
	Obvezna uporaba zaščitne opreme za roke.	Ureznine, zagozditve pri odklepanju orodja na nakladalcu.
	Obvezna uporaba zaščitnih slušalk za ušesa.	Tresenje zajemalke pri traktorju brez kabine.
	Obvezna uporaba zaščitnih očal.	Pri visokotlačnem čiščenju lahko po zraku letijo koščki.
	Obvezna uporaba čelade.	Tveganje za udarce v glavo pri opravljanju vzdrževalnih del na traktorju.
	Obvezna uporaba zaščitne obleke.	Pri visokotlačnem čiščenju lahko po zraku letijo koščki.
	Obvezna uporaba zaščitne obutve.	Podporne noge vas pri nameščanju lahko stisnejo.

## 1.3 Omejitve uporabe nakladalca na traktorju z dvostebno zaščito

Dodatne informacije v primeru, da je vaš traktor opremljen z dvostebnim lokom za zaščito pred prevračanjem.

### 1.3.1 Opozorilo

Če traktor ni opremljen z zaščito pred padajočimi predmeti, je voznik ob upravljanju z vsakršnim tovorom izpostavljen nenehnemu tveganju.

Če je traktor opremljen le z lokom, mora biti nakladalec nujno opremljen s paralelogramom.

Pozor: uporabljate lahko le orodja, ki jih priporoča proizvajalec nakladalca MX.

### 1.3.2 Previdnostni ukrepi med uporabo

Za varno delo morate med uporabo nujno spoštovati naslednje previdnostne ukrepe:

- Uporabljajte orodje, zasnovano za delo, ki ga želite izvesti.
- Pokazatelj naklona prilagodite glede na uporabljeno orodje.
- Zagotovite stabilnost in ohranjanje tovora v orodju.
- Pri prevažanju razsutega tovora višina tovora v orodju ne sme preseči višine najnižje stene, v primeru kosovnega tovora pa ne sme preseči višine zaščitne stene (glejte sliko 1).
- Z nakladalcem in traktorjem ne upravljajte sunkovito.
- Tovor prevažajte v višini tal in počasi.
- Med dviganjem in premikanjem tovora spremljajte tovor vse od trenutka, ko gre točka vrtenja orodja (A) preko vodoravne osi točke vrtenja nakladalca (B) (glejte sliko 2). Po potrebi prilagodite položaj orodja, da tovor ni usmerjen proti vozniku (glejte sliko 3).

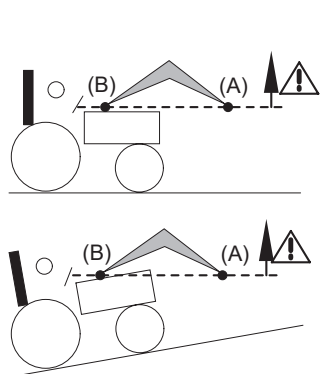
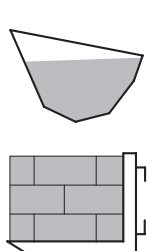

Razsuti tovor

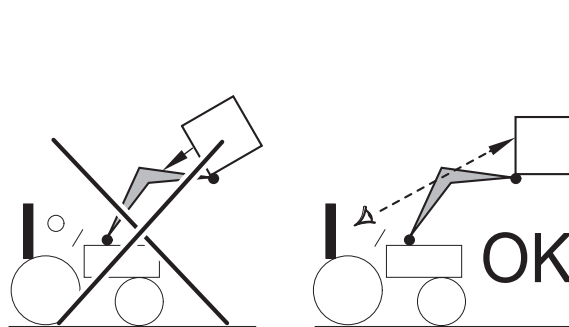

Kosovni tovor (vrste paleta)

### 1.4 Neupoštevanje varnostnih predpisov in pravil o uporabi

- Izdelki MX so namenjeni uporabi pri najvišji vrednosti hidravličnega tlaka, navedeni v specifikacijah proizvajalca traktorja. Pri višjih vrednostih tlaka se ustvarjajo dodatne sile, zaradi katerih postane garancija dobavljenih izdelkov MX neveljavna.
- Nikoli ne spreminjajte priključkov gumijastih cevi.
- Z odstranitvijo varnostnih plomb je podjetje MX odvezano odgovornosti za celotno dobavo.
- Vsaka namestitvev nakladalca MX, ki ni odobrena na ceniku MX, veljavnem ob nakupu, pomeni izgubo garancije MX za celotno dobavo.
- Vsaka sprememba enega izmed dobavljenih pripomočkov MX (orodje, nakladalec, okvir ...) ali uporaba orodja ali elementa, nameščenega na nakladalec MX, ki ga podjetje MX ni priporočilo, pomeni izgubo garancije MX za vse dobavljene izdelke.
- Uporabljajte le nadomestne dele MX. Nakladalca MX in njegovih orodij (oz. mehanskih, električnih, hidravličnih ali pnevmatskih lastnosti) ne spreminjajte sami ali s pomočjo tretje osebe brez predhodnega pisnega soglasja podjetja MX. Če omenjenih predpisov ne boste upoštevali, lahko vaš nakladalec MX postane nevaren. V primeru škode ali poškodb podjetje MX ne prevzema nikakršne odgovornosti.
- V primeru neupoštevanja standardov in navodil za uporabo in vzdrževanje nakladalca MX, navedenih v priročniku, garancija nemudoma preneha veljati. Podjetje MX ni odgovorno za nesreče, ki so posledica ravnanja v nasprotju z navedenimi prepovedmi.

## 2. Pravila za uporabo

- Vsako orodje je bilo zasnovano s točno določenim namenom in ima posebne mejne uporne vrednosti.
  - Orodje je prepovedano uporabljati za izravnavanje in izkrčevanje. Ta dela je treba izvajati s specializiranim orodjem, saj kmetijski nakladalec zanje ni dovolj zmogljiv.
  - Za zajem tovara, ki ga želite prestaviti, uporabite pogon traktorja in ne sile, ki nakladalec in traktor izpostavi močnemu pritisku.
  - Če je tovor pretežak, hidravličnih elementov ne obremenjujte preveč. Ko so cilindri v svojem končnem položaju, sprostite kontrolne ročke razvodnega ventila.
  - Vedno delajte s sredinsko obremenitvijo.
- 
- Pri izravnavanju tal delajte z zmanjšano hitrostjo, največji dovoljeni kot orodja glede na tla pa je 50°.

**OPOMBA:** Delajte previdno in brez sunkovitih gibov.

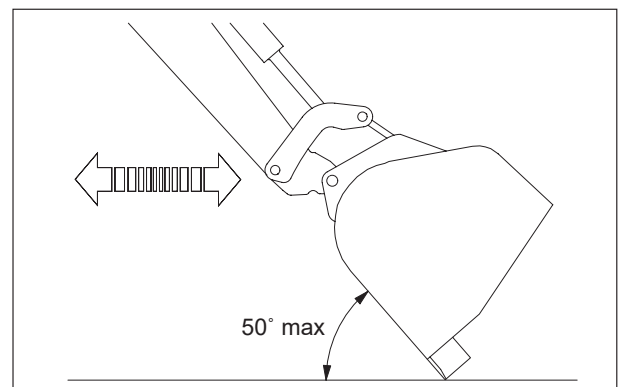

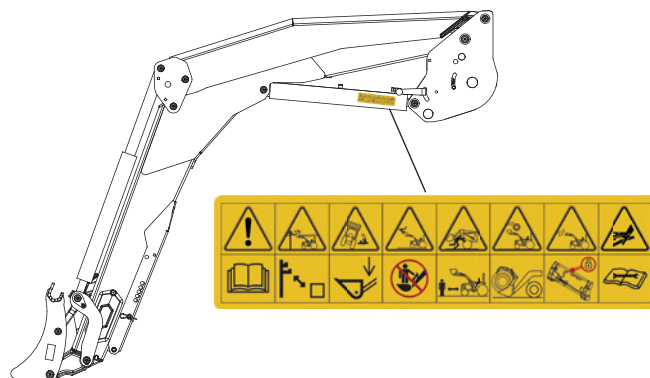

### 3. Varnostne nalepke

Na nakladalcih so varnostne nalepke. Prepričajte se, da so čiste in berljive, v primeru obrabe pa jih zamenjajte. Če nalepko zamenjate, očistite površino z izopropilnim alkoholom in jo prilepite s posebnim orodjem.



**!** NEVARNOST Neupoštevanje teh navodil lahko povzroči resne poškodbe ali smrt.

Simbol	Pomen
	Pred uporabo izdelka preberite varnostna pravila in pravila uporabe v uporabniškem priročniku.
	Ohranite minimalno varnostno razdaljo od visokonapetostnih kablov.

Simbol	Pomen
	Vozite z nakladalnikom v spodnjem položaju.
	Plezanje na orodje je prepovedano.
	Prepovedano je stati pod tovorom.
	Uporabite orodje, primerno za delo, ki ga nameravate izvesti, in ga uporabljajte v skladu s priporočili proizvajalca.
	Pred uporabo preverite, ali je orodje dobro zaklenjeno.
	Pred izvajanjem hidravličnih vzdrževalnih del preberite navodila v uporabniškem priročniku.

## 4. Identifikacijska tablica

Identifikacijska tablica se nahaja na notranji strani leve ročice nakladalca. Na tablici sta zapisani vrsta in serijska številka nakladalca, ki ju boste potrebovali za vsa vprašanja, nadomestne dele ali tehnično pomoč.



## 5. Protiutež

Stabilnost traktorja in nakladalca lahko zagotovi le namestitev protiuteži na zadnjo stran traktorja. Da so zagotovljeni optimalni varnostni pogoji, mora protiutež predstavljati 20 % bruto teže (teže traktorja, nakladalca, orodja, celotnega tovora in protiuteži) na zadnji osi traktorja.

Spodnja formula omogoča izračun teže (M) protiuteži (standard EN12525 + A2 2010).

- G: Tovor na zadnji osi brez protiuteži in s praznim orodjem (kg).
- G1: Tovor na sprednji osi brez protiuteži in s praznim orodjem (kg).
- b: Razdalja med sprednjo osjo in težiščem orodja (mm).
- l1: Razdalja med osjo dvizne roke in zadnjo osjo (mm).
- l2: Medosna razdalja (mm).
- N: Obremenitev nakladalca za točko vrtenja orodja (A) na vodoravni osi točke vrtenja nakladalca (B) (kg).
- P: G + G1 (kg).
- M: Teža protiuteži (kg).

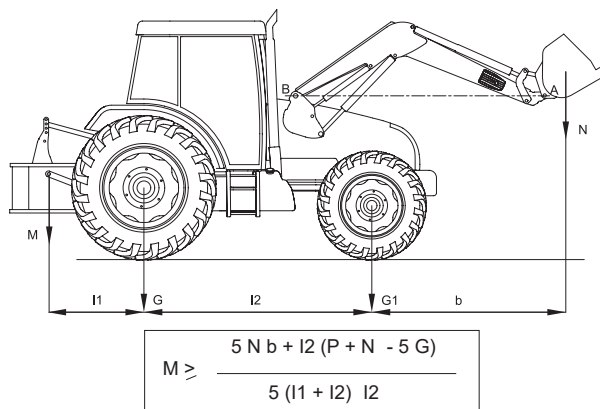



## 6. Krmiljenje

**!** Opozorilo: Traktorja nikdar ne zapustite, ko je nakladalec v dvignjenem položaju.

Vsak drsni razvodni ventil povzroča notranje uhajanje, potrebno za njegovo dobro delovanje.

### 6.1 Krmiljenje z razvodnimi ventili traktorja

Glejte navodila za uporabo traktorja.

#### 6.1.1 Menjalnik za sprednje/zadnje krmiljenje (po izbiri)

S pomočjo izvorne kontrolne ročice traktorja uporabnik v kabini upravlja bodisi z nakladalcem MX ali pa z zadnjimi spojkami.

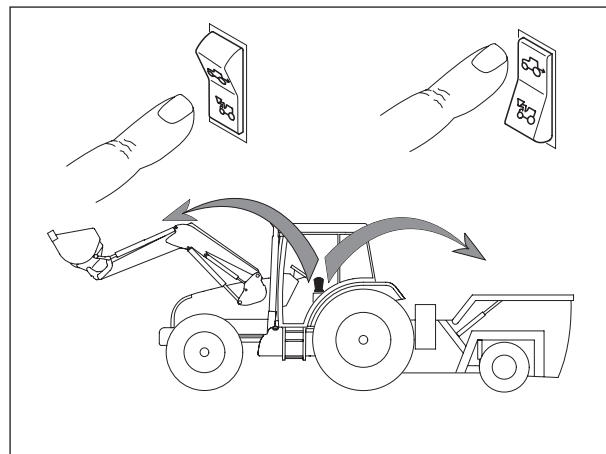

### 6.2 Krmiljenje z razvodnim ventilom MX

#### 6.2.1 Nastavitev ročice

Za zagotovitev udobnega krmiljenja nakladalca je mogoče prilagoditi položaj ročice.

\*Ie za upravljanje sistemov Propilot in Flexpilot.

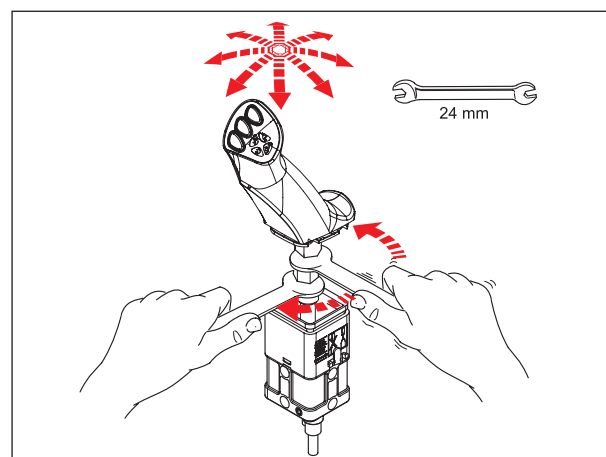

## 6.3 Krmiljenje z razvodnim ventilom MX PROPILOT

### 6.3.1 Varnost

Da bi preprečili nenamerno upravljanje z nakladalcem, lahko zaklenete vzvod ročice PROPILOT.

Premaknite zaklopni jeziček (1).

- (A): odklenjeni položaj.
- (B): zaklenjeni položaj.

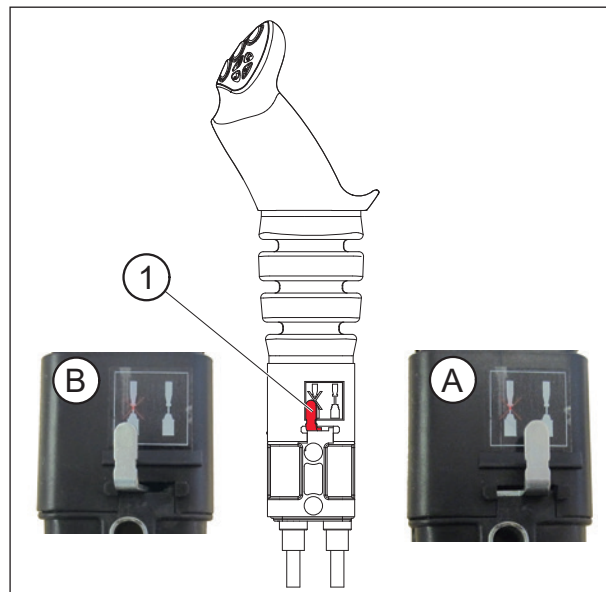

### 6.3.2 Premiki

#### 1. funkcija: po osi Y

- Premik naprej = spuščanje nakladalca (delovanje dvosmernega hidravličnega cilindra).
- Premik naprej, po ozobju = lebdeči položaj (Enojno delovanje hidravličnega cilindra).
- Premik nazaj = dviganje nakladalca.

#### 2. funkcija: po osi X

- Premik v levo = zajem orodja.
- Premik v desno: kipanje orodja.

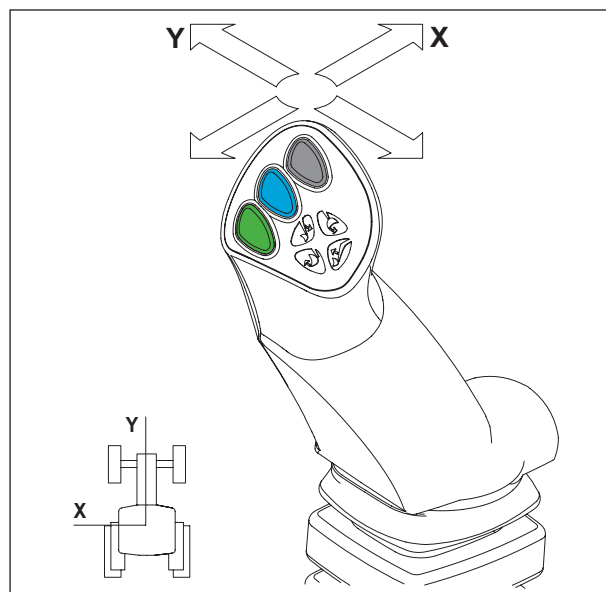

### 3. funkcija: po osi X

— Gumb (1) + premik za zajem ali kipanje.

### 4. funkcija: po osi X

— Gumb (2) + premik za zajem ali kipanje.

### SISTEM FAST-LOCK

Samodejno pripenjanje/odpenjanje orodja.

— Gumb (1) + (4) + premik za zajem ali kipanje.

**OPOMBA:** Gumb (3) se ne uporablja.

Gumb (4) je na voljo le v primeru izbrane možnosti FAST-LOCK ali SPEED-LINK 2.

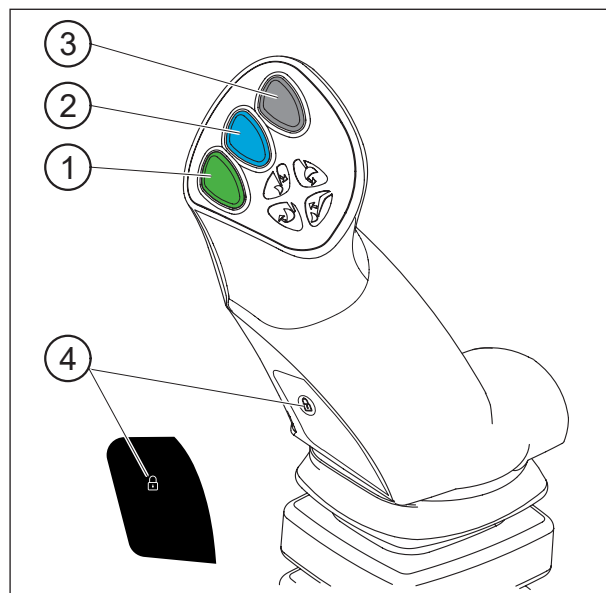

## 6.4 Krmiljenje z razvodnim ventilom MX FLEXPILOT

### 6.4.1 Varnost

Da bi preprečili nenamerno upravljanje z nakladalцем, lahko zaklenete vzvod ročice FLEXPILOT.

Obrnite zaporno kolesce (1):

— (A): odklenjeni položaj.

— (B): zaklenjeni položaj.

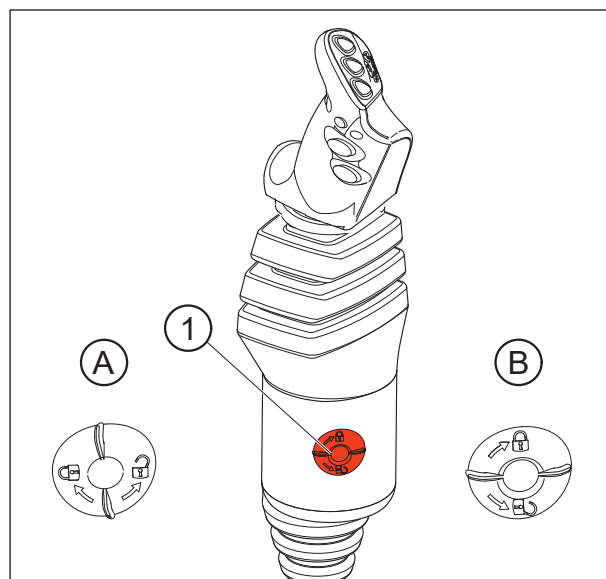

## 6.4.2 Premiki

### 1. funkcija: po osi Y

- Premik naprej = spuščanje nakladalca (delovanje dvosmernega hidravličnega cilindra).
- Premik naprej, po ozobju = lebdeči položaj (Enojno delovanje hidravličnega cilindra).
- Premik nazaj = dviganje nakladalca.

### 2. funkcija: po osi X

- Premik v levo = zajem orodja.
- Premik v desno: kipanje orodja.

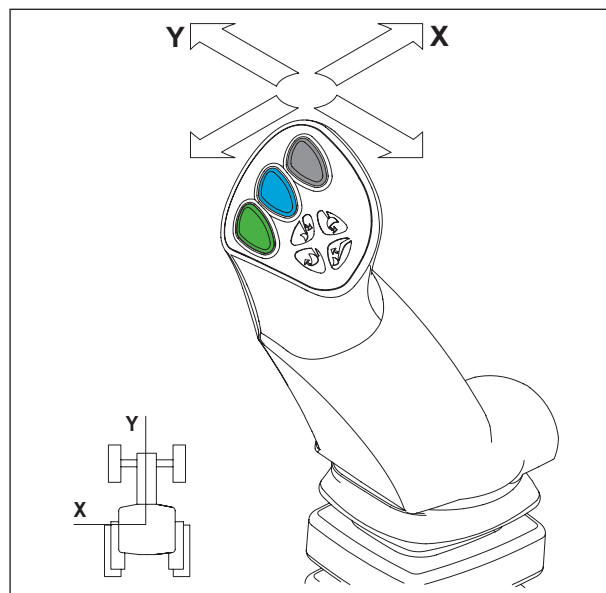

### 3. funkcija: po osi X

- Gumb (1) + premik za zajem ali kipanje.

### 4. funkcija: po osi X

- Gumb (2) + premik za zajem ali kipanje.

### SISTEM FAST-LOCK

Samodejno pripenjanje/odpenjanje orodja.

- Gumb (1) + (4) + premik za zajem ali kipanje.

**OPOMBA:** Gumb (4) deluje le v primeru izbrane možnosti FAST-LOCK ali SPEED-LINK 2.

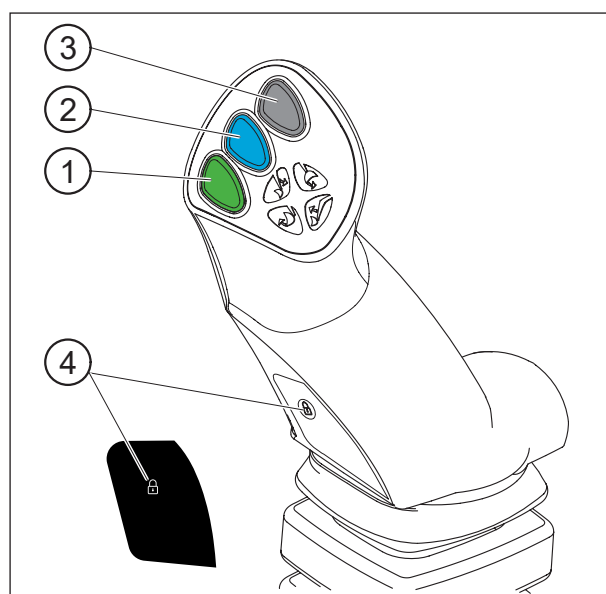

## 6.5 Krmiljenje z razvodnim ventilom MX e-PILOT S

Glejte posebna navodila za sistem e-PILOT S.

## 7. Odpenjanje nakladalca

**!** Ta postopek lahko izvede le voznik, ki zapusti vozniški prostor in onemogoči vsakršno upravljanje s krmilnikom, medtem ko izvaja postopek na nakladalcu.

Postopek odpenjanja/pripenjanja si lahko ogledate tudi v videoposnetku na spletni strani [www.m-x.eu](http://www.m-x.eu)

Nakladalec mora biti vedno povezan z orodjem za odpenjanje nakladalca, ki naj tehta vsaj 100 kg.

- Izberite raven in stabilen prostor.
- Spuščajte dvosmerni nakladalec, dokler se sprednja os rahlo ne privzdigne, orodje pa je poravnano s tlemi.
- Ročico nato potisnite naprej do lebdečega položaja zobcev. Vrnite ročico v nevtralni položaj. Dvižni cilindri se tako ustrezno napolnijo, izpostavljenost soncu pa omeji nenamerno premikanje nakladalca in omogoča dobro pripenjanje.
- Aktivirajte parkirno zavoro. Ugasnite motor.
- Izstopite iz traktorja.



- Ročico za odklepanje, ki se nahaja na levi strani, potisnite navzdol v enem samem gibu.

**POMEMBNO:** Indikator stanja je v rdečem območju.



- Razložite podporni nogi na levi in desni strani.



— Prekinite povezavo s hidravliko in z elektriko. Nakladalec s sistemom MACH:

- Odklenite ohišje sistema MACH tako, da varnostni zapah potisnete v levo, nato pa privzdignete ročico.



— Med tlemi in kopitom podporne noge mora ostati med 10 in 30 mm prostora.

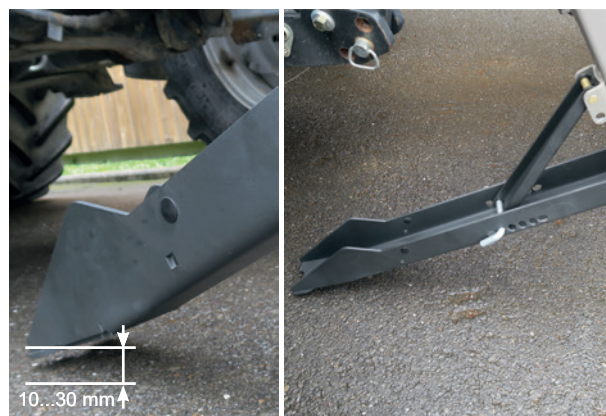

— Ohišje sistema MACH nataknete na njegov nosilec.

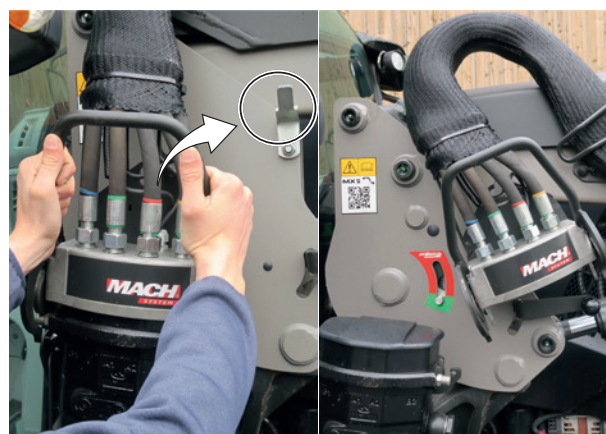

— Prekinite povezavo s hidravliko in z elektriko. Nakladalec brez sistema MACH:

- Zaprite pipo in odklopite hidravlične spojke.
- Na moške in ženske spojke namestite (čiste) zaščitne čepe in gumijaste cevi pospravite na nakladalec.

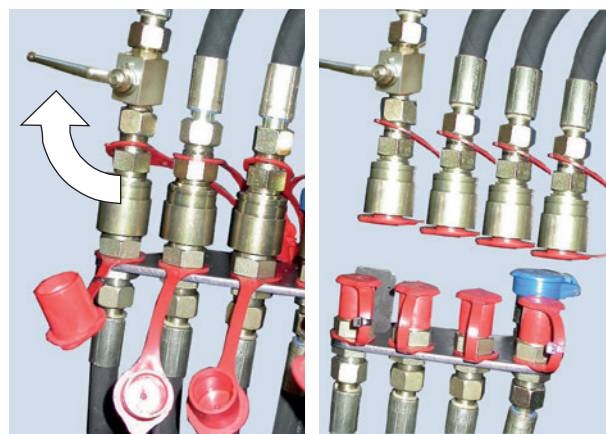

- Ročico za odklepanje, ki se nahaja na desni strani, potisnite navzdol v enem samem gibu.

**POMEMBNO:** Indikator stanja je v rdečem območju.



- Vrnite se na vozniški sedež ter na levi in desni strani ogrodja za pripenjanje preverite, ali sta indikatorja stanja v rdečem območju.



- Traktor zapeljite nekoliko nazaj z enim samim gibom, nato pa počasi nadaljujte z vzvratno vožnjo, dokler se nakladalec ne opre na podporne noge.



- Preverite stabilnost celotne naprave.



## 8. Pripenjanje nakladalca

**!** Ta postopek lahko izvede le voznik, ki zapusti vozniški prostor in onemogoči vsakršno upravljanje s krmilnikom, medtem ko izvaja postopek na nakladalcu.

Postopek odpenjanja/pripenjanja si lahko ogledate tudi v videoposnetku na spletni strani [www.m-x.eu](http://www.m-x.eu)

- Na levi in desni strani ogrodja preverite, ali sta indikatorja stanja v rdečem območju in ali gibanja nakladalca ne ovira kakšen predmet.
- Nosilne glave so opremljene s prečko in valjem, ki omogočata dviganje nakladalca med pripenjanjem.



- Traktor zapeljite naprej, pri tem pa okvir nakladalca vodite po nosilcu, dokler se zapah samodejno ne zaklene.



- Nakladalec je **zaklenjen**, ko sta indikatorja stanja v **zelenem območju**.

**POMEMBNO:** Če sta indikatorja še vedno v rdečem območju, preberite poglavje »Dvostopenjsko pripenjanje«.





- Povežite hidravliko in elektriko. Nakladalec s sistemom MACH:
  - Pred pripenjanjem se prepričajte, da so moški in ženski priključki čisti. Po potrebi jih očistite.
  - Z obema rokama primite ohišje in s hrbtnim delom ohišja privzdignite pokrov razvodnega ventila, nato pa potegnite ročico od zgoraj navzdol.



- Povežite hidravliko in elektriko. Nakladalec brez sistema MACH:
  - Odstranite pokrovčke.
  - Povežite hidravlične spojke.
  - Odprite pipo.



- Zložite in zaklenite podporni nogi na desni in levi strani.

**POMEMBNO:** Preverite, ali sta obe podporni nogi dobro zaklenjeni.



- Preverjanje, ki ga je treba izvesti pred delom: orodje pritisnite k tlom (dokler se sprednji kolesi traktorja ne privzdigneta) in tako preverite, ali je nakladalec ustrezno pripet.



## 8.1 Dvostopenjsko pripenjanje

— Povežite hidravliko in elektriko.



— Ročico potisnite naprej do lebdečega položaja zobcev in premaknite traktor naprej. Po potrebi obrnite kolesa.

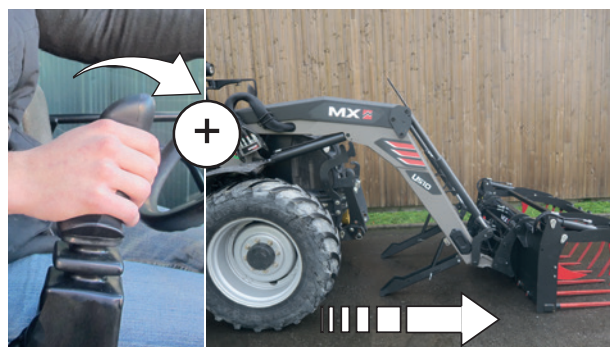

— Rahlo premaknite ročico za dviganje. Nakladalec je zaklenjen (indikatorji stanja so v zelenem območju).



— Zložite in zaklenite podporni nogi na desni in levi strani.



— Preverjanje, ki ga je treba izvesti pred delom: orodje pritisnite k tlom.



## 9. Odpenjanje orodja

**!** Ta postopek lahko izvede le voznik, ki zapusti vozniški prostor in onemogoči vsakršno upravljanje s krmilnikom, medtem ko izvaja postopek na nakladalcu.

### 9.1 Priklop z ročnim odklepanjem

- Izberite raven in stabilen prostor.
- Orodje brez obremenitve, s priborom v mirovanju (klešče, rotor itd.), postavite v vodoravni položaj, na višino 0,30 m od tal.
- Aktivirajte ročno zavoro.
- Ugasnite motor traktorja.
- Sprostite tlak v hidravličnih tokokrogih, ki jih boste odklopili.

**OPOMBA:** Če ima nakladalec elektromagnetni ventil, vklopite kontakt in pritisnite gumb za aktiviranje.

- Odklopite hidravliko.
  - Mach 2 : Odklenite.
  - Spojke: Na moške in ženske spojke namestite zaščitne čepe.
- Gumijaste cevi položite na sprednji del orodja.

- Odklepanje orodja.  
Postavite se na levo stran nakladalca, **NIKOLI PREDENJ**, in močno potegnite ročico k sebi.

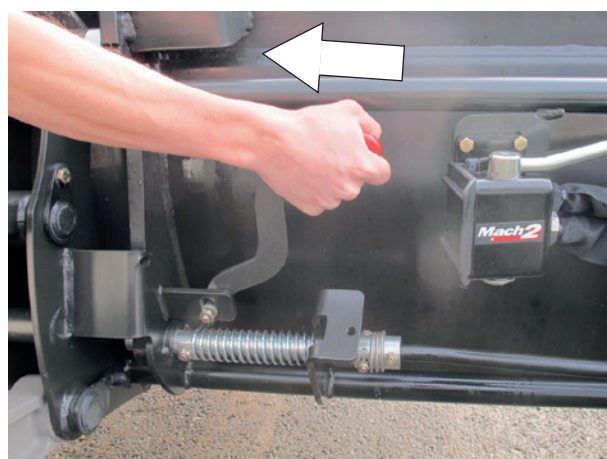
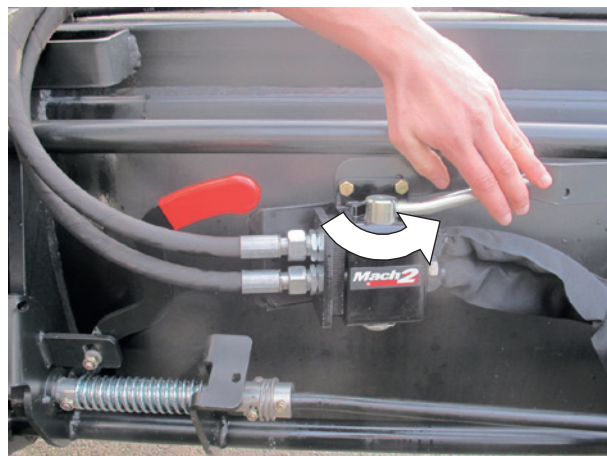

- Ročico vlecite proti sebi, dokler se ne zaskoči.

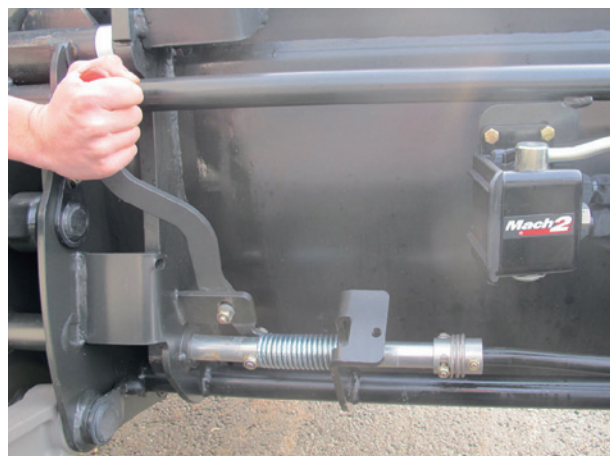

- Orodje položite na tla in ga rahlo nagnite, da sprostite priklop orodja.

## 9.2 Priklop Euro/TENIAS

- Orodje brez obremenitve, s priborom v mirovanju (kleščice, rotor itd.), postavite v vodoravni položaj, na višino 0,30 m od tal.
- Aktivirajte ročno zavoro in ugasnite motor.
- Odklopite hidravliko.
- Odstranite zatiče (2) in nato vretena (1).

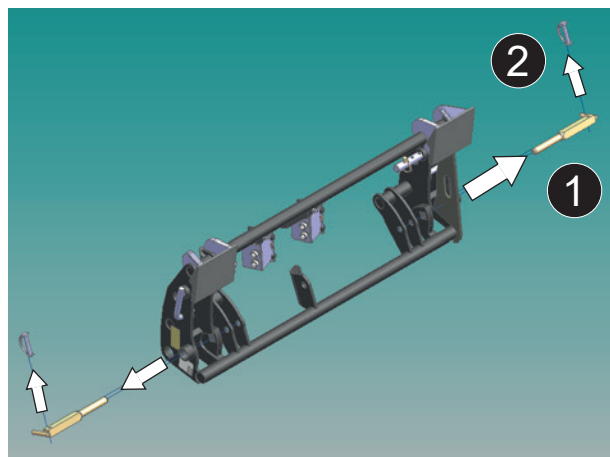

- Postavite orodje na tla in ga rahlo nagnite, da se okvir nosilca orodja sprostí z orodja.
- Vrnite zatiče (1) in nato zatiče (2) v prvotni položaj.

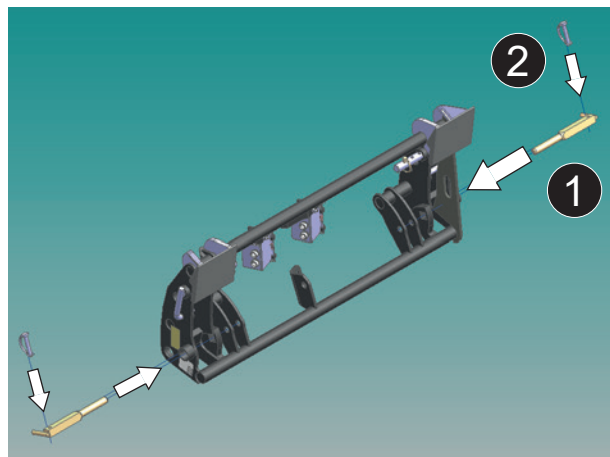

### 9.3 Priklop FAST-LOCK

- Dvignite nakladalec, da dvignete orodje s tal.
- Ko je orodje v vodoravnem položaju, pritisnite zeleni gumb in gumb »ključavnica«, vzvod ročice pa potisnite v desno (kipanje).
- Orodje je sedaj odklenjeno.
- Orodje položite na tla in ga rahlo nagnite, da sprostite priklop orodja.

**OPOMBA:** Če ima orodje eno ali več hidravličnih funkcij, najprej odstranite gumijaste cevi.



## 10. Pripenjanje orodja

**!** Ta postopek lahko izvede le voznik, ki zapusti vozniški prostor in onemogoči vsakršno upravljanje s krmilnikom, medtem ko izvaja postopek na nakladalcu.

### 10.1 Priklop z ročnim odklepanjem

- Bodite pozorni, da je ročica za odklepanje v položaju za pripenjanje (ročica mora biti potisnjena nazaj). Vretena so uvlečena, vzmeti pa v stisnjem položaju.

**!** **POZOR:** Preverite, ali gumijaste cevi orodja ne segajo v območje za pripenjanje.



- Nakladalec približajte osi orodja.
- Nosilec namestite na orodje.
- Potisnite ga navzdol in s potiskanjem nadaljujte, dokler se ne sproži ročica za odklepanje.



- Ugasnite motor.
- Zrahljajte hidravlične linije, ki napajajo orodje.

**OPOMBA:** Če ima nakladalec elektromagnetni ventil, vklopite kontakt in pritisnite gumb za aktiviranje.



- Pred pripenjanjem se prepričajte, da so moški in ženski priključki čisti. Po potrebi jih očistite.
- Za orodja s hidravlično funkcijo priklopite gumijaste cevi.



## 10.2 Priklop Euro/TENIAS

- S priklopa odstranite zatiče (2) in nato vretena (1).
- Nakladalec približajte osi orodja.
- Namestite priklop na orodje.
- Pomikajte ga naprej, dokler orodje ne pride v stik s priklopom.

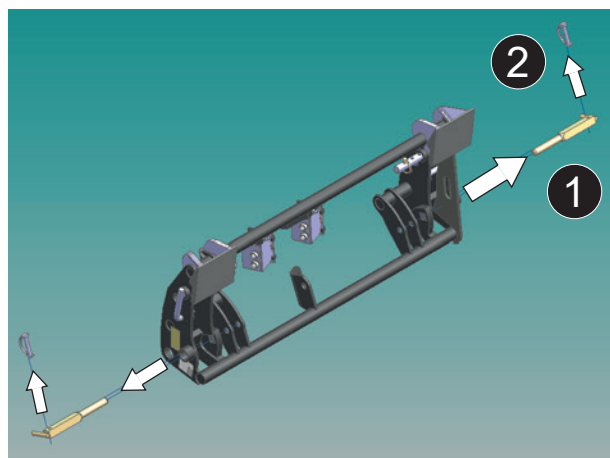

- Ustavite motor in razbremenite hidravlične cevi, ki napajajo orodje.
- Za orodja s hidravlično funkcijo priklopite gumijaste cevi.
- Če želite zakleniti priklop, ponovno namestite vretena (1) in nato zatiče (2) v začetni položaj.

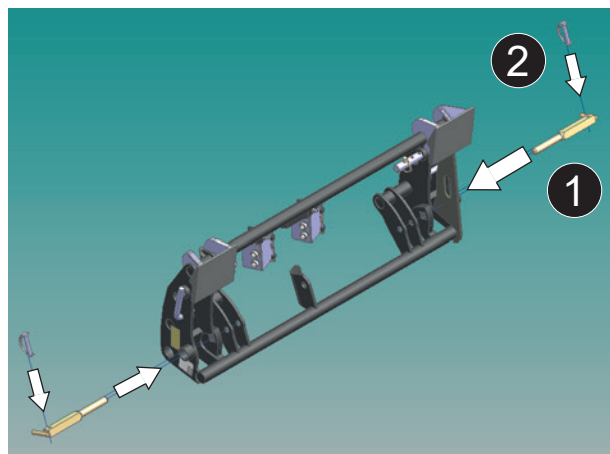

### 10.3 Priklop FAST-LOCK

- Položaj »odprto« omogoča vstavitve delov orodja.
- Nakladalec približajte osi orodja.
- Nosilec namestite na orodje.
- Rahlo potisnite navzdol, dvignite nakladalec in orodje tako dvignite s tal.
- Pritisnite zeleni gumb in gumb »ključavnica«, ročico za prekuc pa potisnite v levo (zajem).
- Orodje je sedaj zaklenjeno.



**OPOMBA:** Če ima orodje eno ali več hidravličnih funkcij, priklopite gumijaste cevi.

**⚠ POZOR: Preverjanje, ki ga je treba izvesti pred premikanjem:**  
Orodje pritisnite k tlu (dokler se sprednji kolesi traktorja ne privzdigneta) in tako preverite, ali je orodje ustrezno zaklenjeno.  
Vsak premični element potisnite do konca v vsako smer, da preverite tesnost hidravličnega tokokroga in ustreznost položaja gumijastih cevi.



# 11. Modeli priklopov

## 11.1 Priklop MX

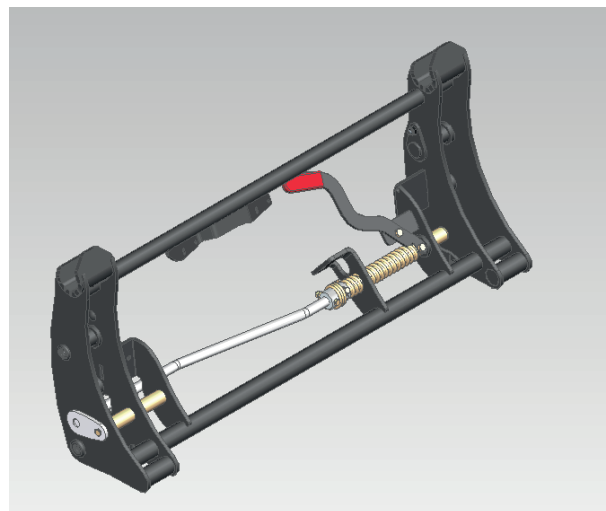

## 11.2 Priklop EURO



## 11.3 Priklop MX/EURO

Za preklon iz položaja MX (1) v položaj Euro (2):

- odstranite vretena,
- kopita za pripenjanje potisnite proti tlom,
- prepričajte se, da so kopita za pripenjanje trdno nameščena s pomočjo vzmetnih mostičkov,
- vretena potisnite nazaj v prvotni položaj.



## 11.4 Priklop EURO/SMS

Za preklon iz položaja SMS (1) v položaj Euro (2):

- Obe zapori potisnite navzdol.

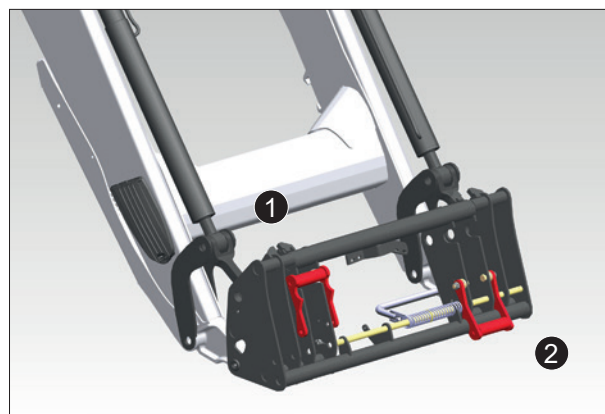

## 11.5 Priklop EURO/SIGMA 4

Za preklon iz položaja Euro (1) v položaj Sigma 4 (2):

- odstranite vretena,
- kopita namestite v položaj za shranjevanje,
- vretena potisnite nazaj v prvotni položaj.

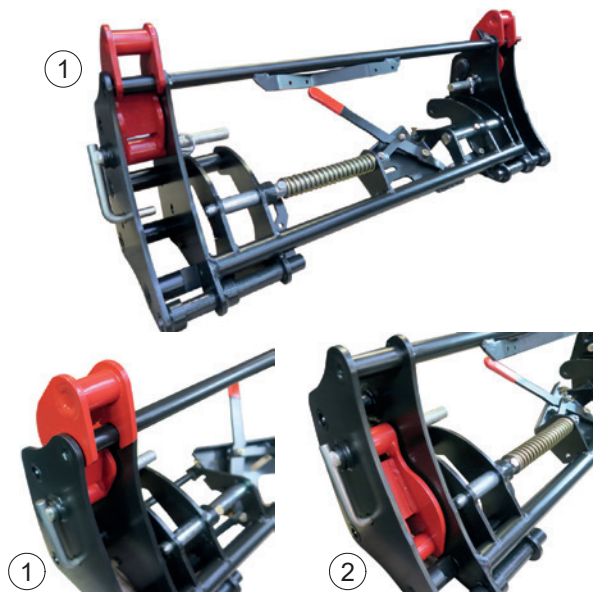

## 11.6 Priklop Euro/TENIAS

Za premik iz položaja TENIAS (1) v položaj Euro (2):

- odstranite vretena,
- kopita namestite v položaj,
- vretena potisnite nazaj v prvotni položaj.

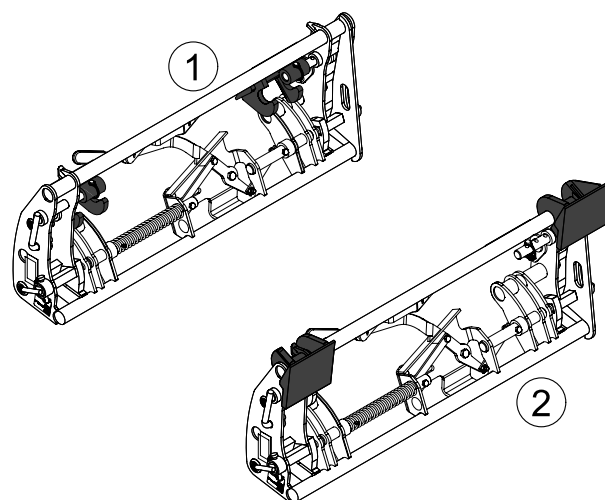

## 12. Indikator ravni

Indikator ravni omogoča določanje položaja orodja med spuščanjem nakladalca. Nahaja se na levi strani nakladalca. Indikator je moč prilagoditi glede na uporabljeno orodje.

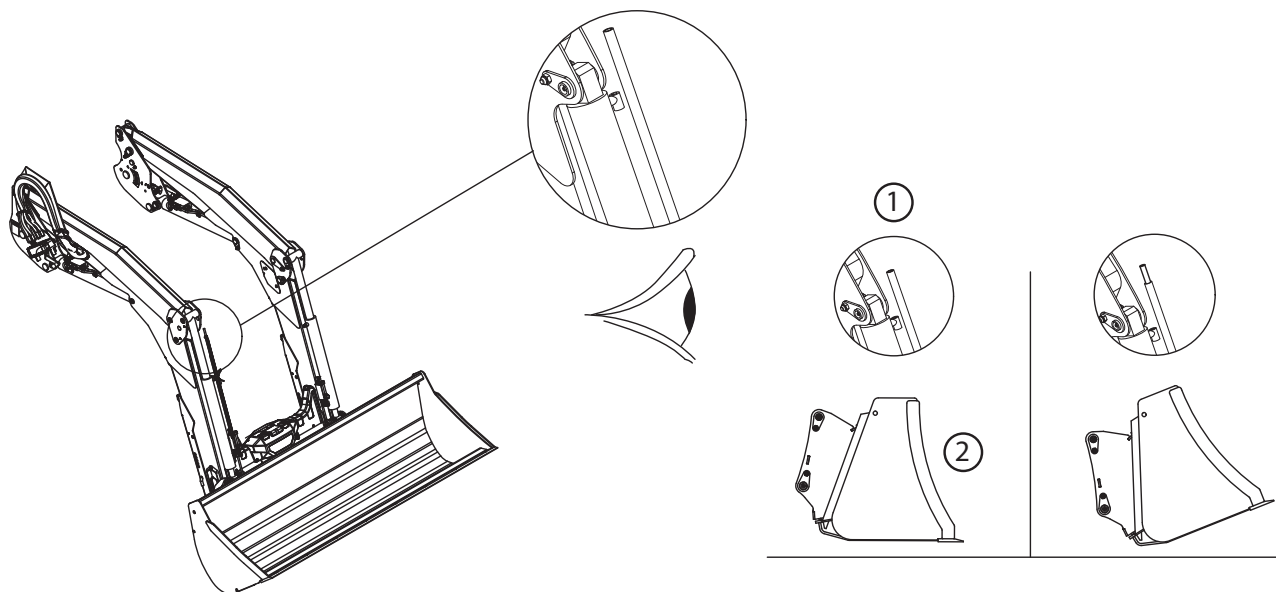

- (1) Kazalnik
- (2) Zajemalka, vzporedna s tlemi

## 13. Sistem FAST-LOCK

Sistem FAST-LOCK (izbirno) na priklopu omogoča pripenjanje ali odpenjanje orodij kar iz vozniškega prostora.

Zaklenjeni položaj (1).



Odklenjeni položaj (2).

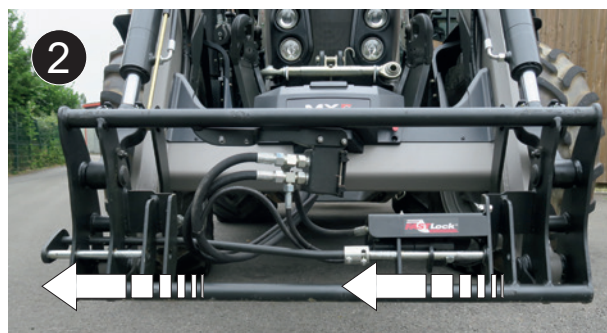

## 14. Sistem SHOCK ELIMINATOR

Ta možnost omogoča blaženje sunkov med vožnjo ali ob nenadni zaustavitvi med spuščanjem nakladalca (izbirno). Ta sistem omogoča blaženje sunkov traktorja in s tem tudi tresenje v kabini. Sistem Shock Eliminator je mogoče izklopiti z ventilom (1).

**OPOMBA:** Sistem SHOCK ELIMINATOR je mogoče vklopiti ali izklopiti neposredno v kabini (možnost električne zapore).

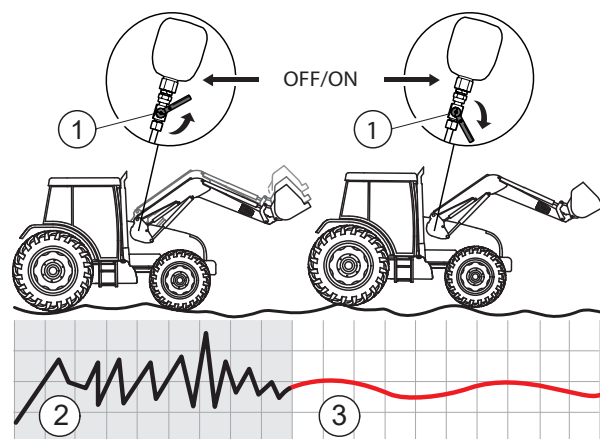

(2) Brez sistema SHOCK ELIMINATOR  
(3) S sistemom SHOCK ELIMINATOR

## 15. Sistem AUTO-LEVEL

Samodejna ponovna nastavitve orodja sistema AUTO-LEVEL (izbirno) je na voljo za nakladalce, katerih krmiljenje se izvaja s pomočjo razvodnih ventilov MX »e-PILOT S«.

### 15.1 Nastavitev položaja orodja

Nastavitev položaja orodja se izvaja na pokazatelju naklona. Glejte slike na desni.

- Orodje postavite v zeleni položaj.
- Položite orodje na tla.
- Prilagodite cev pokazatelja naklona (2), da bo konec zatiča (3) postavljen pred senzor (1).

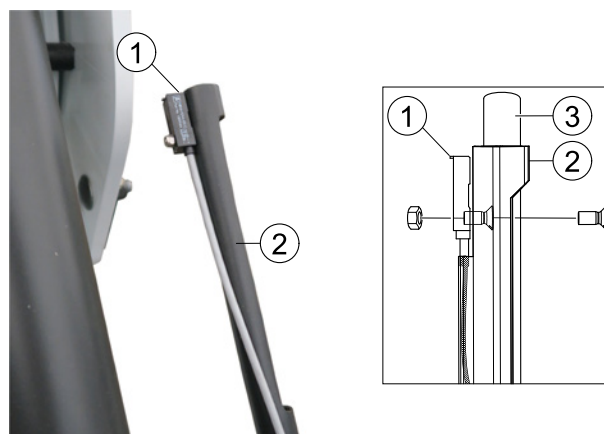

### 15.2 Samodejna vrnitev orodja v prvotno stanje

#### Krmiljenje e-PILOT S :

Sistem AUTO-LEVEL deluje pri obeh funkcijah:

- pri zajemu in kipanju. Če je pri aktivaciji sistema AUTO-LEVEL orodje v položaju kipanja, nakladalec prične z zajemom. Če je orodje v položaju za zajem, nakladalec kipa. Glejte posebna navodila za sistem e-PILOT S.

## 16. Sistem AUTO-UNLOAD

Uskladitev zajemalke/klešč (izbirno) deluje v obe smeri:

- Odprtje klešč/zajemalka v položaju za klanje.
- Zajemalka v položaju za zajem/zaprtje klešč.

Sistem AUTO-UNLOAD deluje le, če ima nakladalec možnost 3. funkcije.

Krmiljenje e-PILOT S: glejte posebna navodila e-PILOT S (funkcija: sistem AUTO-UNLOAD).

**OPOMBA:** Za kar najbolje izkoriščeno uporabo sistema AUTO-UNLOAD vam svetujemo, da sistem sprožite med postopkom klanja v priklopnik, ko se orodje nahaja v vodoravnem položaju.



## 17. EASY PLUG

Funkcija dekompresije (izbirno) omogoča sprostitvev tlaka v ceveh priklopa za olajšanje priklopa/odklopa priključka MACH 2 ali spojka.

- Povlecite dekompresijski ročaj,

**⚠ NEVARNOST** Pred aktiviranjem dekompresijske funkcije se prepričajte, da je orodje razbremenjeno, njegovi dodatki (klešče, rotor itd.) pa mirujejo.

- Priključite cevi,



— Zaprite sklopko MACH 2.



## 18. Delovne luči

Komplet delovnih luči (izbirno) sestavljata dve LED-luči, nameščeni nad dvignjenimi cilindri.

Ta komplet vam omogoča osvetlitev sprednjega dela nakladalca za vzdrževanje ali delo pri zmanjšani vidljivosti (temna stavba, ponoči, rokovanje z dvignjenim nakladalcem itd.).

**OPOMBA:** LED-luči je možno nagibati za boljšo osvetlitev zelenega območja.

**⚠ POZOR:** Delovne luči niso združljive z varnostjo pri dviganju in prekucanju.

Stikalo za osvetlitev se nahaja v kabini.





## 19. Varnost pri dviganju in prekucu

 Ta zaščita je nepogrešljiva, kadar se med delom okrog tovora zadržujejo ljudje (izbirno).

V skladu s standardom EN 12525 + A2 2010 se lahko sistem izključi, kadar se med delom okrog tovora ne zadržujejo ljudje.

Upravljanje se v tem primeru odvija s polno močjo in pri polni hitrosti.

Ta edinstvena možnost je združljiva s sistemom Shock Eliminator in z lebdečim položajem zobcev.

### 19.1 Izvleček iz standarda za sprednje nakladalce EN12525 + A2 2010:

#### »4.4.4 Zaščita proti nenamernemu spuščanju

Če je sprednji nakladalec namenjen tudi postopkom dviganja, ki zahtevajo prisotnost osebe v bližini tovora, ko je nakladalec v dvignjenem položaju, mora biti hidravlični tokokrog cilindra ali cilindrov dvižne roke opremljen z varnostno zaščito v skladu s Prilogo E, katere cilj je preprečevanje nenamernega spuščanja dvižne roke in mora ostati vklopljena v primeru, da se v upravljalni tokokrog preneha dovajati energija.

Varnostno zaščito je sicer mogoče vklopiti/izklopiti za postopke, ki ne zahtevajo prisotnosti osebe v bližini tovora, vendar pa je pri tem potrebno upoštevati naslednje dodatne predpise:

- imeti morate možnost, da varnostno zaščito vklopite/izklopite z vozniškega sedeža;
- imeti morate možnost, da varnostno zaščito vklopite ali izklopite, ko stojite na tleh, vendar ne v bližini tovora;
- naprava za vklop in izklop varnostne zaščite mora biti zasnovana in nameščena tako, da uporabnik z njo zaščite ne more vklopiti ali izklopiti nehote;
- stanje (vklop/izklop) varnostne zaščite mora biti jasno navedeno in vidno z vozniškega sedeža in s prostora za nakladanje.

V skladu s točko 7.1.2 je treba v navodilih za uporabo pojasniti pravilen način delovanja, vključno z opozorili.

Nakladalec mora biti opremljen z opozorilom, na katerem je navedeno, da mora biti pri vseh operacijah dviganja, ki zahtevajo prisotnost uporabnika v bližini tovora, ko je nakladalec v dvignjenem položaju, varnostna naprava vklopljena (aktivirana) (glej točko 7.2).

Informacija za uporabo sprednjih nakladalcev, ki niso zasnovani za postopke dviganja, ki zahtevajo prisotnost uporabnika v bližini tovora, ko je nakladalec v dvignjenem položaju, mora biti skladna s točko 7.1.4 in s točko 7.2. «

#### »Priloga E (normativ)

#### **Preskušanje in merila za sprejemljivost načinov za preprečevanje nenamernega spuščanja**

##### E.1 Pojmi in razlage

###### E.1.1

razkladalni ventil

hidravlični ventil(i), ki se uporablja(jo) za simulacijo prekinitve hidravličnega cevovoda nakladalca.

###### E.1.2

poskusni tovor

masa ( $50 \pm 10$ ) % nominalne dvižne zmogljivosti, ki jo opredeli proizvajalec nakladalca.

##### E.2 Postopek izvajanja preskusa

Preskus, naveden v točkah od E.2.1 do E.2.2, se mora izvesti z upoštevanjem vseh naslednjih pogojev:

- ohranitev položaja po spuščanju poskusnega tovora na višino ( $1 \pm 0,1$ ) m (statični preskus);
- ohranitev položaja po dvigovanju poskusnega tovora na višino ( $1 \pm 0,1$ ) m (statični preskus);  
pri čemer se temperatura olja v hidravličnem sistemu giblje med  $40\text{ °C}$  in  $50\text{ °C}$ .

E.2.1 Razkladalni ventil med dvižnimi cilindri in razvodnim ventilom mora biti odprt

E.2.2 Celoten spust tovora je treba izmeriti na zgibni točki orodja

##### E.3 Merilo za sprejemljivost

Celoten spust, izmerjen v točki E.2.2, v prvih 10 sekundah ne sme preseči:

- 100 mm v primeru ročne zaustavitve varnostne zaščite,
- 300 mm v primeru, da je varnostna zaščita trajno vklopljena.

Po 5 minutah spust ne sme preseči dodatnih 100 mm. «

## 19.2 Uporaba varnosti pri dviganju in prekucu

Hidravlični tokokrog dvizhnih in prekucnih cilindrov je opremljen z varnostno zaščito (1) in (2).

Po privzetih nastavitvah je varnostna zaščita vklopljena.

Ko uporabnik v kabini pritisne gumb (3) (gumb je zavarovan), se varnostna zaščita izklopi in rdeče lučke se prižgejo na:

- gumbu v kabini (3),
- zunanjem gumbu (4),
- obeh priključkih elektromagnetnega ventila dvizhnih cilindrov (5).

Funkcija gumba (3):

- Točka (A): izklop varnostne zaščite.
- Točka (B): vklop varnostne zaščite.

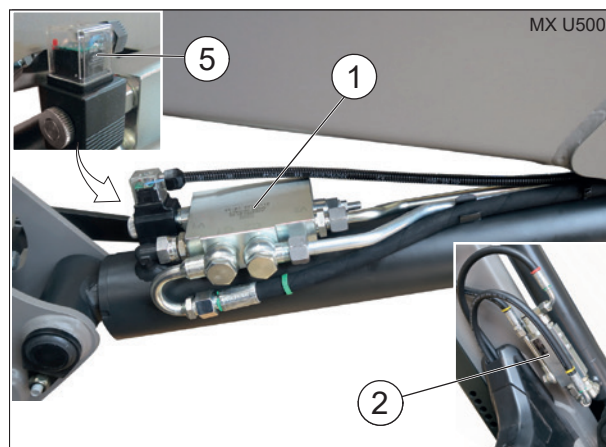

**OPOMBA:** Ob izklopu kontakta traktorja se varnostna zaščita samodejno vklopi.

**⚠ Pozor:** Varnostno zaščito lahko izklopite le, ko se v bližini tovora ne zadržujejo ljudje. V tem primeru sta združljiva tudi ohranjeni lebdeči položaj in sistem Shock Eliminator. S pritiskom gumba (3) ali (4) se varnostna zaščita ponovno vklopi (rdeče lučke se ugasnejo).



Gumb (4) služi le ponovnemu vklopu varnostne zaščite z zunanje strani.

V tem primeru se rdeče lučke ugasnejo.

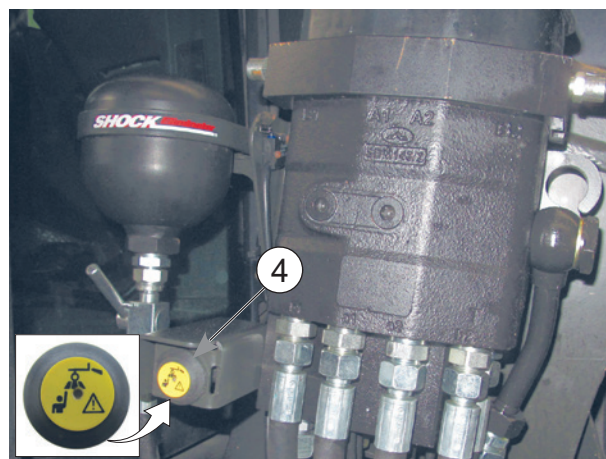

## 20. Motnje L40 - BR15

Če je vaš nakladalnik priključen na priključek L40 ali BR15, preverite, ali pri odmetavanju na spodnji člen ni motenj.

**OPOMBA:** V primeru motenj se obrnite na poprodajno službo.

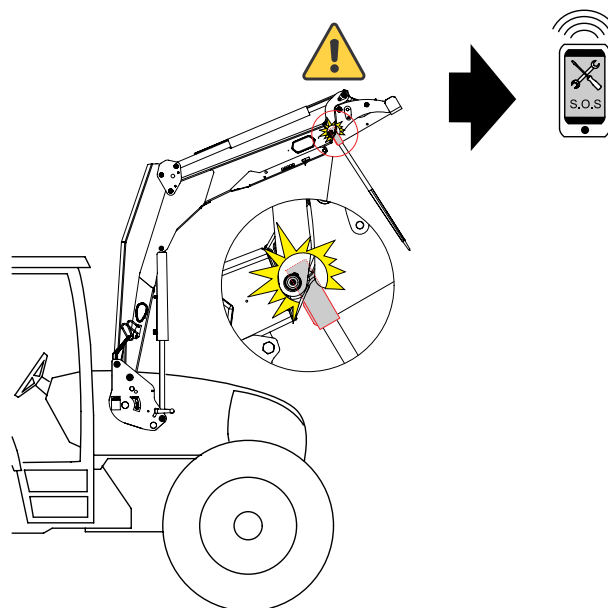

## 21. Vzdrževanje

**!** Redno praznite hidravlični tokokrog traktorja, filtre pa menjajte v skladu s priporočili proizvajalca.

**Onesnaženo olje ne opravlja več svoje vloge maščenja in povzroča obrabo vseh hidravličnih elementov (črpalk, razvodnih ventilov, cilindrov). Staro je lahko tudi sicer bistro olje.**

Postopke vzdrževanja lahko opravljajo le **pristojne osebe, ki jih je za to pooblastil trgovec**. Če vzdrževanje opravljajo osebe, ki za to niso pristojne in pooblaščenice, je za omenjene postopke v celoti odgovoren izvajalec.

Pri izvajanju postopkov vzdrževanja je obvezna uporaba osebne varovalne opreme (glejte »Razpredelnica obvezne varovalne opreme« in poglavje »Varnostni predpisi«).

Za kakršna koli vzdrževalna dela na nakladalcu in/ali njegovem orodju izklopite motor traktorja.

Pri izvajanju postopkov vzdrževanja nakladalca ne posegajte v obremenjene mehanske dele, v tokokrog oz. hidravlični del pod tlakom ali v električni tokokrog pod napetostjo.

Pri izvajanju postopkov vzdrževanja traktorja vam močno priporočamo, da odpnete nakladalec. Nakladalec je mogoče hitro in enostavno odpeti, s tem pa je zagotovljena tudi večja varnost in učinkovitost pri vzdrževanju traktorja.

Za vsak postopek, ki se izvaja z dvignjenim nakladalcem, morate nakladalec obvezno zablokirati: Odklepanje sistema MACH ali zapiranje napajalnega ventila dviznih cilindrov za nakladalec brez sistema MACH (glejte poglavje »ODPENJANJE NAKLADALCA«).

Vsake 3 mesece podmažite sistem zaklepa sistema MACH.

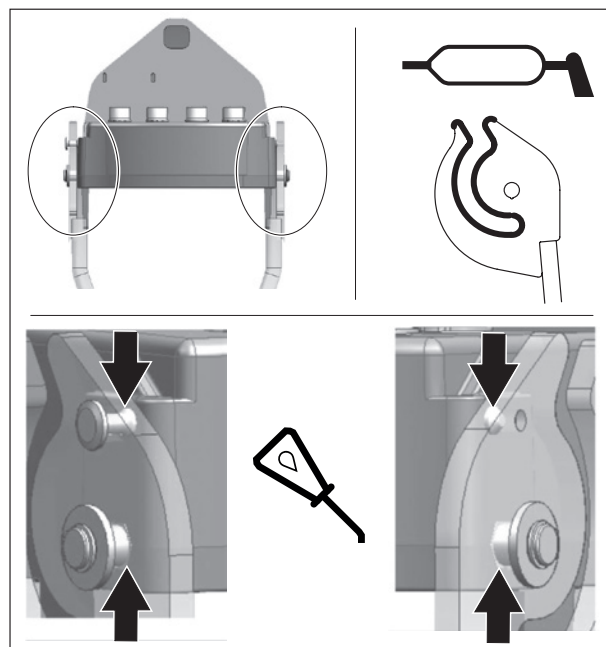

Namastite vsakih 10 ur in po vsakem pranju (**voda odstranjuje maščobo**), še posebno pa po visokotlačnem pranju.

Na desni sliki si oglejte mesta, ki jih je potrebno namastiti.

Priporočena vrsta masti za vzdrževanje: NLGI 2

Ob uporabi visokotlačnega čistilca vodnega curka ne usmerjajte proti električnim komponentam.

Po vsaki uporabi očistite orodje in sprednji del nakladalca.

Gnojevka, gnojila in silaža lahko poškodujejo barvo, jeklo in sklepe.

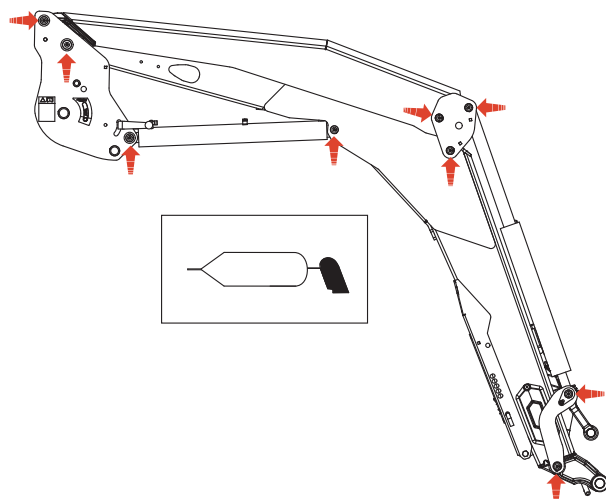

**!** POZOR: Iztekajoče olje pod pritiskom ima lahko zadostno silo, da prodre skozi kožo in povzroči resne poškodbe. Preden odklopite cevi, sprostite tlak. Pred ustvarjanjem tlaka v sistemu se prepričajte, da vsi priključki tesnijo in da cevi in hidravlični tokokrog niso poškodovani.

POZOR: Puščanje olja iz zelo majhne luknje je lahko skoraj neopazno. Uporabite kos kartona ali lesa, da preverite sumljiva puščanja, ne delajte z rokami. Če se poškodujete zaradi puščanja tlaka, takoj poiščite zdravniško pomoč. Če takoj ne zagotovite ustreznega zdravljenja, se lahko razvije okužba ali resna reakcija.

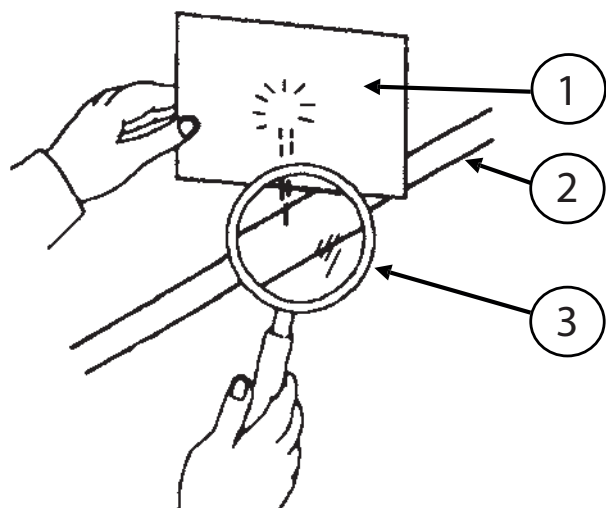

- (1) Karton.
- (2) Hidravlični tokokrog.
- (3) Zanka.

Vsak mesec, ob intenzivni uporabi pa še pogosteje, preverite naslednje postavke:

- Stanje sklepov nakladalca. Po potrebi zamenjajte puše in/ali osi.
- Puše je treba zamenjati, ko je njihova debelina tanjša od 1 mm.
- Nivo hidravličnega olja traktorja in tesnjenje hidravličnega tokokroga. Če opazite notranje ali zunanje uhajanje na hidravličnih komponentah (cilindri, cevi, priključki, Mach, spojke ...), o tem obvestite trgovca.
- Stanje gumijastih cevi: če se na njih pojavijo razpoke ali oljnati madeži, jih zamenjajte.
- Učinkovito delovanje upravljalne ročice (kabli, zračnost, zaklep itd.).
- Stanje električnih kablov. Če so priključki ali kabli poškodovani, se obrnite na trgovca.
- Mehansko stanje (morebitne razpoke, deformacije, izguba sijaja stičnih točk, zračnost, podporna noga itd.).
- V primeru neobičajne obrabe se obrnite na trgovca.
- Odstranjevanje: o primernem ravnanju z odpadki se posvetujte s prodajalcem ali s podjetji, ki se ukvarjajo z reciklažo materialov.
- Preverite pritrjenost nosilca po 10 in 50 urah dela, nato pa vsakih 100 ur ali ob vsakem praznjenju motorja traktorja. Če se nosilec razrahlja, se obrnite na prodajalca.

**POMEMBNO:** Vse vijake, ki jih je treba ponovno priviti, morate pregledati, jih po potrebi zamenjati, očistiti in prilepiti z lepilom proti odvijanju vijakov.

Vijake je treba priviti z zateznim momentom, ki ga priporoča spodnja razpredelnica.

(Vijake na traktorju je prepovedano privijati s pnevmatskimi vijačnimi ključi.)

Preverite zategnjenost po 10 in 50 urah dela nato vsakih 100 ur ali ob vsaki menjavi motorja traktorja (razen pri prilagoditvah). Če je zrahljan, se obrnite na prodajalca.

**POMEMBNO:** Pred vsako uporabo preverite, ali vsi vijaki ustrezajo zateznemu momentu.

Vse vijake, ki jih je treba ponovno priviti, morate pregledati, jih po potrebi zamenjati, očistiti in prilepiti z lepilom proti odvijanju vijakov.

Vijake je treba priviti z zateznim momentom, ki ga priporoča spodnja razpredelnica.

(Vijake na traktorju je prepovedano privijati s pnevmatskimi vijačnimi ključi.)

— Zatezni moment (Nm)

Razred pritrdilnih elementov	Označevanje čepov (ISO 898)	Nit											
		M 5	M 6	M 8	M 10	M 12	M 14	M 16	M 18	M 20	M 22	M 24	M 27
8.8	○	5.2	9	21.6	43	73	117	180	259	363	495	625	915
10.9	□	7.6	13.2	31.8	63	108	172	264	369	517	704*	890	1304
12.9	△	8.9	15.4	37.2	73	126	201	309	432	605	824	1041	1526

\*Razen če ni drugače navedeno.

Moment zategovanja za lito kovino in jeklo (Nm) ±15 %

## 21.1 Podrobnosti vzdrževanja prilagoditev

Vijačni priključek	Urnik preverjanja			
	Prikaz na števcu ur traktorja			Interval
	100 ur ali prvi pregled novega traktorja*	600 ur ali drugi pregled traktorja*	3000 ur	
Preverite, da privitje vijakov med traktorjem in našo opremo ter našimi deli ustreza priporočenemu navoru.	X	X		Nato vsakih 600 ur
Preverite, da privitje vijakov nosilnega okvirja ustreza priporočenemu navoru.	X		X	Nato vsakih 3000 ur

\*Ob poteku prvega od 2 pogojev.

- ⚠ OPOZORILO** : Da bi se izognili nevarnosti resnih ali celo smrtnih nesreč:
- Redno preverjajte, ali so vijaki in matice dobro priviti, glejte spodnjo kontrolno razpredelnico.
  - Vse vijake, ki jih je treba ponovno priviti, morate pregledati in po potrebi zamenjati.
  - Vijake na traktorju kot tudi vijake med deli naše dobave je prepovedano privijati s pnevmatskimi vijačnimi ključi.

## 22. Recikliranje izdelkov MX

### Hidravlični sistem

- Ob koncu življenjske dobe izdelkov MX mora pooblaščen serviser iz njih iztočiti hidravlično olje.
- Hidravlične cevi je treba odstraniti pred vsakršno reciklažo materialov.
- Vsi lastniki izdelkov MX morajo upoštevati ta navodila za varovanje okolja, kadar sami odstranjujejo sestavne dele ob koncu življenjske dobe izdelka.

### Odstranjevanje nevarnih odpadkov (olja in cevi)

- Hidravlična olja morajo biti hranjena v vsebnikih, predvidenih za njihovo uporabo, in poslana v ustrezne oddelke.
- Pri hidravličnih ceveh je mogoče odviti jeklene konce s cevi iz kavčuka.
- Jekleni konci se nato reciklirajo kot odpadno jeklo prek ustreznih oddelkov.
- Gumijaste cevi se zapakirajo v vodotesne posode in pošljejo v obdelavo prek ustreznih oddelkov.

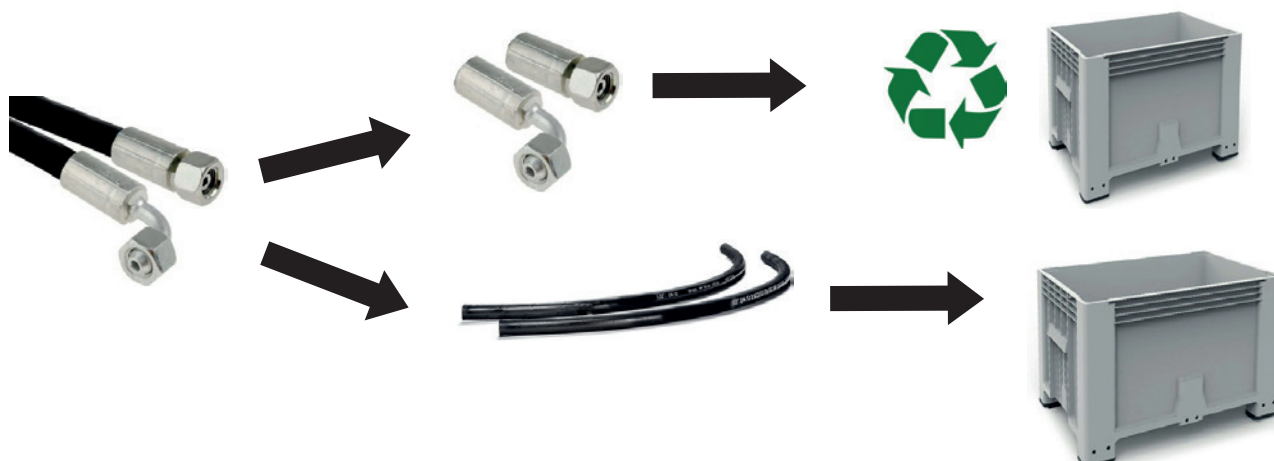

### Visoka tehnologija izdelkov MX ter električna in elektronska oprema:

- Odpadna električna in elektronska oprema v izdelkih MX bo odstranjena in poslana v pregled ustreznim oddelkom.



### Recikliranje očiščenih izdelkov MX

- Očiščeni izdelki MX bodo poslani v ustrezne oddelke za reciklažo železa in kovin.

## 23. Priporočilo za kombinacijo nakladalec-tractor

Naša priporočila za nakladalce so razvita v skladu z merili za kategorizacijo traktorjev in tehničnih lastnosti (glejte spodaj), da so v skladu s podatki proizvajalcev.

	<b>Nakladalniki</b>					
<b>Specifikacije traktorja</b>	<b>U503 U504</b>	<b>U505 U506 U506+</b>	<b>U507 U508 U508+</b>	<b>U509 U510 U510+</b>	<b>U511 U512 U512+</b>	<b>U514 U514+</b>
<b>Najmanjša in največja moč (KM/hp)</b>	40 - 100	50 - 120	80 - 130	90 - 180	110 - 230	120 - 260
<b>Število valjev</b>	3 - 4	3 - 4	4	4 - 6	4 - 6	4 - 6
<b>Največja medosna razdalja (mm)</b>	1950 - 2250	2150 - 2500	2300 - 2700	2400 - 2700	2500 - 2800	2600 - 3000
<b>Največja masa (kg)</b>	1800 - 3000	2000 - 4500	3200 - 6200	4000 - 6500	5000 - 9000	6000 - 12000
<b>Pnevmatike Mini-maxi</b>	9.5R20 - 11.4R24	11.4R24 - 14.9R24	12.4R24 - 13.6R28	14.9R24 - 14.9R28	14.9R24 - 16.9R30	14.9R28 - 16.9R30



## 24. Tehnične lastnosti

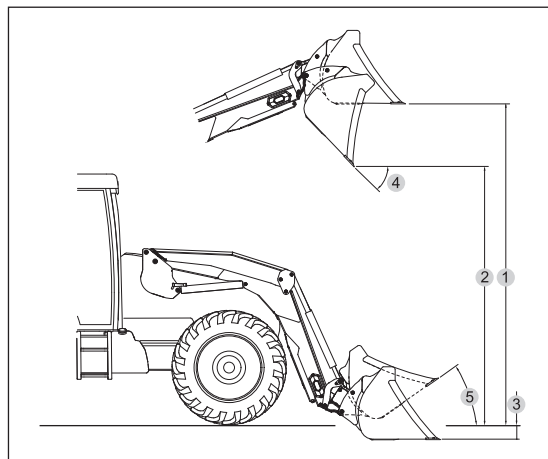
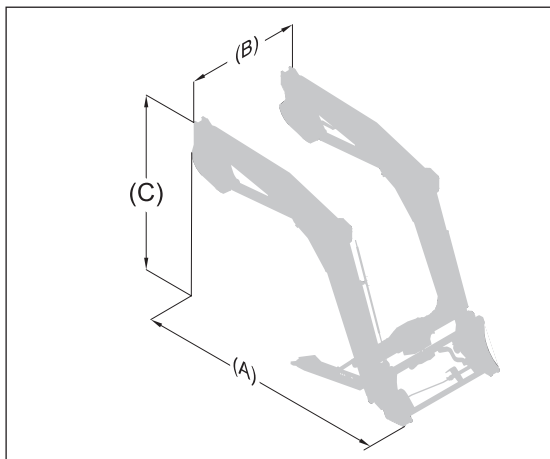

	U503	U504	U505	U506	U506+	U507	U508	U508+	U509	U510	U510+	U511	U512	U512+	U514	U514+
Površina, ki jo zajema na tleh (A)	2,32m	2,31m	2,43m	2,43m	2,44m	2,52m	2,52m	2,53	2,60m	2,61m	2,61m	2,75m	2,75m	2,75m	2,80m	2,80m
Površina, ki jo zajema na tleh (B)	1,24m	1,24m	1,24m	1,24m	1,24m	1,24m	1,24m	1,24m	1,24m	1,24m	1,24m	1,24m	1,24m	1,24m	1,24m	1,24m
Površina, ki jo zajema na tleh (C)	1,63m	1,72m	1,75m	1,84m	1,84m	1,80m	1,89m	1,89m	1,86m	1,95m	1,95m	1,93m	2,02m	2,02m	2,16m	2,16m
Teža brez opreme	438kg	493kg	463kg	533kg	540kg	486kg	561kg	570kg	527kg	614kg	618kg	553kg	671kg	675kg	726kg	728kg
Največja teža	518kg	573kg	543kg	613kg	620kg	566kg	641kg	650kg	607kg	694kg	698kg	633kg	751kg	755kg	802kg	804kg
<b>Največja višina pri rotacijski osi orodja*</b>	<b>3,50m</b>	<b>3,50m</b>	<b>3,70m</b>	<b>3,70m</b>	<b>3,70m</b>	<b>3,85m</b>	<b>3,85m</b>	<b>3,85m</b>	<b>4,00m</b>	<b>4,00m</b>	<b>4,00m</b>	<b>4,20m</b>	<b>4,20m</b>	<b>4,20m</b>	<b>4,50m</b>	<b>4,50m</b>
Največja višina pod vodoravno zajemalko (1) #	3,25m	3,25m	3,45m	3,45m	3,45m	3,60m	3,60m	3,60m	3,75m	3,75m	3,75m	3,95m	3,95m	3,95m	4,25m	4,25m
Največja višina, ko je zajemalka prekucnjena (2) #	2,70m	2,70m	2,90m	2,90m	2,90m	3,05m	3,05m	3,05m	3,20m	3,20m	3,20m	3,40m	3,40m	3,40m	3,70m	3,70m
Globina izkopa (3) #	0,20m	0,20m	0,20m	0,20m	0,20m	0,20m	0,20m	0,20m	0,20m	0,20m	0,20m	0,20m	0,20m	0,20m	0,20m	0,20m
Kot kipanja pri največji višini (4) #	50°	50°	52°	52°	52°	52°	52°	52°	52°	52°	52°	50°	51°	51°	50°	50°
Kot zajema proti tlom (5) #	47°	47°	47°	47°	47°	47°	47°	47°	47°	47°	47°	47°	47°	47°	47°	47°
Sila snetja pri rotacijski osi orodja*	1820kg	1790kg	2390kg	1860kg	2360kg	2740kg	2320kg	2700kg	2620kg	2570kg	2970kg	2410kg	2370kg	2750kg	2700kg	3120kg
Zmogljivost pri rotacijski osi orodja po celotni višini*	1620kg	1600kg	2180kg	1700kg	2160kg	2410kg	2050kg	2380kg	2310kg	2280kg	2630kg	2170kg	2140kg	2470kg	2360kg	2720kg
Koristni tovor** 0,80 m od osi vrtenja orodja.																
Na tleh:	1100kg	1350kg	1535kg	1390kg	1815kg	1800kg	1785kg	2115kg	1725kg	2015kg	2355kg	1620kg	1880kg	2235kg	2180kg	2555kg
Na razdalji 2 m od tal:	1035kg	1365kg	1485kg	1430kg	1865kg	1700kg	1785kg	2115kg	1640kg	2015kg	2355kg	1555kg	1890kg	2200kg	2150kg	2515kg
Na razdalji 3 m od tal:	965kg	1365kg	1405kg	1430kg	1865kg	1600kg	1785kg	2110kg	1550kg	2010kg	2325kg	1480kg	1880kg	2200kg	2125kg	2490kg
<b>Na največji višini:</b>	<b>940kg</b>	<b>1365kg</b>	<b>1370kg</b>	<b>1430kg</b>	<b>1865kg</b>	<b>1535kg</b>	<b>1785kg</b>	<b>2100kg</b>	<b>1490kg</b>	<b>1985kg</b>	<b>2275kg</b>	<b>1430kg</b>	<b>1880kg</b>	<b>2200kg</b>	<b>2090kg</b>	<b>2490kg</b>
kgČas dvigovanja	3,1s	3,1s	4,3s	3,5s	4,3s	5s	4,3s	5s	5s	5s	5,7s	5s	5s	5,7s	6s	6,8s
Čas kipanja	1,4s	1,4s	1,4s	1,4s	1,9s	1,6s	1,9s	2,2s	1,6s	1,9s	2,2s	1,6s	1,9s	2,2s	2,3s	2,3s

**OPOMBA:** Lastnosti so ugotovljene za pritisk 195 barov in za pretok 60 l/min.

Podatki se lahko razlikujejo glede na vrsto opremljenega traktorja. # Podatki so ugotovljeni za zajemalko za zemljo.

\* Upošteva se le tovor. Vrednosti na tleh in pri rotacijski osi orodja niso uporabljene.

\*\* Obremenitev je izračunana z orodjem teže 180 kg.

# IZJAVA O SKLADNOSTI



**Proizvajalec:**

**M-extend France SAS**

Sedež: Rue de Rennes 19, 35690 Acigné (Francija).

V sodni register v mestu Rennes vpisan pod številko 639 200 260.

**Izjavlja, da je strojna oprema:**

**Sprednji nakladalec** T406 ali T408 ali T408+ ali T410 ali T410+ ali T412 ali T412+ ali T414 ali T417 ali T418 TX420 ali TX425 ali TX430

ali

**Sprednji nakladalec** U503 ali U504 ali U505 ali U506 ali U506+ ali U507 ali U508 ali U508+ ali U509 ali U510 ali U510+ ali U512 ali U512+ ali U514 ali U514+

ali

**Sprednji nakladalec** A104 ali A106 ali A110 ali F303 ali F304

ali

**Sprednji nakladalec** C1 ali C1s ali C2u ali C2 ali C2+ ali C3u ali C3 ali C3+ ali C4 ali C4+

ali

**Orodje nakladalca** BMS ali BRDS ali BQU ali BF + GF ali CGU ali TR ali BMSC ali CGC ali TRC ali BT ali BR ali BC ali BF ali BMSU ali BRU ali BFU ali CL ali BRC ali BFC ali LC ali CG ali BP ali SG ali BB ali PCS ali LS ali PG

ali

**Orodje motornega nakladalca** BMSA ali CGA ali BTA ali TR ali BCA ali BCDA

ali

**Krmilna zajemalka** BD1202 ali BD 1402 ali BD 2002 ali BD 2402 ali BD 3102

ali

**Manubal** L ali C30 ali C40 ali U50 ali V40 ali V60 ali V500 ali W500 ali V400HD ali V5000HD ali V7000HD

ali

**Prednja tritočkovna hidravlika** R04 ali R05 ali R06 ali R08 ali R09 ali R10 ali R12 ali R16 ali R20 ali R28 ali R38 ali R53

ali

**Ozemljitev** M250 ali M400 ali MM600 ali MM900 ali MM1200 ali MM1500 ali MM400AD ali MBX

ali

**Multibumper**

s serijsko številko:

v spodnji okvir prepisite serijsko številko, ki je navedena na identifikacijski ploščici strojne opreme.

s seznama serijskih številok od 49999 11 001 do 499999 24 365,

v skladu z direktivo »Stroji« 2006/42/ES

(in izpolnjuje tudi standarde NF EN 12525+A2, sprejete maja 2010).

Družbi M-extend France SAS, Rue de Rennes 19, Acigné (35690), je dovoljeno oblikovanje tehnične dokumentacije.

Acigné, 30. junij 2023.

**F. Martin**  
**Predsednik**





M-extend France SAS  
19, rue de Rennes  
B.P. 83221  
FR-35690 ACIGNÉ  
Email : [contact@m-x.eu](mailto:contact@m-x.eu)  
Web : [www.m-x.eu](http://www.m-x.eu)