



A HAUTEUR DE VOS EXIGENCES



MULTIMASS XS
BOX

MULTIMASS 250 XS
MULTIMASS 400 XS
MULTIMASS 600 XS
BOX 100L
BOX 150L

Manuel d'utilisation

A lire attentivement avant utilisation

Cher utilisateur,

Nous vous remercions de votre confiance et espérons que votre MULTIMASS XS ou votre BOX vous donnera entière satisfaction.

Le manuel d'utilisation des MULTIMASS XS et BOX que vous avez entre les mains est un document important, conservez-le, ainsi que les notices de montage livrées par votre concessionnaire, afin de pouvoir les consulter en cas de besoin. Transmettez-les à tout autre utilisateur et à tout nouveau propriétaire en cas de revente de votre MULTIMASS XS.

Les illustrations et données techniques figurant dans ce document pourraient ne pas correspondre précisément à votre MULTIMASS XS ou BOX, les conditions d'utilisation demeureront toutefois inchangées.

Vous pouvez accéder aux manuels originaux en français sur le site web www.m-x.eu :
Cliquer sur la version française du site, puis " Documentations / Manuels d'utilisation ".

MX est une marque de la société M-extend France SAS , SIREN 639 200 260, RCS Rennes, 19 Rue de Rennes, BP 83 221 - 35 690 Acigné, France.

SOMMAIRE

1. RÈGLES DE SÉCURITÉ	7
1.1 Règles de sécurité	7
1.2 Non-respect des règles de sécurité et d'utilisation	8
2. ADHÉSIFS DE SÉCURITÉ	8
3. DESCRIPTION DE LA MULTIMASS XS/ BOX	9
3.1 MULTIMASS XS	9
3.2 BOX	10
3.3 Options MULTIMASS XS/ BOX	10
4. CATÉGORIES D'ATTELAGE DES MULTIMASS XS/ BOX	11
5. ATTELAGE CATÉGORIE 1N	12
6. ATTELAGE CATÉGORIE 1 ET 2	13
7. ATTELAGE AUTOMATIQUE	14
8. TRIANGLE D'ATTELAGE	15
9. REMPLISSAGE DE LA BOX	16
10. MULTIBOX XS	17
11. SUPPORT TRONÇONNEUSE	18
12. CONTRE-CHARGE	19
13. CARACTÉRISTIQUES TECHNIQUES	20

1. Règles de sécurité

1.1 Règles de sécurité

- Préférer un attelage en 3 points dans le cas d'un usage sur route (sécurité) et lors de l'utilisation de la chape de remorquage.
- Une fois la MULTIMASS XS ou la BOX attelée, s'assurer que les mains ou les crochets d'attelage du relevage sont verrouillés.
- Après utilisation du tracteur, poser la MULTIMASS XS ou la BOX au sol.
- Lors du dételage de la MULTIMASS XS ou de la BOX, s'assurer que le sol est plat et ferme.
- Lors de l'utilisation de la MULTIBOX XS, s'assurer qu'au moment du dételage de l'ensemble MULTIMASS XS + MULTIBOX XS, l'ensemble reste bien stable.
- Pour l'attelage Cat 1N, l'écartement intérieur des rotules est de 405 mm.
- Pour l'attelage Cat 1, l'écartement intérieur des rotules est de 683 mm.
- Pour l'attelage Cat 2, l'écartement intérieur des rotules est de 825 mm.
- Avant d'utiliser la MULTIMASS XS ou la BOX, vérifier qu'il n'y a pas d'interférence avec le tracteur.

⚠ ATTENTION : Faire un essai de levage en vérifiant la bonne cohabitation de l'ensemble tracteur/relevage/masse (barre de traction, échelle d'attelage, crochet ramasseur, calandre, pneumatiques ...).

- Supports pour outillage (1) :
- S'assurer que les outils (tronçonneuses, sangles, pioches ...) soient correctement fixés afin d'éviter toute perte sur la route.

NOTE : 4 fourreaux Ø53mm, non disponibles sur BOX.

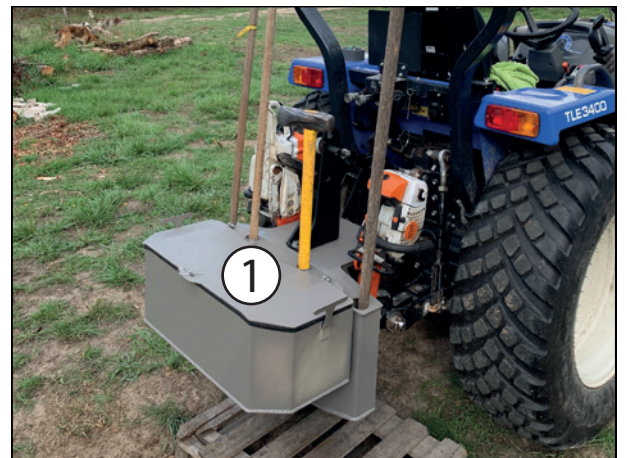

Chape de remorquage (2) :

- L'effort maximale en charge horizontale est de 1.5 T et en charge verticale de 0.5 T.
- La chape de remorquage est uniquement prévue pour remorquer un matériel roulant.
- La chape de remorquage n'est pas homologuée pour une utilisation sur la voie publique.
- La chape de remorquage n'est pas compatible avec une MULTIBOX XS installée sur une MULTIMASS 250 XS.



1.2 Non-respect des règles de sécurité et d'utilisation

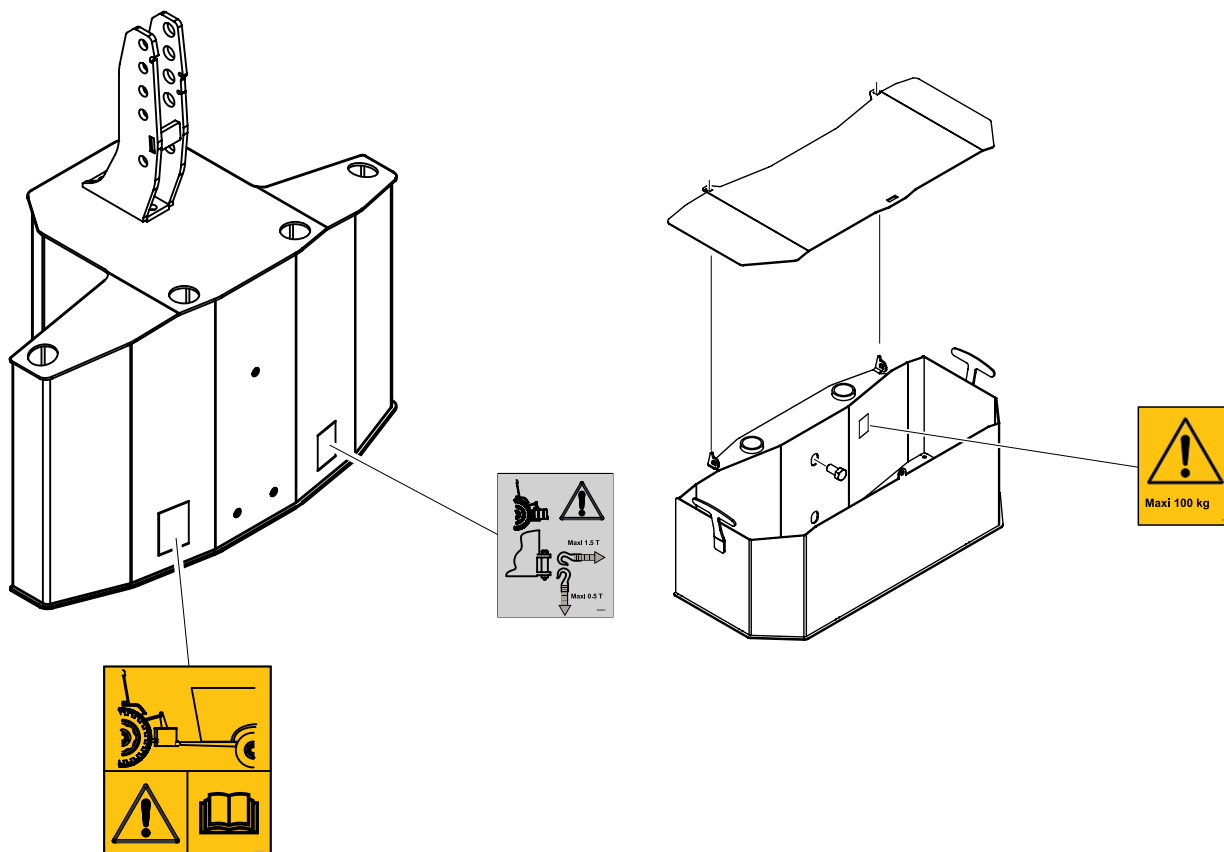

- Toute modification d'une partie de la fourniture de MX annule la garantie de MX sur l'ensemble de sa fourniture.
- N'utilisez exclusivement que des pièces de rechange d'origine MX. Ne modifiez pas vous-même et ne faites pas modifier par une autre personne votre matériel MX sans demander au préalable l'accord écrit de MX. Le non-respect de ces règles peut rendre votre matériel MX dangereux. En cas de dégât ou de blessure, la responsabilité de MX sera entièrement dérogée.
- La garantie cesse immédiatement si les normes et instructions d'utilisation, entretien du matériel MX prévus par le manuel d'utilisation ne sont pas respectées. MX ne peut être tenu responsable d'accidents qui résulteraient d'agissements contraires à ces interdictions.

2. Adhésifs de sécurité

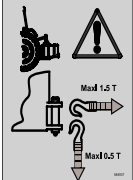

S'assurer que les adhésifs sont propres et lisibles, les remplacer en cas de détérioration.

En cas de remplacement d'un adhésif, nettoyer la surface avec un alcool isopropylique et coller l'adhésif en utilisant un outil spécifique.



Autocollant	Description
	Effort de traction horizontale maximal 1.5 T. Effort de traction verticale maximal 0.5 T.
	Lire le manuel d'utilisation avant utilisation de la chappe de remorquage. Lors de l'utilisation de la chappe de remorquage, s'assurer d'être attelé en 3 points. Il est interdit d'utiliser la chappe de remorquage sur route.
	Ne pas charger plus de 100 kg dans la MULTIBOX XS

3. Description de la MULTIMASS XS/ BOX

3.1 MULTIMASS XS



Masse	Modèle
	MULTIMASS 250 XS
	MULTIMASS 400 XS
	MULTIMASS 600 XS

3.2 BOX

Box à remplir	Modèle
	BOX 100L
	BOX 150L

3.3 Options MULTIMASS XS/ BOX

* équipement optionnel.

Option	Modèle
	MULTIBOX XS *
	Support tronçonneuse *

4. Catégories d'attelage des MULTIMASS XS/ BOX

 Les MULTIMASS XS/ BOX peuvent utiliser différents types d'attelage:

Catégorie d'attelage	CAT 1N	CAT 1 et 2	Automatique	Triangle CAT 1N
MULTIMASS 250 XS	X	X	X	X
MULTIMASS 400 XS	X	X	X	X
MULTIMASS 600 XS		X	X	
BOX 100L	X	X	X	X
BOX 150L		X	X	

5. Attelage catégorie 1N

! Se référer à la section "Catégories d'attelage des MULTIMASS XS/ BOX" afin de vérifier si votre MULTIMASS XS/ BOX est bien compatible avec ce type d'attelage.

IMPORTANT : L'attelage CAT 1N n'est pas disponible pour les MULTIMASS 600 XS et les BOX 150L.

- Mettre en place les rotules d'attelage.
- Ajuster la hauteur en fonction du relevage.



NOTE : Il est possible d'ajuster la hauteur selon la position (1) ou (2).

- Sécuriser chaque rotule avec une broche

! **ATTENTION :** vérifier que la broche (3) est bien positionnée.

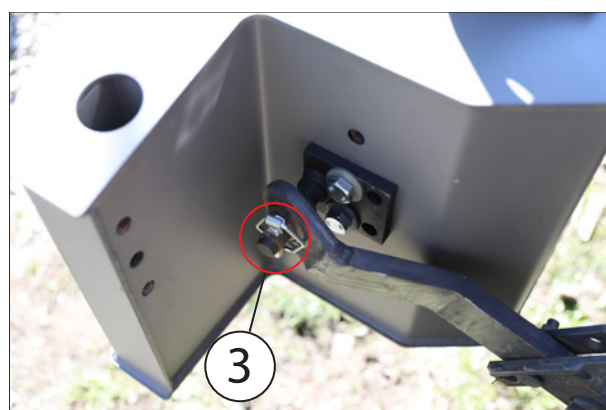

- Fixer et ajuster la barre de troisième point.



6. Attelage catégorie 1 et 2

! Se référer à la section "Catégories d'attelage des MULTIMASS XS/ BOX" afin de vérifier si votre MULTIMASS XS/ BOX est bien compatible avec ce type d'attelage.

- Mettre en place les rotules d'attelage en fonction du type d'attelage.
- Ajuster la hauteur en fonction du relevage.

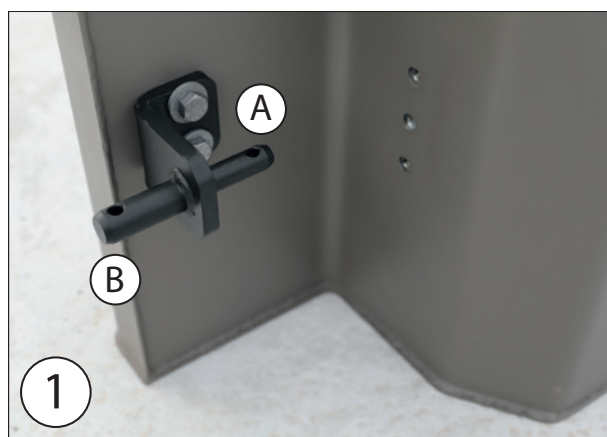

(A) CAT 1 (B) CAT 2

NOTE : Il est possible d'ajuster la hauteur selon la position (1) ou (2).

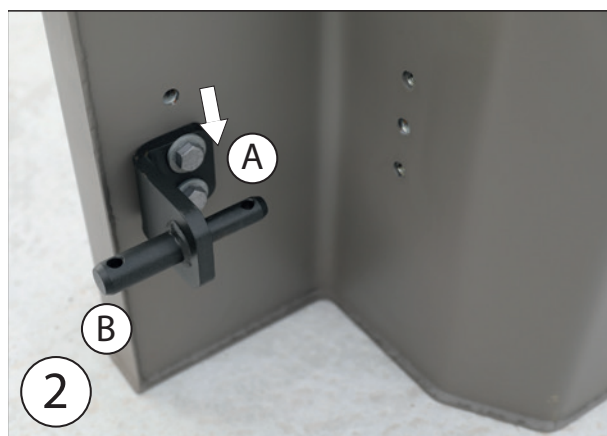

(A) CAT 1 (B) CAT 2

— Fixer et ajuster la barre de troisième point.

! **ATTENTION** : vérifier que la broche (3) est bien positionnée.



7. Attelage automatique

! Se référer à la section "Catégories d'attelage des MULTIMASS XS/ BOX" afin de vérifier si votre MULTIMASS XS/ BOX est bien compatible avec ce type d'attelage.

ATTENTION : Il est interdit de se déplacer sur route en attelage automatique.

— En fonction de votre relevage, ajuster l'attelage automatique.

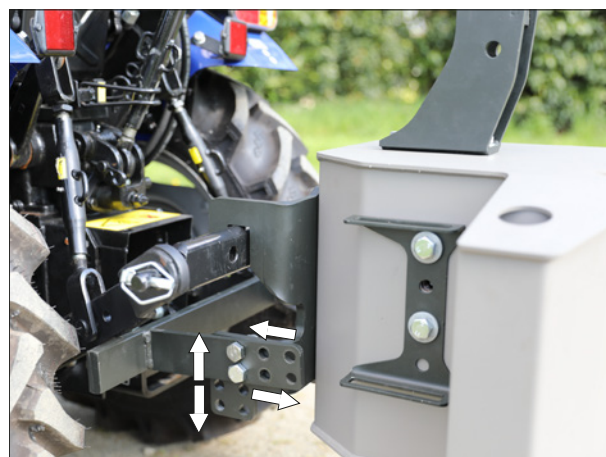

— Positionner la barre en butée.

NOTE : vérifier le verrouillage effectif de la barre par les goupilles.

NOTE : **Dimensions de la barre** : entre 450 et 660mm de longueur hors axes et 35mm d'épaisseur maximum



- Faire un essai de levage pour s'assurer de la stabilité relevage/masse.



8. Triangle d'attelage

! Se référer à la section "Catégories d'attelage des MULTIMASS XS/ BOX" afin de vérifier si votre MULTIMASS XS/ BOX à remplir est bien compatible avec ce type d'attelage.

IMPORTANT : L'attelage CAT 1N n'est pas disponible pour les MULTIMASS 600 XS et les BOX 150L.

- Fixer le triangle femelle A sur la MULTIMASS XS ou la BOX.
- Fixer le triangle mâle B sur le relevage.
- Retirer la vis du triangle mâle.

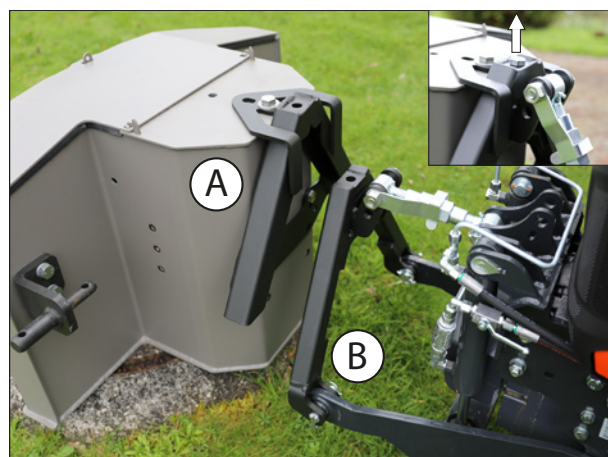

- Venir emboîter le triangle mâle repère B dans le triangle femelle repère A.
- Visser la vis dans les triangles pour verrouiller l'ensemble.
- Régler de nouveau le 3ème point si besoin.



9. Remplissage de la BOX

Il est possible d'utiliser la BOX comme masse:

- Installer les plats renfort (1) et (2).
- Vérifiez que toutes les fixations de votre BOX soient bien serrées.

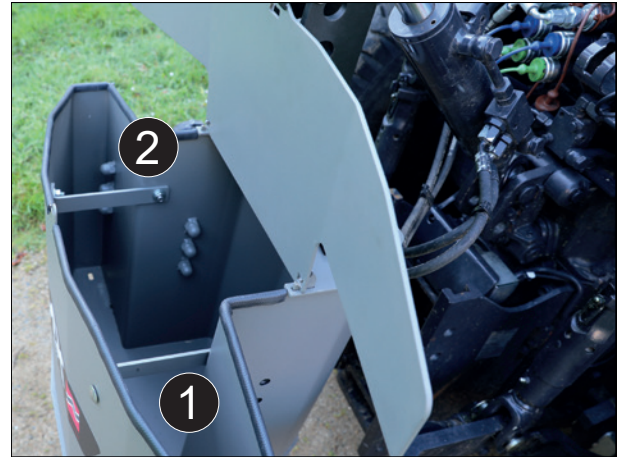

- Remplir la BOX avec du béton en gardant un espace de 5 cm minimum en partant du bord supérieur.

NOTE : Il est possible d'ajouter du métal ou de la pierre pour augmenter le poids. Il est conseillé de faire vibrer la BOX pour une répartition homogène du béton avec les autres éléments.

NOTE : Ne pas remplir complètement la BOX afin de conserver un espace de rangement si nécessaire.



10. MULTIBOX XS

! ATTENTION : La MULTIBOX XS n'est pas compatible avec les BOX.

La MULTIBOX XS est une caisse de rangement pouvant s'adapter sur l'avant de la MULTIMASS XS.

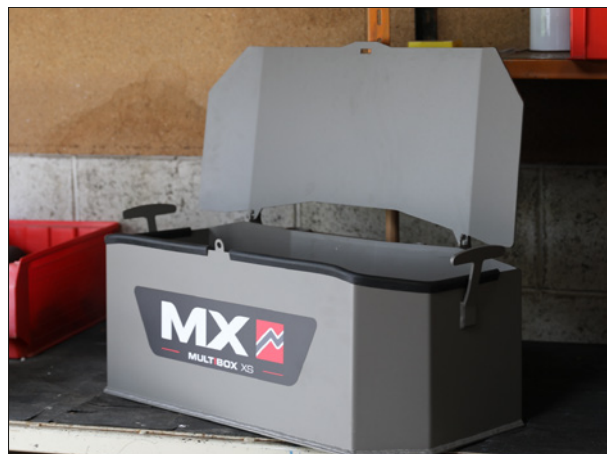

10.3.1 Attelage de la MULTIBOX XS sur la masse

— Engager la MULTIBOX XS dans la MULTIMASS XS.



— Sécuriser la MULTIBOX XS avec la vis et rondelle.



NOTE : La MULTIBOX XS peut être verrouillée avec un cadenas.

NOTE : Il est possible de remplir la MULTIBOX XS afin de l'utiliser en masse additionnelle.

Lestage supplémentaire en remplissant la MULTIBOX XS de :

- **Béton** : 125kg
- **Sable** : 107kg



11. Support tronçonneuse

- Appliquer la platine sur la MULTIMASS XS ou la BOX.
- Verrouiller la platine avec les rondelles et les vis.



(A) CAT 1N



(B) CAT 1 et 2

⚠ ATTENTION : Vérifier que la tronçonneuse ne vient pas en interférence du relevage lorsque elle est rangée.



12. Contre-charge

La stabilité de l'ensemble tracteur-chargeur ne peut être assurée que par la mise en place d'une contre-charge à l'arrière du tracteur. Celle-ci doit permettre d'assurer 20% de la masse brute (tracteur, chargeur, outil, charge maximale et contrepoids) sur l'essieu arrière du tracteur pour travailler dans des conditions de sécurité optimales.

La formule ci-dessous permet de calculer la masse (M) de la contre-charge (norme EN12525 + A2 2010).

- G : Charge sur l'essieu arrière, sans contre-charge, avec outil vide (kg).
- G1 : Charge sur l'essieu avant, sans contre-charge, avec outil vide (kg).
- b : Distance de l'essieu avant au centre de gravité de l'outil (mm).
- l1 : Distance de l'axe des bras de relevage à l'essieu arrière (mm).
- l2 : Empattement (mm).
- N : Charge utile du chargeur pour un point de pivot de l'outil (A) à l'horizontale du point de pivot du chargeur (B) (kg).
- P : G + G1 (kg).
- M : Poids de la contre-charge (kg).

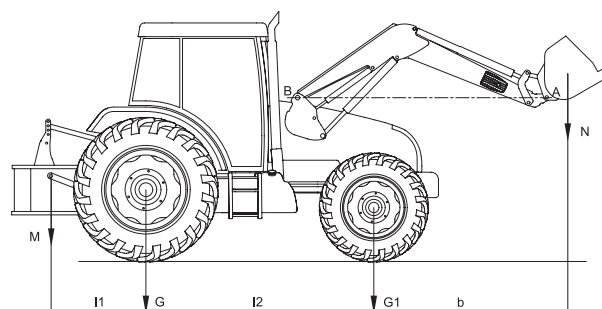

$$M \geq \frac{5 N b + l2 (P + N - 5 G)}{5 (l1 + l2) - l2}$$

13. Caractéristiques techniques

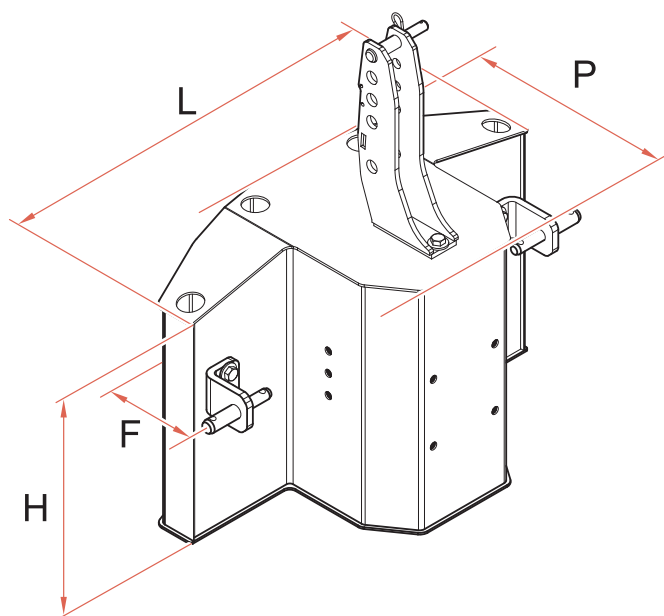

Configuration	MULTIMASS 250 XS	MULTIMASS 400 XS/ BOX 100L	MULTIMASS 600 XS/ BOX 150L	MULTIBOX XS
Catégorie	1N/ 1/ 2	1N/ 1/ 2	1/ 2	–
F (mm) Porte à faux	CAT1N / 130 OU 220 CAT 1 et 2: 130	CAT1N / 130 OU 220 CAT 1 et 2: 130	200	320
H (mm) Hauteur	400	550	550	276
L (mm) Largeur	768	878	969	750
P (mm) Profondeur	440	460	500	320
Contenance (Litres)	–	107	153	52

DÉCLARATION DE CONFORMITÉ



Le constructeur :

M-extend France SAS

Siège social : 19, Rue de Rennes, 35690 Acigné (France).

Inscrit au RCS de Rennes sous le numéro 639 200 260.

Déclare que le matériel:

Chargeur frontal T408evo ou T408+evo ou T410evo ou T410+evo ou T412evo ou T412+evo ou T414evo ou T417evo ou T418evo ou TX420evo ou TX425evo ou TX430evo

ou

Chargeur frontal U503 ou U504 ou U505 ou U506 ou U506+ ou U507 ou U508 ou U508+ ou U509 ou U510 ou U510+ ou U511 ou U512 ou U512+ ou U514 ou U514+

ou

Chargeur frontal A104 ou A106 ou A110 ou F303 ou F304

ou

Chargeur frontal C1 ou C1s ou C2u ou C2 ou C2+ ou C3u ou C3 ou C3+ ou C4 ou C4+

ou

Outil chargeur BMS ou BRDS ou BQU ou BF + GF ou CGU ou TR ou TRu ou BMSC ou CGC ou TRC ou BT ou BR ou BC ou BF ou BMSU ou BRU ou BFU ou CL ou BRC ou BFC ou LC ou CG ou BP ou SG ou BB ou PCS ou LS ou PG

ou

Outil pour chargeur automoteur BMSA ou CGA ou BTA ou TR ou BCA ou BCDA

ou

Benne distributrice BD ou GDT

ou

Manubal L40 ou L400 ou L400HD ou L500 ou L6000 ou C30 ou C40 ou U40 ou V40 ou V60 ou V500 ou W500 ou V400HD ou V5000HD ou V7000HD

ou

Relevage avant R04 ou R05 ou R06 ou R08 ou R09 ou R10 ou R12 ou R16 ou R20 ou R28 ou R38 ou R53

ou

Masse M250 ou M400 ou MM600 ou MM900 ou MM1200 ou MM1500 ou MM400AD ou MBX ou MXS 250 ou MXS 400 ou MXS 600 ou BOX 100L ou BOX 150L ou MBX XS

ou

Multibumper

dont le numéro de série est :

veuillez recopier dans le cadre ci-dessus le numéro de série se trouvant sur la plaque d'identification du matériel.

compris dans la liste des numéros de série 000001001 à 999999365,

est conforme à la directive «Machines» 2006/42/CE.

M-extend France SAS, 19 rue de Rennes à Acigné (35690), est autorisé à constituer le dossier technique.

Acigné, le 2 septembre 2025.

B. Gauchenot
Directeur général



M-extend France SAS
19, rue de Rennes
B.P. 83221
FR-35690 ACIGNÉ
Email : contact@m-x.eu
Web : www.m-x.eu