



ÜBERTRIFFT IHRE ERWARTUNGEN



MULTIMASS XS
BOX

MULTIMASS XS 250
MULTIMASS XS 400
MULTIMASS XS 600
BOX 100L
BOX 150L

Bedienungsanleitung

Vor dem ersten Einsatz aufmerksam lesen

Sehr geehrter Benutzer,

wir danken Ihnen für Ihr Vertrauen und hoffen, dass Sie mit Ihrem MULTIMASS XS oder Ihrem MX-BOX voll zufrieden sind.

Die Bedienungsanleitung des MULTIMASS ist ein wichtiges Dokument und muss, zusammen mit den von Ihrem Händler überreichten Montageanleitungen, für den Bedarfsfall sorgfältig aufbewahrt werden. Sie sollte jedem weiteren Benutzer oder Käufer beim Weiterverkauf des MX-MULTIMASS ausgehändigt werden.

Es kann vorkommen, dass die Abbildungen und die technischen Daten im vorliegenden Dokument nicht genau Ihrem MULTIMASS entsprechen. Die Betriebsbedingungen ändern sich jedoch nicht.

Die Original-Bedienungsanleitungen auf Deutsch stehen Ihnen auf der Website www.m-x.eu/ zur Verfügung:
Wählen Sie die deutschsprachige Version der Website durch Anklicken von „DE“ oben rechts und öffnen Sie dann die Rubrik Dokumentation/Bedienungsanleitungen.

MX ist eine Marke des Unternehmens M-extend France SAS, SIREN-Nr. 639 200 260, RCS Rennes, 19 Rue de Rennes, BP 83 221 - 35 690 Acigné, Frankreich.

INHALTSVERZEICHNIS

1. SICHERHEITSVORSCHRIFTEN	6
1.1 Sicherheitsvorschriften	6
1.2 Nichtbeachtung der Sicherheits- und Anwendungsregeln	7
2. SICHERHEITSAUFKLEBER	7
3. BESCHREIBUNG DES MULTIMASS XS/BOX	8
3.1 MULTIMASS XS	8
3.2 BOX	9
3.3 Optionen Multimass XS/BOX	9
4. KUPPLUNGSKATEGORIEN DER MULTIMASS XS/BOX	10
5. KUPPLUNG KATEGORIE 1N	11
6. KUPPLUNG DER KATEGORIE 1 UND 2	12
7. SCHNELLWECHSELRAHMEN	13
8. SCHLEPPERDREIECK	14
9. FÜLLEN DES KASTENS	15
10. MULTIBOX XS	16
11. MOTORSÄGENHALTER	17
12. GEGENGEWICHT	18
13. TECHNISCHE MERKMALE	19

1. Sicherheitsvorschriften

1.1 Sicherheitsvorschriften

- Eine 3-Punkt-Kupplung ist vorzuziehen bei der Nutzung auf der Straße (Sicherheit) und bei der Verwendung der Anhängergabel.
- Sobald der MULTIMASS oder der BOX angekuppelt ist, muss sichergestellt werden, dass die Kupplungsaufnahme des Frontkrafthebers verriegelt ist.
- Nach Benutzung des Schleppers das Gewicht auf dem Boden absetzen.
- Beim Abkuppeln des Gewichts darauf achten, dass der Boden eben und fest ist.
- Bei Verwendung der Multibox XS sicherstellen, dass die Baugruppe Gewicht + Multibox beim Abkuppeln stabil bleibt.
- Beim Ankuppeln der Kat. 1N beträgt der Innenabstand der Kugelgelenke 405 mm.
- Beim Ankuppeln der Kat. 1 beträgt der Innenabstand der Kugelgelenke 683 mm.
- Vor der Verwendung des Gewichts XS oder des BOX sicherstellen, dass das Gewicht nicht mit dem Schlepper in Berührung kommt.
- Beim Ankuppeln der Kat. 2 beträgt der Innenabstand der Kugelgelenke 825 mm.

⚠ VORSICHT: Führen Sie einen Probe-Hubvorgang durch, um das Zusammenspiel von Schlepper, Frontkraftheber und Gewicht (Zugstange, Kupplungsleiter, Sammelhaken, Kühler, Reifen ...) zu prüfen.

- Werkzeughalter (1):
- Es muss sichergestellt werden, dass die Werkzeuge (Kettensägen, Gurte, Hacken ...) korrekt befestigt sind, um zu verhindern, dass sie unterwegs verloren werden.

HINWEIS: 4 Hülsen Ø53mm, nicht verfügbar für BOX.

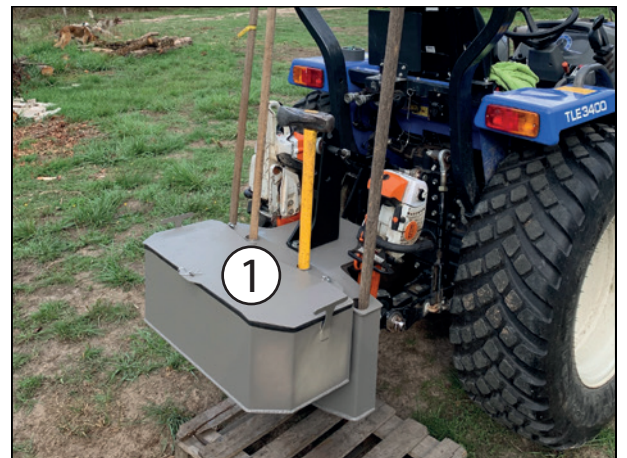

Anhängergabel (2):

- Die maximale horizontale Zugbeanspruchung beträgt 1,5 t, die vertikale 0,5 t.
- Die Anhängergabel ist nur für das Anhängen von rollenden Geräten vorgesehen.
- Die Anhängergabel ist nicht für die Benutzung auf öffentlichen Fahrwegen zugelassen.
- Die Anhängergabel ist nicht kompatibel mit einer MULTIBOX, die auf einem MULTIMASS XS 250 montiert ist.





1.2 Nichtbeachtung der Sicherheits- und Anwendungsregeln

- Wird ein Teil des MX-Lieferumfangs verändert, erlischt die MX-Garantie für den gesamten Lieferumfang.
- Nur von MX freigegebene Ersatz- und Zubehörteile verwenden. Ohne vorherige schriftliche Zustimmung seitens MX dürfen Sie selbst keine Änderungen an Ihren MX-Geräten vornehmen oder Änderungen durch Dritte vornehmen lassen. Eine Nichtbeachtung dieser Regeln kann zu Gefahren durch Ihre MX-Geräte führen. Bei eventuell hierbei entstehenden Personen- oder Sachschäden lehnt MX jegliche Haftung ab.
- Die Garantie erlischt sofort, wenn die Benutzerhinweise und Vorschriften sowie die Wartungsvorschriften für die MX-Geräte gemäß der Montageanleitung und der Bedienungsanleitung nicht beachtet werden. MX haftet nicht für Unfälle, die durch Zuwiderhandlungen gegen Verbote verursacht werden.

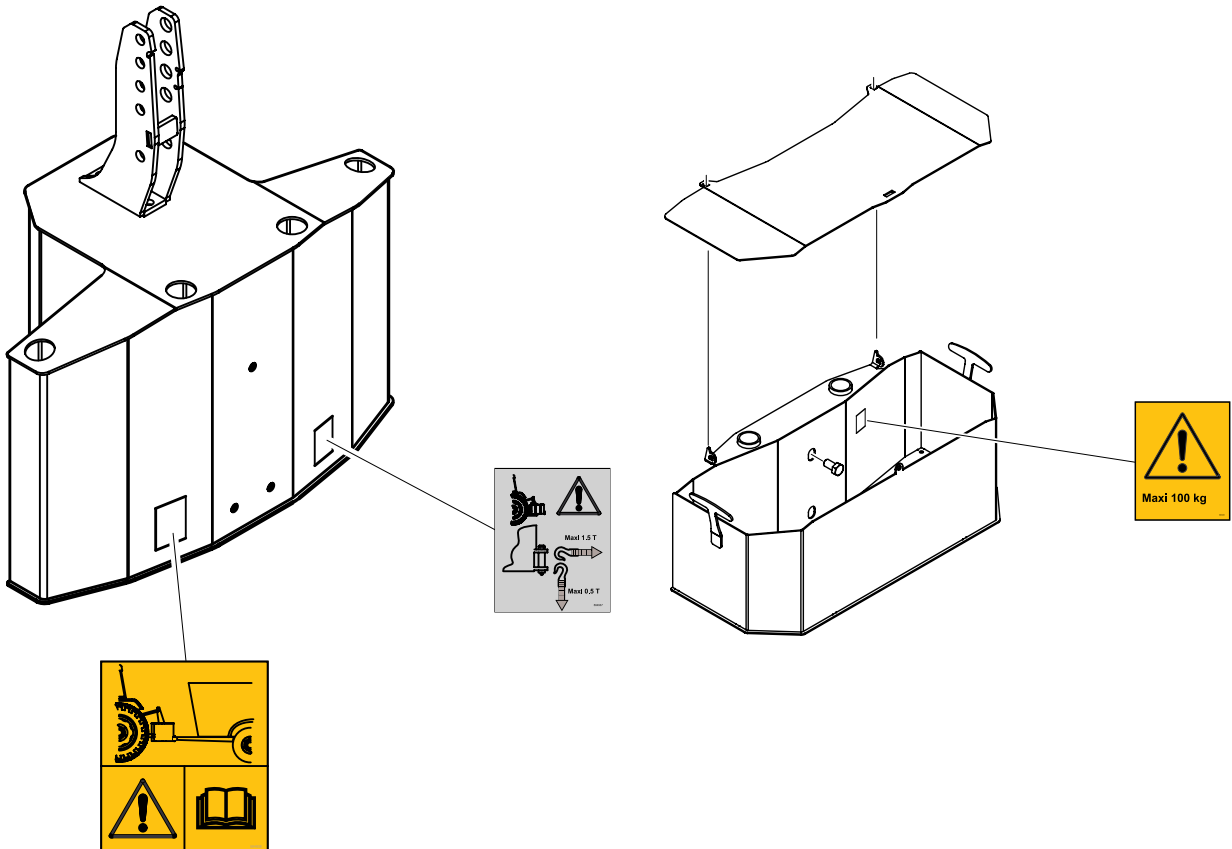
2. Sicherheitsaufkleber



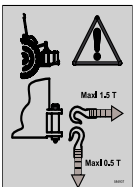

Die Aufkleber müssen stets sauber und lesbar sein. Im Falle von Beschädigung oder Alterung sind sie auszutauschen. Beim Austausch eines Aufklebers die Oberfläche mit Isopropylalkohol reinigen und den Aufkleber mit einem Spezialwerkzeug aufkleben.



Aufkleber	Beschreibung
	<p>Maximale horizontale Zugbeanspruchung 1,5 t. Maximale vertikale Zugbeanspruchung 0,5 t.</p>
	<p>Betriebsanleitung vor der Verwendung des Koppelmauls lesen. Bei Verwendung des Koppelmauls sicherstellen, dass der Anhänger an 3 Punkten angekuppelt ist. Die Verwendung des Koppelmauls auf der Straße ist verboten.</p>
	<p>Die MULTIBOX nicht mit mehr als 100 kg beladen.</p>

3. Beschreibung des Multimass XS/BOX

3.1 MULTIMASS XS



Gewicht	Modell
	<p>MULTIMASS XS - 250 kg</p>
	<p>MULTIMASS XS - 400 kg</p>
	<p>MULTIMASS XS - 600 kg</p>

3.2 BOX

BOX	Modell
	BOX – 100L
	BOX – 150L

3.3 Optionen Multimass XS/BOX

* Optionale Ausrüstung

Option	Modell
	Multibox *
	Motorsägenhalter*

4. Kupplungskategorien der Multimass XS/BOX

 Die Multimass XS/BOX sind für verschiedene Kupplungstypen geeignet:

Kategorie anhängenvorrichtung	KAT 1N	KAT 1 und 2	Schnellwechselrahmen	Schlepperdreieck
Multimass XS 250	X	X	X	X
Multimass XS 400	X	X	X	X
Multimass XS 600		X	X	
Box 100 L	X	X	X	X
Box 150L		X	X	

5. Kupplung Kategorie 1N

! Siehe Abschnitt „Kupplungskategorien der Multimass XS/BOX“, um zu prüfen, ob Ihr Multimass/BOX mit diesem Kupplungstyp kompatibel ist.

WICHTIGER HINWEIS: Kupplungen der Kategorie 1N sind nicht für Multimass XS 600 und BOX 150L erhältlich.

- Die Kupplungs-Kugelgelenke einbauen.
- Die Höhe entsprechend dem Frontkraftheber einstellen.

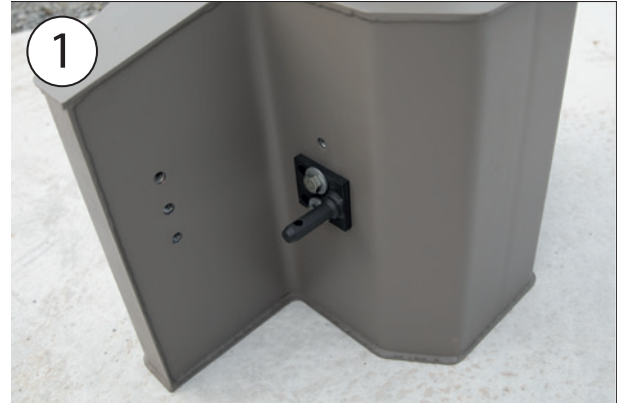

HINWEIS: Die Höhe kann je nach Position (1) oder (2) eingestellt werden.



- Jedes Kugelgelenk mit einem Bolzen sichern.

VORSICHT! Kontrollieren, ob der Bolzen (3) richtig positioniert ist.

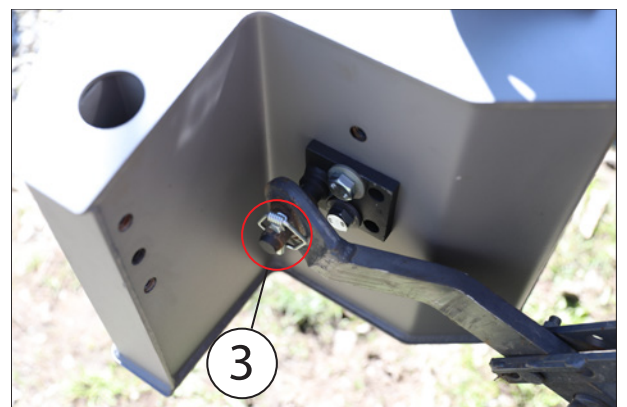

— Oberlenker montieren und einstellen.



6. Kupplung der Kategorie 1 und 2

! Siehe Abschnitt „Kupplungskategorien der Multimass XS/BOX“, um zu prüfen, ob Ihr Multimass/BOX mit diesem Kupplungstyp kompatibel ist.

- Je nach Kupplungstyp die entsprechenden Kupplungs-Kugelgelenke einbauen.
- Die Höhe entsprechend dem Frontkraftheber einstellen.

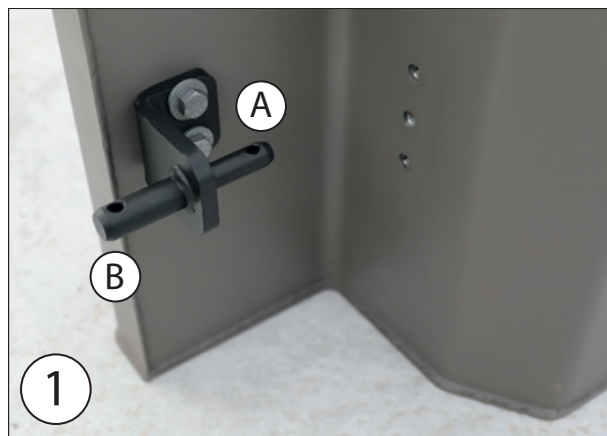

(A) KAT 1 (B) KAT 2

HINWEIS: Die Höhe kann je nach Position (1) oder (2) eingestellt werden.

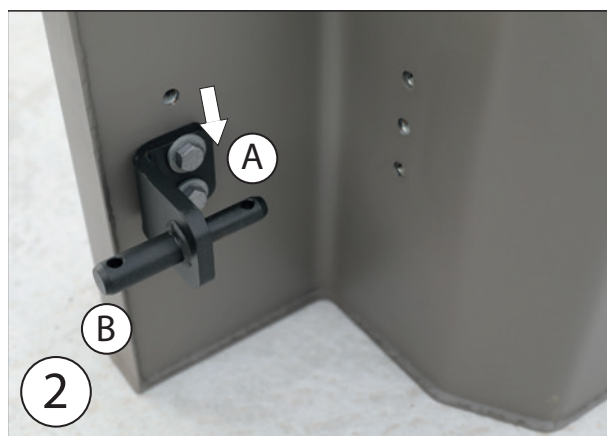

(A) KAT 1 (B) KAT 2

— Oberlenker montieren und einstellen.

VORSICHT! Kontrollieren, ob der Bolzen (3) richtig positioniert ist.



7. SCHNELLWECHSELRAHMEN

! Siehe Abschnitt „Kupplungskategorien der Multimass XS/BOX“, um zu prüfen, ob Ihr Multimass/BOX mit diesem Kupplungstyp kompatibel ist.

VORSICHT: Das Fahren auf der Straße mit Schnellwechselrahmen ist verboten.

— Den Schnellwechselrahmen Ihrem Frontkraftheber entsprechend einstellen.

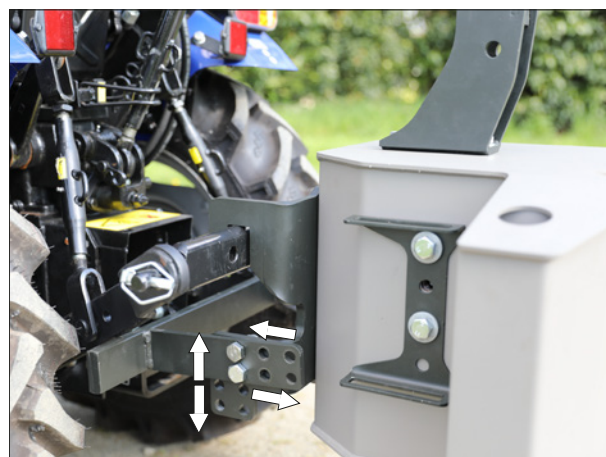

— Die Stange bis zum Anschlag einschieben.

HINWEIS: Die korrekte Verriegelung der Stange durch die Splinte überprüfen.

HINWEIS: Stangenmaße: zwischen 450 und 660 mm Länge außerhalb der Bolzen und 35 mm maximale Dicke



- Einen Hebetest durchführen, um die Stabilität Frontkraftheber/ Gewicht sicherzustellen.



8. Schlepperdreieck

! Siehe Abschnitt „Kupplungskategorien der Multimass XS/BOX“, um zu prüfen, ob Ihr Multimass/BOX mit diesem Kupplungstyp kompatibel ist.

WICHTIGER HINWEIS: Kupplungen der Kategorie 1N sind nicht für Multimass XS 600 und BOX 150L erhältlich.

- Befestigung des Schlepperdreiecks A am Multimass oder am BOX.
- Befestigung des Schlepperdreieck-Gegenstücks B am Frontkraftheber.
- Die Schraube des Schlepperdreieck-Gegenstücks entfernen.

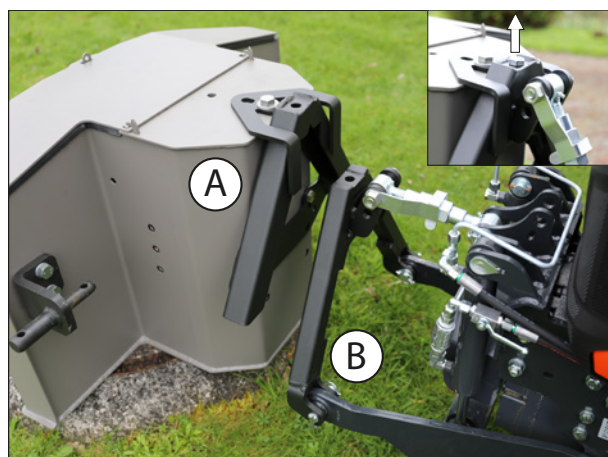

- Schlepperdreieck-Gegenstück mit der Markierung „B“ in das Schlepperdreieck mit der Markierung A einstecken.
- Schraube an den Dreiecken festziehen. Sie dient als Verriegelung.
- Oberlenker bei Bedarf nachstellen.



9. Füllen des Kastens

Der BOX kann als Lagerraum oder als Gewicht verwendet werden:

- Die Verstärkungsplatten (1) und (2) einbauen.
- Prüfen, ob alle Befestigungen des BOX fest sitzen.

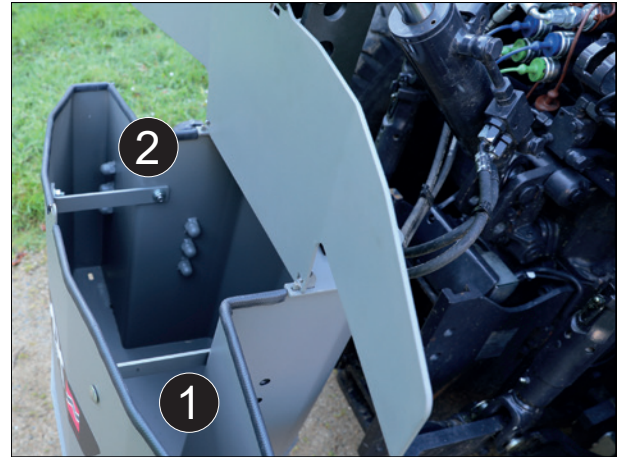

- Den Kasten mit Beton füllen, dabei einen Abstand von mindestens 5 cm von der Oberkante aus einhalten.

HINWEIS: Metall oder Steine können hinzugefügt werden, um das Gewicht zu erhöhen. Es wird empfohlen, den Kasten zu schütteln, um den Beton gleichmäßig mit den anderen Elementen zu verteilen.

HINWEIS: Den Kasten nicht vollständig befüllen, um bei Bedarf Stauraum zu haben.



10. MULTIBOX XS

! VORSICHT: Die Multibox XS ist nicht kompatibel mit den BOX.

Die MULTIBOX XS ist ein Verstaukasten, der vorn am Gewicht angebracht werden kann.

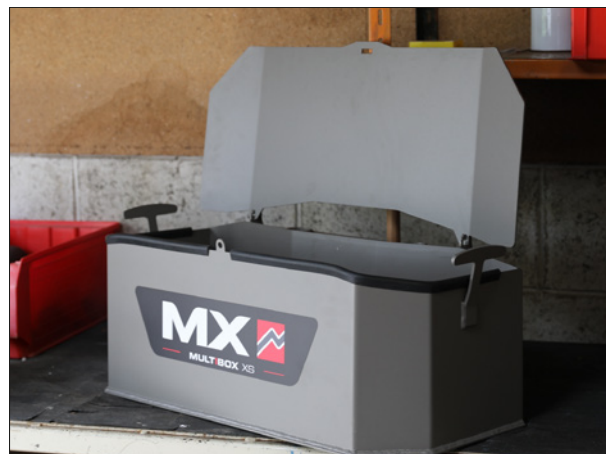

10.3.1 Ankuppeln der MULTIBOX am Gewicht

— Die MULTIBOX in den MULTIMASS einsetzen.



— Die Multibox XS mit Schraube und Scheibe sichern.



HINWEIS: Die Multibox XS kann mit einem Vorhängeschloss verriegelt werden.

HINWEIS: Die Multibox XS kann befüllt werden, um sie als Zusatzgewicht zu verwenden.

Zusätzliche Ballastierung durch Befüllen der MULTIBOX XS mit:

- **Beton:** 125 kg
- **Sand:** 107 kg



11. Motorsägenhalter

- Platine auf den Multibox XS oder den BOX auflegen.
- Platine mit den Scheiben und Schrauben verriegeln.



(A) KAT 1N



(B) KAT 1 et 2

⚠ VORSICHT: Sicherstellen, dass die Motorsäge beim Verstauen nicht mit dem Frontkraftheber in Berührung kommt.



12. Gegengewicht

Die Stabilität der kompletten Gruppe Schlepper-Frontlader kann nur durch das Anbringen eines Gegengewichts hinten am Schlepper sichergestellt werden. Dieses muss dafür sorgen, dass die Hinterachse des Schleppers mit 20 % des Gesamtgewichts (Schlepper, Frontlader, Werkzeug, Maximallast und Gegengewichte) belastet ist, um unter optimalen Sicherheitsbedingungen arbeiten zu können.

Mit der unten genannten Formel kann das Gewicht (M) des Gegengewichts errechnet werden (Norm EN12525 + A2 2010).

- G: Belastung der Hinterachse, ohne Gegengewicht, mit leerem Werkzeug (kg)
- G1: Belastung der Vorderachse, ohne Gegengewicht, mit leerem Werkzeug (kg)
- b: Abstand der Vorderachse zum Schwerpunkt des Werkzeugs (mm)
- l1: Abstand der Achse der Arme des Frontkrafthebers zur Hinterachse (mm)
- l2: Radstand (mm)
- N: Nutzlast des Frontladers für einen Drehpunkt des Werkzeugs (A) horizontal zum Drehpunkt des Frontladers (B) (kg)
- P: G + G1 (kg)
- M: Gewicht des Gegengewichts (kg)

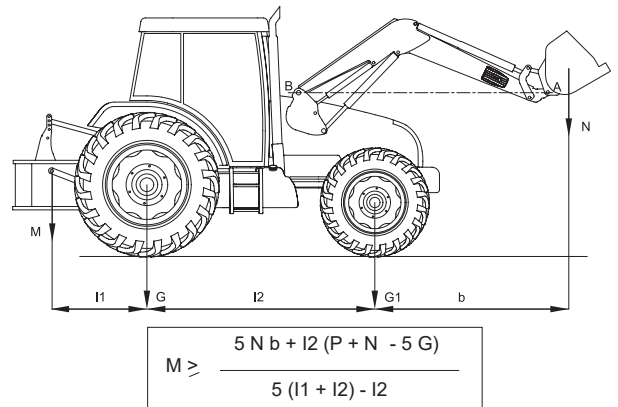

13. Technische Merkmale

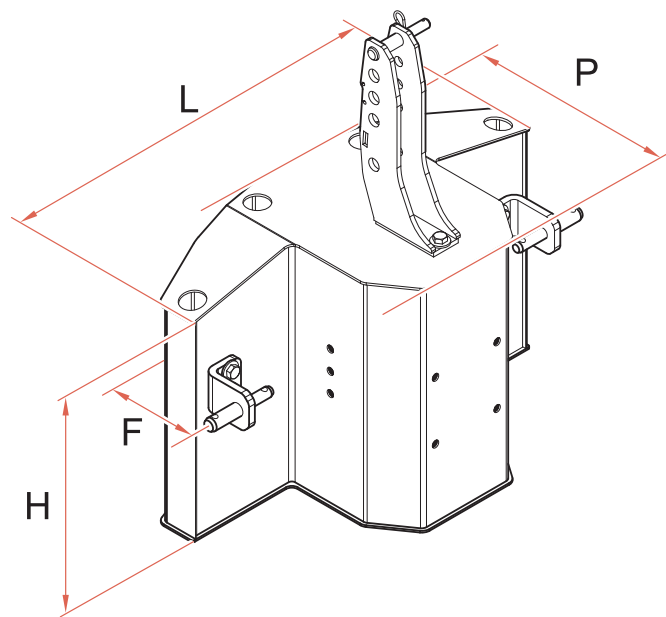

	MULTIMASS 250 XS	MULTIMASS 400 XS/ BOX 100L	MULTIMASS 600 XS/ BOX 150L	MULTIBOX
Kupplungskategorie	1N/ 1/ 2	1N/ 1/ 2	1/ 2	–
F (mm) Vorbau	CAT1N / 130 ODER 220 CAT 1 und 2: 130	CAT1N / 130 ODER 220 CAT 1 und 2: 130	200	320
H (mm) Höhe	400	550	550	276
L (mm) Breite	768	878	969	750
P (mm) Tiefe	440	460	500	320
Fassungsvermögen (Liter)	–	107	153	52

KONFORMITÄTSERKLÄRUNG



Der Hersteller:

M-extend France SAS

Geschäftssitz: 19, Rue de Rennes, 35690 Acigné (Frankreich).

Eingetragen beim Handelsregister (RCS) Rennes unter der Nummer 639 200 260.

erklärt hiermit, dass das Gerät:

Frontlader T408evo oder T408+evo oder T410evo oder T410+evo oder T412evo oder T412+evo oder T414evo oder T417evo oder T418evo oder TX420evo oder TX425evo oder TX430evo
oder

Frontlader U503 oder U504 oder U505 oder U506 oder U506+ oder U507 oder U508 oder U508+ oder U509 oder U510 oder U510+ oder U511 oder U512 oder U512+ oder U514 oder U514+
oder

Frontlader A104 oder A106 oder A110 oder F303 oder F304
oder

Frontlader C1 oder C1s oder C2u oder C2 oder C2+ oder C3u oder C3 oder C3+ oder C4 oder C4+
oder

Frontlader-Werkzeug BMS oder BRDS oder BQU oder BF + GF oder CGU oder TR oder TRu oder BMSC oder CGC oder TRC oder BT oder BR oder BC oder BF oder BMSU oder BRU oder BFU oder CL oder BRC oder BFC oder LC oder CG oder BP oder SG oder BB oder PCS oder LS oder PG
oder

Werkzeug für Teleskoplader BMSA oder CGA oder BTA oder TR oder BCA oder BCDA
oder

Verteilschaufel BD oder GDT
oder

Manubal L40 oder L400 oder L400HD oder L500 oder L6000 oder C30 oder C40 oder U40 oder V40 oder V60 oder V500 oder W500 oder V400HD oder V5000HD oder V7000HD
oder

Frontkraftheber R04 oder R05 oder R06 oder R08 oder R09 oder R10 oder R12 oder R16 oder R20 oder R28 oder R38 oder R53
oder

Gewicht M250 oder M400 oder MM600 oder MM900 oder MM1200 oder MM1500 oder MM400AD oder MBX oder MXS 250 oder MXS 400 oder MXS 600 oder BOX 100L oder BOX 150L oder MBX XS
oder

Multibumper

mit der Seriennummer:

Bitte kopieren Sie die auf dem Typenschild des Geräts befindliche Seriennummer in das nachfolgende Feld.

aus der Liste der Seriennummern 000001001 bis 999999365,

die Anforderungen der Richtlinie 2006/42/CE für „Maschinen“ erfüllt.

M-extend France SAS, 19 rue de Rennes in Acigné (35690), ist zur Erstellung des technischen Dossiers berechtigt.

Acigné, 2. September 2025.

B. Gauchenot
Generaldirektor



M-extend France SAS
19, rue de Rennes
B.P. 83221
FR-35690 ACIGNÉ
Email : contact@m-x.eu
Web : www.m-x.eu