



ALL'ALTEZZA DELLE VOSTRE ASPETTATIVE



MULTIMASS XS  
BOX

**MULTIMASS XS 250**  
**MULTIMASS XS 400**  
**MULTIMASS XS 600**  
**BOX 100L**  
**BOX 150L**

## Manuale d'impiego

**Leggere attentamente prima dell'utilizzo**

Gentile utente,

La ringraziamo per la fiducia accordataci e ci auguriamo che sarà pienamente soddisfatto di MULTIMASS XS o del BOX MX.

Il manuale d'impiego dei MULTIMASS è un documento importante: lo conservi insieme alle istruzioni di montaggio consegnate dal Suo concessionario per consultarlo in caso di necessità. Lo consegni a qualunque altro utente e all'eventuale nuovo proprietario qualora MULTIMASS MX venga rivenduto.

Le illustrazioni e i dati tecnici presenti nel documento potrebbero non corrispondere esattamente alla sua MULTIMASS; tuttavia le condizioni di utilizzo rimangono invariate.

Sul sito [www.m-x.eu](http://www.m-x.eu) è possibile consultare i manuali originali in francese:  
Fare clic sulla versione francese del sito, quindi sulla sezione Documentations/Manuels d'utilisation (Documentazione/ Manuali d'impiego).

MX è un marchio di M-extend France SAS, SIREN 639 200 260, RCS Rennes, 19 Rue de Rennes, BP 83 221 - 35 690 Acigné, Francia.



# SOMMARIO

|   |           |
|---|-----------|
| <b>1. REGOLE DI SICUREZZA</b>                               | <b>6</b>  |
| 1.1 Regole di sicurezza                                     | 6         |
| 1.2 Mancato rispetto delle regole di sicurezza e di impiego | 7         |
| <b>2. ADESIVI DI SICUREZZA</b>                              | <b>7</b>  |
| <b>3. DESCRIZIONE DELLA MULTIMASS XS/BOX</b>                | <b>8</b>  |
| 3.1 MULTIMASS XS  | 8         |
| 3.2 BOX   | 9         |
| 3.3 Opzioni Multimass XS/BOX                                | 9         |
| <b>4. CATEGORIE DI AGGANCIAMENTO DELLE MULTIMASS XS/BOX</b> | <b>10</b> |
| <b>5. AGGANCIAMENTO DI CATEGORIA 1N</b>                     | <b>11</b> |
| <b>6. AGGANCIAMENTO CATEGORIE 1 E 2</b>                     | <b>12</b> |
| <b>7. AGGANCIAMENTO AUTOMATICO</b>                          | <b>13</b> |
| <b>8. TRIANGOLO DI AGGANCIAMENTO</b>                        | <b>14</b> |
| <b>9. RIEMPIMENTO DEL BOX</b>                               | <b>15</b> |
| <b>10. MULTIBOX XS</b>                                      | <b>16</b> |
| <b>11. STAFFA PER MOTOSEGA</b>                              | <b>17</b> |
| <b>12. CONTRAPPESO</b>                                      | <b>18</b> |
| <b>13. CARATTERISTICHE TECNICHE</b>                         | <b>19</b> |



# 1. Regole di sicurezza

## 1.1 Regole di sicurezza

- Preferire un aggancio a 3 punti in caso di circolazione su strada (sicurezza) e durante l'utilizzo della forcella di traino.
- Una volta agganciati MULTIMASS o il BOX, assicurarsi che i ganci di aggancio del sollevamento siano bloccati.
- Dopo aver utilizzato il trattore, posare la zavorra a terra.
- Quando si sgancia la zavorra, assicurarsi che il terreno sia piatto e solido.
- Quando si utilizza la Multibox XS, assicurarsi che l'insieme zavorra + multibox rimanga stabile al momento dello sgancio.
- Per l'aggancio Cat 1N, la distanza interna dei giunti sferici è di 405 mm.
- Per l'aggancio Cat 1, la distanza interna dei giunti sferici è di 683 mm.
- Prima di utilizzare la MULTIMASS XS o il BOX, verificare che non vi siano interferenze con il trattore.
- Per l'aggancio Cat 2, la distanza interna dei giunti sferici è di 825 mm.

**⚠ ATTENZIONE:** Fare una prova di sollevamento per verificare la buona interoperabilità dell'insieme trattore/ sollevamento/zavorra (barra di trazione, scala di aggancio, gancio raccogliitore, calandra, pneumatici...).

- Staffe utensile (1):
- Verificare che gli utensili (motoseghe, cinghie, picconi...) siano adeguatamente fissati, per evitarne la perdita sulla strada.

**NOTA:** 4 guaine Ø53 mm, non disponibili su BOX.

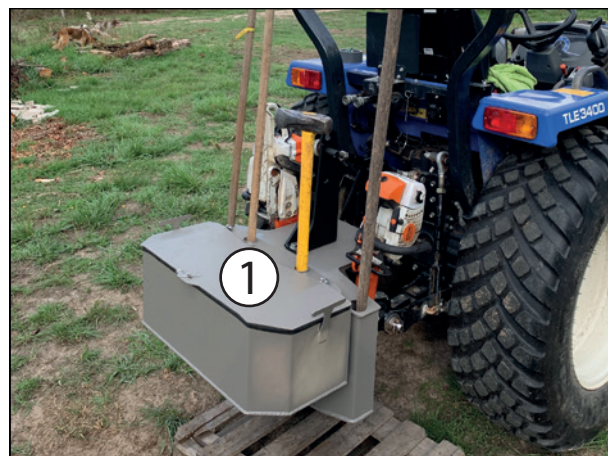

Forcella di traino (2):

- Lo sforzo massimo con carico in orizzontale è di 1,5 T e con carico in verticale è di 0,5 T.
- La forcella di traino è destinata esclusivamente a trainare materiale rotabile.
- Non è consentito l'utilizzo della forcella di traino su strade pubbliche.
- La forcella di traino non è compatibile con una MULTIBOX installata su una MULTIMASS XS 250.



## 1.2 Mancato rispetto delle regole di sicurezza e di impiego

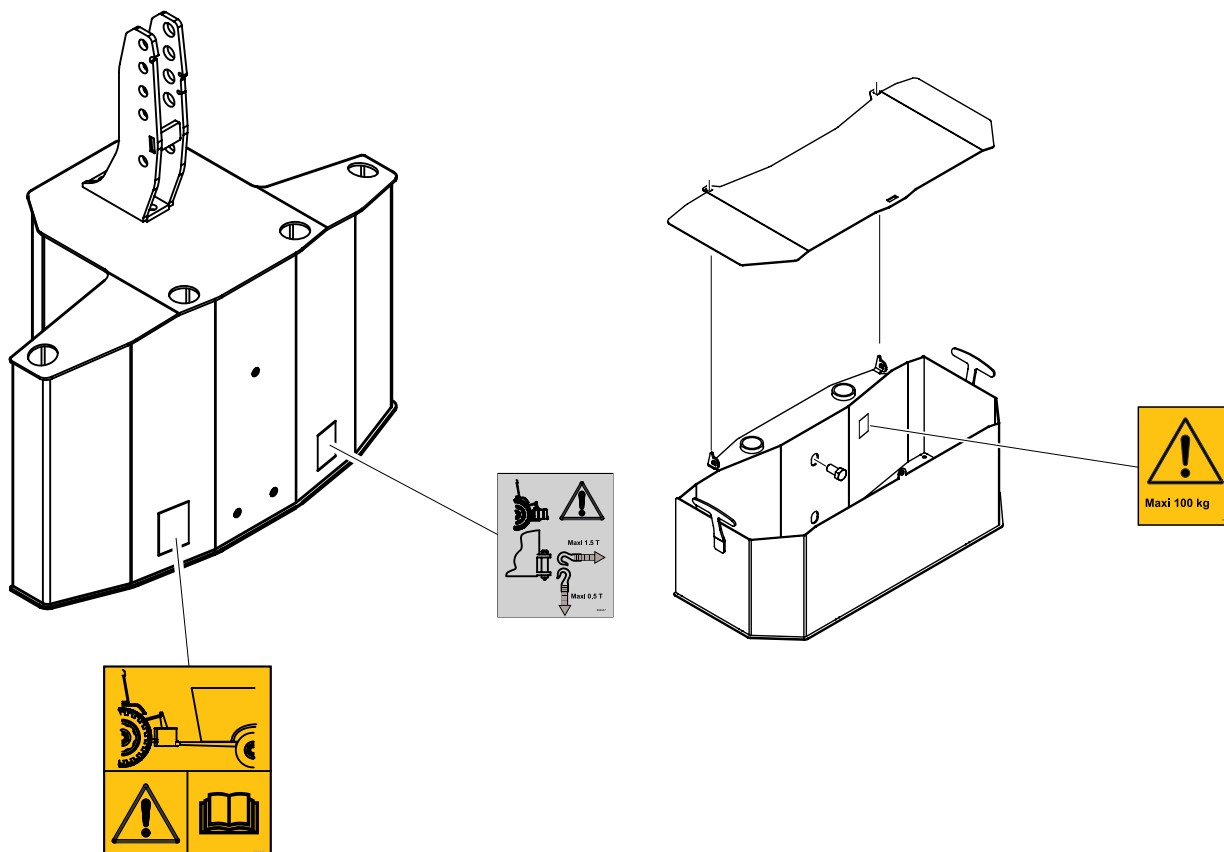

- Qualsiasi modifica apportata a una parte della fornitura di MX annulla la garanzia di MX su tutta la fornitura.
- Utilizzare solo pezzi di ricambio MX originali. Non modificare da soli né far modificare da terzi la propria attrezzatura MX, senza aver precedentemente richiesto il consenso scritto di MX. Il mancato rispetto di tali regole può rendere pericoloso l'uso dell'attrezzatura MX. In caso di guasto o infortunio, MX sarà totalmente esonerata da qualsiasi responsabilità.
- Qualora le norme e le istruzioni di utilizzo e manutenzione dell'attrezzatura MX contenute nel manuale d'impiego non vengano rispettate, la garanzia cessa immediatamente. La società MX non può essere ritenuta responsabile di eventuali incidenti provocati da comportamenti contrari a questi divieti.

## 2. Adesivi di sicurezza

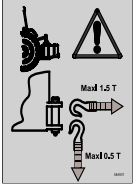

Assicurarsi che gli adesivi siano puliti e leggibili, sostituirli in caso di deterioramento.

In caso di sostituzione di un adesivo, pulire la superficie con alcol isopropilico e incollare l'adesivo utilizzando uno strumento specifico.



| Adesivo  | Descrizione   |
|--|---|
|  | Forza di trazione orizzontale massima 1,5 T. Forza di trazione verticale massima 0,5 T.   |
|  | Leggere le istruzioni per l'uso prima di utilizzare la forcella di traino. Quando si utilizza la forcella di traino, assicurarsi di essere agganciati in 3 punti. È vietato utilizzare la forcella di traino su strada. |
|  | Non caricare più di 100 kg su MULTIBOX  |

### 3. Descrizione della Multimass XS/BOX

#### 3.1 MULTIMASS XS



| Zavorra  | Modello               |
|--|-----------------------|
|  | MULTIMASS XS - 250 kg |
|  | MULTIMASS XS - 400 kg |
|  | MULTIMASS XS - 600 kg |

## 3.2 BOX

| BOX  | Modello     |
|--|-------------|
|  | BOX - 100 L |
|  | BOX - 150 L |

## 3.3 Opzioni Multimass XS/BOX

\* attrezzatura opzionale.

| Opzione  | Modello               |
|--|-----------------------|
|  | Multibox *            |
|  | Staffa per motosega * |

## 4. Categorie di aggancio delle Multimass XS/BOX

 Le Multimass XS/BOX possono utilizzare diversi tipi di aggancio:

| Aggancio categorie | CAT 1N | CAT 1 e 2 | Automatico | Triangolo CAT 1N |
|--------------------|--------|-----------|------------|------------------|
| Multimass XS 250   | X      | X         | X          | X                |
| Multimass XS 400   | X      | X         | X          | X                |
| Multimass XS 600   |        | X         | X          |                  |
| Box 100 L          | X      | X         | X          | X                |
| Box 150L           |        | X         | X          |                  |

## 5. Aggancio di categoria 1N

**!** Fare riferimento alla sezione "Categorie di aggancio delle Multimass XS/BOX" per verificare che la Multimass/BOX sia compatibile con questo tipo di aggancio.

**IMPORTANTE:** L'aggancio CAT 1N non è disponibile per Multimass XS 600 e BOX 150 I.

- Posizionare i giunti di aggancio.
- Regolare l'altezza a seconda del sollevamento.



**NOTA:** È possibile regolare l'altezza in base alla posizione (1) o (2).



- Assicurare ciascun giunto sferico con un perno

**ATTENZIONE:** verificare che il perno (3) sia ben posizionato.

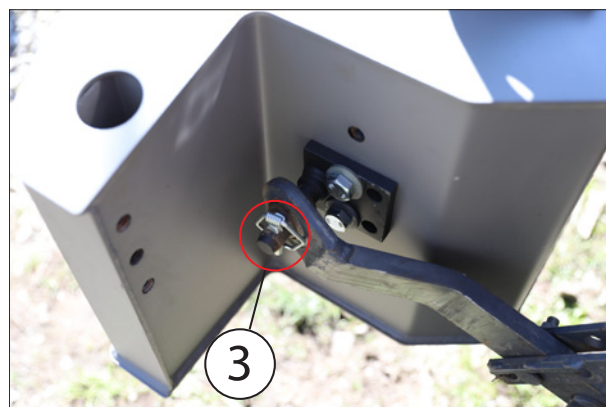

- Fissare e regolare la barra del terzo punto.



## 6. Aggancio categorie 1 e 2

**!** Fare riferimento alla sezione "Categorie di aggancio delle Multimass XS/BOX" per verificare che la Multimass/BOX sia compatibile con questo tipo di aggancio.

- Inserire i giunti sferici di aggancio in base al tipo di aggancio.
- Regolare l'altezza a seconda del sollevamento.

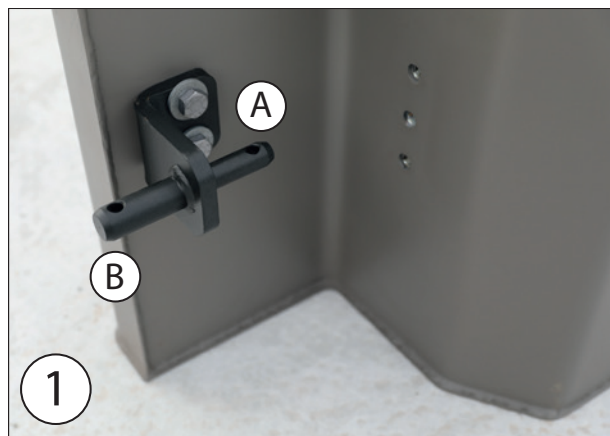

(A) CAT 1 (B) CAT 2

**NOTA:** È possibile regolare l'altezza in base alla posizione (1) o (2).

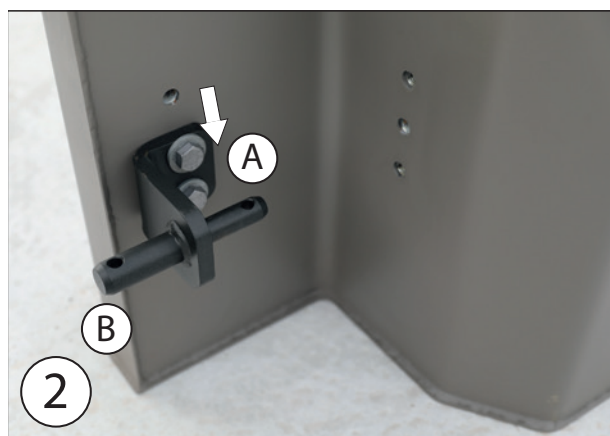

(A) CAT 1 (B) CAT 2

— Fissare e regolare la barra del terzo punto.

**ATTENZIONE:** verificare che il perno (3) sia ben posizionato.



## 7. Aggancio automatico

**!** Fare riferimento alla sezione "Categorie di aggancio delle Multimass XS/BOX" per verificare che la Multimass/BOX sia compatibile con questo tipo di aggancio.

**ATTENZIONE:** È vietato spostarsi su strada con l'aggancio automatico.

— Regolare l'aggancio automatico in base al sollevatore.

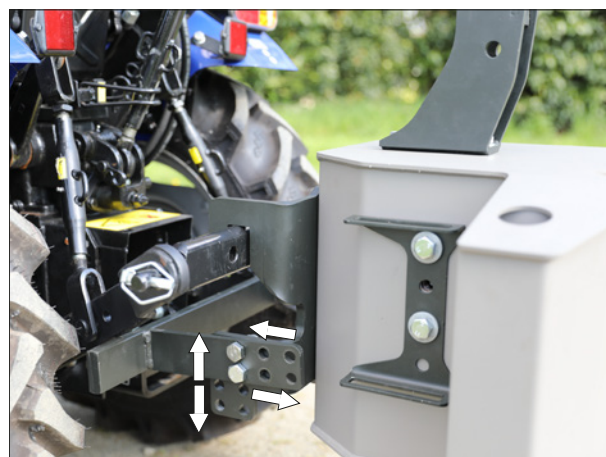

— Posizionare la barra sul reggispinta.

**NOTA:** verificare il blocco effettivo della barra mediante le coppie.

**NOTA: Dimensioni:** tra 450 e 660 mm di lunghezza fuori asse e 35 mm di spessore massimo



- Effettuare una prova di sollevamento per verificare la stabilità sollevatore/zavorra.



## 8. Triangolo di aggancio

**!** Fare riferimento alla sezione "Categorie di aggancio delle Multimass XS/BOX" per verificare che la Multimass/BOX sia compatibile con questo tipo di aggancio.

**IMPORTANTE:** L'aggancio CAT 1N non è disponibile per Multimass XS 600 e BOX 150 I.

- Fissaggio del triangolo femmina A sulla Multimass o sulla BOX.
- Fissaggio del triangolo maschio B sul sollevatore.
- Rimuovere la vite del triangolo maschio.

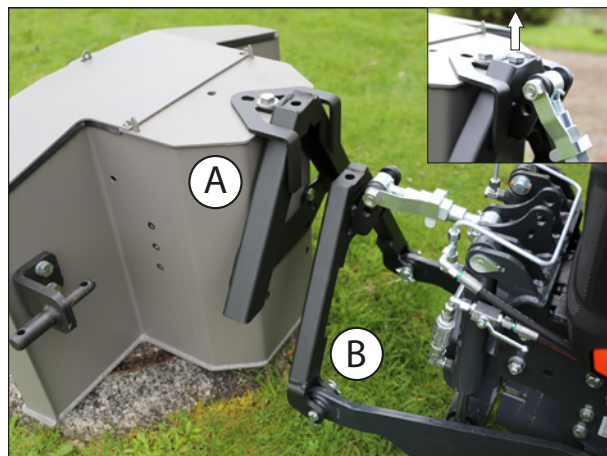

- Incastrare il triangolo maschio (rif. B) nel triangolo femmina (rif. A).
- Avvitare la vite nei triangoli per bloccarli.
- Se necessario, regolare nuovamente il 3° punto.



## 9. Riempimento del box

È possibile utilizzare il BOX come spazio di stoccaggio o come zavorra:

- Installare le piastre di rinforzo (1) e (2).
- Verificare che tutti i fissaggi del BOX siano serrati.

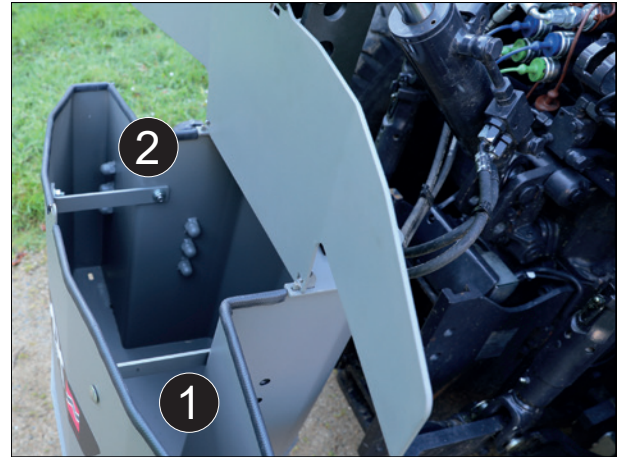

- Riempire il box con calcestruzzo lasciando uno spazio di almeno 5 cm dal bordo superiore.

**NOTA:** È possibile aggiungere metallo o pietre per aumentare il peso. Si consiglia di agitare il box per garantire una distribuzione uniforme del calcestruzzo con gli altri elementi.

**NOTA:** Non riempire completamente il box per mantenere spazio di stivaggio, se necessario.



## 10. MULTIBOX XS

**! ATTENZIONE:** La Multibox XS non è compatibile con i BOX.

La MULTIBOX XS è una cassetta di stoccaggio adattabile sulla parte anteriore della zavorra.

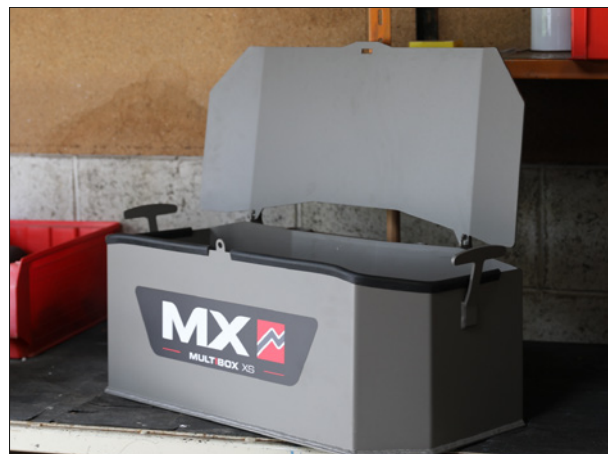

### 10.3.1 Aggancio di MULTIBOX sulla zavorra

— Incastrare la MULTIBOX nella MULTIMASS.



— Fissare la Multibox XS con la vite e la rondella.



**NOTA:** La Multibox XS può essere bloccata con un lucchetto.

**NOTA:** è possibile riempire la Multibox XS per utilizzarla come zavorra aggiuntiva.

**Zavorramento aggiuntivo riempiendo la MULTIBOX XS con:**

- Calcestruzzo: 125 kg
- Sabbia: 107 kg



## 11. Staffa per motosega

- Applicare la piastra sulla Multibox XS o sul BOX.
- Bloccare la piastra con le rondelle e le viti.



(A) CAT 1N



(B) CAT 1 et 2

**⚠ ATTENZIONE:** Verificare che la motosega non interferisca con il sollevatore quando è riposta.



## 12. Contrappeso

La stabilità del gruppo trattore-caricatore può essere assicurata solo posizionando un contrappeso nella parte posteriore del trattore. Ciò deve permettere di garantire il 20% del peso lordo (trattore, caricatore, attrezzo, carico massimo e contrappeso) sull'asse posteriore del trattore per spostarsi e lavorare in condizioni di sicurezza ottimali.

La formula seguente permette di calcolare la massa (M) del contrappeso (norma EN12525 + A2 2010).

- G: Carico sull'asse posteriore, senza contrappeso, con attrezzo vuoto (kg).
- G1: Carico sull'asse anteriore senza contrappeso, con attrezzo vuoto (kg).
- b: Distanza dall'asse anteriore al centro di gravità dell'attrezzo (mm).
- l1: Distanza dall'asse dei bracci del sollevatore all'asse posteriore (mm).
- l2: Distanza tra i 2 assi del trattore (mm).
- N: Carico utile del caricatore per un punto di rotazione dell'attrezzo (A) orizzontale al punto di rotazione del caricatore (B) (kg).
- P: G + G1 (kg).
- M: Peso del contrappeso (kg).

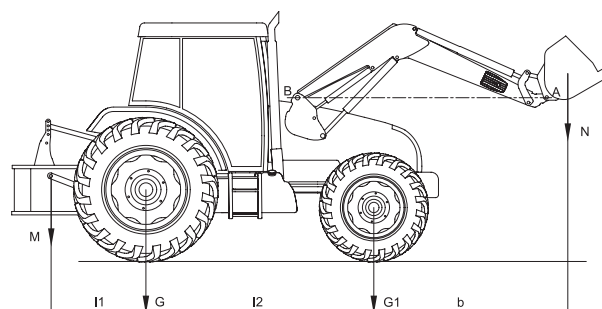

$$M \geq \frac{5 N b + l2 (P + N - 5 G)}{5 (l1 + l2) - l2}$$

### 13. Caratteristiche tecniche

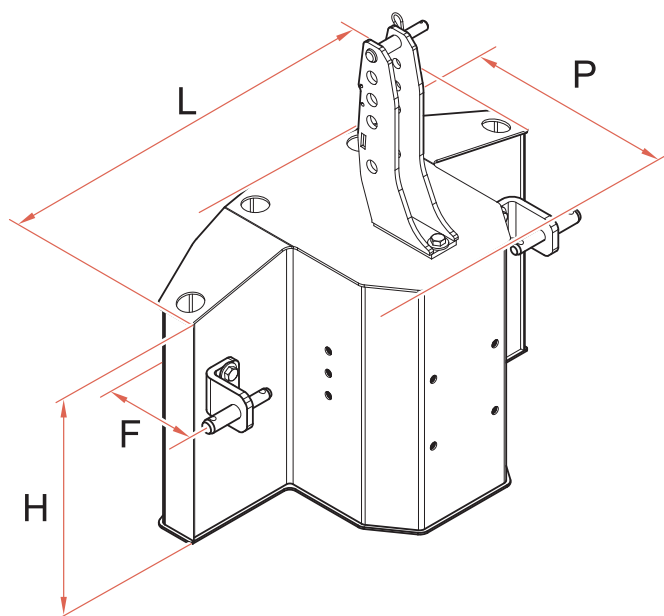

|                       | MULTIMASS 250<br>XS                 | MULTIMASS 400<br>XS/ BOX 100L       | MULTIMASS 600<br>XS/ BOX 150L | MULTIBOX |
|-----------------------|-------------------------------------|-------------------------------------|-------------------------------|----------|
| Categoria di aggancio | 1N/ 1/ 2                            | 1N/ 1/ 2                            | 1/ 2                          | –        |
| F (mm) Sbalzo         | CAT1N / 130 O 220<br>CAT 1 e 2: 130 | CAT1N / 130 O 220<br>CAT 1 e 2: 130 | 200                           | 320      |
| H (mm) Altezza        | 400                                 | 550                                 | 550                           | 276      |
| L (mm) Larghezza      | 768                                 | 878                                 | 969                           | 750      |
| P (mm) Profondità     | 440                                 | 460                                 | 500                           | 320      |
| Capacità (Litri)      | –                                   | 107                                 | 153                           | 52       |

# DICHIARAZIONE DI CONFORMITÀ



## Il costruttore:

**M-extend France SAS**

Sede legale: 19, Rue de Rennes, 35690 Acigné (Francia).

Iscritta al RCS (Registro del Commercio e delle Società) di Rennes con il numero 639 200 260.

## Dichiara che il materiale:

*Caricatore frontale* T408evo o T408+ o T410 o T410+ o T412 o T412+ o T414 o T417 o T418 o TX420 o TX425 o TX430

o

*Caricatore frontale* U503 o U504 o U505 o U506 o U506+ o U507 o U508 o U508+ o U509 o U510 o U510+ o U511 o U512 o U512+ o U514 o U514+

o

*Caricatore frontale* A104 o A106 o A110 o F303 o F304

o

*Caricatore frontale* C1 o C1s o C2u o C2 o C2+ o C3u o C3 o C3+ o C4 o C4+

o

*Attrezzo per caricatore* BMS o BRDS o BQU o BF + GF o CGU o TR o TRu o BMSC o CGC o TRC o BT o BR o BC o BF o BMSU o BRU o BFU o CL o BRC o BFC o LC o CG o BP o SG o BB o PCS o LS o PG

o

*Attrezzo per caricatore automotore* BMSA o CGA o BTA o TR o BCA o BCDA

o

*Benna distributrice* BD o GDT

o

*Manubal* L40 o L400 o L400HD o L500 o L6000 o C30 o C40 o U40 o V40 o V60 o V500 o W500 o V400HD o V5000HD o V7000HD

o

*Sollevatore anteriore* R04 o R05 o R06 o R08 o R09 o R10 o R12 o R16 o R20 o R28 o R38 o R53

o

*Zavorra* M250 o M400 o MM600 o MM900 o MM1200 o MM1500 o MM400AD o MBX o MXS 250 o MXS 400 o MXS 600 o BOX 100L o BOX 150L o MBX XS

o

*Multibumper*

con numero di serie:

Si prega di copiare all'interno del riquadro qui sopra il numero di serie presente sulla targhetta di identificazione del materiale.

incluso nella lista dei numeri di serie da **000001001** a **999999365**,

è conforme alla direttiva **Macchine 2006/42/CE**.

M-extend France SAS, 19 rue de Rennes, Acigné (35690), è autorizzata a preparare il fascicolo tecnico.

Acigné, 2 settembre 2025.

**B. Gauchenot**  
*Direttore generale*









M-extend France SAS  
19, rue de Rennes  
B.P. 83221  
FR-35690 ACIGNÉ  
Email : [contact@m-x.eu](mailto:contact@m-x.eu)  
Web : [www.m-x.eu](http://www.m-x.eu)