



RAISE YOUR EXPECTATIONS



ТОВАРАЧ

MX T408evo / T408+evo

MX T410evo / T410+evo

MX T412evo / T412+evo

MX T414evo

MX T417evo

MX T418evo

Ръководство за потребителя

Прочетете внимателно преди употреба

Скъпи потребители,

Благодарим ви за доверието и се надяваме, че вашият товарач MX ще ви донесе пълно удовлетворение.

Няколкото минути, които ще отделите за прочитане на това ръководство, ще Ви дадат възможност да използвате пълноценно техническите характеристики на Вашия товарач MX, да удължите срока му на експлоатация и да работите при пълна безопасност.

Ръководството за употреба на товарача, което държите в ръцете си, е важен документ. Запазете го, както и инструкциите за монтаж, които са Ви предоставени от търговеца, за да можете да правите справки в тях, ако се наложи. Предайте ги на всички други потребители и нови собственици в случай на препродажба на Вашия товарач MX.

Илюстрациите и техническите данни в този документ може да не съответстват точно на Вашия товарач, но условията на употребата му остават неизменни.

Товарачът трябва да бъде предаден от дистрибутора директно в ръцете на потребителя.

При демонстрацията на предаването оборудване трябва да бъдат изяснени:

- Правилата за безопасност.
- Прикачването/откачването на товарача.
- Прикачването/откачването на инструментите.
- Използването на всички лостове за управление.

В случай на неизпълнение на някое от тези 4 задължения, свържете се незабавно с дистрибутора.

Достъп до оригиналните ръководства на френски език можете да получите на уеб сайта www.m-x.eu:
Щракнете върху френската версия на сайта и след това върху „Documentations/Manuels d'utilisation“
(Документация/ръководства за потребителя).

MX е марка на дружеството M-extend France SAS, SIREN 639 200 260, RCS Rennes, 19 Rue de Rennes, BP 83 221 - 35 690 Acigné, Франция.

СЪДЪРЖАНИЕ

1. ПРАВИЛА ЗА БЕЗОПАСНОСТ	9
1.1 Пиктограма предупреждение за безопасност	10
1.2 Таблица на ЛПС (Лични предпазни средства)	10
1.3 Гранични стойности на използване на товарача при трактори без кабина или ролбар с 4 стълба	11
1.4 Неспазване на правилата за безопасност и експлоатация	12
2. ПРАВИЛА ЗА УПОТРЕБА	13
3. СТИКЕР ЗА БЕЗОПАСНОСТ	15
4. ИДЕНТИФИКАЦИОННА ТАБЕЛКА	17
5. ОПИСАНИЕ	18
6. ПРОТИВОТЕЖЕСТ	19
7. УПРАВЛЕНИЕ	20
7.1 Управление чрез контролните клапани на трактора	20
7.2 Управление чрез контролния клапан MX	20
7.3 Управление с контролния клапан MX PROPILOT	21
7.4 Управление чрез контролния клапан MX FLEXPILLOT	22
7.5 Управление с контролния клапан MX e-PILOT S	23
8. ОТКАЧВАНЕ НА ТОВАРАЧА	24
9. ПРИКАЧВАНЕ НА ТОВАРАЧА	29
9.1 Прикачване в две стъпки	31
10. ОТКАЧВАНЕ НА РАБОТНИЯ ИНСТРУМЕНТ	33
10.1 Държач на инструмент с ръчно отключване	33
10.2 Държач на инструмент FAST-LOCK	34
10.3 Държач на инструмент SPEED-LINK 2	35
11. ПРИКАЧВАНЕ НА РАБОТНИЯ ИНСТРУМЕНТ	36
11.1 Крепежна рама на работния инструмент с ръчно отключване	36
11.2 Държач на инструмент FAST-LOCK	37
11.3 Държач на инструмент SPEED-LINK 2	38
12. МОДЕЛИ ДЪРЖАЧИ НА ИНСТРУМЕНТИТЕ	39
12.1 Държач на инструмент MX	39
12.2 Държач на инструмент EURO	39
12.3 Държач на инструмент MX / EURO	39
12.4 Държач на инструмент EURO / SMS	40
12.5 Държач на инструмент EURO / SIGMA 4	40
12.6 Държач на инструмент EURO/TENIAS	40
13. ВЪВЕЖДАНЕ В ЕКСПЛОАТАЦИЯ НА ТОВАРАЧА - КОНТРОЛЕН СПИСЪК	41
14. ИНДИКАТОР НА НИВО	42
15. FAST-LOCK SYSTEM	43
16. SPEED-LINK 2 SYSTEM	44
17. PCH SYSTEM	45
17.1 Положение „Кофа“	45

17.2 Положение „Палет“	45
18. SHOCK ELIMINATOR SYSTEM	46
19. РЕТАРДЕР НА РАЗТОВАРВАНЕТО НА КОФАТА	46
19.1 Включване/Изключване	46
19.2 Регулиране	47
20. AUTO-LEVEL SYSTEM	47
20.1 Регулиране на положението на работния инструмент	47
20.2 Автоматично нивелиране на работния инструмент	48
21. AUTO-UNLOAD SYSTEM	48
22. EASY PLUG	49
23. РАБОТНИ ФАРОВЕ	50
24. БЕЗОПАСНОСТ ПО ВРЕМЕ НА ПОВДИГАНЕ И РАЗТОВАРВАНЕ НА КОФАТА	51
24.1 Извадка от стандарт „Челни товарачи“ EN12525 + A2 2010:	51
24.2 Използване на средствата за безопасност по време на повдигане и разтоварване на кофата	52
25. ТЕХНИЧЕСКА ПОДДРЪЖКА	53
25.1 Специфика на поддръжката на конзолата	55
25.2 Отстраняване на проблеми	56
26. РЕЦИКЛИРАНЕ НА ПРОДУКТИТЕ МХ	61
27. ПРЕПОРЪЧИТЕЛНА КОМБИНАЦИЯ ТОВАРАЧ-ТРАКТОР	62
28. ТЕХНИЧЕСКИ ХАРАКТЕРИСТИКИ	63



Потребителят има задължението да прочете това ръководство преди първата употреба.



- **Всяка употреба, която не е предвидена от производителя, се счита за несъответстваща на предназначението и следователно представлява неправилна употреба. Производителят не носи отговорност за щети, които могат да възникнат вследствие на това.**
- **Дадената в това ръководство информация за безопасност не заменя кодексите за безопасност, застрахователните изисквания, местните, националните или федералните закони.**

1. Правила за безопасност

- Използването на ЛПС (Лични предпазни средства) е задължително (направете справка в „Таблица на ЛПС“).
- Водачът и всички пътници трябва задължително да са със закопчани предпазни колани.
- Преди всяка употреба операторът трябва да провери дали товарачът е правилно прикачен и дали работният инструмент е правилно заключен (тест с принудително опиране в земята).
- Управлявайте товарача само от мястото на водача. Запазвайте контрол върху органите за управление до приключване на движението.
- Регулаторите за товарача трябва да бъдат заключени при движение по пътищата (направете справка в ръководството за потребителя на органите за управление).
- Когато приближавате до кръстовище, отключете регулаторите и повдигнете товарача на повече от 2 м от земята, за да не застрашавате другите участници. След преминаването през кръстовището върнете товарача в началното положение и заключете отново регулаторите му.
- При движение по пътищата следете да няма скриване на габаритните светлини и светлините за сигнализация на трактора.
- Не напускайте мястото на водача, без да сте заключили органите за управление (заключване на лоста за управление).
- Никога не излизайте от трактора, ако товарачът е повдигнат. След приключване на работата паркирайте трактора със спуснат до земята товарач.
- По време на използването на товарача в зоната му на действие не трябва да има никакви странични лица. Ако при операциите за повдигане е необходимо присъствието на друго лице в близост до товара, товарачът МХ трябва да бъде оборудван с предпазно приспособление (направете справка в глава „БЕЗОПАСНОСТ ПРИ ПОВДИГАНЕ И РАЗТОВАРВАНЕ НА КОФАТА“).
- Преди използване операторът трябва да се увери, че комбинациите товарач-трактор и работен инструмент-товарач отговарят на препоръчителните. За целта трябва да направи справка при търговеца в таблицата за съответствие на МХ, която е в сила.
- Операторът трябва да използва работния инструмент, създаден и препоръчван от МХ за съответната работа.
- **Превозът или повдигането на хора с товарача са забранени.**
- Осигурете стабилността на трактора с подходяща противотежест (направете справка в глава „ПРОТИВОТЕЖЕСТ“).
- Ограничете всякакви премествания с повдигнат товар. Съществува риск от загуба на равновесие на трактора.
- Допустимото натоварване на предния мост, зададено от производителя на трактора, не трябва да се превишава.
- За да се ограничат усилията, прилагани върху предния мост и хидравличния цилиндър за управление, както и износването на гумите, по време на управлението на задвижващите колела трябва задължително да се извършва придвижване напред или назад.
- Максималното натоварване на предните гуми, зададено от производителя им, не трябва да се превишава.
- Проверявайте редовно налягането на гумите.
- Проверявайте периодично дали предпазните шплинтове или болтове са налице. Не ги заменяйте с други предмети, като например: гвоздей, жица и т.н.
- За да се осигури безопасна работа с товарача МХ, тракторът трябва да бъде оборудван с кабина или с 4-стълбов ролбар за защита от падащи предмети. Внимание: защитата трябва да бъде в активно положение по време на работа. Ако тракторът е оборудван само с ролбар, товарачът трябва да бъде оборудван с паралелограм. Моля, вижте главата „Ограничения за използване на товарача при трактори без кабина или 4-стълбова ролбар“.
- По време на движение с товарач в повдигнато положение внимавайте за електропроводни линии, телефонни

кабели, антени, водосточни тръби, конструктивни елементи на сградите и т.н.

- В съответствие със стандарт EN 12525 + A2 2010 органите за управление на товарача и инструментите му трябва да бъдат от тип „с поддържано действие“ с изключение на плаващото положение на подземното устройство и/или разтоварителната, което може да се поддържа чрез жлеbove.
- Всяка операция, свързана с търсене на неизправност (диагностика) и/или демонтаж на части, трябва да се извършва единствено от професионалист, който е длъжен да осигури пълна безопасност при операцията както за себе си, така и за околните, особено при работа с повдигнат товарач.
- При всички операции по машината внимавайте за рискове от смачкване или прищипване, особено от движещите се части.
- За всяка операция по машината, извършвана на високо, използвайте стабилен и безопасен начин на качване. Спирайте двигателя на трактора, когато товарачът е прикачен към него.
- За да избегнете риск от пожар, поддържайте чиста комбинацията трактор-товарач. Следете частиците, носени от въздуха (слама, трева, трески и т.н.), да не се натрупват в зоните с висока температура. Проверявайте и почиствайте зоните, където могат да се натрупат различни вещества, особено около двигателя и зоната на ауспуха.
- След употреба се уверете, че сте спрели трактора по безопасен начин.
- Никога не повдигайте товарача и/или инструмента, ако инструментът е блокиран/под напрежение.
- Максимално разрешената работна скорост е 5 км/ч.

1.1 Пиктограма предупреждение за безопасност

Тази пиктограма за безопасност се използва в цялото ръководство, за да уведоми за рисковете от повреда на оборудването, нараняване или смърт. Когато се появи тази пиктограма, прочетете внимателно предупредителното съобщение. От съществено значение е да прочетете инструкциите и разпоредбите за безопасност, преди да монтирате или използвате товарача.

Пиктограма	Термин	Описание
	ОПАСНОСТ	Указва ситуация на непосредствена опасност, която, ако не бъде избегната, ще доведе до сериозно нараняване или смърт.
	ПРЕДУПРЕЖДЕНИЕ	Указва ситуация на потенциална опасност, която, ако не бъде избегната, може да доведе до сериозно нараняване или смърт.
	ВНИМАНИЕ	Указва ситуация на потенциална опасност, която, ако не бъде избегната, може да доведе до леко или средно нараняване.
	ВАЖНО	Указва ситуация, която може да доведе до повреда на оборудването или имуществени щети, ако инструкциите не се спазват.
	ЗАБЕЛЕЖКА	Предоставя полезна информация.

1.2 Таблица на ЛПС (Лични предпазни средства)

Символ	значение	пример за риск
	Задължително използване на предпазни средства за ръцете	Порязвания, заклецоване при отключване на работния инструмент на товарача.
	Задължително използване на предпазни средства за слуха	Разклащане на кофата с трактор без кабина.
	Задължително използване на предпазни средства за очите	Пръски при почистване с вода под високо налягане.
	Задължително използване на каска	Удряне на главата в товарача по време на техническата поддръжка на трактора.
	Задължително използване на предпазни средства за тялото	Пръски при почистване с вода под високо налягане.
	Задължително използване на предпазни средства за краката	Премазване при разполагане на паркинг стойките.

1.3 Гранични стойности на използване на товарача при трактори без кабина или ролбар с 4 стълба

1.3.1 Предупреждение

Ако тракторът не е оборудван със защитна конструкция срещу падащи предмети (кабина или ролбар с 4 стълба), операторът е изложен на постоянен риск при работа с товар.

БЕЛЕЖКА: трябва да се използват само инструменти, препоръчвани от конструктора на товарача МХ.

1.3.2 Предпазни мерки при употреба

За да се осигури безопасност при работа, трябва задължително да се спазват следните предпазни мерки:

- Използвайте работния инструмент, създаден за съответната работа.
- Настройте индикаторната пръчка в зависимост от използвания инструмент.
- Уверете се, че товарът в работния инструмент е стабилен и добре поддържан.
- Максималното ниво на натоварване на работния инструмент не трябва да надхвърля най-ниската стена в случай на насипни материали, или височината на задната страна на работния инструмент в случай на единични товари (вижте фиг. 1).
- Придвижвайте плавно комбинацията трактор-товарач.
- Движете се с товар на нивото на земята и с умерена скорост.
- По време на повдигане и преместване не изпускате товара от очи от момента, в който точката на завъртане на работния инструмент (А) премине хоризонталата на точката на завъртане на товарача (В) (вижте фиг. 2). При необходимост коригирайте положението на работния инструмент, така че товарът никога да не е насочен към водача (вижте фиг. 3).

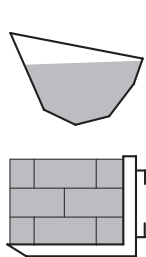

Fig. 1

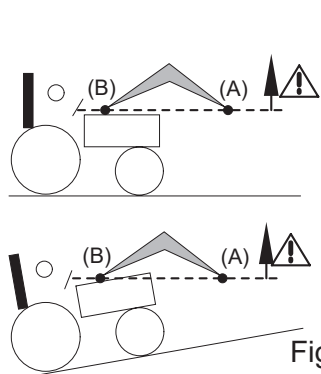

Fig. 2

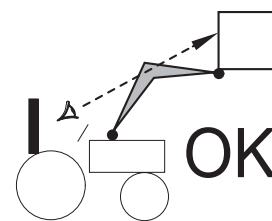
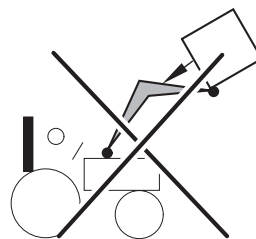

Fig. 3

⚠ ОПАСНОСТ: Ако товарът не е правилно закрепен, операторът е изложен на опасност от падане на товара, когато точката на завъртане на инструмента (А) премине хоризонтално над точката на завъртане на товарача (В) (вижте фиг. 2).

ОПАСНОСТ: Не наклоняйте товарача, когато точката на завъртане на работния инструмент (А) е над хоризонталата на точката на завъртане на товарача (В) (вижте фиг. 2).

1.4 Неспазване на правилата за безопасност и експлоатация

- Продуктите МХ са предназначени за употреба при максималното хидравлично налягане, указано от конструктора в характеристиките на трактора. Използването на по-високо налягане поражда допълнителни ограничения и поради това анулира предоставената за МХ гаранция.
- В никакъв случай не променяйте включването на маркучите.
- Повреждането на пломбите ще доведе до анулиране на отговорността на МХ за цялото доставено оборудване.
- Извършването на монтажни работи по товарача МХ извън препоръчаните в спецификацията на МХ, която е в сила към датата на продажбата, ще анулира гаранцията на МХ за цялото доставено оборудване.
- Всяка промяна на част от оборудването, доставено от МХ (работни инструменти, товарач, рама и т.н.), или използването на работен инструмент или елемент, монтиран върху товарача МХ, с произход от производител, който не е препоръчан от МХ, ще анулира гаранцията на МХ за цялото доставено оборудване.
- Използвайте само оригинални резервни части МХ. Не правете и не позволявайте други лица да правят промени в товарача МХ и инструментите му (механични, електрически, хидравлични, пневматични характеристики), без да поискате предварително писмено съгласие от МХ. Неспазването на тези правила може да направи товарача МХ опасен. В случай на щети или наранявания МХ няма да носи никаква отговорност.
- Гаранцията се анулира незабавно, ако разпоредбите и инструкциите за експлоатация и поддръжка на товарача МХ, предвидени в ръководството за потребителя, не се спазват. МХ няма да носи отговорност за инциденти, възникнали поради неспазване на тези забрани.

2. Правила за употреба

- Всеки инструмент е създаден за специфична употреба и има свои собствени ограничения за здравина.
 - Разораването и ваденето на пънове са забранени. Тези операции трябва да се извършват със специализирани машини, а не със селскостопански товарач.
 - Използвайте тягата на трактора за проникване в материала, който трябва да се премести, а не тласъци, които подлагат товарача и трактора на значителни натоварвания.
 - Когато преместваният товар е твърде тежък, не претоварвайте хидравличните елементи. Аналогично, когато хидравличните цилиндри са в края на хода си, отпуснете лостовете за управление на контролния клапан.
 - Винаги работете с центриран товар.
-
- При операции по подравняване на почвата работете с по-ниска скорост и с ъгъл на работния инструмент спрямо земята, не по-голям от 50°.

БЕЛЕЖКА: Изпълнявайте операциите плавно и обмислено.

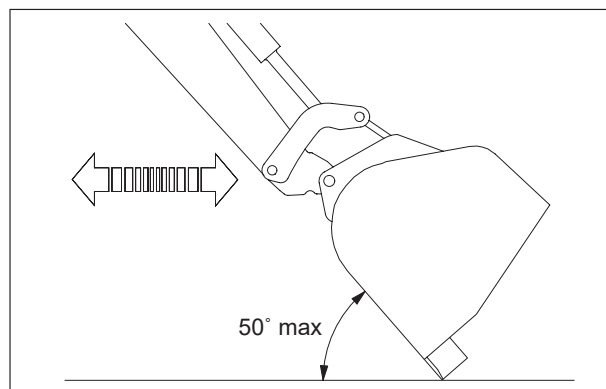

- Когато боравите с бали, проверете дали балата е правилно задържана, преди да повдигнете товарача.

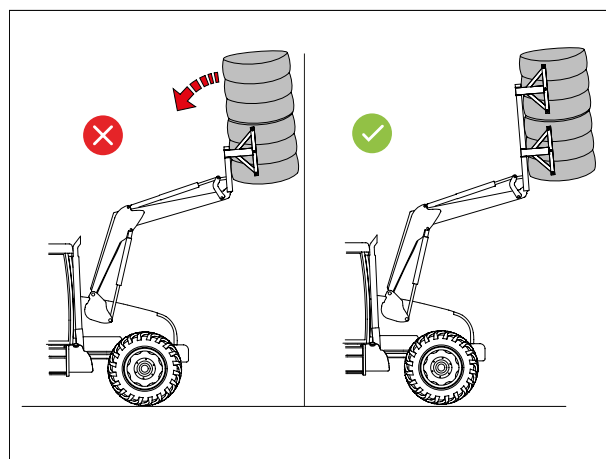

— Използвайте инструмента, създаден за съответната работа.

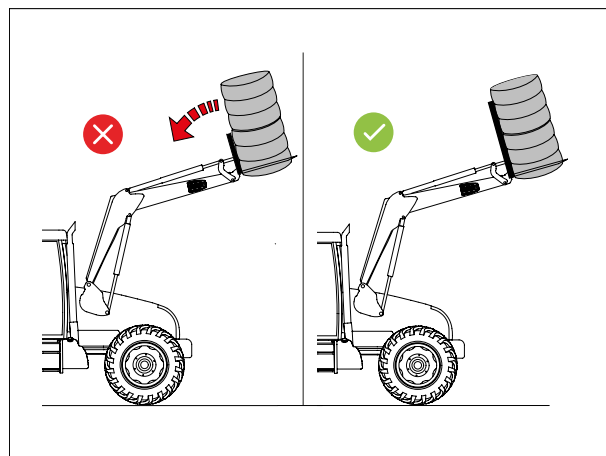

— Максималното ниво на натоварване на инструмента не трябва да надхвърля най-ниската стена в случай на насипни материали или височината на гърба на инструмента в случай на единични товари.

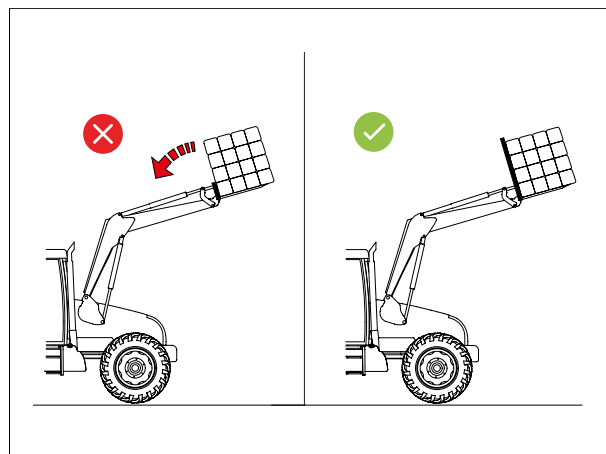

Единичен товар

3. Стикер за безопасност

На товарачите са поставени стикери с предупреждения за безопасност. Уверете се, че стикерите са чисти и четливи, заменете ги, ако са повредени. При подмяна на стикер почистете повърхността с изопропилов алкохол и залепете стикера с помощта на специален инструмент.

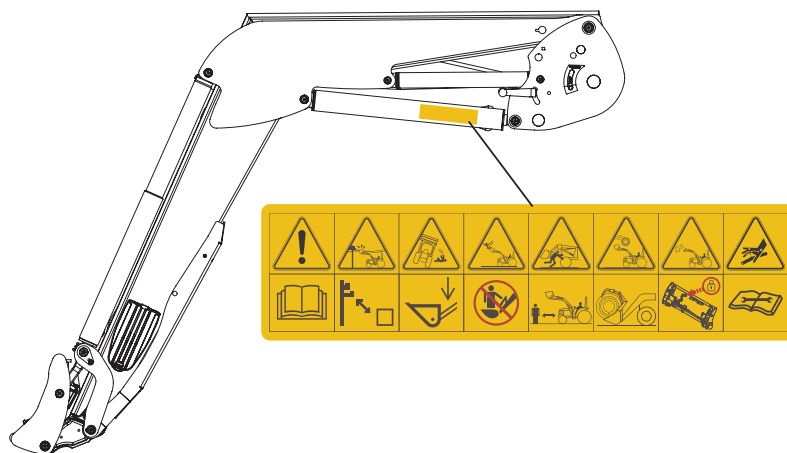

⚠ ОПАСНОСТ: Неспазването на тези инструкции може да доведе до тежки, дори фатални наранявания.

Символ

Значение



Преди да използвате продукта, се запознайте с правилата за безопасност и употреба в ръководството за потребителя.



Стойте на минимално безопасно разстояние от кабели под високо напрежение.

Символ	Значение
	Шофирайте с товарач в долна позиция.
	Забранява се катеренето по работния инструмент.
	Забранено е да се стои под товара.
	Използвайте инструмент, който е подходящ за извършваната работа, и си служете с него съгласно препоръките на конструктора.
	Преди употреба проверявайте дали инструментът е заключен ефективно.
	Преди да извършите операции по поддръжка на хидравличните елементи, запознайте се с правилата от ръководството за потребителя.

4. Идентификационна табелка

Идентификационната табелка е разположена от вътрешната страна на дясното рамо на товарача. В нея са указани типът и фабричният номер на товарача: те трябва да се посочват при искане на информация, при поръчка на резервни части или при искане на техническа помощ.

MX	CE	UK	CA
Designation	<input type="text"/>		
Type/Model	<input type="text"/>		
Serial number	<input type="text"/>		
Year of manufacture	<input type="text"/>		
Maximum weight	<input type="text"/>		kg
For Loader: Maximum Load (on pallet carrier)	<input type="text"/>		kg
Manufactured by M-extend france SAS 19 rue de rennes 35690 ACIGNE - FRANCE			



5. Описание

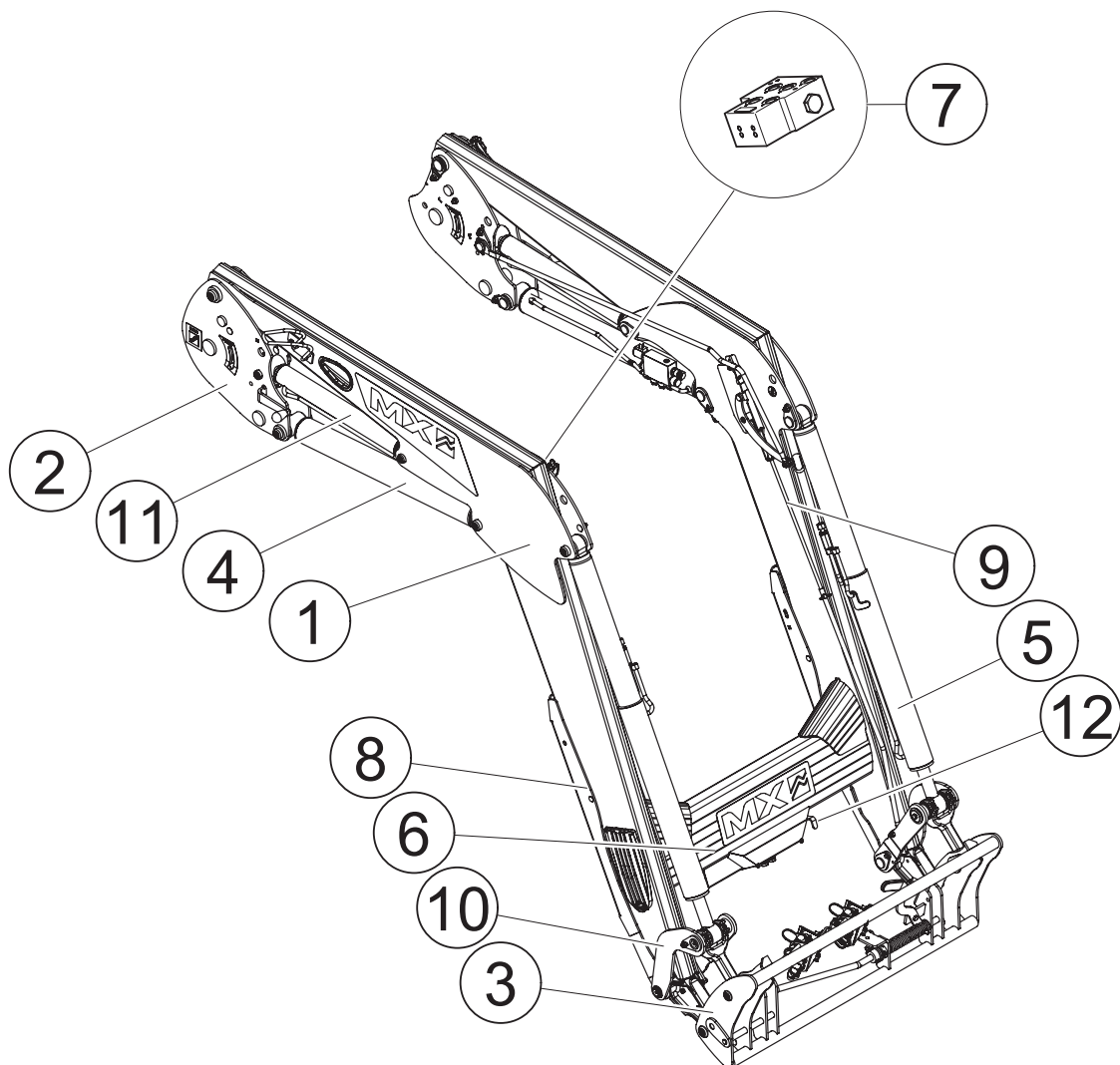

- 1: Стрела
- 2: Полурама
- 3: Държач на инструмент
- 4: Крик за повдигане
- 5: Крик за накланяне
- 6: напречна греда
- 7: Хидравличен блок

- 8: Опорни пети
- 9: Индикаторна пръчка
- 10: Коляново съединение
- 11: Хидравличен компенсационен цилиндър (PCH)
- 12: EASY PLUG (функция за освобождаване на налягането)

6. Противотежест

Стабилността на комбинацията трактор-товарач може да се осигури единствено чрез поставянето на противотежест в задната част на трактора. Тя трябва да дава възможност за натоварване на задния мост на трактора, равно на 20% от брутното тегло (трактор, товарач, работен инструмент, максимален товар и противотежест), за да се работи при оптимални условия на безопасност.

Посочената по-долу формула дава възможност за изчисляване на масата (M) на противотежестта (стандарт EN12525 + A2 2010).

- G: Натоварване на задния мост, без противотежест, с празен работен инструмент (kg).
- G1: Натоварване на предния мост, без противотежест, с празен инструмент (kg).
- b: Разстояние от предния мост до центъра на тежестта на инструмента (mm).
- l1: Разстояние от оста на рамото за повдигане до задния мост (mm).
- l2: Междуосие (mm).
- N: Полезен товар на товарача за точка на завъртане на работния инструмент (A) на хоризонталата на точката на завъртане на товарача (B) (kg).
- P: G + G1 (kg).
- M: Тегло на противотежестта (kg).

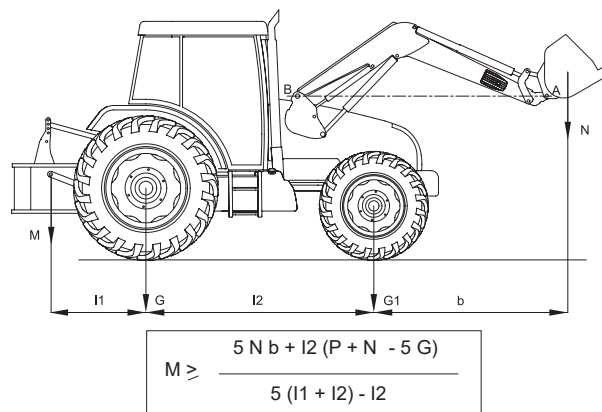

7. Управление

 **Напомняне: Никога не излизайте от трактора, ако товарачът е повдигнат.**

Всеки бутален контролен клапан създава вътрешен теч, който е необходим за правилното му функциониране.

7.1 Управление чрез контролните клапани на трактора

Направете справка в инструкцията за експлоатация на трактора.

7.1.1 Селектор на управлението напред/назад (опция)

С помощта на джойстика за трактора водачът управлява от кабината или товарача МХ, или задните съединителни муфи.

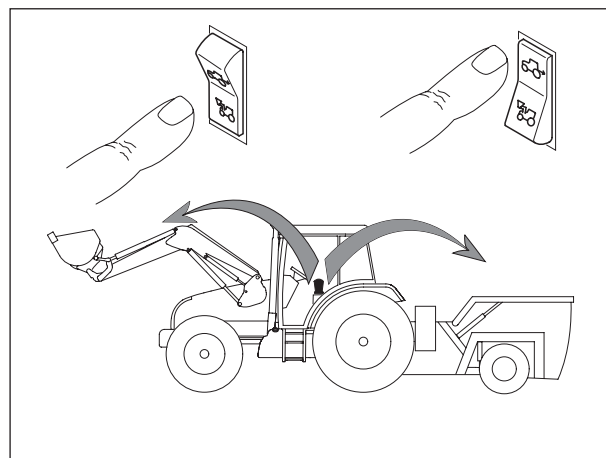

7.2 Управление чрез контролния клапан МХ

7.2.1 Регулиране на дръжката*

Предвидена е възможност за регулиране на положението на дръжката, за да се осигури удобство при управлението на товарача.

* единствено при управления Propilot и Flexpilot.

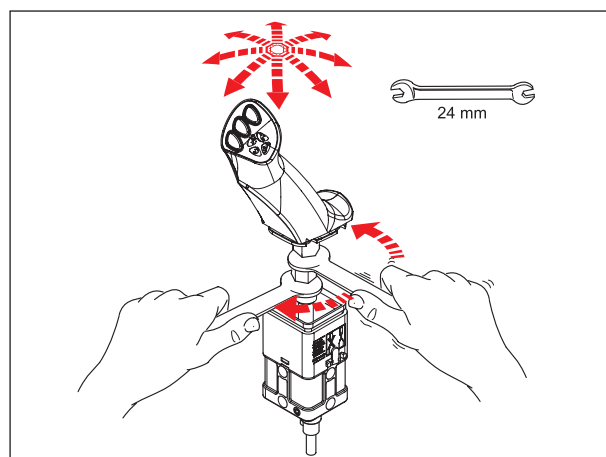

7.3 Управление с контролния клапан МХ PROPILOT

7.3.1 Безопасност

Предвидена е възможност за заключване на монолоста PROPILOT, за да се избегне неволно задействане на товарача.

Преместете езичето на механизма за отключване (1).

- (А): деблокирано положение.
- (В): блокирано положение.

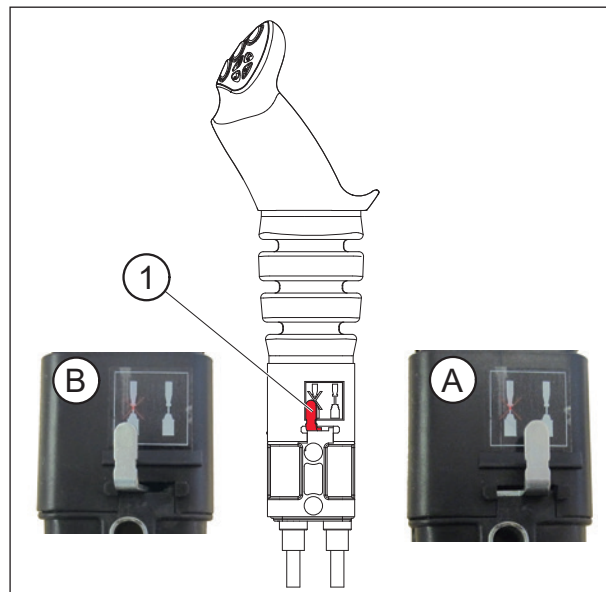

7.3.2 Движения

1-ва функция: по оста „Y“

- Напред = спускане на товарача (Двукратно действие на хидравличния цилиндър).
- Напред след жлеба = плаващо положение (Еднократно действие на хидравличния цилиндър).
- Назад = повдигане на товарача.

2-ра функция: по оста „X“

- Наляво = прибиране на инструмента.
- Надясно = накланяне на работния инструмент.

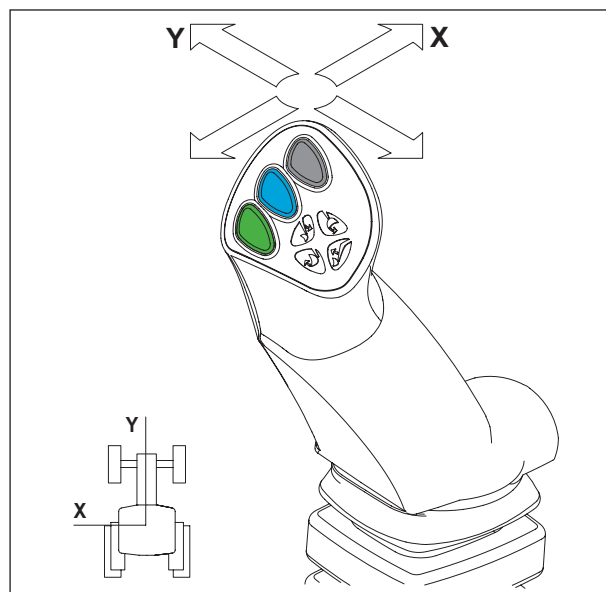

3-та функция: по оста „X“

— Бутон (1) + движение за натоварване или изсипване.

4-та функция: по оста „X“

— Бутон (2) + движение за натоварване или изсипване.

FAST-LOCK

Автоматично прикачване/откачване на инструмента.

— Бутон (1) + (4) + движение за натоварване или изсипване.

SPEED-LINK 2

Автоматично прикачване/откачване на инструмента с хидравлични и електрически функции.

— Бутон (1) + (4) + движение за натоварване или изсипване.

БЕЛЕЖКА: Бутон (3) не се използва.

Бутон (4) е достъпен само при използване на опцията FAST-LOCK или SPEED-LINK 2.

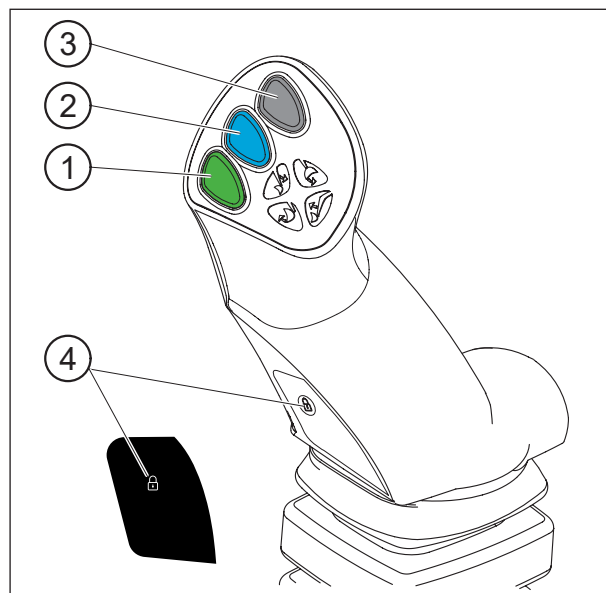

7.4 Управление чрез контролния клапан MX FLEXPILOT

7.4.1 Безопасност

Предвидена е възможност за заключване на монолоста FLEXPILOT, за да се избегне неволно задействане на товарача.

Завъртете накатената ролка за изолиране (1):

— (A): деблокирано положение.

— (B): блокирано положение.

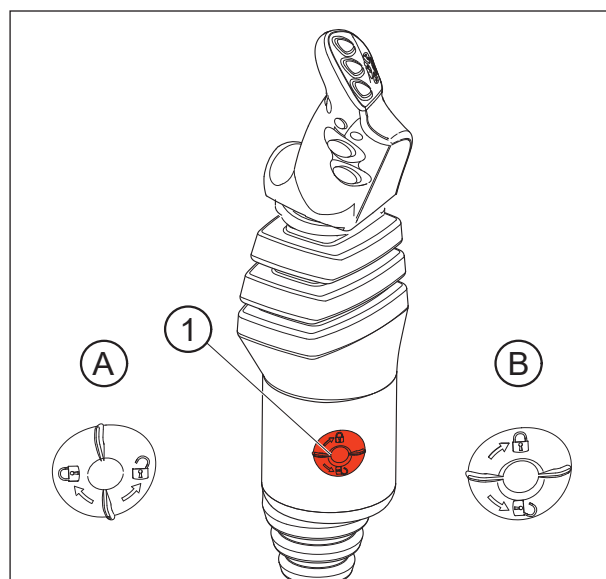

7.4.2 Движения

1-ва функция: по оста „Y“

- Напред = спускане на товарача (Двукратно действие на хидравличния цилиндър).
- Напред след жлеба = плаващо положение (Еднократно действие на хидравличния цилиндър).
- Назад = повдигане на товарача.

2-ра функция: по оста „X“

- Наляво = прибиране на инструмента.
- Надясно = накланяне на работния инструмент.

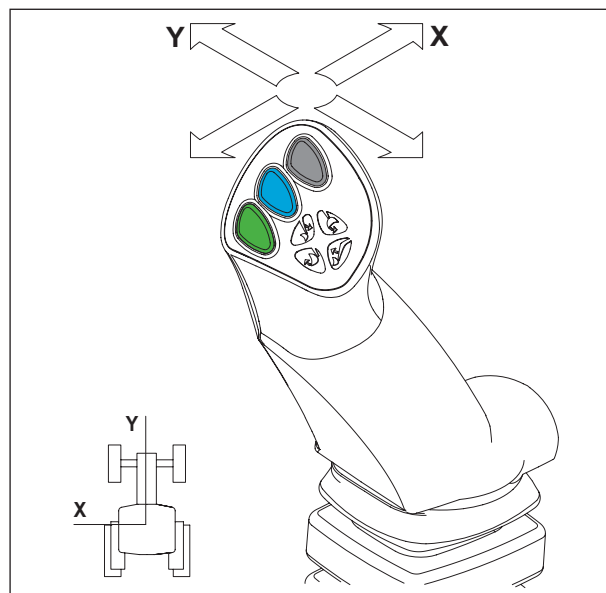

3-та функция: по оста „X“

- Бутон (1) + движение за натоварване или изсипване.

4-та функция: по оста „X“

- Бутон (2) + движение за натоварване или изсипване.

FAST-LOCK

Автоматично прикачване/откачване на инструмента.

- Бутон (1) + (4) + движение за натоварване или изсипване.

SPEED-LINK 2

Автоматично прикачване/откачване на инструмента с хидравлични и електрически функции.

- Бутон (1) + (4) + движение за натоварване или изсипване.

AUTO-LEVEL System

Връщане на работния инструмент в предварително установено положение.

- Бутон (3).

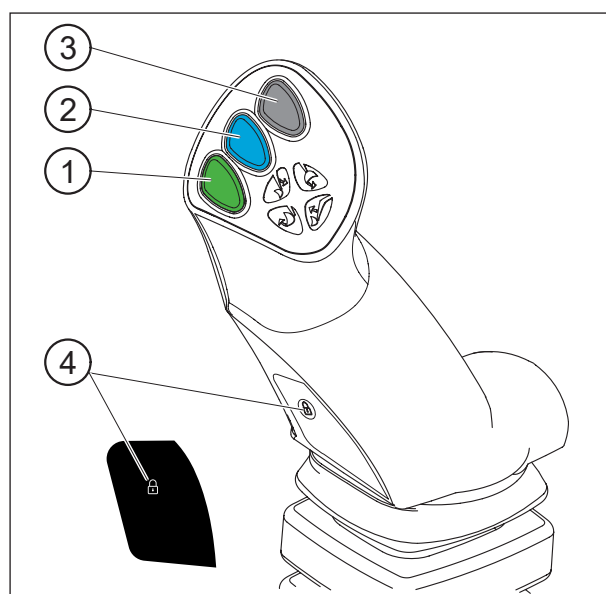

БЕЛЕЖКА: Бутон (4) функционира само при използване на опцията FAST-LOCK или SPEED-LINK 2.

7.5 Управление с контролния клапан MX e-PILOT S

Вижте конкретния документ за e-PILOT S.

8. Откачване на товарача

! Тази операция трябва да се извърши от водача, който трябва да напусне мястото си, като през времето, през което той работи по товарача, са забранени всички операции с оборудването.

Гледайте и видео клип за прикачването/откачването на адрес www.m-x.eu

Товарачът трябва винаги да бъде свързан към инструмент с тегло поне 100 кг, за да се откачи.

- Изберете равно и стабилно място.
- Спуснете товарача с двойно действие, докато предният мост леко се повдигне, при работен инструмент легнал на земята.
- След това задействайте фиксирано плаващо положение. Върнете се в неутрално положение. По този начин хидравличните цилиндри за повдигане се напълват добре с масло и излагането на слънце ще ограничи произволните движения на товарача и доброто прикачване.
- Задействайте паркинг спирачката. Спрете двигателя.
- Слезте от трактора.



- Дръпнете дръжката за отключване от лявата страна с леко движение надолу.

ВАЖНО: Индикаторът за заключване е в червената зона.



- Разгънете лявата и дясната паркинг стойка.



Регулиране на паркинг стойките при първото използване

1. Поставете работния инструмент да легне на земята.



2. Разгънете паркинг стойката.



3. Демонтирайте ограничителя на мотовилката (1) и поставете паркинг стойката на земята.



4. Изберете жлеба (2), който осигурява разстояние от 3 до 5 см спрямо земята при повдигане на паркинг стойката с ръка.

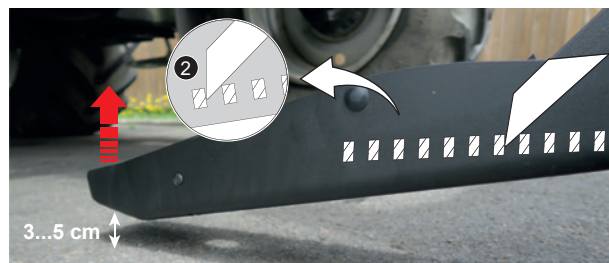

5. В това положение монтирайте ограничителя възможно най-близо до шплинта (3).



6. Изпълнете същите операции за другата паркинг стойка.

— Разкачете хидравликата и електричеството. Товарач с MACH System:

- Деблокирайте съединителя на MACH System, като натискате стопера за безопасност наляво, после повдигнете дръжката.



— Закачете съединителя на MACH System на опората му.



— Разкачете хидравликата и електричеството. Товарач без MACH System:

- Затворете кранчето и разкачете хидравличните съединители.
- Поставете на място предпазните тапи (чисти) върху мъжките и женските съединители и подредете маркучите на товарача.

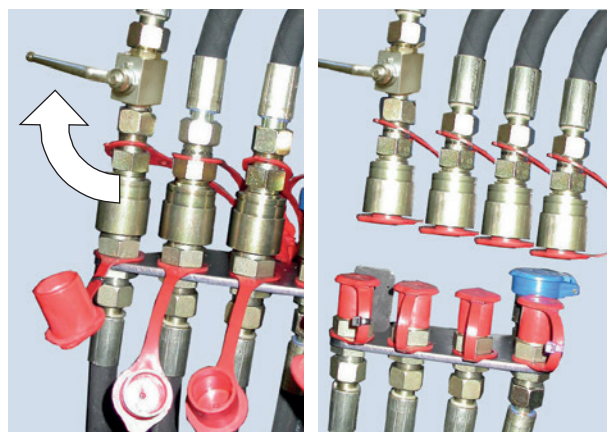

— Дръпнете дръжката за отключване от дясната страна с рязко движение надолу.



ВАЖНО: Индикаторът за заключване е в червената зона.

— Заемете отново мястото на водача и проверете на лявата и на дясната рама дали индикаторите за заключване са в червената зона.



- Преместете с леко движение трактора назад, после продължете бавно да го придвижвате, докато товарачът се опре на паркинг стойките.

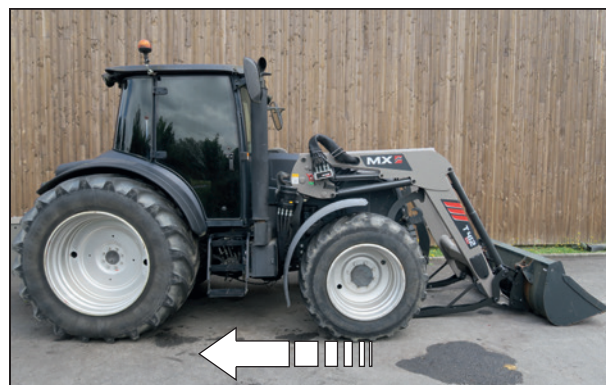

- Проверете стабилността на композицията.



9. Прикачване на товарача

! Тази операция трябва да се извърши от водача, който трябва да напусне мястото си, като през времето, през което той работи по товарача, са забранени всички операции с оборудването.

Гледайте и видео клип за прикачването/откачването на адрес www.m-x.eu

- Проверете на лявата и на дясната рама дали индикаторите за заключване са в червената зона и дали някой обект не пречи на задействането на товарача.
- Предните части на конзолите са снабдени с наклонена част и барабан, които дават възможност за повдигане на товарача при прикачването.



- Придвижете трактора напред, така че рамата на товарача да застане върху конзолата, докато стоперите се задействат автоматично.



- Товарачът е **заключен**, когато индикаторите за заключване са в **зелената зона**.

ВАЖНО: Ако индикаторите продължават да бъдат в червената зона, направете справка в раздел „Прикачване в две стъпки“.



— Свържете хидравликата и електричеството. Товарач с MACH System:

- Преди прикачването се уверете, че мъжките и женските съединители са чисти. Почистете ги, ако е необходимо.
- Хванете съединителя с две ръце и със задната му страна повдигнете капака на контролния клапан, след което поставете направляващите елементи вертикално.



— Свържете хидравликата и електричеството. Товарач без MACH System:

- Свалете тапите
- Свържете хидравличните муфи
- Отворете кранчето.

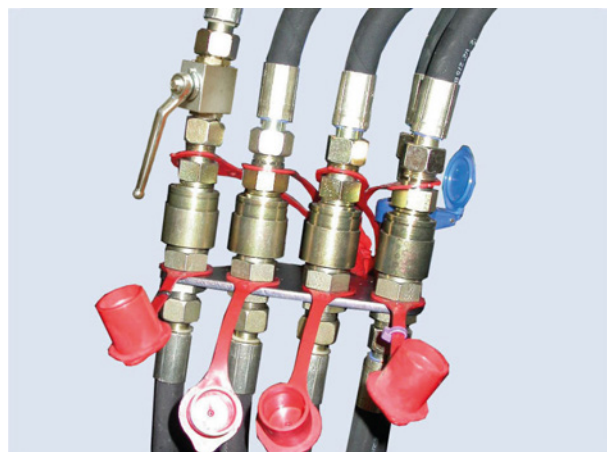

— Сгънете и заключете дясната и лявата паркинг стойка.

ВАЖНО: Проверете доброто заключване на всяка паркинг стойка.



— Проверка, която трябва да се извърши преди работа: опрете принудително работния инструмент до земята (отделяне на предните колела на трактора), за да проверите правилното прикачване на товарача.



9.1 Прикачване в две стъпки

— Свържете хидравликата и електричеството.



— Преместете лоста напред до фиксирано плаващо положение + придвижете трактора напред. Завъртете колелата, ако е необходимо.

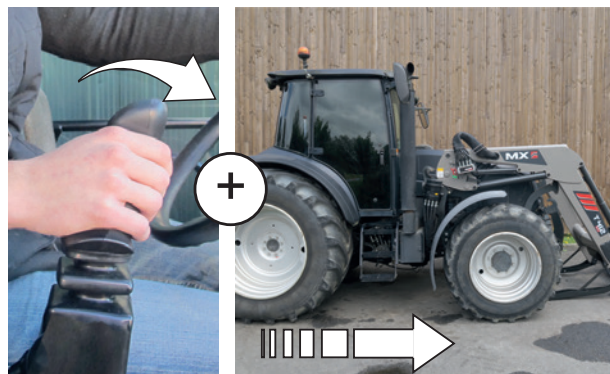

— Задействайте леко повдигането. Товарачът се заключва (индикаторите са в зелената зона).



— Сгънете и заключете дясната и лявата паркинг стойка.



— Извършете следната проверка: опрете принудително работния инструмент до земята.



10. Откачване на работния инструмент

! Тази операция трябва да се извърши от водача, който трябва да напусне мястото си, като през времето, през което той работи по товарача, са забранени всички операции с оборудването.

10.1 Държач на инструмент с ръчно отключване

- Изберете равно и стабилно място.
- Поставете инструмента без товар, принадлежността в покой (загребване, ротор...) в хоризонтално положение на 0,30 m от земята.
- Задействайте ръчната спирачка.
- Спрете двигателя на трактора.
- Изпуснете налягането в хидравличните вериги, които трябва да се разкачат.



БЕЛЕЖКА: Ако товарачът е оборудван с електромагнитен клапан, включете на контакт и натиснете бутона за управление.

Ако вашият товарач е оборудван с функцията EASY PLUG:

- издърпайте дръжката за декомпресия.

! **ОПАСНОСТ:** Преди да активирате функцията за декомпресия, се уверете, че инструментът е без товар, с неговите принадлежности (загребване, ротор...) в покой.



- Разкачете хидравликата.
 - Mach 2: Деблокирайте.
 - Съединители: Поставете предпазните тапи върху мъжките и женските съединителни муфи.
- Поставете маркучите върху предната част на работния инструмент.

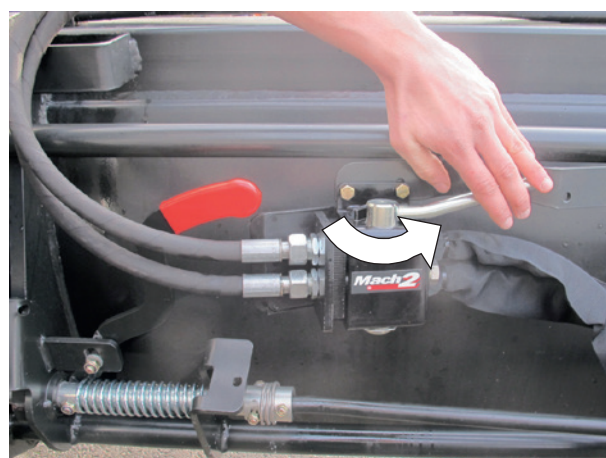

- Отключване на работния инструмент.
Застанете от лявата страна на товарача, **НИКОГА НЕ ЗАСТАВАЙТЕ ОТПРЕД**, изтеглете лоста докрай към себе си.

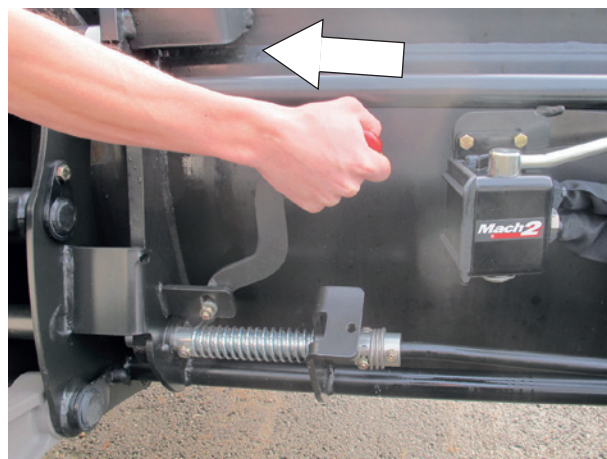

- Изтеглете лоста докрай към себе си, докато не зацепи.

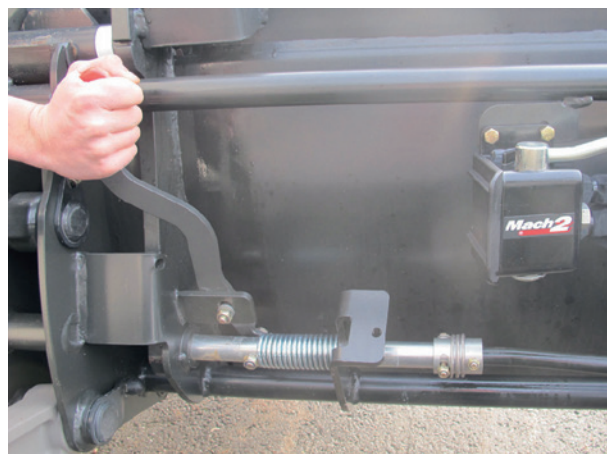

- Поставете работния инструмент на земята, като изсипете малко от него за да освободите държача му.

10.2 Държач на инструмент FAST-LOCK

- Повдигнете товарача, за да отделите работния инструмент от земята.
- При работен инструмент в хоризонтално положение, натиснете зеления бутон и бутона „катианар“, като преместите монолоста надясно (разтоварване).
- Сега работният инструмент е отключен.
- Поставете работния инструмент на земята, като изсипете малко от него, за да освободите държача на инструмента.



БЕЛЕЖКА: Ако работният инструмент е оборудван с една или повече хидравлични функции, започнете с разкачване на маркучите.

10.3 Държач на инструмент SPEED-LINK 2

- Повдигнете товарача, за да отделите работния инструмент от земята.
- За да си осигурите по-дълъг цикъл на експлоатация на муфите, се уверете, че хидравличните функции на инструмента не са под налягане: например отворете леко грайфера.
- Натиснете зеления бутон и бутон, като преместите монолоста надясно (разтоварване).
- Сега работният инструмент е отключен.
- Индикаторът за заключване, който се намира от задната страна на рамата SPEED-LINK 2, е червен.
- Поставете работния инструмент на земята, като изсипете малко от него, за да освободите държача на инструмента.



БЕЛЕЖКА: Възможно е използване на работен инструмент с максимум една функция DE, но не оборудван с гнездо SPEED-LINK 2. Ако е необходимо, изключете двете съединителни муфи, които се намират върху картера зад рамата SPEED-LINK 2, след като изпуснете налягането на хидравличната верига на 3-тата функция.

11. Прикачване на работния инструмент

! Тази операция трябва да се извърши от водача, който трябва да напусне мястото си, като през времето, през което той работи по товарача, са забранени всички операции с оборудването.

11.1 Крепежна рама на работния инструмент с ръчно отключване

— Уверете се, че лостът за отключване е в положение за прикачване (лост, придвижен назад). Щифовете трябва да са прибрани, пружините – свити.

! **ВНИМАНИЕ:** Уверете се, че маркучите на работния инструмент не са в зоната на прикачване.

- Доближете товарача до оста на работния инструмент.
- Поставете държача върху работния инструмент.
- Пълнете работния инструмент, като продължавате да се движите напред, докато лостът за отключване не се задейства.

- Спрете двигателя.
- Изпуснете налягането от хидравличните линии, захранващи работния инструмент.

БЕЛЕЖКА: Ако товарачът е оборудван с електромагнитен клапан, включете на контакт и натиснете бутона за управление.



Ако вашият товарач е оборудван с функцията EASY PLUG:
— издърпайте дръжката за декомпресия.

⚠ ОПАСНОСТ: Преди да активирате функцията за декомпресия, се уверете, че инструментът е без товар, с неговите принадлежности (загребване, ротор...) в покой.



- Преди свързването се уверете, че мъжките и женските съединителни муфи са чисти. Почистете ги, ако е необходимо.
- Свържете маркучите за инструментите с хидравлична функция.



11.2 Държач на инструмент FAST-LOCK

- Положение „отворено“, което позволява на частите на работния инструмент да преминават през него.
- Доближете товарача до оста на инструмента,
- поставете рамката за закрепване върху работния инструмент,
- загребете леко и повдигнете товарача, за да отделите работния инструмент от земята.
- Натиснете зелените бутони и бутона „катианар“, докато премествате лоста, управляващ разтоварването, наляво (натоварване).
- Сега работният инструмент е заключен.



БЕЛЕЖКА: Ако работният инструмент е оборудван с една или повече хидравлични функции, свържете маркучите.

11.3 Държач на инструмент SPEED-LINK 2

- Преди да вземете работния инструмент, се уверете, че заключванията са в положение „отворено“. Индикаторът за заключване, който се намира от задната страна на рамата SPEED-LINK 2, е червен.
- Доближете товарача до оста на работния инструмент, поставете държача върху работния инструмент, загребете леко и повдигнете товарача, за да отделите работния инструмент от земята.
- Натиснете зелените бутони и бутона „катианар“, докато премествате лоста, управляващ разтоварването на кофата, наляво (изтласкване). Сега работният инструмент е заключен.
- Индикаторът за заключване е зелен.



БЕЛЕЖКА: Възможно е използване на работен инструмент с максимум една функция DE, но не оборудван с гнездо SPEED-LINK 2. Ако е необходимо, включете двете съединителни муфи, които се намират върху картера зад рамата SPEED-LINK 2, след като изпуснете налягането на хидравличната верига на 3-тата функция.

⚠ ВНИМАНИЕ: Проверки, които трябва да се извършат преди задвижване:
Опрете принудително работния инструмент до земята (отделяне на предните колела на трактора), за да проверите правилното му заключване.
Раздвижете максимално всеки подвижен елемент във всяка посока, за да проверите херметичността на хидравличната верига и доброто позициониране на маркучите.

12. Модели държачи на инструментите

12.1 Държач на инструмент MX



12.2 Държач на инструмент EURO



12.3 Държач на инструмент MX / EURO

За да преминете от позиция MX (1) в позиция Euro (2),

- Свалете щифтовете,
- Спуснете основите на опорите надолу,
- Уверете се, че стъблата на пружините поддържат основите на опорите в позицията им,
- Върнете щифтовете на първоначалното им място.



12.4 Държач на инструмент EURO / SMS

За да преминете от позиция SMS (1) в позиция Euro (2),
— Спуснете 2-те опори надолу.



12.5 Държач на инструмент EURO / SIGMA 4

За да преминете от позиция Euro (1) в позиция Sigma 4 (2),

- Свалете щифтовете,
- Монтирайте челюстите в прибрано положение,
- Върнете щифтовете на първоначалното им място.



12.6 Държач на инструмент EURO/TENIAS

За да преминете от позиция TENIAS (1) в позиция Euro (2):

- Свалете щифтовете,
- Монтирайте челюстите на позиция,
- Върнете щифтовете на първоначалното им място.



13. Въвеждане в експлоатация на товарача - контролен списък

След като прикачите товарача, внимателно проверете всички функции, преди да използвате предния товарач. В случай на неизправност вземете необходимите мерки.

- Проверете дали товарачът е правилно прикачен към трактора (вижте глава „ОКАЧВАНЕ НА ТОВАРАЧА“).
- Уверете се, че комбинацията товарач-трактор е стабилна (направете справка в глава „ПРОТИВОТЕЖЕСТ“).
- Уверете се, че крепежните елементи са в добро състояние. Сменете, почистете и завийте отново, ако е необходимо (вижте глава „ТЕХНИЧЕСКА ПОДДРЪЖКА“).
- Проверете дали няма сблъсък между товарача и трактора. Уверете се, че колелата не докосват товарача при максимално завъртане. При необходимост регулирайте разстоянието или ограничете ъгъла на завъртане на колелата.
- Уверете се, че индикаторната пръчка работи правилно.
- Уверете се, че операциите по поддръжката са извършени правилно и в съответствие с интервалите за поддръжка (направете справка в глава „ТЕХНИЧЕСКО ОБСЛУЖВАНЕ“).
- Изпробвайте всички функции на товарача при максимална и ниска скорост, за да проверите херметичността на хидравличната верига и правилното положение на маркучите (вижте глава „ТЕХНИЧЕСКА ПОДДРЪЖКА“).
- Обезвъздушете хидравличната система чрез многократно подаване на налягане към функциите.
- Проверете нивото на маслото в трактора и долейте, ако е необходимо.
- Проверете дали инструментът е правилно прикачен към товарача (направете справка в глава „ОКАЧВАНЕ НА ИНСТРУМЕНТА“). Опрете принудително работния инструмент до земята (отделяне на предните колела на трактора), за да проверите правилното му заключване. Ако товарачът е оборудван с опцията SPEED-LINK или FAST-LOCK, редувайте няколко пъти между „заключено“ и „отключено“ положение. Уверете се, че индикаторната пръчка е правилно регулирана (вижте глава „ИНДИКАТОР ЗА НИВО“).
- Механичното състояние (възможни пукнатини, деформации, износване на стоперите, луфтове, паркинг стойки и т.н.).

⚠ ВНИМАНИЕ: За операциите по поддръжка на трактора двигателят трябва да е изключен и силно препоръчително е да откачите товарача. Откачването е проста и бърза операция, която дава най-добри гаранции за безопасност и ефективност при техническата поддръжка на трактора.

13.6.1 Статична тестова процедура

Преди употреба проверете структурната цялост и съответствието с техническите спецификации на предния товарач:

- Проверете общата конструкция на товарача за пукнатини, дефектни заварки или деформации.
- Проверете крепежните елементи (болтове, гайки, нитове), за да се уверите, че са затегнати правилно и не са повредени.
- Проверете състоянието на товарача и шарнирните точки за износване или прекомерна хлабина (вижте глава „ПОДДРЪЖКА“).
- Уверете се, че товарачът отговаря на техническите характеристики (вижте глава „ТЕХНИЧЕСКИ ХАРАКТЕРИСТИКИ“).
- Проверете хидравличните цилиндри и агрегати (маркучи, връзки...), за да се уверите, че не са повредени или износени.

⚠ ВНИМАНИЕ: Всички операции по тестване на товарача трябва да се извършват от оператора и от мястото му на управление. В зоната на действие на товарача не трябва да има никакви лица.

13.6.2 Динамична тестова процедура

Тествайте експлоатационните характеристики и безопасността на товарача в реални условия на употреба:

- Закачете товарача с инструмент към трактора (направете справка в главите „ОКАЧВАНЕ НА ТОВАРАЧА“ и „ОКАЧВАНЕ НА ИНСТРУМЕНТА“).
- Повдигнете и спуснете товарача на различни височини, за да се уверите, че движението е плавно.
- Натоварете инструмента с максимално допустимото тегло и проверете способността му да вдига и поддържа товара (вижте глава „ТЕХНИЧЕСКИ СПЕЦИФИКАЦИИ“).
- Управлявайте трактора с прикачен товарач по различни терени (равни, наклонени, неравни). Извършете маневри по завиване и движение назад, за да проверите стабилността и реакцията.
- Наблюдавайте хидравличните цилиндри и тръбопроводи за течове.
- Проверете правилното функциониране на устройството за безопасност при повдигане/разтоварителна (вижте глава „БЕЗОПАСНОСТ ПРИ ПОВДИГАНЕ/РАЗТОВАРИТЕЛНА“). (ОПЦИЯ)

БЕЛЕЖКА: Преди да наблюдавате работата на комбинацията товарач-трактор, се уверете, че органите за управление са в неутрално положение.

⚠ ВНИМАНИЕ: Всички операции по тестване на товарача трябва да се извършват от оператора и от мястото му на управление. В зоната на действие на товарача не трябва да има никакви лица.

14. Индикатор на ниво

Индикаторът на ниво дава възможност за позициониране на работния инструмент по време на спускането на товарача. Той се намира от лявата страна на товарача. Може да се регулира в зависимост от използвания инструмент.

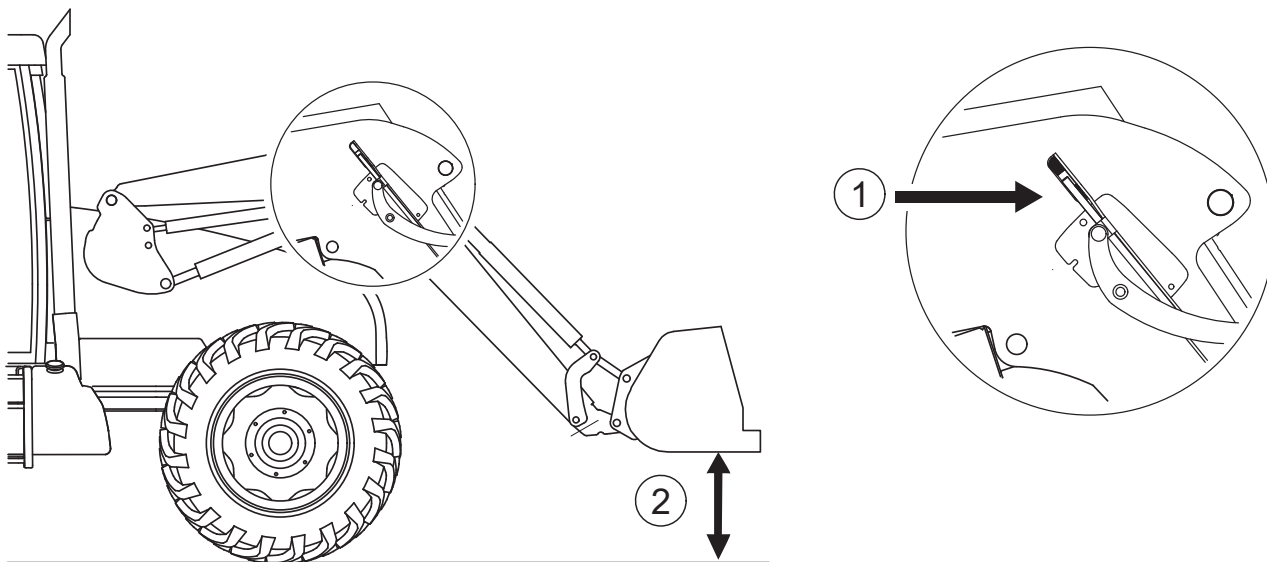

(1) Индикатор

(2) Кофа, успоредна на земята

15. FAST-LOCK System

FAST-LOCK System (опция) върху рамката държач на инструмент дава възможност за прикачване или откачване от мястото на водача на инструментите.

Заклучено положение (1).



Отключено положение (2).



16. SPEED-LINK 2 System

SPEED-LINK 2 System (опция) върху държач на инструмент дава възможност за прикачване или откачване от мястото на водача на инструментите с хидравлична или електрическа функция.

Оборудване SPEED-LINK 2 (от страната на товарача) (1).



Оборудване SPEED-LINK 2 (от страната на работния инструмент) (2).



Червен/зелен светоиндикатор, поставен на гърба на корпуса на SPEED-LINK 2, информира водача, докато е на мястото си, за състоянието на заключване на работния инструмент.



17. PCH System

Паралелограмът с хидравлична компенсация (PCH) функционира автоматично.

Системата е оборудвана с предпазни хидравлични елементи, чиито регулировки в никакъв случай не трябва да се променят. Предлагат се две положения на използване на PCH.



(1) Положение „Кофа“ (2) Положение „Палет“

17.1 Положение „Кофа“

При повдигане или спускане на товарача PCH System поддържа опората на кофата.

Това означава, че товарът няма да падне нито напред, нито назад.

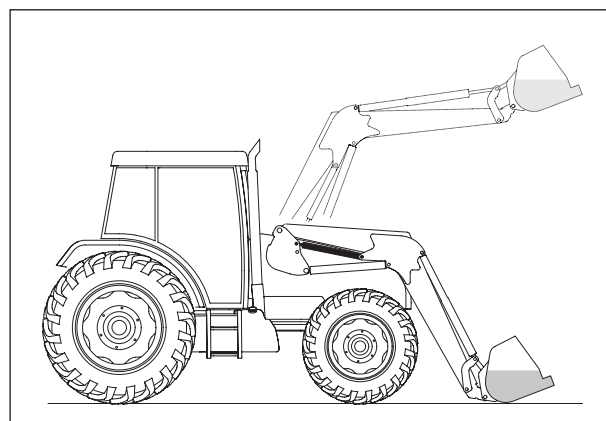

17.2 Положение „Палет“

При повдигане или спускане на товарача PCH System поддържа хоризонталното положение на палетната вилица и носач.

Това означава, че товарът, поставен хоризонтално спрямо земята, се поддържа в това положение.

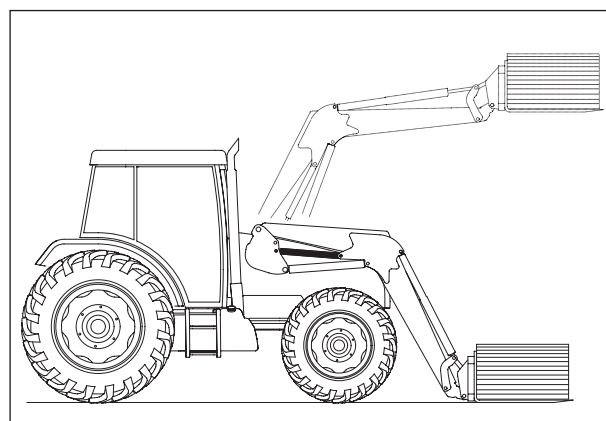

18. SHOCK ELIMINATOR System

При движение или при рязко спиране на товарача по време на спускане ударите се потискат (опция). Тази система смекчава тласъците на трактора и следователно – клатенето на кабината. Изолирането на Shock Eliminator се извършва с помощта на клапана (1).

БЕЛЕЖКА: SHOCK ELIMINATOR може да се активира или деактивира директно от кабината (опция за електрическа изолация).

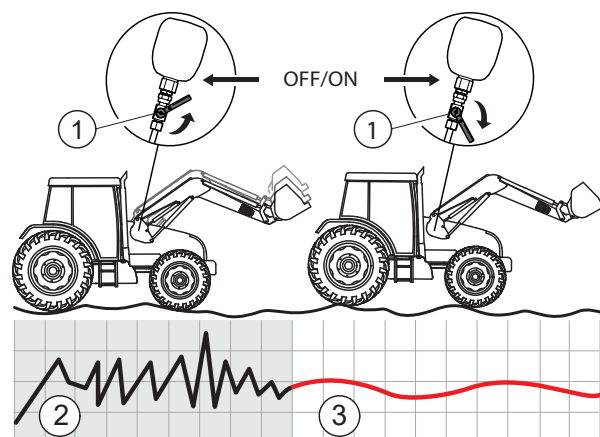

(2) Без SHOCK ELIMINATOR System
(3) С SHOCK ELIMINATOR System

19. Ретардер на разтоварването на кофата

Ретардерът на разтоварването на кофата (опция) се намира на края на соленоида на електромагнитния клапан за 3-та функция, вътре в дясното рамо на товарача.

19.1 Включване/Изключване

- ON: Ретардерът е активен, разтоварването на кофата се извършва бавно.
- OFF: Ретардерът не е активен, разтоварването на кофата се извършва нормално.

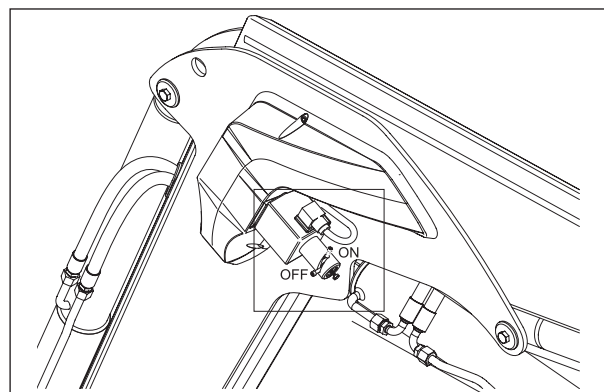

19.2 Регулиране

- Поставете ретардера в положение „ON“.
- Разхлабете винта (1).
- Регулирайте скоростта на разтоварването на кофата с помощта на винта (2).
- Затегнете винта (1).
- След регулирането проверете скоростта.

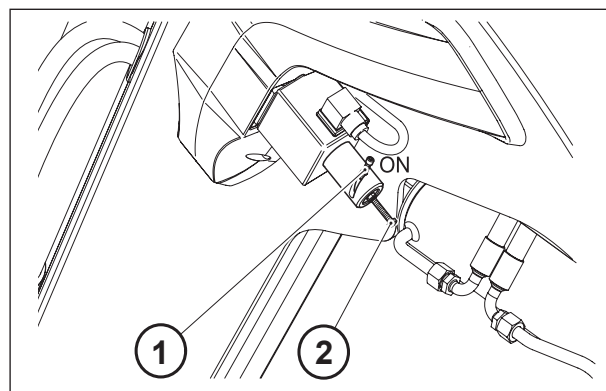

20. AUTO-LEVEL System

Автоматичното връщане към предварително зададено ниво на работния инструмент AUTO-LEVEL System (опция) се предлага за товарачите, чието управление се осигурява от контролните клапани MX „e-PILOT S“.

20.1 Регулиране на положението на работния инструмент

Регулирането на положението на работния инструмент се извършва на нивото на лоста на индикаторната пръчка. Вижте фигурите отсреща.

- Поставете работния инструмент в желаното положение.
- Поставете работния инструмент на земята.
- Развинтете крилчатия винт (1).
- Поставете края на лоста пред сензора (2).
- Затегнете крилчатия винт (1).

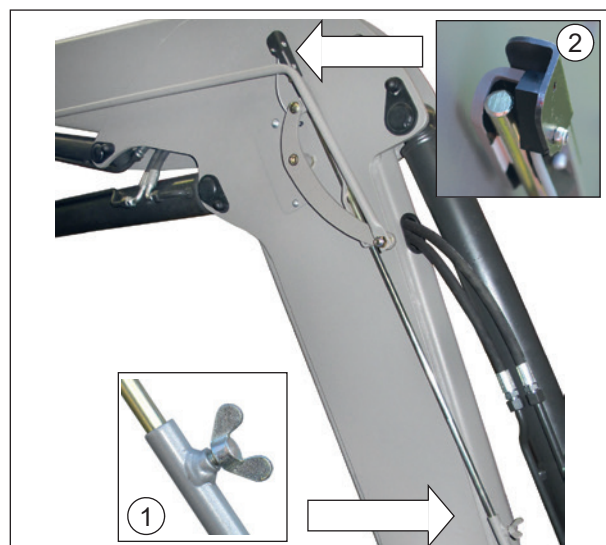

20.2 Автоматично нивелиране на работния инструмент

Управление e-PILOT S:

AUTO-LEVEL System функционира в двете посоки.

- натоварване и изсипване. Ако при активирането на AUTO-LEVEL System работният инструмент е изсипан, товарачът го пълни. Ако работният инструмент е напълнен, товарачът го изсипва.

Вижте конкретния документ за e-PILOT S.

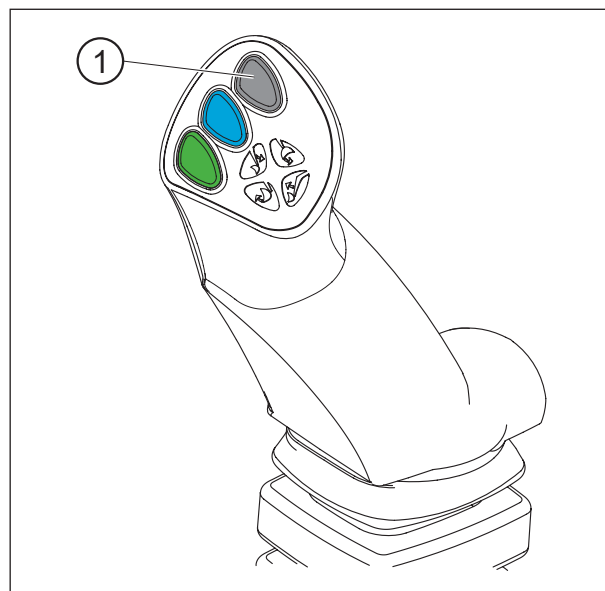

21. AUTO-UNLOAD System

Синхронизацията кофа/грайфер (опция) функционира в двете посоки:

- Отваряне на грайфера/разтоварване на кофата.
- Прибиране на кофата / затваряне на грайфера.

AUTO-UNLOAD System функционира само ако товарачът е оборудван с 3-та функция.

Управление e-PILOT S: вижте конкретното ръководство за e-PILOT S (функция: AUTO-UNLOAD System).

БЕЛЕЖКА: За да се оптимизира използването на AUTO-UNLOAD System, се препоръчва системата да се изключва при разтоварване в ремарке в момента, в който работният инструмент се намира в хоризонтално положение.



22. EASY PLUG

Ако вашият товарач е оборудван с функцията EASY PLUG:
— издърпайте дръжката за декомпресия.

⚠ ОПАСНОСТ: Преди да активирате функцията за декомпресия, се уверете, че инструментът е без товар, с неговите принадлежности (загребване, ротор...) в покой.

— Свържете маркучите.

— Затворете съединител MACH 2.



23. Работни фарове

Комплектът работни фарове (опция) се състои от две светодиодни светлини, разположени над повдигащите цилиндри.

Този комплект Ви позволява да осветявате предната част на товарача за операции по поддръжка или работа с намалена видимост (тъмна сграда, през нощта, работа с повдигнат товарач и др.).

БЕЛЕЖКА: Възможно е накланяне на светодиодните светлини за по-добро осветяване на желаната зона.

⚠ ВНИМАНИЕ: Работните фарове са несъвместими с безопасността при повдигане и разтоварване на кофата.

Превключвателят на комплекта за осветление се намира в кабината.



24. Безопасност по време на повдигане и разтоварване на кофата

 Това устройство е необходимо, ако докато работите, около товара има хора (опция).

В съответствие със стандарт EN 12525 + A2 2010 то може да бъде изключено, когато в близост до товара няма никой.

Тогава можете да извършвате маневри, без да губите мощност или скорост.

Тази опция е уникална и съвместима с Shock Eliminator и с поддържането на плаващо положение чрез жлебовете.

24.1 Извадка от стандарт „Челни товарачи“ EN12525 + A2 2010:

„4.4.4 Защита от непреднамерено спускане

Ако челният товарач е проектиран и за подежни операции, които изискват присъствие на човек в близост до товара, когато товарачът е в повдигнато положение, хидравличната верига на хидравличния или на хидравличните цилиндър(и) на рамото за повдигане трябва да бъде снабдена с предпазно приспособление, съответстващо на изискванията в Приложение Е, което има за цел да осигури избягване на непреднамереното спускане на рамото и което трябва да остане задействано при прекратяване на подаването на енергия на управляващата верига.

Ако това предпазно приспособление може да бъде поставено в положение включено/изключено или активирано/деактивирано за операции, които не изискват присъствие на човек в близост до товара, се прилагат следните допълнителни изисквания:

- трябва да е възможно предпазното приспособление да бъде поставено в положение включено/изключено или активирано/деактивирано от мястото на водача;
- трябва да е възможно предпазното приспособление да бъде поставено във включено положение или да се активира от земята, без човек да се доближава до товара;
- регулаторът за спиране или деактивиране на предпазното приспособление трябва да бъде проектиран и разположен по такъв начин, че да е невъзможно операторът да го задейства неволно;
- състоянието (включено/изключено или активирано/деактивирано) на предпазното приспособление трябва да бъде ясно обозначено и добре видимо от мястото на водача и от зоната за товарене.
Съгласно 7.1.2 в инструкцията за експлоатация трябва ясно да бъде обяснен правилният начин на функциониране, включително предупрежденията.

Товарачът трябва да бъде оборудван с надпис, предупреждаващ, че при операции по повдигане, изискващи присъствие на човек в близост до товара, когато товарачът е в повдигнато положение, предпазното приспособление трябва да бъде във включено положение (активирано) (вж. 7.2).

Информацията за използването на челните товарачи, които не са проектирани за подежни операции, изискващи присъствие на човек в близост до товара, когато товарачът е в повдигнато положение, трябва да съответства на 7.1.4 и на 7.2.“.

„Приложение Е (нормативно)

Метод на изпитване и критерии за приемане на средства, предотвратяващи случайното спускане

Е.1 Термини и дефиниции

Е.1.1

устройство за разтоварване

хидравличен(ни) клапан(и), използван(и) за симулиране на скъсване на тръбопроводите на хидравличната система на товарача.

Е.1.2

изпитателен товар

маса (50 ± 10)% от номиналната товароподемност, посочена от производителя на товарача.

Е.2 Процедура за изпитване

Изпитването, посочено в Е.2.1 до Е.2.2, трябва да се извърши в съответствие с всяко от следните условия:

- положение, поддържано след спускане на изпитателния товар на височина ($1 \pm 0,1$) m (статично изпитване);
- положение, поддържано след повдигане на изпитателния товар на височина ($1 \pm 0,1$) m (статично изпитване);
и при температури на маслото в хидравличната система между 40 °C и 50 °C.

Е.2.1 Устройството за разтоварване между хидравличните цилиндри за повдигане и контролния клапан трябва да бъде отворено

Е.2.2 Пълното спускане на товара трябва да се измери в шарнирната точка на работния инструмент

Е.3 Критерии за приемане

Пълното спускане, измерено в Е.2.2, през първите 10 секунди не трябва да превишава:
— 100 мм, в случай на спиране или на ръчно деактивиране на предпазното приспособление;
— 300 мм, в случай на постоянно активирано предпазно приспособление.
След 5 минути спускането не трябва да превишава 100 мм допълнително.“

24.2 Използване на средствата за безопасност по време на повдигане и разтоварване на кофата

Хидравличната система на цилиндриите за повдигане и разтоварване на кофата е оборудвана с предпазно приспособление (1) и (2).

Предпазното приспособление е активирано по подразбиране.

Щом потребителят натисне бутона в кабината (3) (букон за безопасност), предпазното приспособление се деактивира и червените светлинни индикатори светват на:

- бутона в кабината (3);
- външния бутон (4);
- 2-та съединителя на електромагнитните клапани на цилиндриите за повдигане (5).

Функция на бутона (3):

- Натискане (А): дезактивиране на предпазното устройство.
- Натискане (В): активиране на предпазното устройство.

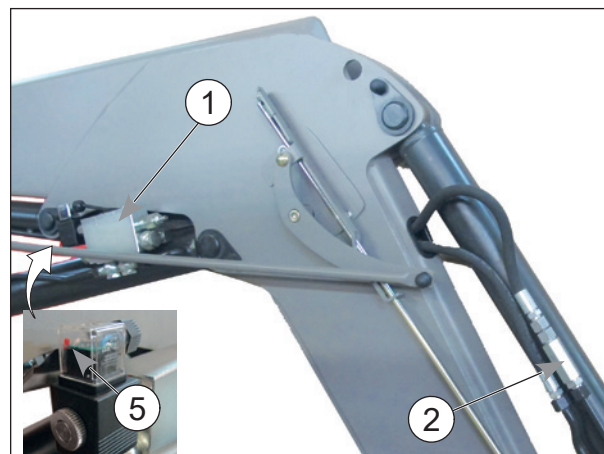

БЕЛЕЖКА: Щом тракторът бъде изключен от контакт, предпазното приспособление се активира автоматично.

⚠ Внимание: Деактивирането на предпазното приспособление е разрешено само когато в близост до товара няма никой. В този случай поддържането на плаващо положение и Shock Eliminator са съвместими. Чрез натискане на бутоните (3) или (4) предпазното устройство се активира отново (червените индикатори угасват).



Бутонът (4) служи изключително за повторно активиране на предпазното устройство отвън.
В този случай червените индикатори угасват.

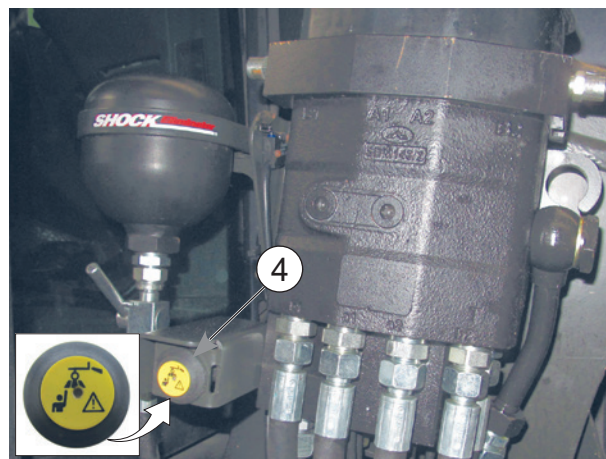

25. Техническа поддръжка

! Източвайте редовно хидравличната верига на трактора, сменяйте филтрите в съответствие с изискванията на производителя.
Замърсеното масло не смазва, а води само до износване на всички елементи на хидравликата (помпи, контролни клапани, хидравлични цилиндри). Дори масло, което изглежда светло, може да е отработено.

Операциите по техническата поддръжка трябва да бъдат извършвани от **компетентни лица, оторизирани от дистрибутора**. Ако това не е така, за тези операции отговорност носи изцяло този, който ги извършва.

При всяка операция за техническа поддръжка използването на ЛПС (Лични предпазни средства) е задължително (направете справка в „Таблица на ЛПС“, вижте глава „Правила за безопасност“).

За всички операции по поддръжка на товарача и/или на неговите инструменти, изключете двигателя на трактора.

При операциите по техническата поддръжка на товарача: никога не работете по механични части, към които са приложени усилия, по вериги или хидравлични елементи под налягане или по електрическа верига под напрежение.

При операциите по техническата поддръжка на трактора настоятелно препоръчваме да откачите товарача. Откачването е проста и бърза операция, която дава най-добри гаранции за безопасност и ефективност при техническата поддръжка на трактора.

При изпълнение на каквито и да са операции при повдигнат товарач е задължително той да бъде заключен в положението си:

Отключване на MACH System или затваряне на клапана за подаване към хидравличните цилиндри за повдигане за товарач без MACH System (вижте глава „ОТКАЧВАНЕ НА ТОВАРАЧА“).

На всеки 3 месеца смазвайте системата за заключване на MACH System.

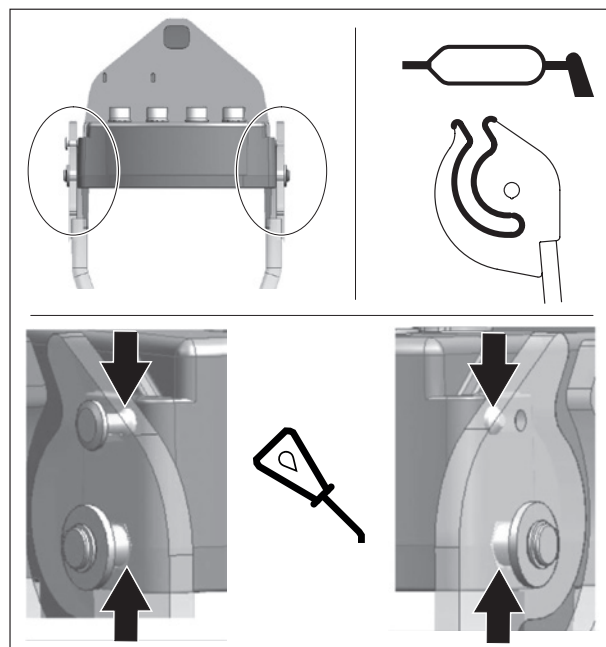

Гресируйте на всеки 10 часа и след всяко измиване (**водата отмива греста**) особено след миене с вода с високо налягане. Вижте отсреща на фигурата точките за смазване. Тип грес, препоръчвана за поддръжка: NLGI 2

При почистване с вода под високо налягане избягвайте да насочвате струята към електрическите компоненти.

Почиствайте инструмента и предната част на товарача след всяка употреба.

Киселинността на оборския и изкуствения тор, както и силажът, са врагове на боята, стоманата и съединенията.

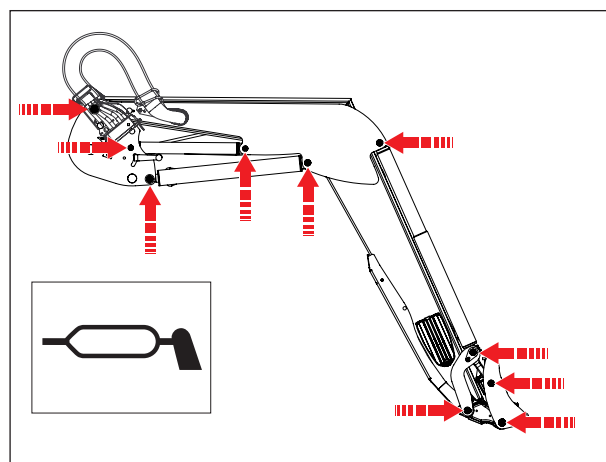

⚠ ВНИМАНИЕ: Изпускането на масло под налягане може да е с достатъчна сила, за да проникне в кожата и да причини сериозни наранявания. Преди да разкачите маркучите, не забравяйте да изпуснете цялото налягане. Преди да приложите налягане към системата, се уверете, че всички връзки са добре стегнати и че маркучите, както и хидравличната верига не са повредени.

ВНИМАНИЕ: Течът на масло от много малък отвор може да бъде почти невидим. За да проверите за подозрителни течове, използвайте парче картон или дърво, а не ръцете си. Ако сте получили нараняване от теч под налягане, незабавно потърсете медицинска помощ. Може да се развие инфекция или сериозна реакция, ако не се приложи незабавно подходящо медицинско лечение.

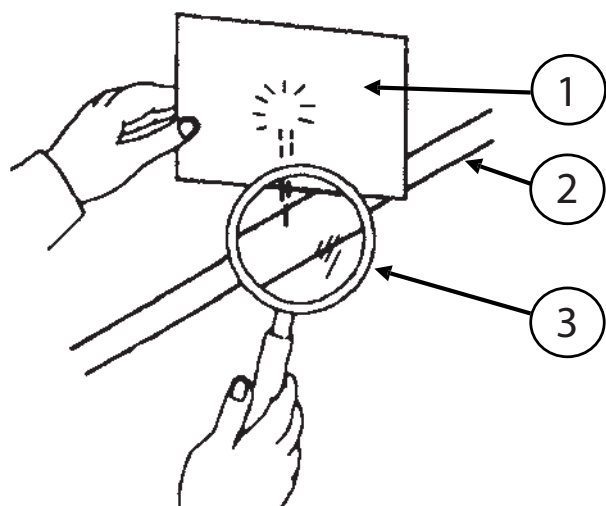

- (1) Картон.
- (2) Хидравличен кръг.
- (3) Лупа.

Проверявайте ежемесечно и дори по-често при интензивна употреба:

- Състоянието на шарнирите на товарача и/или работния инструмент. При нужда заменяйте предпазните втулки и/или осите.
- Предпазните втулки трябва да се заменят, ако дебелината им е по-малка от 1 mm.
- Нивото на хидравличното масло на трактора и херметичността на хидравличната верига. Ако констатирате наличие на вътрешни или външни течове по хидравличните компоненти (хидравлични цилиндри, тръби, свързвания, Masch, съединителни муфи и т.н.), свържете се с дистрибутора.
- Състоянието на маркучите: заменете ги, ако се появят напуквания или сълзене на масло.
- Доброто функциониране на еднолостовата дръжка (кабели, луфт, заключване...).
- Състоянието на кабелните снопове. В случай на повредени конектори или кабели се свържете с дистрибутора.
- Механичното състояние (възможни пукнатини, деформации, износване на стоперите, луфтове, паркинг стойки и т.н.).
- В случай на анормално износване се свържете с дистрибутора.
- Бракуване: свържете се с дистрибутора или с фирми, специализирани в рециклирането на материали.
- Проверете затягането на конзолата след 10 и след 50 часа работа, а след това – на всеки 100 часа или при всяко източване на маслото от двигателя на трактора. В случай на разхлабване се свържете с дистрибутора.

ВАЖНО: Всички винтове, които изискват повторно затягане, трябва да бъдат проверени, заменени, ако е необходимо, почистени и залепени отново с фиксатор за резби.

Затегнете винтовете, като спазвате момента на затягане, посочен в таблицата по-долу.

(Забранено е завинтването и затягането на болтовете на трактора с пневматичен гайковерт.)

Проверете затягането след 10 и след 50 часа работа а след това – на всеки 100 часа или при всяко източване на маслото от двигателя на трактора (без конзола). В случай на разхлабване се свържете с дистрибутора.

ВАЖНО: Преди всяка употреба проверявайте дали всички винтове са затегнати според препоръчителните моменти.

Всички винтове, които изискват повторно затягане, трябва да бъдат проверени, заменени, ако е необходимо, почистени и залепени отново със секундно лепило.

Затегнете винтовете, като спазвате момента на затягане, посочен в таблицата по-долу.

(Забранено е завинтването и затягането на болтовете на трактора с пневматичен гайковерт.)

— Моменти на затягане (Nm)

Клас на скрепителните елементи	Маркировка на дюбела (ISO 898)	Нишка											
		M 5	M 6	M 8	M 10	M 12	M 14	M 16	M 18	M 20	M 22	M 24	M 27
8.8	○	5.2	9	21.6	43	73	117	180	259	363	495	625	915
10.9	□	7.6	13.2	31.8	63	108	172	264	369	517	704*	890	1304
12.9	△	8.9	15.4	37.2	73	126	201	309	432	605	824	1041	1526

25.1 Специфика на поддръжката на конзолата

Винтова връзка	График за извършване на проверка			Интервал
	Индикация на брояча на работните часове на трактора			
	100 ч или при първия основен ремонт на нов трактор *	600 ч или при втория основен ремонт на трактора *	3000 ч	
Проверете дали затягането на крепежните елементи между трактора и нашето оборудване, както и между нашите части, съответства на препоръчания момент на завинтване.	X	X		След това на всеки 600 ч
Проверете дали затягането на крепежните елементи на конзолата съответства на препоръчания момент на завинтване.	X		X	След това на всеки 3000 ч

*При изтичане на първия от 2-та периода.

⚠ ПРЕДУПРЕЖДЕНИЕ: За да избегнете какъвто и да било риск от сериозни злополуки, дори смърт:

- Редовно проверявайте дали винтовете и гайките са добре стегнати, вижте таблицата за проверка по-долу.
- Всички винтове, които изискват затягане, трябва да бъдат проверени и, ако е необходимо, сменени.
- Забранено е завинтването или затягането с ударен ключ на болтовете, свързани с трактора, както и винтовете между частите на нашата доставка.

25.2 Отстраняване на проблеми

Всяка операция, свързана с търсене на неизправност (диагностика) и/или демонтаж на части, трябва да се извършва единствено от професионалист, който е длъжен да осигури пълна безопасност при операцията както за себе си, така и за околните, особено при работа с повдигнат товарач.

Операциите по техническата поддръжка трябва да бъдат извършвани от компетентни лица, оторизирани от дистрибутора. Ако това не е така, за тези операции отговорност носи изцяло този, който ги извършва.

Силно препоръчително е да разкачите товарача, за да осигурите безопасност и ефективност на поддръжката.

За всяка операция по поддръжката на товарача и/или неговите инструменти:

- Спрете двигателя на трактора.
- Носенето на ЛПС е задължително.
- Товарачът трябва да бъде инструмент на земята с аксесоари (загребване, ротор и т.н.) в покой.
- Изпуснете налягането от хидравличната верига.

ПРОБЛЕМ	ВЪЗМОЖНА ПРИЧИНА	ИЗМЕРВАНЕ
ПОВДИГАЩАТА ИЛИ РАЗТОВАРИТЕЛНА ФУНКЦИЯ НЕ ФУНКЦИОНИРА	ХИДРАВЛИЧНИТЕ МУФИ СА СВЪРЗАНИ НЕПРАВИЛНО.	ПРОВЕРЕТЕ ВРЪЗКАТА. СМЕНЕТЕ, АКО Е НЕОБХОДИМО.
	НИВОТО НА МАСЛОТО В ТРАКТОРА Е ТВЪРДЕ НИСКО.	ПРОВЕРЕТЕ НИВОТО НА МАСЛОТО В ТРАКТОРА И ДОЛЕЙТЕ МАСЛО.
	КОНТРОЛНИЯТ КЛАПАН НА ТОВАРАЧА ИЛИ КЛАПАНЪТ ЗА ОГРАНИЧАВАНЕ НА НАЛЯГАНЕТО НА КОНТРОЛНИЯ КЛАПАН Е ЗАСЕДНАЛ В ОТВОРЕНО ПОЛОЖЕНИЕ.	СВЪРЖЕТЕ СЕ С ВАШИЯ ДИСТРИБУТОР.
	НЕИЗПРАВНОСТ НА ХИДРАВЛИЧНАТА ПОМПА НА ТРАКТОРА.	СВЪРЖЕТЕ СЕ С ВАШИЯ ДИСТРИБУТОР.
ЦИЛИНДЪРЪТ НА ИНСТРУМЕНТА НЕ РАБОТИ	МУФИТЕ НЕ СА СВЪРЗАНИ ПРАВИЛНО.	ПРОВЕРЕТЕ ВРЪЗКАТА. СМЕНЕТЕ, АКО Е НЕОБХОДИМО.
	НЕИЗПРАВНИ ИЗОЛИРАНИ ПРОВОДНИЦИ.	ПРОВЕРЕТЕ И СМЕНЕТЕ, АКО Е НЕОБХОДИМО.
	ЕЛЕКТРОМАГНИТНИЯТ КЛАПАН ЗАЯЖДА.	СВЪРЖЕТЕ СЕ С ВАШИЯ ДИСТРИБУТОР.
	УПЛЪТНЕНИЕТО НА ПЛЪЗГАЧА Е ПОВРЕДЕНО (НЕ Е ХЕРМЕТИЧНО).	СВЪРЖЕТЕ СЕ С ВАШИЯ ДИСТРИБУТОР.
	ДЕФЕКТНИ МУФИ.	СМЕНЕТЕ МУФИТЕ.
ПЛЪЗГАЩИЯТ МЕХАНИЗЪМ НА ПОВДИГАНЕ ИЛИ РАЗТОВАРИТЕЛНА РАБОТИ ОБРАТНО	ХИДРАВЛИЧНИТЕ МАРКУЧИ НЕ СА СВЪРЗАНИ ПРАВИЛНО.	СВЪРЖЕТЕ МАРКУЧИТЕ СЪГЛАСНО УКАЗАНИЯТА.
	ЖИЧКОВИЯТ КОНТРОЛ Е СВЪРЗАН НЕПРАВИЛНО.	СВЪРЖЕТЕ СЕ С ВАШИЯ ДИСТРИБУТОР.
ИМА ВЪЗДУХ В ХИДРАВЛИЧНАТА СИСТЕМА (ОБРАЗУВАНЕ НА ПЯНА)	НИВОТО НА МАСЛОТО В ТРАКТОРА Е ТВЪРДЕ НИСКО.	ПРОВЕРЕТЕ НИВОТО НА МАСЛОТО В ТРАКТОРА И ДОЛЕЙТЕ МАСЛО.
	ИЗТИЧАНЕ НА ВЪЗДУХ ОТ СМУКАТЕЛНАТА СТРАНА НА ХИДРАВЛИЧНАТА ПОМПА.	СВЪРЖЕТЕ СЕ С ВАШИЯ ДИСТРИБУТОР.

ПОВДИГАНЕТО Е БАВНО ИЛИ НЕРАВНО	НИВОТО НА МАСЛОТО В ТРАКТОРА Е ТВЪРДЕ НИСКО ИЛИ МАСЛОТО Е СТУДЕНО.	ПРОВЕРЕТЕ НИВОТО НА МАСЛОТО В ТРАКТОРА И ДОЛЕЙТЕ МАСЛО. ОСТАВЕТЕ МАСЛОТО ДА ДОСТИГНЕ РАБОТНА ТЕМПЕРАТУРА.
	ИМА ВЪЗДУХ В ХИДРАВЛИЧНАТА СИСТЕМА	ОБЕЗВЪЗДУШЕТЕ ХИДРАВЛИЧНАТА СИСТЕМА. АКО НЕИЗПРАВНОСТТА НЕ БЪДЕ ОТСТРАНЕНА, СВЪРЖЕТЕ СЕ С ВАШИЯ ДИСТРИБУТОР.
	ТЕГЛОТО НА ТОВАРА Е ПОГОЛЯМО ОТ ПОСОЧЕНИЯ МАКСИМАЛЕН ТОВАР ЗА ТОВАРАЧА.	НАМАЛЕТЕ НАТОВАРВАНЕТО В ИНСТРУМЕНТА (ВИЖТЕ ГЛАВА „ТЕХНИЧЕСКИ СПЕЦИФИКАЦИИ“).
	МУФИТЕ НЕ СА НАПЪЛНО ЗАКЛЮЧЕНИ.	ПРОВЕРЕТЕ ВРЪЗКАТА И АКО Е НЕОБХОДИМО, ПОПРАВЕТЕ ИЛИ СМЕНЕТЕ МУФИТЕ.
	ОБОРОТИТЕ НА ДВИГАТЕЛЯ НА ТРАКТОРА СА ТВЪРДЕ НИСКИ (НИСКИ ОБОРОТИ НА	УВЕЛИЧЕТЕ ОБОРОТИТЕ НА ДВИГАТЕЛЯ НА ТРАКТОРА, ЗА ДА ПОДОБРИТЕ
	КАБЕЛИТЕ НА КОНТРОЛНИЯ КЛАПАН СА ЗАДРЪСТЕНИ ИЛИ ДЕФЕКТНИ.	СВЪРЖЕТЕ СЕ С ВАШИЯ ДИСТРИБУТОР.
	СЪЕДИНИТЕЛЯТ МАСН SYSTEM НЕ Е НАПЪЛНО ЗАКЛЮЧЕН	УВЕРЕТЕ СЕ, ЧЕ СЪЕДИНИТЕЛЯТ МАСН SYSTEM Е ДОБРЕ ЗАКЛЮЧЕН (ДРЪЖКАТА ДОКРАЙ).
	ТЕЧ НА НИВОТО НА ПЛЪЗГАЧА.	СВЪРЖЕТЕ СЕ С ВАШИЯ ДИСТРИБУТОР
	ОГРАНИЧИТЕЛЯТ НА НАЛЯГАНЕТО РАБОТИ НЕРАВНОМЕРНО ИЛИ Е НАСТРОЕН НА ТВЪРДЕ НИСКА СТОЙНОСТ.	СВЪРЖЕТЕ СЕ С ВАШИЯ ДИСТРИБУТОР.
	ПРЕГЪНАТ ИЛИ ПРИЩИПАН МАРКУЧ/ТРЪБОПРОВОД.	СВЪРЖЕТЕ СЕ С ВАШИЯ ДИСТРИБУТОР.
НЕДОСТАТЪЧЕН КАПАЦИТЕТ НА ХИДРАВЛИЧНАТА ПОМПА НА ТРАКТОРА	СВЪРЖЕТЕ СЕ С ВАШИЯ ДИСТРИБУТОР.	
НЕДОСТАТЪЧЕН КАПАЦИТЕТ НА ПОВДИГАНЕ	ОГРАНИЧИТЕЛЯТ НА НАЛЯГАНЕТО НЕ РЕГУЛИРАН.	СВЪРЖЕТЕ СЕ С ВАШИЯ ДИСТРИБУТОР.
	ТЕГЛОТО НА ТОВАРА Е ПОГОЛЯМО ОТ ПОСОЧЕНИЯ МАКСИМАЛЕН ТОВАР ЗА ТОВАРАЧА.	НАМАЛЕТЕ НАТОВАРВАНЕТО В ИНСТРУМЕНТА (ВИЖТЕ ГЛАВА „ТЕХНИЧЕСКИ СПЕЦИФИКАЦИИ“).
	ОБОРОТИТЕ НА ДВИГАТЕЛЯ НА ТРАКТОРА СА ТВЪРДЕ НИСКИ.	УВЕЛИЧЕТЕ ОБОРОТИТЕ НА ДВИГАТЕЛЯ.
	ДЕФЕКТНА ХИДРАВЛИЧНА ПОМПА НА ТРАКТОРА.	СВЪРЖЕТЕ СЕ С ВАШИЯ ДИСТРИБУТОР

ТОВАРАЧЪТ СЕ СПУСКА С КОМАНДНИ ОРГАНИ В НЕУТРАЛНО ПОЛОЖЕНИЕ	ТЕЧ ОТ ПОДЕМНИТЕ ЦИЛИНДРИ.	СВЪРЖЕТЕ СЕ С ВАШИЯ ДИСТРИБУТОР.
	НЕОБИЧАЕН ВЪТРЕШЕН ТЕЧ В КОНТРОЛНИЯ КЛАПАН.	СВЪРЖЕТЕ СЕ С ВАШИЯ ДИСТРИБУТОР.
ВНИМАНИЕ: ВЪЗМОЖЕН Е ТОЛЕРАНС (МЕЖДУ 0 И 8 СМ)	ЧЕКМЕДЖЕТО НА КОНТРОЛНИЯ КЛАПАН НА ТОВАРАЧА НЕ СЕ ВРЪЩА В НЕУТРАЛНО ПОЛОЖЕНИЕ.	СВЪРЖЕТЕ СЕ С ВАШИЯ ДИСТРИБУТОР.
ЧЕКМЕДЖЕТО НА КОНТРОЛНИЯ КЛАПАН НА ТОВАРАЧА НЕ СЕ ВРЪЩА В НЕУТРАЛНО ПОЛОЖЕНИЕ.	УПРАВЛЯВАЩИЯТ ШИБЪР НЕ СЕ ДВИЖИ СВОБОДНО (ЗАМЪРСЯВАНЕ).	СВЪРЖЕТЕ СЕ С ВАШИЯ ДИСТРИБУТОР.
	НЕУТРАЛНОТО ПОЛОЖЕНИЕ НА КАБЕЛНИЯ ЛОСТ Е ИЗМЕСТЕНО.	СВЪРЖЕТЕ СЕ С ВАШИЯ ДИСТРИБУТОР.
БЕЛЕЖКА: ПРОВЕРЕТЕ ДАЛИ ОРГАНИТЕ ЗА УПРАВЛЕНИЕ СА В НЕУТРАЛНО ПОЛОЖЕНИЕ.	ЗАЯЖДАНЕ НА ЛОСТА ЗА УПРАВЛЕНИЕ ИЛИ НА СИСТЕМАТА КАБЕЛИ.	СВЪРЖЕТЕ СЕ С ВАШИЯ ДИСТРИБУТОР.
ВЪНШЕН ТЕЧ НА МАСЛО	ПОВРЕДЕНИ ХИДРАВЛИЧНИ МАРКУЧИ, ТРЪБОПРОВОДИ, НИПЕЛИ С РЕЗБА ИЛИ УПЛЪТНЕНИЯ.	СВЪРЖЕТЕ СЕ С ВАШИЯ ДИСТРИБУТОР.
	ХЛАБАВИ ХИДРАВЛИЧНИ МАРКУЧИ.	ЗАТЕГНЕТЕ МАРКУЧИТЕ.
	ПОВРЕДЕНИ УПЛЪТНЕНИЯ НА КОНТРОЛНИЯ КЛАПАН.	СВЪРЖЕТЕ СЕ С ВАШИЯ ДИСТРИБУТОР
	ТЕЧ ОТ ЦИЛИНДЪР ИЛИ ПОВРЕДЕН ЦИЛИНДРОВ ПРЪТ.	ПЛЪЗГАЧЪТ ТРЯБВА ДА СЕ СМЕНИ. СВЪРЖЕТЕ СЕ С ВАШИЯ ДИСТРИБУТОР.
	ЕЛЕКТРОМАГНИТНИЯТ КЛАПАН ИЛИ КОНТРОЛНИЯТ КЛАПАН НА ТОВАРАЧА Е ПОВРЕДЕН/ИЗНОСЕН.	СВЪРЖЕТЕ СЕ С ВАШИЯ ДИСТРИБУТОР.
ОГЪВАЩИ СЕ БУТАЛНИ ПРЪТИ	ПРЕКАЛЕНА БЪРЗО ИЗСТЪРГВАНЕ ПРИ ДВИЖЕНИЕ НАЗАД.	ПЛЪЗГАЧЪТ ТРЯБВА ДА СЕ СМЕНИ. СВЪРЖЕТЕ СЕ С ВАШИЯ ДИСТРИБУТОР.
	ВНЕЗАПНО И ИЗКЛЮЧИТЕЛНО ВИСОКО НАТОВАРВАНЕ ПО ВРЕМЕ НА РАБОТА.	ПЛЪЗГАЧЪТ ТРЯБВА ДА СЕ СМЕНИ. СВЪРЖЕТЕ СЕ С ВАШИЯ ДИСТРИБУТОР.

	АКУМУЛАТОРЪТ Е ДЕФЕКТЕН.	АКУМУЛАТОРЪТ ТРЯБВА ДА СЕ ЗАРЕДИ, СВЪРЖЕТЕ СЕ С ВАШИЯ ДИСТРИБУТОР.
ШОКАБСОРБЕРЪТ НЕ ФУНКЦИОНИРА.	ОПЦИЯТА ЗА БЕЗОПАСНОСТ ПРИ ПОВДИГАНЕ И РАЗТОВАРИТЕЛНА Е НАЛИЧНА И АКТИВНА НА ТОВАРАЧА.	ОПЦИЯТА SHOCK ELIMINATOR Е НЕСЪВМЕСТИМА С ОПЦИЯТА ЗА БЕЗОПАСНОСТ ПРИ ПОВДИГАНЕ НА РАЗТОВАРИТЕЛНА.
БЕЛЕЖКА: SHOCK ELIMINATOR Е ОПЦИЯ, ПЪРВО ПРОВЕРЕТЕ НАЛИЧИЕТО НА SHOCK ELIMINATOR.	КЛАПАНЪТ НА SHOCK ELIMINATOR (ОПЦИЯ) Е ЗАТВОРЕН ИЛИ ДЕФЕКТЕН.	КЛАПАНЪТ ТРЯБВА ДА СЕ СМЕНИ. СВЪРЖЕТЕ СЕ С ВАШИЯ ДИСТРИБУТОР.
БЕЛЕЖКА: ПРИ НЯКОИ КОНФИГУРАЦИИ ТОВА МОЖЕ ДА Е ЗАДЪЛЖИТЕЛНО.	ЕЛЕКТРОМАГНИТНИЯТ КЛАПАН Е ДЕФЕКТЕН/НЕ Е АКТИВИРАН.	ПРОВЕРЕТЕ ДАЛИ ЕЛЕКТРОМАГНИТНИЯТ КЛАПАН Е СВЪРЗАН И ЗАХРАНВАН С 12 V. СВЪРЖЕТЕ СЕ С ВАШИЯ ДИСТРИБУТОР, АКО ПРОБЛЕМЪТ ПРОДЪЛЖАВА.
ТРЕТАТА ХИДРАВЛИЧНА ФУНКЦИЯ НЕ РАБОТИ	ЕЛЕКТРОМАГНИТНИЯТ КЛАПАН Е ДЕФЕКТЕН/НЕ Е АКТИВИРАН.	ПРОВЕРЕТЕ ДАЛИ ЕЛЕКТРОМАГНИТНИЯТ КЛАПАН Е СВЪРЗАН И ЗАХРАНВАН С 12 V. СВЪРЖЕТЕ СЕ С ВАШИЯ ДИСТРИБУТОР, АКО ПРОБЛЕМЪТ ПРОДЪЛЖАВА.
ЧЕТВЪРТАТА ХИДРАВЛИЧНА ФУНКЦИЯ НЕ РАБОТИ	ЕЛЕКТРОМАГНИТНИЯТ КЛАПАН Е ДЕФЕКТЕН/НЕ Е АКТИВИРАН.	ПРОВЕРЕТЕ ДАЛИ ЕЛЕКТРОМАГНИТНИЯТ КЛАПАН Е СВЪРЗАН И ЗАХРАНВАН С 12 V. СВЪРЖЕТЕ СЕ С ВАШИЯ ДИСТРИБУТОР, АКО ПРОБЛЕМЪТ ПРОДЪЛЖАВА.
ХИДРАВЛИЧНОТО ЗАКЛЮЧВАНЕ НА ИНСТРУМЕНТА НЕ РАБОТИ (ОПЦИЯ FAST-LOCK ИЛИ SPEED-LINK)	ЕЛЕКТРОМАГНИТНИЯТ КЛАПАН Е ДЕФЕКТЕН/НЕ Е АКТИВИРАН.	ПРОВЕРЕТЕ ДАЛИ ЕЛЕКТРОМАГНИТНИЯТ КЛАПАН Е СВЪРЗАН И ЗАХРАНВАН С 12 V. СВЪРЖЕТЕ СЕ С ВАШИЯ ДИСТРИБУТОР, АКО ПРОБЛЕМЪТ ПРОДЪЛЖАВА.

26. Рециклиране на продуктите МХ

Хидравлична система

- В края на експлоатационния цикъл, хидравличното масло трябва да бъде източено от продуктите МХ в лицензирани сервиси.
- Хидравличните маркучи трябва да бъдат демонтирани преди извършването на каквато и да е операция за рециклиране на материали.
- В случай, че извършва сам монтажа в края на експлоатационния цикъл, всеки собственик на продукти МХ трябва да спазва тези предпазни мерки за опазване на околната среда.

Отстраняване на опасните отпадъци (масла и маркучи)

- Хидравличните масла трябва да бъдат съхранявани в контейнери или варели, предназначени за целта, и изпратени в лицензираните приемни пунктове.
- При хидравличните маркучи стоманеният крайник може да се извади от каучуковия маркуч.
- Стоманените крайници трябва да бъдат рециклирани като метални отпадъци в лицензираните приемни пунктове.
- Каучуковите маркучи трябва да бъдат поставени в непромокаеми контейнери и изпратени за обработка в лицензираните приемни пунктове.

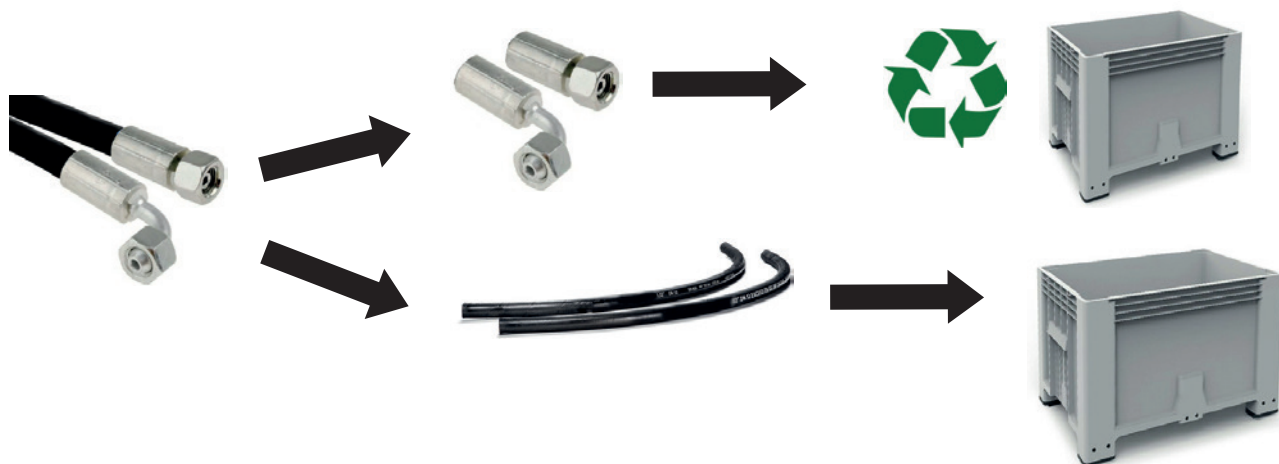

Високи технологии при продуктите МХ, електрическото и електронното оборудване:

- Отпадъците от електрическо и електронно оборудване (ОЕЕО), налични в продуктите МХ, трябва да бъдат демонтирани и след това изпратени в лицензираните приемни пунктове, за да бъдат оползотворени.



Рециклиране на почистените продукти МХ

- Почистените продукти МХ трябва да бъдат изпратени в лицензираните пунктове за рециклиране на черни и цветни метали.

27. Препоръчителна комбинация товарач-трактор

Нашите препоръки за товарачи са изготвени в съответствие с критериите за категоризация на тракторите и техническите характеристики (вж. по-нататък), за да съответстват на данните на производителите.

Зареждащи устройства								
Спецификации на трактора	T408evo	T408+evo	T410evo	T410+evo	T412evo	T412+evo	T414evo	T417evo/ T418evo
Минимална-максимална мощност (к.с./л.с.)	80-130 KM	80-130 KM	90-180 KM	90-180 KM	110-230 KM	110-230 KM	120-260 KM	150-300 KM
Брой цилиндри	4 cyl.	4 cyl.	4-6 cyl.	4-6 cyl.	4-6 cyl.	4-6 cyl.	4-6 cyl.	6 cyl.
Максимално междуосие (mm)	2300-2700 mm	2300-2700 mm	2400-2700 mm	2400-2700 mm	2500-2800 mm	2500-2800 mm	2600-3000 mm	2600-3000 mm
Максимално тегло (kg)	3200-6200 kg	3200-6200 kg	4000-8500 kg	4000-8500 kg	5000-9500 kg	5000-9500 kg	6000-12000 kg	6000-12000 kg
Гуми Mini-maxi	12.4R24 – 13.6R28	12.4R24 – 13.6R28	14.9R24 – 14.9R28	14.9R24 – 14.9R28	14.9R24 – 16.9R30	14.9R24 – 16.9R30	14.9R28 – 16.9R30	14.9R28 – 16.9R30

28. Технически характеристики

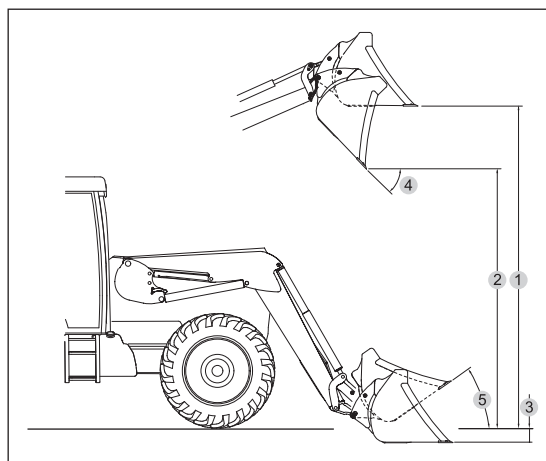
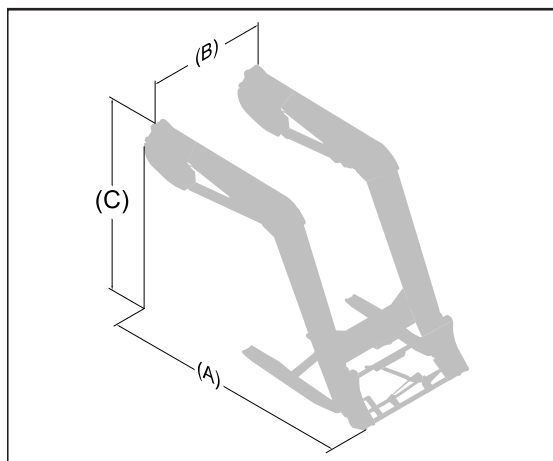

	T408evo	T408+evo	T410evo	T410+evo	T412evo	T412+evo	T414evo	T417evo/ T418evo
Заемано пространство на земята (A)	2,40 м	2,40 м	2,50 м	2,50 м	2,60 м	2,60 м	2,75 м	2,75 м
Заемано пространство на земята (B)	1,18 м	1,18 м	1,18 м	1,18 м	1,18 м	1,18 м	1,18 м	1,18 м/1,38 м
Заемано пространство на височина (C)	1,78 м	1,78 м	1,83 м	1,83 м	1,87 м	1,87 м	2,05 м	2,05 м
Мин. тегло (без опция)	530 кг	535 кг	578 кг	588 кг	603 кг	608 кг	720 кг	787 кг/797 кг
Макс. тегло	642 кг	647 кг	689 кг	699 кг	714 кг	719 кг	820 кг	833 кг/ 830 кг
Максимална височина на оста на въртене на работния инструмент*	3,85 м	3,85 м	4,00 м	4,00 м	4,15 м	4,15 м	4,50 м	4,60 м
Максимална височина под кофата, повдигната до хоризонтално положение (1) #	3,60 м	3,60 м	3,75 м	3,75 м	3,90 м	3,90 м	4,25 м	4,35 м
Максимална височина под повдигната кофа при изсипване (2) #	3,05 м	3,05 м	3,20 м	3,20 м	3,35 м	3,35 м	3,70 м	3,80 м
Дълбочина на копане (3) #	0,20 м	0,20 м	0,20 м	0,20 м	0,20 м	0,20 м	0,20 м	0,20 м
Ъгъл на изсипване на кофата на максимална височина (4) #	55°	55°	55°	55°	55°	55°	50°	50°
Ъгъл на натоварване (5) #	52°	52°	52°	52°	52°	52°	52°	51°
Сила на измъкване в оста на въртене на работния инструмент*	2410 кг	2840 кг	2590 кг	3010 кг	2840 кг	3270 кг	2670 кг	3420 кг
Подемна капацитет в оста на въртене на работния инструмент по целия диапазон на височината*	2070 кг	2440 кг	2220 кг	2590 кг	2420 кг	2780 кг	2210 кг	2910 кг
Полезен товар при палет на 0,60 m пред вилците								
На земята	2230 кг	2495 кг	2345 кг	2750 кг	2650 кг	3075 кг	2490 кг	3230 кг
На 2 m от земята	2010 кг	2390 кг	2125 кг	2490 кг	2395 кг	2780 кг	2230 кг	2950 кг
На 3 m от земята	1905 кг	2275 кг	2015 кг	2365 кг	2265 кг	2635 кг	2150 кг	2795 кг
На максимална височина	1890 кг	2180 кг	2010 кг	2345 кг	2225 кг	2535 кг	2100 кг	2735 кг
Време на повдигане	4,3 с	5 с	5,1 с	5,8 с	5,8 с	6,6 с	6 с	7,8 с
Време за изсипване	0,9 с	0,9 с	0,9 с	1,2 с	1,2 с	1,2 с	1,1 с	1,2 с

БЕЛЕЖКА: Характеристики, определени при налягане 195 бара и дебит 60 литра/мин.

Данните може да се различават в зависимост от типа на използвания трактор # Стойности за кофа за пръст.

* Отчита се само полезният товар. Стойностите на нивото на земята и в точката на въртене на работния инструмент не могат да се използват.

** Полезният товар се изчислява с помощта на инструмент 180 кг.

ДЕКЛАРАЦИЯ ЗА СЪОТВЕТСТВИЕ



Производителят:

M-extend France SAS

Седалище: 19, Rue de Rennes, 35690 Acigné (Франция).

Записан в Търговския и фирмен регистър (RCS) на град Рен под номер 639 200 260.

Декларира, че продуктите:

Челен товарач T406 или T408 или T408+ или T410 или T410+ или T412 или T412+ или T414 или T417 или T418 или TX420 или TX425 или TX430

или

Челен товарач U503 или U504 или U505 или U506 или U506+ или U507 или U508 или U508+ или U509 или U510 или U510+ или U511 или U512 или U512+ или U514 или U514+

или

Челен товарач A104 или A106 или A110 или F303 или F304

или

Челен товарач C1 или C1s o или и C2и или C2 или C2+ или C3и или C3 или C3+ или C4 или C4+

или

Работен инструмент за товарач BMS или BRDS или BQU или BF + GF или CGU или TR или BMSC или CGC или TRC или BT или BR или BC или BF или BMSU или BRU или BFU или CL или BRC или BFC или LC или CG или BP или SG или BB или PCS или LS или PG

или

Работен инструмент за товарач със самостоятелно задвижване BMSA или CGA или BTA или TR или BCA или BCDA

или

Разпределителна кофа BD1202 или BD 1402 или BD 2002 или BD 2402 или BD 3102

или

Manibal L40 или L400 или L400HD или L500 или L6000 или C30 или C40 или U40 или V40 или V60 или V500 или W500 или V400HD или V5000HD или V7000HD

или

Предна навесна с-ма R04 или R05 или R06 или R08 или R09 или R10 или R12 или R16 или R20 или R28 или R38 или R53

или

Противотежест M250 или M400 или MM600 или MM900 или MM1200 или MM1500 или MM400AD или MBX или MXS 250 или MXS 400 или MXS 600 или BOX 100L или BOX 150L или MBX XS

или

Мултибампер

със сериен номер:

моля, запишете в полето по-долу серийния номер, посочен в идентификационната табелка на техническия продукт.

включен в списъка на серийните номера **49999 11 001 до 499999 24 365,**

съответстват на директивата „Машини“ **2006/42/ЕО**

(и отговарят на изискванията на стандарт **NF EN 12525+A2** от май 2010 г.).

M-extend France SAS, 19 rue de Rennes, Acigné (35690), има право да състави техническата документация.

Асинье, 17 януари 2024 г.

B. Gauchenot
управляващ директор



M-extend France SAS
19, rue de Rennes
B.P. 83221
FR-35690 ACIGNÉ
Email : contact@m-x.eu
Web : www.m-x.eu