



RAISE YOUR EXPECTATIONS



NAKLADAČ

MX T408evo / T408+evo

MX T410evo / T410+evo

MX T412evo / T412+evo

MX T414evo

MX T417evo

MX T418evo

Návod k použití

Před použitím si tento návod pozorně přečtěte

Vážení uživatelé,

děkujeme za vaši důvěru a doufáme, že budete s nakladačem MX naprosto spokojení.

Několik minut, které věnujete pročtení této příručky, vám umožní naplno využívat všechny funkce nakladače MX, zachovat jeho dlouhou životnost a pracovat naprosto bezpečně.

Návod k použití nakladače, který právě držíte v ruce, je velice důležitý dokument – uchovejte ho, stejně jako návody k montáži, které dostanete od prodejce, abyste je mohli v případě potřeby využít. Návody poskytněte všem uživatelům stroje a v případě prodeje nakladače MX je předejte novému majiteli.

Vyobrazení a technické údaje uvedené v tomto dokumentu nemusí přesně odpovídat příslušnému nakladači, podmínky pro používání však zůstávají pro všechny stejné.

Nakladač musí příslušnému uživateli předat výlučně autorizovaný distributor.

Předvedení dodávaného materiálu musí zahrnovat:

- Bezpečnostní pravidla.
- Připojení a odpojení nakladače.
- Připojení a odpojení pracovního náradí.
- Obsluha všech ovládaní na zařízení.

Pokud by došlo k zanedbání jedné z těchto 4 povinností, musíte na vlastní odpovědnost ihned kontaktovat autorizovaného prodejce.

Na webových stránkách www.m-x.eu najdete originální verze návodů ve francouzštině:
Klikněte na francouzskou verzi stránek, a poté na „Documentations / Manuels d'utilisation“.

MX je značka společnosti M-extend France SAS, IČ 639 200 260, zapsané v obchodním rejstříku v Rennes, 19 Rue de Rennes, BP 83 221 – 35 690 Acigné, Francie.

OBSAH

1. BEZPEČNOSTNÍ PRAVIDLA	9
1.1 Piktogram bezpečnostní výstraha	10
1.2 Tabulka OOP (osobní ochranné pomůcky)	10
1.3 Omezení používání nakladače na traktoru s ochranným rámem se 2 vzpěrami	11
1.4 Nedodržení bezpečnostních pravidel a pravidel používání	12
2. PRAVIDLA POUŽÍVÁNÍ	13
3. BEZPEČNOSTNÍ NÁLEPKY	15
4. IDENTIFIKAČNÍ ŠTÍTEK	17
5. POPIS	18
6. PROTIVÁHA	19
7. OVLÁDÁNÍ	20
7.1 Ovládání pomocí ventilů traktoru	20
7.2 Ovládání pomocí ventilu MX	20
7.3 Ovládání pomocí ventilu MX PROPILOT	21
7.4 Ovládání pomocí ventilu MX FLEXPILLOT	22
7.5 Ovládání pomocí ventilu MX e-PILOT S	23
8. ODPOJENÍ NAKLADAČE	24
9. PŘIPOJENÍ NAKLADAČE	29
9.1 Připojení ve dvou krocích	31
10. ODPOJENÍ NÁSTROJE	33
10.1 Nosič nářadí s ručním odjištěním	33
10.2 Nosič nářadí FAST-LOCK	34
10.3 Nosič nářadí SPEED-LINK 2	35
11. PŘIPOJENÍ NÁSTROJE	36
11.1 Nosič nářadí s ručním odjištěním	36
11.2 Nosič nářadí FAST-LOCK	37
11.3 Nosič nářadí SPEED-LINK 2	38
12. MODELY NOSIČŮ NÁŘADÍ	39
12.1 Nosič nářadí MX	39
12.2 Nosič nářadí EURO	39
12.3 Nosič nářadí MX/EURO	39
12.4 Nosič nářadí EURO/SMS	40
12.5 Nosič nářadí EURO/SIGMA 4	40
12.6 Nosič nářadí EURO/TENIAS	40
13. UVEDENÍ NAKLADAČE DO PROVOZU – KONTROLNÍ SEZNAM	41
14. INDIKÁTOR ÚROVNĚ	42
15. SYSTÉM FAST-LOCK	43
16. SYSTÉM SPEED-LINK 2	44
17. SYSTÉM PCH	45
17.1 Poloha „Lopata“	45

17.2 Poloha „Paleta“	45
18. SYSTÉM SHOCK ELIMINATOR	46
19. ZPOMALOVAČ SKLÁPĚNÍ	46
19.1 Start/stop	46
19.2 Nastavení	46
20. SYSTÉM AUTO-LEVEL	47
20.1 Nastavení polohy nástroje	47
20.2 Automatické uvedení nástroje do polohy	48
21. SYSTÉM AUTO-UNLOAD	48
22. EASY PLUG	49
23. PRACOVNÍ SVĚTLOMETY	50
24. BEZPEČNOST PŘI ZDVIHÁNÍ A SKLÁPĚNÍ	51
24.1 Výňatek z normy pro čelní nakladače EN12525 + A2 2010:	51
24.2 Použití bezpečnosti při zdvihání a sklápění	52
25. ÚDRŽBA	53
25.1 Specifika údržby konzoly	55
25.2 Odstraňování závad	56
26. RECYKLACE PRODUKTŮ MX	60
27. PŘEDPISY PRO SESTAVU NAKLADAČ-TRAKTOR	62
28. TECHNICKÉ CHARAKTERISTIKY	63



Přečtení tohoto návodu je povinné pro všechny uživatele před prvním použitím.



- ***Jakékoliv použití, které výrobce nepředpokládá, je považováno za použití v rozporu s určením a je tedy považováno za nesprávné použití. Výrobce neodpovídá za škody, které jsou následkem nesprávného použití.***
- ***Bezpečnostní informace uvedené v tomto návodu nenahrazují bezpečnostní předpisy, nároky vyžadované kvůli pojištění, místní národní ani federální zákony.***



1. Bezpečnostní pravidla

- Nošení OOP (osobních ochranných pomůcek) je povinné (viz „Tabulku OOP“).
- Řidič i spolucestující se musí připoutat bezpečnostními pásy na každém sedadle.
- Před každým použitím musí obsluha zkontrolovat, zda je nakladač správně připojen a zda je správně zajištěné nářadí (test přitlačením na zem).
- Nakladač ovládejte výlučně z místa řidiče. Kontrolu nad ovládáním udržujte až do dokončení každého pohybu.
- Ovládání nakladače musí být během přepravy po silnici zablokovaná (viz návod k použití pro řízení).
- Když přijdete na křižovatku, odblokujte ovládání a zdvihněte nakladač do výšky nejméně 2 m od povrchu vozovky, abyste neohrozili ostatní účastníky silničního provozu. Jakmile křižovatkou projedete, vraťte se do výchozí polohy a ovládání nakladače opět zablokujte.
- Když jedete po silnici, dbejte na to, aby polohová a signalizační světla traktoru nebyla zakrytá.
- Neodcházejte z místa řidiče, dokud nezablokujete veškerý pohyb ovládání (zajištění ovládací páky).
- Nikdy z traktoru nevystupujte se zdviženým nakladačem. Po použití nakladače traktor zaparkujte s nakladačem sklopeným na zem.
- Při používání nakladače se v oblasti pohybu zařízení nesmí nacházet žádné osoby. Pokud operace zdvihání vyžadují přítomnost další osoby v blízkosti nákladu, musí být nakladač MX vybaven bezpečnostním zařízením (viz kapitolu „BEZPEČNOST PŘI ZDVIHÁNÍ A SKLÁPĚNÍ“).
- Před použitím se musí obsluha ujistit, zda celky nakladač/traktor a nástroj/nakladač odpovídají předpisům. Za tímto účelem konzultujte platný předpis MX u autorizovaného prodejce.
- Obsluha musí používat nástroj koncipovaný a předepsaný společností MX pro prováděné práce.
- **Přeprava nebo zdvihání osob pomocí nakladače jsou zakázány.**
- Zajistěte stabilitu traktoru pomocí odpovídající protiváhy (viz kapitolu „PROTIVÁHA“).
- Omezte přejezdy se zdviženým nákladem. Traktor by se mohl převrátit.
- Přípustné zatížení přední nápravy uvedené výrobcem traktoru nesmí být překročeno.
- Abyste omezili zatížení přední nápravy a směrového válce a aby nedocházelo k nadměrnému opotřebení pneumatik, je třeba při otáčení jet vpřed nebo couvat.
- Maximální zatížení předních pneumatik uvedené výrobcem pneumatik nesmí být překročeno.
- Pravidelně kontrolujte tlak v pneumatikách.
- Pravidelně kontrolujte přítomnost bezpečnostních závlaček nebo šroubů. Nenahrazujte je jinými předměty, jako jsou např.: hřebíky, dráty apod.
- Pro zajištění bezpečného provozu nakladače MX musí být traktor vybaven kabinou nebo čtyřsloupovou ochrannou tyčí proti pádu předmětů. Pozor: ochrana musí být během provozu v aktivní poloze. Pokud je traktor vybaven pouze ochranným valníkem, musí být nakladač vybaven paralelogramem. Viz kapitola „Omezení použití nakladače na traktorech bez kabiny nebo čtyřsloupové valníkové tyče“.
- Dávejte pozor na elektrická, telefonní, vzdušná vedení, na okapy, konstrukční prvky střech apod. při manévrování nakladačem ve zdvižené poloze.
- Podle normy EN 12525 + A2 2010 musí být ovládání pro aktivaci nakladače a nářadí typu „s trvalým působením“, kromě plovoucí polohy při zvedání a/nebo vyklápění, kterou lze udržovat v poloze pomocí zářezů.
- Všechny zásahy při vyhledávání závad (diagnostika) a/nebo demontáž součástí smí provádět pouze odborník, který nejprve zaručí, že jeho práce proběhne naprosto bezpečně pro něj i pro jeho okolí, zejména v případě prací na zdviženém nakladači.
- Během všech činností na stroji hrozí nebezpečí přimáčknutí nebo rozdrčení, zejména v okolí pohyblivých částí.







- Při činnostech na horní části stroje používejte stabilní a zabezpečené prostředky. Pokud je nakladač připojený na traktor, vypněte motor traktoru.
- Abyste zabránili vzniku požáru, udržujte sestavu traktor/nakladač čistou. Dbejte na to, aby se částičky, které může odnést vítr (sláma, tráva, dřevěné třísky apod.), nenakupily v oblastech s vysokou teplotou. Kontrolujte a čistěte oblasti, kde se mohou nashromáždit různé materiály, zejména kolem motoru a oblasti výfuku.
- Po použití se ujistěte, zda je traktor zastavený zabezpečeným způsobem.
- Nakladač a/nebo nářadí nezvedejte, pokud je nářadí zaseknuté o překážku / zablokované.
- Maximální povolená pracovní rychlost je 5 km/h.

1.1 Piktogram bezpečnostní výstraha

Tento bezpečnostní piktogram se používá v celém návodu a informuje o rizicích poškození zařízení, zranění nebo smrti. Když na tento piktogram narazíte, pozorně si přečtěte znění výstrahy. Je naprosto nezbytné seznámit se s bezpečnostními pokyny a nařízeními, než nakladač zdvihnete nebo použijete.

Piktogram	Termín	Popis
	NEBEZPEČÍ	Označuje hrozící nebezpečnou situaci, která, pokud se jí nezabrání, může způsobit vážná nebo smrtelná zranění.
	VÝSTRAHA	Označuje potenciálně hrozící nebezpečnou situaci, která, pokud se jí nezabrání, může způsobit vážná nebo smrtelná zranění.
	UPOZORNĚNÍ	Označuje potenciální nebezpečnou situaci, která, pokud se jí nezabrání, může způsobit lehká nebo středně těžká zranění.
	DŮLEŽITÉ	Označuje situaci, která v případě nedodržení pokynů může způsobit poškození vybavení nebo věcné škody.
	POZNÁMKA	Obsahuje užitečné informace.

1.2 Tabulka OOP (osobní ochranné pomůcky)

Symboly	Význam	Příklad rizika
	Povinné nošení ochrany rukou.	Požezání, zachycení při odjištění nářadí na nakladači.
	Povinné nošení ochrany sluchu.	Třesení lopatou u traktoru bez kabiny.
	Povinné nošení ochrany očí.	Stříkání při vysokotlakém čištění.
	Povinné nošení helmy.	Rány do hlavy nakladačem při údržbě traktoru.
	Povinné nošení ochrany trupu.	Stříkání při vysokotlakém čištění.
	Povinné nošení ochrany nohou.	Přimáčknutí při umístění odstavných noh.

1.3 Omezení používání nakladače na traktoru s ochranným rámem se 2 vzpěrami

Doplňující informace pro traktor vybavený ochranným rámem proti převrácení se dvěma vzpěrami.

1.3.1 Varování

Pokud traktor není vybaven ochrannou konstrukcí proti pádu předmětů, je řidič při manipulaci s jakýmkoliv nákladem vystaven neustálému nebezpečí.

Pokud je traktor vybaven pouze jedním ochranným rámem, musí být nakladač povinně vybaven paralelogramem.

Upozornění: Používejte výlučně nářadí předepsané výrobcem nakladače MX.

1.3.2 Opatření pro použití

Pro bezpečnou práci je třeba nezbytně dodržovat následující opatření pro použití:

- Používejte nářadí koncipované pro stanovené práce.
- Nastavte tyč s indikátorem podle používaného nářadí.
- Ujistěte se, že náklad je stabilní a řádně upevněný v nářadí.
- Maximální úroveň naložení nářadí nesmí překročit nejvyšší příčku v případě volného nákladu a nesmí přesáhnout výšku čela u kusového nákladu (viz obr. 1).
- Sestavu traktor/nakladač ovládejte plynule.
- Přejíždějte s nákladem u země mírnou rychlostí.
- Při zvedání a během přejíždění nespouštějte náklad z očí od chvíle, kdy bod otáčení nářadí (A) horizontálně překročí bod otáčení nakladače (B) (viz obr. 2). V případě potřeby upravte polohu nářadí tak, aby náklad nikdy nesměřoval směrem k řidiči (viz obr. 3).

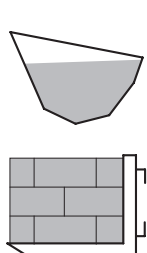

Fig. 1

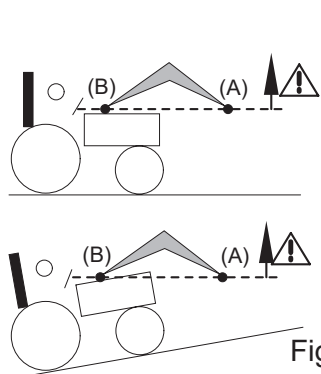

Fig. 2

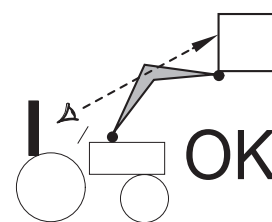
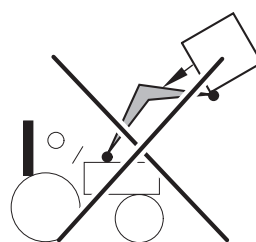

Fig. 3

! NEBEZPEČÍ: Pokud není náklad řádně zajištěn, je obsluha vystavena nebezpečí pádu nákladu, když bod otáčení nářadí (A) přesáhne horizontální osu bodu otáčení nakladače (B) (viz obr. 2).

NEBEZPEČÍ: Nakladač se nesmí vyklápat, pokud bod otáčení nářadí (A) přesahuje horizontální osu bodu otáčení nakladače (B) (viz obr. 2).

1.4 Nedodržení bezpečnostních pravidel a pravidel používání

- Výrobky značky MX jsou koncipovány pro použití s maximálním hydraulickým tlakem uváděným výrobcem v technických charakteristikách traktoru. Vyšší tlak má za následek větší zatížení a tedy zánik záruky na celou dodávku MX.
- Nikdy neupravujte připojení hadic.
- Porušení pečeti má za následek zrušení záruky MX na celou dodávku.
- Jakákoliv montáž nakladače MX odchylná od předpisů MX platných ke dni koupě má za následek zrušení záruky MX na celou dodávku.
- Jakákoliv úprava jedné z částí dodávky od společnosti MX (nářadí, nakladač, rám atd.) nebo používání nářadí nebo prvku instalovaného na nakladači MX, který pochází od jiné značky než MX, má za následek zánik záruky společnosti MX týkající se celé dodávky.
- Používejte výhradně originální náhradní díly značky MX. Nakladač MX ani jeho nářadí (mechanické, elektrické, hydraulické a pneumatické vlastnosti) sami neupravujte ani nenechte upravovat jinou osobou, aniž byste nejprve požádali o písemný souhlas společnost MX. Nedodržení těchto pravidel může zapříčinit, že se nakladač MX stane nebezpečným. V případě škody nebo zranění bude MX zcela zproštěna odpovědnosti.
- Záruka zaniká okamžitě, jakmile dojde k porušení norem a pokynů pro použití a údržbu nakladače MX uvedených v návodu k použití. MX neodpovídá za nehody, které jsou následkem činností odporujících uvedeným zákazům.

2. Pravidla používání

- Každé nářadí je koncipováno pro velice specifické použití a má své vlastní meze odolnosti.
- Klučení a vyklučování doporučujeme zakázat. Tyto práce musí provádět specializovaný stroj a nejsou v rozsahu prací, které může provádět zemědělský nakladač.
- Používejte pohyblivost traktoru pro zajištění do přepravovaného materiálu spíše než rozmach, který nakladač i traktor velice zatěžuje.
- Je-li přepravovaný náklad příliš velký, nezatěžujte hydraulické prvky. To samé platí, když jsou válce na konci chodu, v tu chvíli uvolněte páčky ovládání ventilu.
- Vždy pracujte s vycentrovaným břemenem.

- Při pracích urovnávání zeminy pracujte sníženou rychlostí s úhlem nářadí max. 50° oproti zemi.

POZNÁMKA: Pracujte plynule a rozvážně.

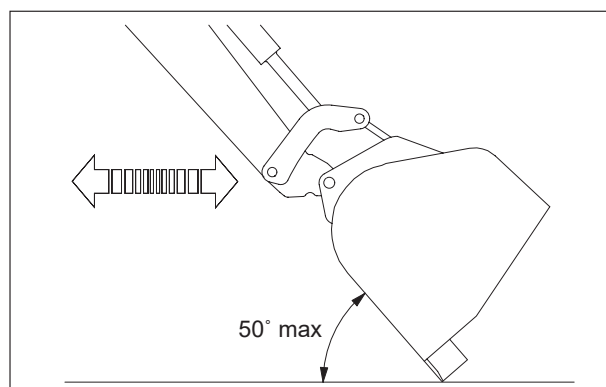

- Při manipulaci s balíky zkontrolujte, zda je balík správně uchopen, než zdvihnete nakladač.

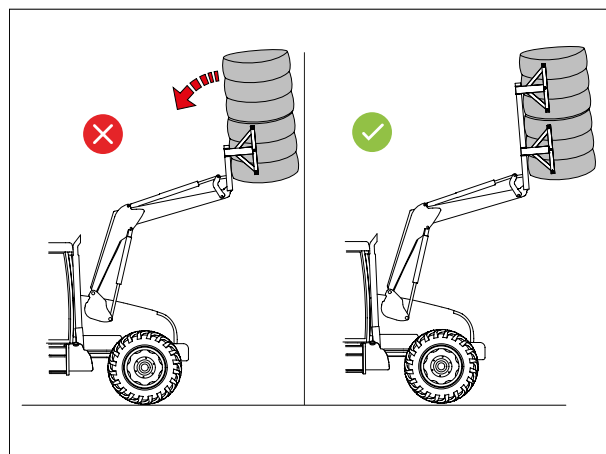

— Používejte nástroj koncipovaný pro stanovené práce.

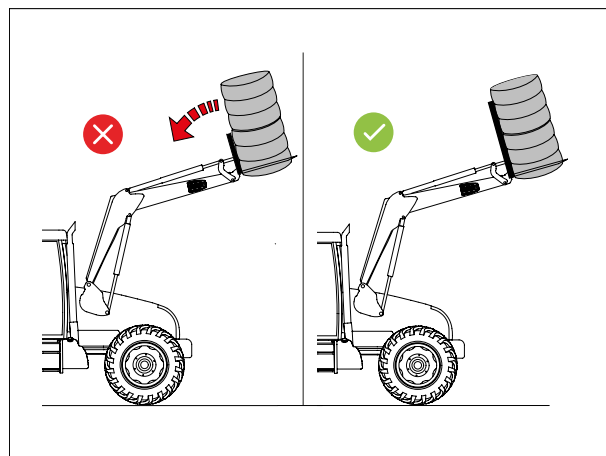

— Maximální úroveň zatížení nástroje nesmí překročit nejvyšší příčku v případě volného nákladu a nesmí přesáhnout výšku čela u kusového nákladu.

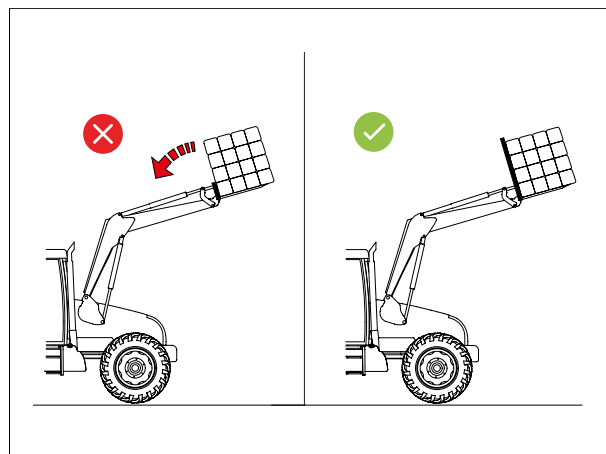



Kusový náklad



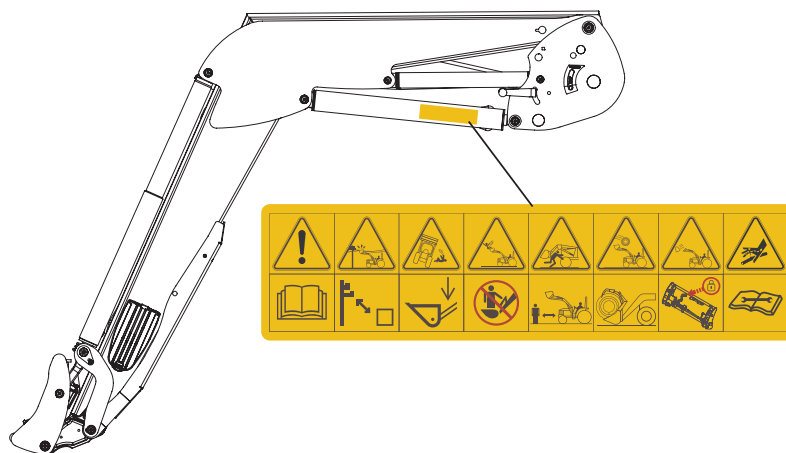



3. Bezpečnostní nálepky

Na nakladači jsou umístěny bezpečnostní nálepky. Zajistěte, aby nálepky zůstaly čisté a čitelné, v případě poškození je nahraďte. V případě výměny nálepky vyčistěte povrch isopropylalkoholem a nalepte nálepku pomocí speciálního nářadí.



⚠ NEBEZPEČÍ: Při nedodržení těchto pokynů může dojít k vážným či smrtelným zraněním.

Symbol	Význam
	Seznamte se s bezpečnostními pravidly a pravidly použití v návodu k použití, než začnete výrobek používat.
	Dodržujte minimální bezpečnostní vzdálenost od drátů vysokého napětí.

Symbol	Význam
	Jezděte s nakladačem v poloze dole.
	Je zakázáno lézt na nářadí.
	Je zakázáno se zdržovat pod břemenem.
	Používejte nářadí vhodné pro příslušný pracovní úkon a podle doporučení výrobce.
	Před použitím zkontrolujte správné zamčení nářadí.
	Seznamte se s ustanoveními v návodu k použití, než začnete provádět údržbu hydrauliky.

4. Identifikační štítek

Identifikační štítek je umístěn na vnitřní straně pravého ramene nakladače. Najdete na něm typ a sériové číslo nakladače, které jsou nutné v případě potřeby informací, náhradních dílů nebo technické podpory.

MX	CE	UK	CA
Designation	<input type="text"/>		
Type/Model	<input type="text"/>		
Serial number	<input type="text"/>		
Year of manufacture	<input type="text"/>		
Maximum weight	<input type="text"/>	kg	
For Loader: Maximum Load (on pallet carrier)	<input type="text"/>	kg	
Manufactured by M-extend france SAS 19 rue de rennes 35690 ACIGNE - FRANCE			



5. Popis

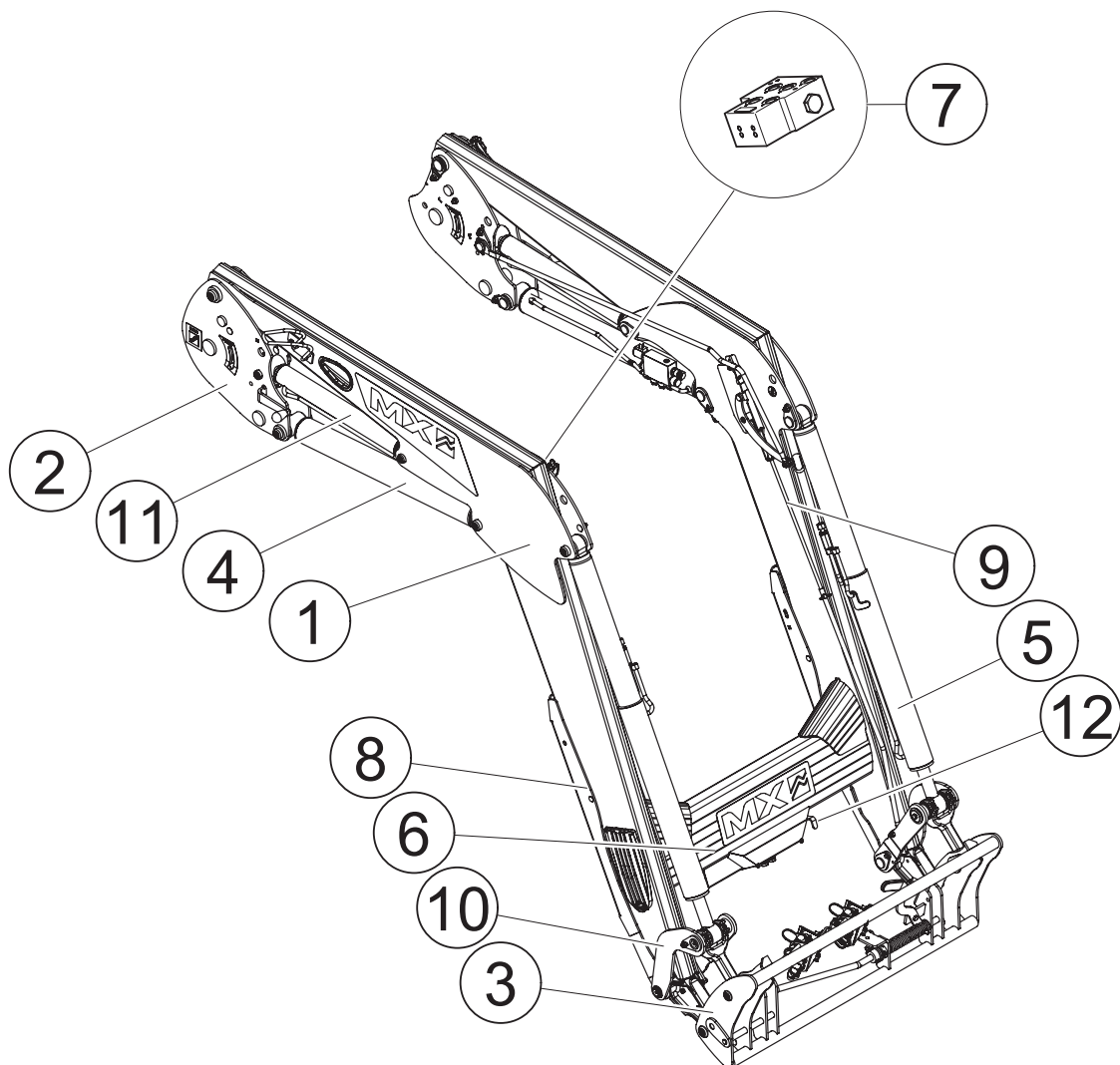

- 1: Dvojitá oj
- 2: Poloviční rám
- 3: Rám nosiče náradí
- 4: Zvedací válec
- 5: Vyklápečí válec
- 6: Traverza

- 7: Hydraulický blok
- 8: Opěry
- 9: Tyč s indikátorem
- 10: Vahadlo
- 11: Válec hydraulické kompenzace (PCH)
- 12: EASY PLUG (funkce dekomprese)

6. Protiváha

Stabilitu celku traktor/nakladač zajistíte pouze umístěním protiváhy na zadní část traktoru. Ta by měla obnášet 20 % hrubé hmotnosti (traktor, nakladač, nástroj, maximální náklad a protiváha) na zadní nápravu traktoru pro práci v optimálně bezpečných podmínkách.

Níže uvedený vzoreček umožňuje výpočet hmotnosti (M) protiváhy (norma EN12525 + A2 2010).

- G: Zatížení zadní nápravy, bez protiváhy, s prázdným nástrojem (kg).
- G1: Zatížení přední nápravy, bez protiváhy, s prázdným nástrojem (kg).
- b: Vzdálenost přední nápravy od těžiště nástroje (mm).
- I1: Vzdálenost osy ramen tříbodového závěsu od zadní nápravy (mm).
- I2: Rozvor (mm).
- N: Užitečné zatížení nakladače pro bod otáčení (A) horizontálně vůči bodu otáčení nakladače (B) (kg).
- P: G + G1 (kg).
- M: Hmotnost protiváhy (kg).

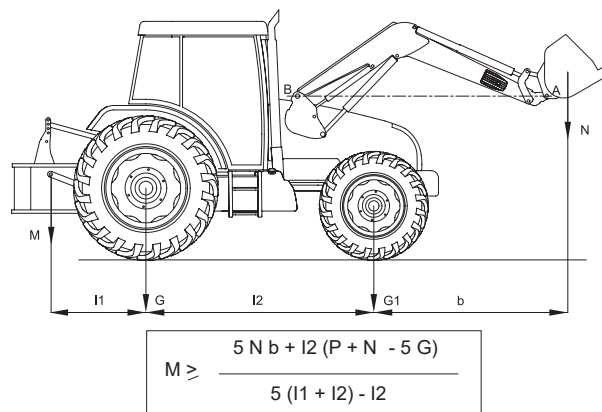

7. Ovládání

! Upozornění: Nikdy z traktoru nevystupujte se zvednutým nakladačem.

Ventily se šoupátkem vytvářejí vnitřní únik nezbytný pro jejich správné fungování.

7.1 Ovládání pomocí ventilů traktoru

Viz návod k použití traktoru.

7.1.1 Volič ovládání vpředu/vzadu (volitelný)

Pomocí joysticku v traktoru ovládá uživatel v kabině řidiče buď nakladač MX, nebo zadní spojovače.

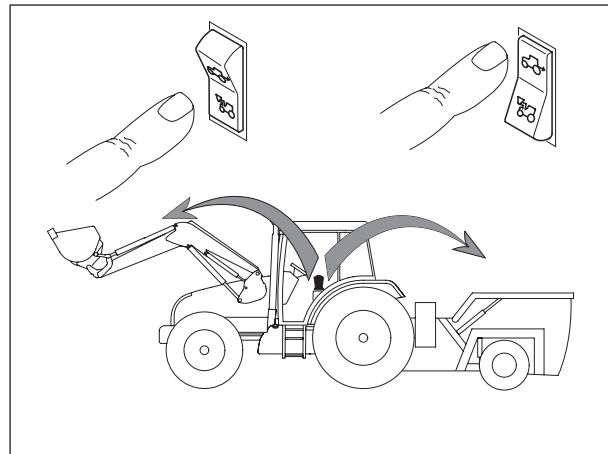

7.2 Ovládání pomocí ventilu MX

7.2.1 Nastavení rukojeti*

Aby ovládání nakladače bylo pohodlné, je možné nastavit polohu rukojeti.

* pouze pro ovládání Propilot a Flexpilot.

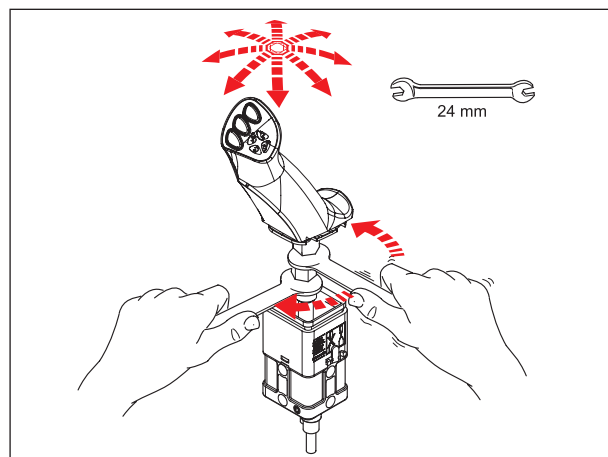

7.3 Ovládání pomocí ventilu MX PROPILOT

7.3.1 Bezpečnost

Aby nedocházelo k neúmyslnému ovládní nakladače, je možné zajistit jedinou páku PROPILOT.

Přesuňte zajišťovací jazýček (1).

— (A): odjištěná poloha.

— (B): zajištěná poloha.

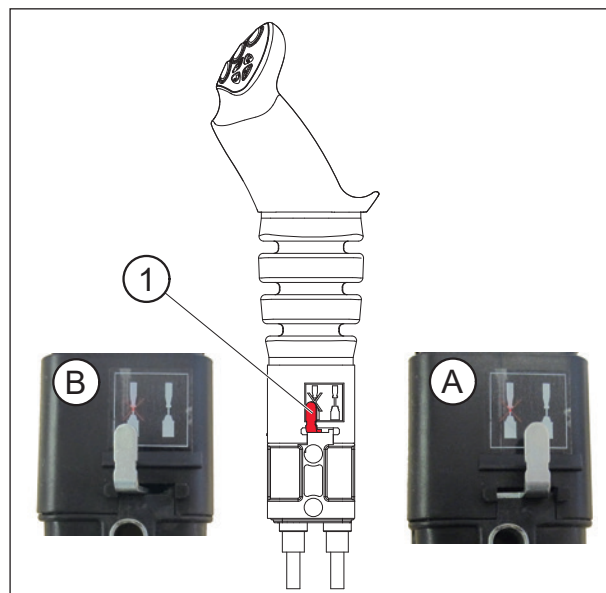

7.3.2 Pohyby

1. funkce: podle osy „Y“

- Dopředu = sklápění nakladače (Funkce hydraulického válce s dvojitým účinkem).
- Dopředu podle vroubení = plovoucí poloha (Funkce hydraulického válce s jednoduchým účinkem).
- Dozadu = zdvihání nakladače.

2. funkce: podle osy „X“

- Doleva = zaklápění nástroje.
- Doprava = vyklápění nástroje.

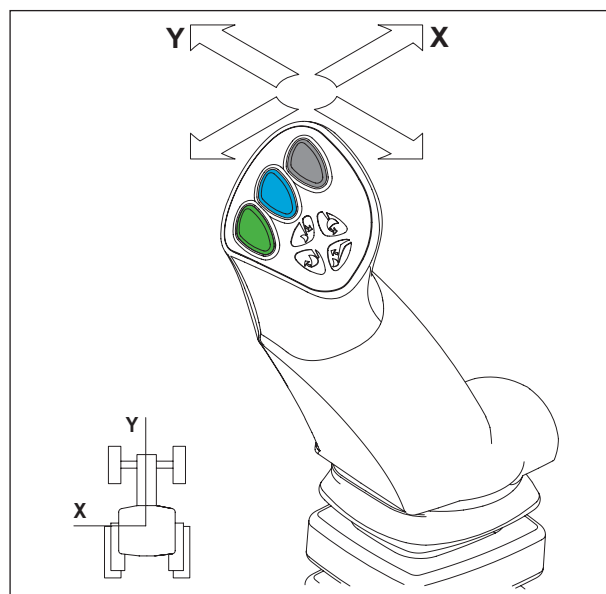

3. funkce: podle osy „X“

— Tlačítko (1) + pohyb zaklopení nebo vyklápění.

4. funkce: podle osy „X“

— Tlačítko (2) + pohyb zaklopení nebo vyklápění.

FAST-LOCK

Automatické připojení/odpojení nástroje.

— Tlačítko (1) + (4) + pohyb zaklopení nebo vyklápění.

SPEED-LINK 2

Automatické připojení/odpojení nástroje s hydraulickými a elektrickými funkcemi.

— Tlačítko (1) + (4) + pohyb zaklopení nebo vyklápění.

POZNÁMKA: Tlačítko (3) se nepoužívá.

Tlačítko (4) je dostupné pouze pro volitelné vybavení FAST-LOCK nebo SPEED-LINK 2.

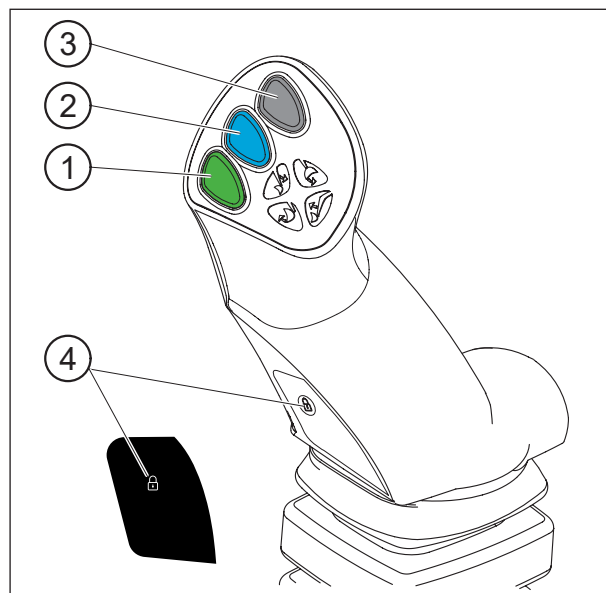

7.4 Ovládání pomocí ventilu MX FLEXPILOT

7.4.1 Bezpečnost

Aby nedocházelo k neúmyslnému ovládnutí nakladače, je možné zajistit jedinou páku FLEXPILOT.

Otočte odpojovacím kolečkem (1):

— (A): odjištěná poloha.

— (B): zajištěná poloha.

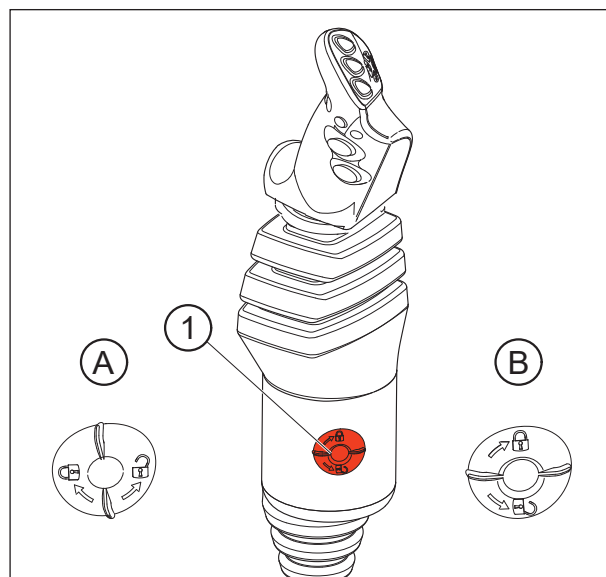

7.4.2 Pohyby

1. funkce: podle osy „Y“

- Dopředu = sklápění nakladače (Funkce hydraulického válce s dvojitým účinkem).
- Dopředu podle vroubení = plovoucí poloha (Funkce hydraulického válce s jednoduchým účinkem).
- Dozadu = zdvihání nakladače.

2. funkce: podle osy „X“

- Doleva = zaklápění nástroje.
- Doprava = vyklápění nástroje.

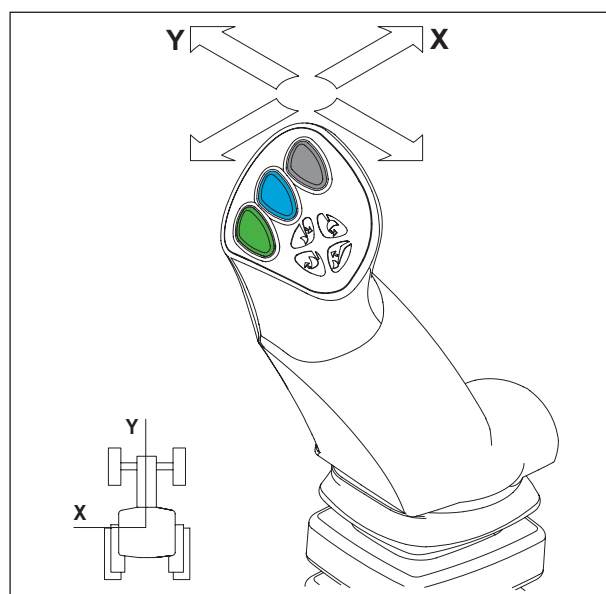

3. funkce: podle osy „X“

- Tlačítko (1) + pohyb zaklopení nebo vyklápění.

4. funkce: podle osy „X“

- Tlačítko (2) + pohyb zaklopení nebo vyklápění.

FAST-LOCK

Automatické připojení/odpojení nástroje.

- Tlačítko (1) + (4) + pohyb zaklopení nebo vyklápění.

SPEED-LINK 2

Automatické připojení/odpojení nástroje s hydraulickými a elektrickými funkcemi.

- Tlačítko (1) + (4) + pohyb zaklopení nebo vyklápění.

System AUTO-LEVEL

Uvedení nástroje do polohy.

- Tlačítko (3).

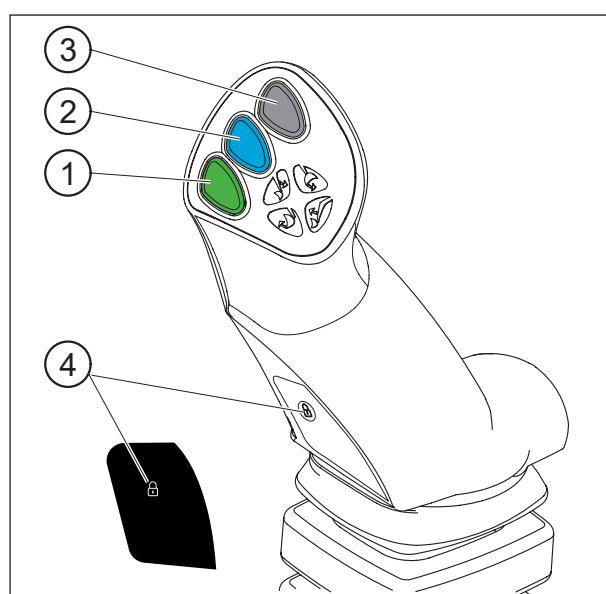

POZNÁMKA: Tlačítko (4) je funkční pouze pro volitelné vybavení FAST-LOCK nebo SPEED-LINK 2.

7.5 Ovládání pomocí ventilu MX e-PILOT S

Viz návod pro e-PILOT S.

8. Odpojení nakladače

! Tuto činnost musí provést řidič, který opustí místo řidiče a zablokuje všechny pohyby zařízení na dobu, kdy pracuje na nakladači.

Odpojení/připojování si můžete prohlédnout i na videu na www.m-x.eu

Nakladač musí být vždy připojený na nástroj o hmotnosti nejméně 100 kg pro odpojení.

- Vyberte rovné a stabilní místo.
- Sjedťte nakladačem s dvojitým účinkem tak, aby se přední náprava trochu zdvihla a nástroj byl naplocho na zemi.
- Následně aktivujte plovoucí polohu s vruby. Přejděte na neutrál. Zdvihací válce jsou tak správně složeny, vystavení slunci omezí neúmyslné pohyby nakladače a zaručí dobré připojení.
- Zatáhněte parkovací brzdu. Vypněte motor.
- Vystupte z traktoru.



- Na levé straně zatáhněte odjišťovací madlo rázně dolů.

DŮLEŽITÉ: Kontrolka zajištění je v červené oblasti.



- Rozložte odstavné nohy vlevo a vpravo.



Nastavení odstavných noh při prvním použití

1. Umístěte nástroj naplocho na zem.



2. Rozložte odstavnou nohu.



3. Demontujte doraz spojovací tyče (1) a odstavnou nohu postavte na zem.

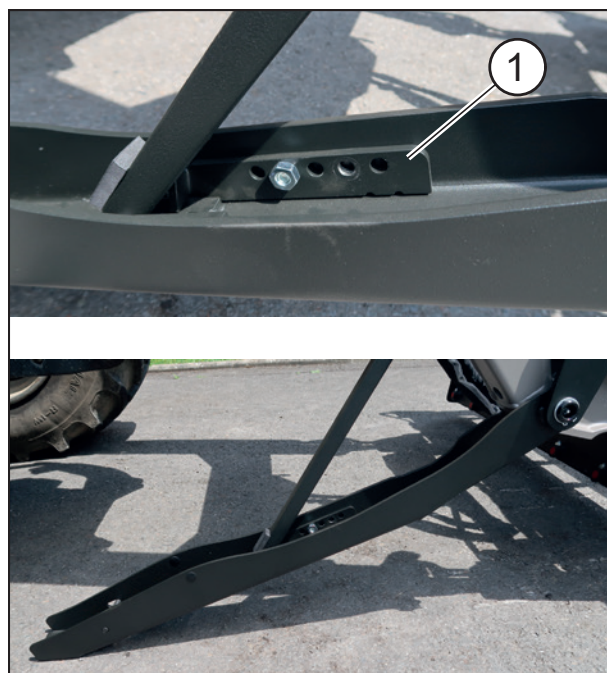

4. Vyberte zářez (2), který umožní vytvořit vzdálenost 3 až 5 cm od země, když odstavnou nohu přizvednete rukou.

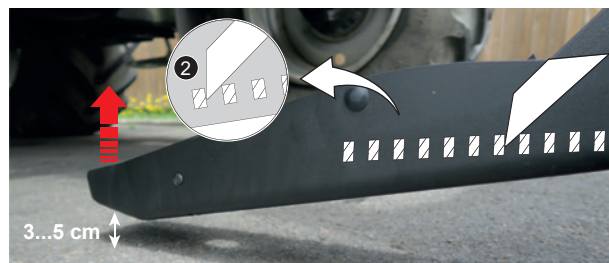

5. V této poloze namontujte doraz co nejbliže závlačce (3).



6. Pro druhou odstavnou nohu postupujte stejným způsobem.

- Odpojte hydraulické a elektrické přípojky. Nakladač se systémem MACH:
 - Odjistěte spojku systému MACH stisknutím bezpečnostní západky vlevo, potom zdvihněte madlo.



— Zavěste spojku systému MACH na její držák.



— Odpojte hydraulické a elektrické přípojky. Nakladač bez systému MACH:

- Zavřete ventil a odpojte hydraulické přípojky.
- Umístěte ochranná víčka (čistá) na samčí i samičí přípojky a uložte hadice na nakladač.

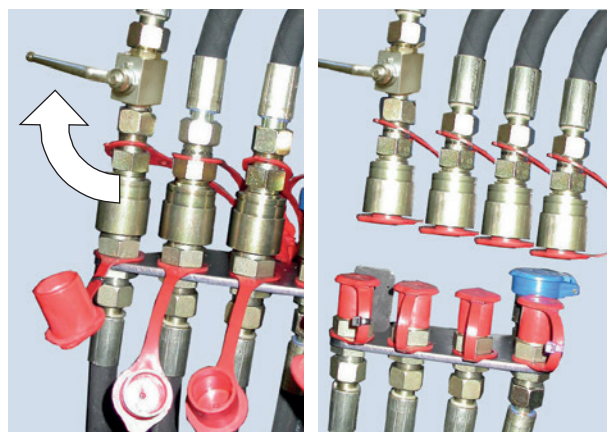

— Na pravé straně zatáhněte odjišťovací madlo rázně dolů.

DŮLEŽITÉ: Kontrolka zajištění je v červené oblasti.



— Sedněte si zpět na místo řidiče a zkontrolujte na připojovacím rámu vlevo a vpravo, zda jsou kontrolky zajištění v červené oblasti.



- Couvněte traktorem malý kousek rázně, potom pomalu, dokud nebude nakladač opřený o své odstavné nohy.

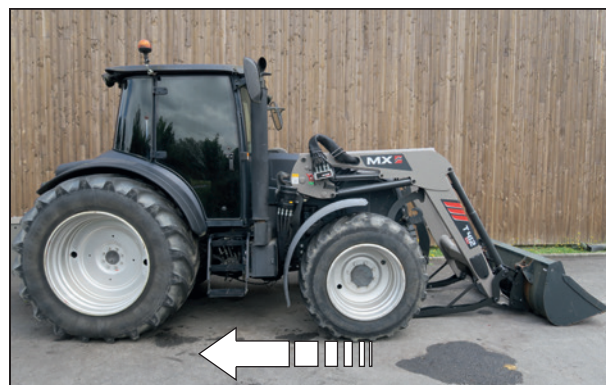

- Zkontrolujte celkovou stabilitu.



9. Připojení nakladače

! Tuto činnost musí provést řidič, který opustí místo řidiče a zablokuje všechny pohyby zařízení na dobu, kdy pracuje na nakladači.

Odpojení/připojování si můžete prohlédnout i na videu na www.m-x.eu

- Na nosiči vlevo/vpravo zkontrolujte, zda jsou kontrolky zajištění v červené oblasti a zda žádný předmět nebrání zapojení nakladače.
- Přední části konzoly jsou vybaveny vodící lištou a kolečkem, které umožňují zdvihnout nakladač pro připojování.



- Jedte traktorem dopředu a navedte nosič nakladače na konzolu až do automatického zapadnutí západek.



- Nakladač je **zajištěný**, když jsou kontrolky zajištění v **zelené oblasti**.

DŮLEŽITÉ: Pokud jsou kontrolky stále v červené oblasti, konzultujte rubriku „Připojení ve dvou krocích“.



- Připojte hydraulické a elektrické přípojky. Nakladač se systémem MACH:
 - Před připojením zkontrolujte, zda jsou samčí i samičí přípojky čisté. V případě nutnosti je očistěte.
 - Uchopte spojku oběma rukama a její zadní stranou zdvihněte kryt ventilu, poté zasuňte svisle vodící lišty.



- Připojte hydraulické a elektrické přípojky. Nakladač bez systému MACH:
 - Odstraňte uzávěry.
 - Připojte hydraulické přípojky.
 - Otevřete ventil.



- Složte a zajistěte odstavné nohy vlevo a vpravo.

DŮLEŽITÉ: Zkontrolujte řádné zajištění odstavných noh.



- Kontrola před zahájením práce: Položte tlakem nástroj na zem (odlepení předních kol traktoru od země), abyste zkontrolovali správné připojení nakladače.



9.1 Připojení ve dvou krocích

— Připojte hydraulické a elektrické přípojky.



— Posuňte páku dopředu až do polohy plovoucí s vruby + jeďte traktorem dopředu. V případě potřeby nechte točit kola.

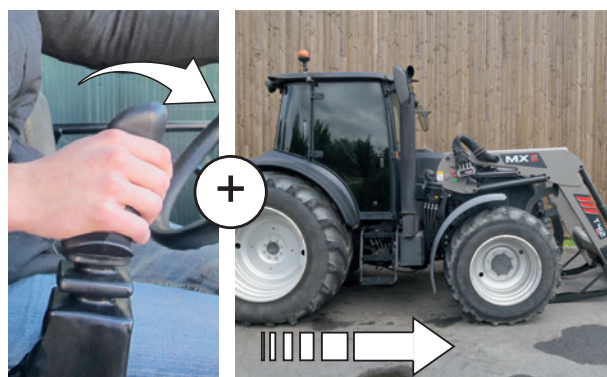

— Zlehka aktivujte zdvihání. Nakladač je zajištěný (kontrolky svítí zeleně).



— Složte a zajistěte odstavné nohy vlevo a vpravo.



— Proved'te následující kontrolu: položte nástroj na zem a přitlačte.



10. Odpojení nástroje

! Tuto činnost musí provést řidič, který opustí místo řidiče a zablokuje všechny pohyby zařízení na dobu, kdy pracuje na nakladači.

10.1 Nosič nářadí s ručním odjištěním

- Vyberte rovné a stabilní místo.
- Sejměte z nářadí náklad, příslušenství uveďte do klidové polohy (drapák, rotor...), do vodorovné polohy 0,30 m od podlahy.
- Zatáhněte ruční brzdu.
- Vypněte motor traktoru.
- Odtlakujte hydraulický okruh a odpojte jej.

POZNÁMKA: Pokud je nakladač vybavený elektromagnetickým ventilem, spusťte motor a stiskněte tlačítko ovládání.

Pokud je váš nakladač vybaven funkcí EASY PLUG:

- Zatáhněte za páčku dekomprese.

! **NEBEZPEČÍ:** Než aktivujete funkci dekomprese, ujistěte se, zda je nářadí bez zátěže a zda je příslušenství (drapák, rotor...) v klidové poloze.

- Odpojte hydraulické přípojky.
 - Mach 2: Odjistěte.
 - Přípojky: Umístěte ochranná víčka na samčí i samičí přípojky.

- Umístěte hadice na přední část nástroje.



- Odjistěte nástroj.
Postavte se doleva vedle nakladače, **NIKDY NESTŮJTE PŘED NÍM**, páku zatáhněte na doraz k sobě.

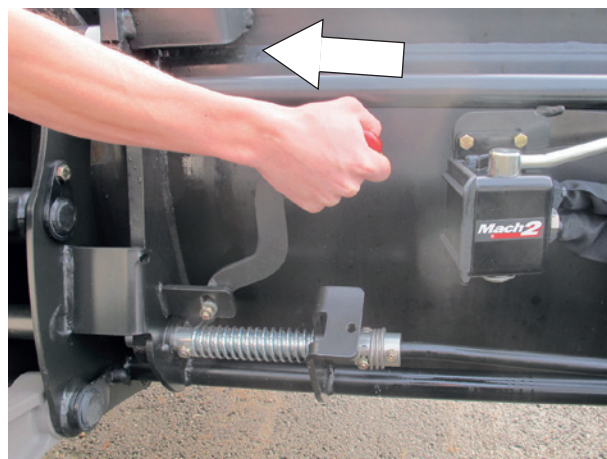

- Zatáhněte za páku tak, aby zůstala zatažená.

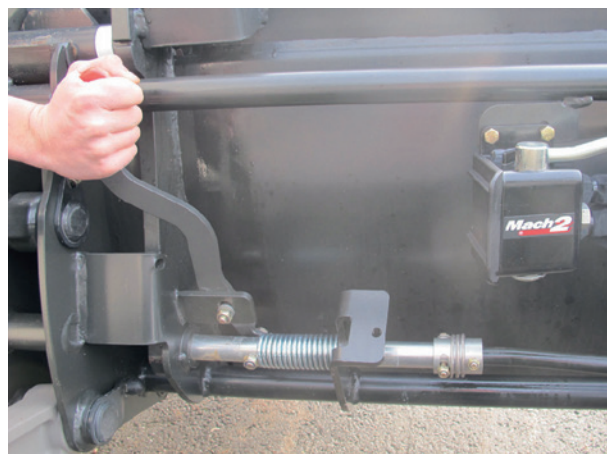

- Položte nástroj na zem a lehce ho vyklopte, aby se uvolnil nosič nářadí z nástroje.

10.2 Nosič nářadí FAST-LOCK

- Zdvihněte nakladač a odlepte nástroj od země.
- S nástrojem v horizontální poloze stiskněte zelená tlačítka a „zámek“ a přesuňte jedinou páku doprava (vyklápění).
- Nástroj je tímto odjištěný.
- Položte nástroj na zem a lehce ho vyklopte, aby se uvolnil nosič nářadí z nástroje.

POZNÁMKA: Pokud je nástroj vybaven jednou nebo několika hydraulickými funkcemi, nejprve odpojte hadice.



10.3 Nosič nářadí SPEED-LINK 2

- Zdvihněte nakladač a odlepte nástroj od země.
- Pro delší životnost přípojek se ujistěte, že hydraulické funkce nástroje nejsou pod tlakem: např. lehce otevřete drapák.
- Stiskněte zelená tlačítka a přesuňte jedinou páku doprava (vyklápění).
- Nástroj je tímto odjištěný.
- Ukazatel zajištění umístěný na zadní straně nosiče SPEED-LINK 2 je červený.
- Položte nástroj na zem a lehce ho vyklopte, aby se uvolnil nosič nářadí z nástroje.



POZNÁMKA: Použití nástroje s maximálně jednou funkcí DE, ale nevybaveného přípojkou SPEED-LINK 2, je možné. V případě potřeby odpojte oba spojovače, které se nacházejí na zadní straně skříňně nosiče SPEED-LINK 2, nejprve však odtlakujte hydraulický okruh 3. funkce.

11. Připojení nástroje

! Tuto činnost musí provést řidič, který opustí místo řidiče a zablokuje všechny pohyby zařízení na dobu, kdy pracuje na nakladači.

11.1 Nosič nářadí s ručním odjištěním

— Dbejte na to, aby páka pro odjištění byla v poloze pro připojování (páka přeprnutá dozadu). Vřetena jsou zajištěna, pružiny stlačené.

! **UPOZORNĚNÍ:** Zkontrolujte, zda jsou hadice nástroje mimo oblast připojování.

- Přiblížte nakladač v ose nástroje.
- Nasuňte nosič nářadí na nástroj.
- Zaklápějte a pokračujte v jízdě vpřed, dokud se neodjistí odjišťovací páka.

- Vypněte motor.
- Odtlakujte hydraulické vedení napájející nástroj.

POZNÁMKA: Pokud je nakladač vybavený elektromagnetickým ventilem, spusťte motor a stiskněte tlačítko ovládání.



Pokud je váš nakladač vybaven funkcí EASY PLUG:

- Zatáhněte za páčku dekomprese.

! NEBEZPEČÍ: Než aktivujete funkci dekomprese, ujistěte se, zda je nářadí bez zátěže a zda je příslušenství (drapák, rotor...) v klidové poloze.



- Před připojením zkontrolujte, zda jsou samčí i samičí přípojky čisté. V případě nutnosti je očistěte.
- Připojte hadice pro nástroje s hydraulickou funkcí.



11.2 Nosič nářadí FAST-LOCK

- Poloha „otevřeno“ umožňuje protáhnutí součástí nástroje.
- Přiblížte nakladač v ose nástroje.
- Nasuňte nosič nářadí na nástroj.
- Lehce zaklopte a zdvihněte nakladač a odlepte nástroj od země.
- Stiskněte zelená tlačítka a „zámek“ přesunutím páky pro sklápění doleva (zaklopení).
- Nástroj je tímto zajištěný.



POZNÁMKA: Pokud je nástroj vybaven jednou nebo několika hydraulickými funkcemi, připojte hadice.

11.3 Nosič náradí SPEED-LINK 2

- Než nástroj uchopíte, ujistěte se, že zámky jsou v poloze „otevřená“. Ukazatel zajištění umístěný na zadní straně nosiče SPEED-LINK 2 je červený.
- Přiblížte nakladač k čepu nástroje, zaklesněte nosič náradí na nástroj, lehce zaklopte a zdvihněte nakladač tak, aby se nástroj odlepil od země.
- Stiskněte zelená tlačítka a „zámek“ přesunutím páky pro sklápění doleva (zaklopení). Nástroj je tímto zajištěný.
- Ukazatel zajištění je zelený.



POZNÁMKA: Použití nástroje s maximálně jednou funkcí DE, ale nevybaveného přípojkou SPEED-LINK 2, je možné. V případě potřeby zapojte oba spojovače, které se nacházejí na zadní straně skříňe nosiče SPEED-LINK 2, nejprve však odtlakujte hydraulický okruh 3. funkce.

! UPOZORNĚNÍ: Kontroly před přejezděním:
Položte tlakem nástroj na zem (odlepení předních kol traktoru od země), abyste zkontrolovali jeho správné zajištění.
Každou pohyblivou částí pohněte do jejího maxima ve všech směrech, abyste zkontrolovali těsnost hydraulického vedení a správné umístění hadic.

12. Modely nosičů nářadí

12.1 Nosič nářadí MX



12.2 Nosič nářadí EURO



12.3 Nosič nářadí MX/EURO

Pro přechod z polohy MX (1) do polohy Euro (2),

- odstraňte vřetena,
- sklopte přípojovací patky dolů,
- ujistěte se, že přípojovací botky jsou upevněné na svém místě pružinovými tyčemi,
- umístěte vřetena na jejich původní místo.



12.4 Nosič náradí EURO/SMS

Pro přechod z polohy SMS (1) do polohy Euro (2),
— Sklopte 2 dorazy dolů.



12.5 Nosič náradí EURO/SIGMA 4

Pro přechod z polohy Euro (1) do polohy Sigma 4 (2),
— odstraňte vřetena,
— namontujte botky do polohy uložení,
— umístěte vřetena na jejich původní místo.



12.6 Nosič náradí EURO/TENIAS

Pro přechod z polohy TENIAS (1) do polohy Euro (2):
— odstraňte vřetena,
— namontujte botky do příslušné polohy,
— umístěte vřetena na jejich původní místo.



13. Uvedení nakladače do provozu – Kontrolní seznam

Po připojení nakladače a před jeho uvedením do provozu pečlivě zkontrolujte všechny funkce. V případě poruchy přijměte nezbytná opatření.

- Zkontrolujte, zda je nakladač správně připojen k traktoru (viz kapitola „PŘIPOJENÍ NAKLADAČE“).
- Zkontrolujte, zda je sestava nakladače a traktoru stabilní (viz kapitola „PROTIVÁHA“).
- Zkontrolujte, zda jsou všechny šrouby v dobrém stavu. V případě potřeby šrouby vyměňte, očistěte nebo dotáhněte (viz kapitola „ÚDRŽBA“).
- Zkontrolujte, zda nakladač nepřekáží traktoru. Zkontrolujte, zda se kola při maximálním zatížení otáčení nedotýkají nakladače. V případě potřeby upravte vzdálenost nebo omezte úhel otáčení.
- Zkontrolujte správnou funkci tyče s indikátorem.
- Zajistěte, že údržba bude probíhat správně a v souladu s plánem údržby (viz kapitola „ÚDRŽBA“).
- Vyzkoušejte všechny funkce nakladači při maximálních a nízkých otáčkách. Tím zkontrolujete těsnost hydraulického okruhu a správné umístění hadic (viz kapitola „ÚDRŽBA“).
- Odvzdušněte hydraulický systém opakovaným natlakováním funkcí.
- Zkontrolujte hladinu oleje v traktoru a v případě potřeby olej doplňte.
- Zkontrolujte, zda je nářadí správně připojeno k nakladači (viz kapitola „PŘIPOJENÍ NÁŘADÍ“). Položte tlakem nástroj na zem (odlepení předních kol traktoru od země), abyste zkontrolovali jeho správné zajištění. Pokud je nakladač vybaven volitelnou funkcí SPEED-LINK nebo FAST-LOCK, několikrát vystřidejte polohy „zajištěno“ a „odjištěno“. Zkontrolujte správné nastavení tyče s indikátorem (viz kapitola „INDIKÁTOR HLADINY“).
- Zkontrolujte stav mechaniky (případné trhliny, deformace, opotřebení dorazů, vůle, odstavné nohy atd.).

! **UPOZORNĚNÍ:** Při údržbě traktoru musí být motor traktoru zastavený. Také důrazně doporučujeme odpojit nakladač. Odpojení je snadná a rychlá operace, která poskytuje nejlepší záruku bezpečnosti a efektivity při údržbě traktoru.

13.6.1 Postup statické zkoušky

Před použitím předního nakladače zkontrolujte, zda je konstrukce neporušená a zda je v souladu s technickými specifikacemi:

- Zkontrolujte celkovou konstrukci nakladače, zda na ní nejsou praskliny, vadné sváry nebo deformace.
- Zkontrolujte upevňovací prvky (šrouby, matice, nýty), zda jsou správně dotažené a nepoškozené.
- Zkontrolujte stav nakladače a bodů otáčení, zda nejsou opotřebované nebo nevykazují nadměrnou vůli (viz kapitola „ÚDRŽBA“).
- Zkontrolujte, zda nakladač odpovídá technickým specifikacím (viz kapitola „TECHNICKÉ SPECIFIKACE“).
- Zkontrolujte, zda nejsou zvedáky a hydraulické součásti (hadice, spojky atd.) poškozené nebo opotřebované.

! **UPOZORNĚNÍ:** Veškeré operace související s kontrolou nakladače musí provádět obsluha z místa řidiče. V pracovním prostoru nakladače se nesmí nacházet žádné osoby.

13.6.2 Postup dynamické kontroly

Otestujte provozní výkon a bezpečnost nakladače v reálných podmínkách používání:

- Připojte nakladač s nářadím k traktoru (viz kapitoly „PŘIPOJENÍ NAKLADAČE“ a „PŘIPOJENÍ NÁŘADÍ“).
- Zvedáním a spouštěním nakladač do různých výšek zkontrolujte, zda se pohybuje plynule.
- Naložte nářadí maximální povolenou hmotností a zkontrolujte jeho schopnost zdvihnout a udržet náklad (viz kapitola „TECHNICKÉ ÚDAJE“).
- Jezděte s traktorem s připojeným nakladačem po různých terénech (rovný, nakloněný, nerovný). Provedením manévru zatáčení a couvání zkontrolujte, zda je traktor stabilní a zda správně reaguje.
- Prohlédněte hydraulické válce a vedení a odhalte případné netěsnosti.
- Zkontrolujte správnou funkci bezpečnostního zařízení při zvedání/sklápění (viz kapitola „BEZPEČNOST PŘI ZDVIHÁNÍ A SKLÁPĚNÍ“). (VOLITELNÉ)

POZNÁMKA: Než začnete kontrolovat správnou funkci sestavy nakladače a traktoru, ujistěte se, že jsou ovládací prvky v neutrální poloze.

⚠ UPOZORNĚNÍ: Veškeré operace související s kontrolou nakladače musí provádět obsluha z místa řidiče. V pracovním prostoru nakladače se nesmí nacházet žádné osoby.

14. Indikátor úrovně

Indikátor úrovně umožňuje umístění nástroje při sklápění nakladače. Nachází se na levé straně nakladače. Lze ho nastavit podle používaného nástroje.

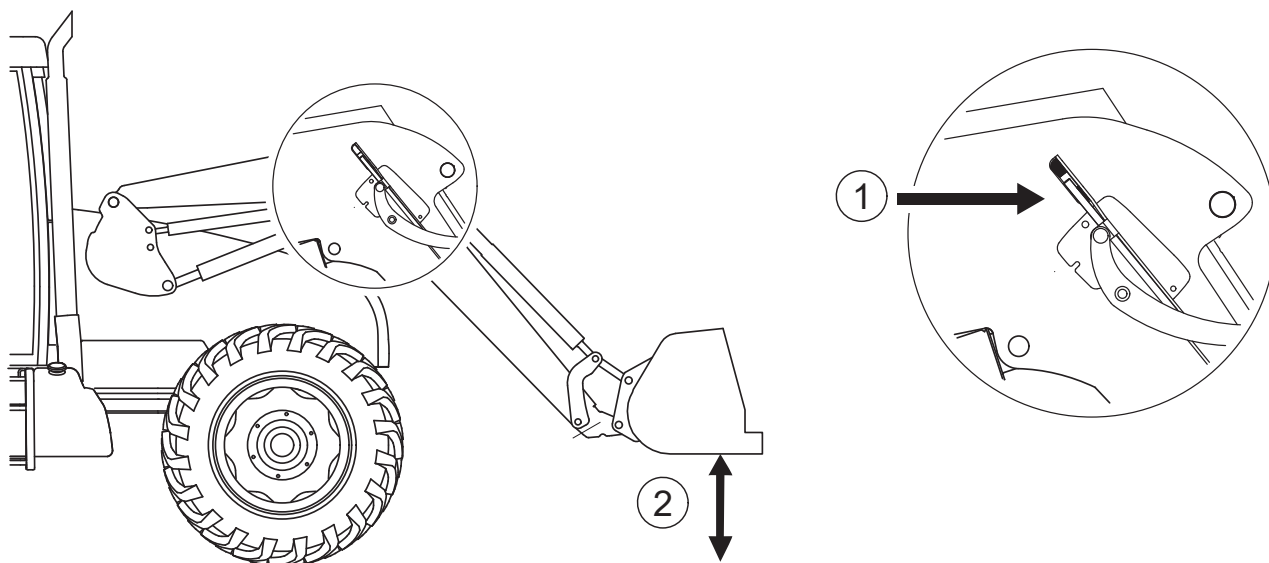

(1) kontrolka

(2) lopata paralelní se zemí

15. System FAST-LOCK

System FAST-LOCK (volitelný) na nosiči náradí umožňuje připojit nebo odpojit náradí z místa řidiče.

Zajištěná poloha (1).



Odjištěná poloha (2).



16. Systém SPEED-LINK 2

Systém SPEED-LINK 2 (volitelný) na nosiči nářadí umožňuje připojit nebo odpojit nástroje s hydraulickou a elektrickou funkcí z místa řidiče.

Vybavení SPEED-LINK 2 (na straně nakladače) (1).



Vybavení SPEED-LINK 2 (na straně nástroje) (2).



Červená/zelená kontrolka umístěná na zadní straně skříně SPEED-LINK 2 informuje řidiče na místě řidiče o stavu zajištění příslušného nástroje.



17. Systém PCH

Paralelogram funguje díky hydraulické kompenzaci (PCH) automaticky.

Systém je vybavený hydraulickými bezpečnostními prvky, které v žádném případě nenastavujte. K dispozici jsou dvě polohy použití systému PCH.



(1) Poloha „Lopata“ (2) Poloha „Paleta“

17.1 Poloha „Lopata“

Při zdvihání nebo klesání nakladače přidržuje systém PCH nádobu lopaty.

To znamená, že naložený materiál nepadá dopředu ani dozadu.

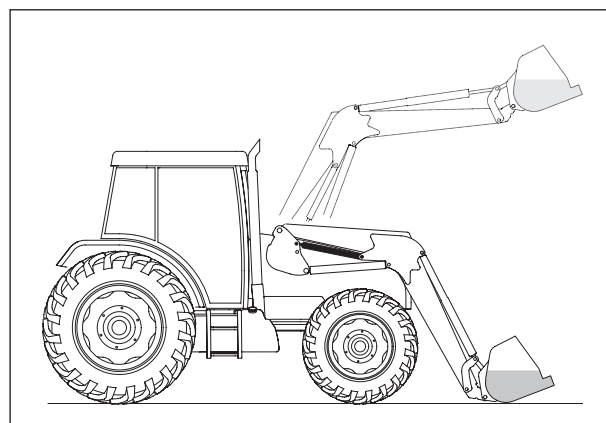

17.2 Poloha „Paleta“

Při zdvihání nebo klesání nakladače udržuje systém PCH vodorovnou polohu přepravní palety.

To znamená, že materiál naložený na zemi naplocho je udržován ve vodorovné poloze.

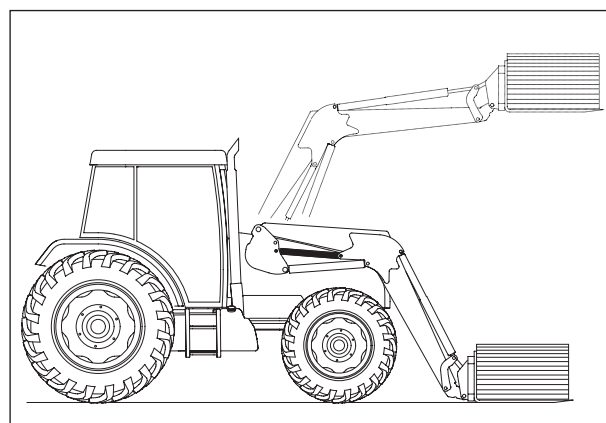

18. Systém SHOCK ELIMINATOR

Při přeježdění nebo při náhlém zastavení během sklápění jsou eliminovány nárazy (volitelné).

Tento systém tlumí nárazy na traktor a tím pádem i otřesy v kabině řidiče.

Odpojení Shock Eliminator se provádí pomocí ventilu (1).

POZNÁMKA: SHOCK ELIMINATOR lze aktivovat nebo deaktivovat přímo v kabině řidiče (volitelné elektrické odpojování).

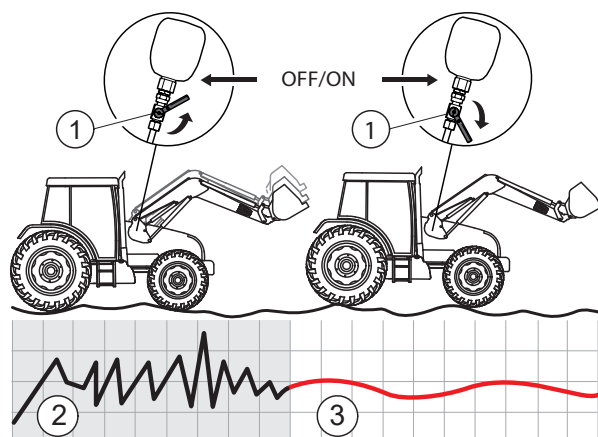

(2) Bez systému SHOCK ELIMINATOR
(3) Se systémem SHOCK ELIMINATOR

19. Zpomalovač sklápění

Zpomalovač sklápění (volitelný) je umístěn na konci solenoidu elektromagnetického ventilu 3. funkce uvnitř pravého ramene nakladače.

19.1 Start/stop

- ON: Zpomalovač je aktivní, sklápění probíhá pomalu.
- OFF: Zpomalovač není aktivní, sklápění probíhá normálně.

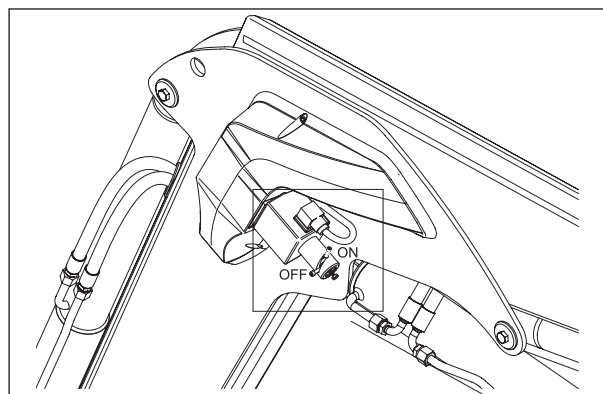

19.2 Nastavení

- Přepněte zpomalovač do polohy „ON“.
- Uvolněte šroub (1).
- Nastavte rychlost sklápění pomocí šroubu (2).
- Znovu utáhněte šroub (1).
- Zkontrolujte rychlost po nastavení.

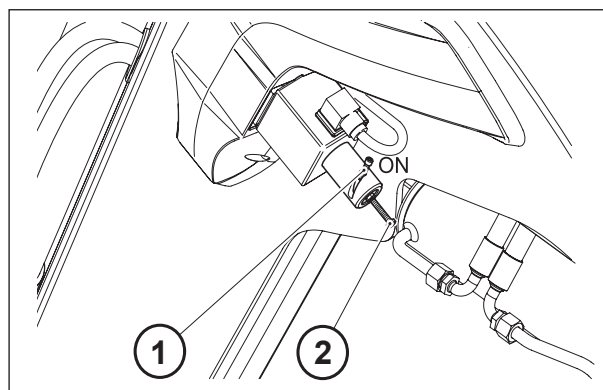

20. Systém AUTO-LEVEL

Automatické uvedení nářadí do polohy, systém AUTO-LEVEL (volitelný), je dostupné pro nakladače, jejichž ovládání zajišťují ventily MX „e-PILOT S“.

20.1 Nastavení polohy nástroje

Nastavení polohy nástroje se provádí podle trojúhelníku tyče s indikátorem. Viz obrázky zde.

- Uvedte nástroj do požadované polohy.
- Položte nástroj na zem.
- Uvolněte motýlový šroub (1).
- Umístěte vrchol trojúhelníku před snímač (2).
- Utáhněte motýlový šroub (1).

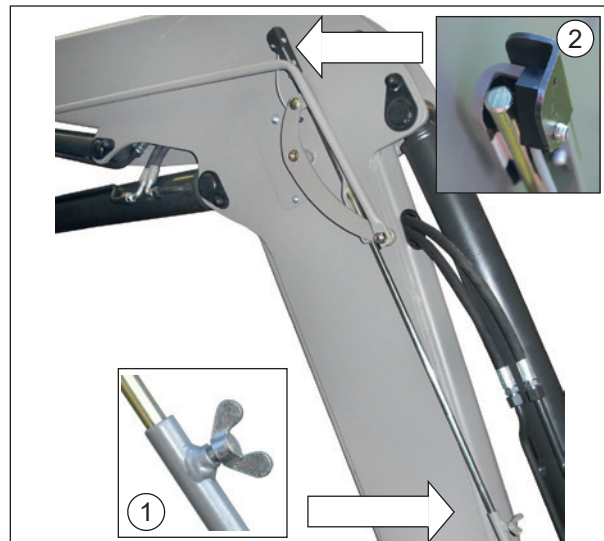

20.2 Automatické uvedení nástroje do polohy

Ovládání e-PILOT S:

Systém AUTO-LEVEL funguje ve dvou směrech.

— sklápění i vyklápění. Pokud je při aktivaci systému AUTO-LEVEL nástroj vyklopený, nakladač zaklápí. Pokud je nástroj zaklopený, nakladač vyklápí.

Viz návod pro e-PILOT S.

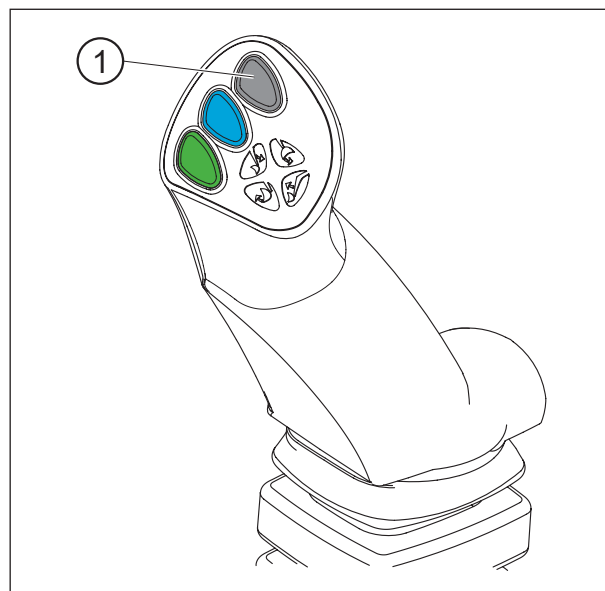

21. Systém AUTO-UNLOAD

Synchronizace lopata/drapák (volitelná) funguje ve dvou směrech:

— Otevření drapáku / vyklopení lopaty.

— Zaklopení lopaty / zavření drapáku.

Systém AUTO-UNLOAD funguje pouze, když je nakladač vybaven 3. funkcí.

Ovládání e-PILOT S: viz návod k obsluze e-PILOT S (funkce: systém AUTO-UNLOAD).

POZNÁMKA: Abyste používali systém AUTO-UNLOAD optimálně, doporučujeme spustit systém během vyklápění do přívěsu ve chvíli, kdy se nástroj nachází ve vodorovné poloze.



22. EASY PLUG

Pokud je váš nakladač vybaven funkcí EASY PLUG:

— Zatáhněte za páčku dekomprese.

⚠ NEBEZPEČÍ: Než aktivujete funkci dekomprese, ujistěte se, zda je nářadí bez zátěže a zda je příslušenství (drapák, rotor...) v klidové poloze.

— Připojte hadice.

— Zavřete horní díl MACH 2.



23. Pracovní světlomety

Sada pracovních světlometů (volitelná) se skládá ze dvou LED světel umístěných nad zdvihacími hydraulickými válci. Tato sada umožňuje osvětlovat předek nakladače při operacích údržby nebo při manipulaci za snížené viditelnosti (nedostatečně osvětlená budova, noc, manipulace se zdviženým nakladačem atd.).

POZNÁMKA: LED světla můžete naklápět, abyste mohli lépe osvětlit požadovanou oblast.

⚠ POZOR: Pracovní světlomety nejsou kompatibilní s bezpečností při zdvihání a vyklápění.

Vypínač sady světlometů je umístěn v kabině.



24. Bezpečnost při zdvihání a sklápění

 **Toto zařízení je nezbytné, pokud se kolem místa nakládky během práce nacházejí další osoby (volitelné).**

Je shodné s normou EN 12525 + A2 2010 a lze ho přepínat pro práce, u kterých se kolem nákladu nepohybují žádné osoby.

Můžete ho ovládat, aniž byste ztráceli výkon či rychlost provádění.

Toto jedinečné volitelné vybavení je kompatibilní se systémem Shock Eliminator a plovoucí polohou s vruby.

24.1 Výňatek z normy pro čelní nakladače EN12525 + A2 2010:

„4.4.4 Ochrana proti neúmyslnému sklopení

Pokud je čelní nakladač současně koncipován pro operace zdvihání vyžadující přítomnost další osoby v blízkosti nákladu, když je nakladač zdvihnutý, musí být hydraulický okruh válců zdvihacího ramene vybaven bezpečnostním zařízením podle přílohy E, jehož účelem je zabránit neúmyslnému poklesu zdvihacího ramene a které musí zůstat aktivní v případě přerušení napájení obvodu ovládní elektrickou energií.

Pokud toto bezpečnostní zařízení může být v poloze start/stop nebo aktivní/neaktivní pro operace, které nevyžadují přítomnost další osoby v blízkosti nákladu, platí následující doplňující předpisy:

- Musí být možné přepnout bezpečnostní zařízení do polohy start/stop nebo aktivní/neaktivní z místa řidiče;
- Musí být možné přepnout bezpečnostní zařízení do polohy start nebo aktivní ze země, aniž by daná osoba musela stát v blízkosti nákladu;
- Obslužný prvek pro uvedení bezpečnostního zařízení do polohy stop nebo neaktivní musí být koncipován a umístěn tak, aby ho obsluha nemohla aktivovat neúmyslně;
- stav (start/stop nebo aktivní/neaktivní) bezpečnostního zařízení musí být jasně indikován a viditelný z místa řidiče a z místa nakládky.

V návodu k použití musí být podle 7.1.2 vysvětlen způsob správného fungování včetně všech upozornění.

Nakladač musí být vybaven výstrahou upozorňující na to, že pro operace zvedání, které vyžadují přítomnost jedné osoby v blízkosti nákladu, když je nakladač ve zdvižené poloze, musí být bezpečnostní zařízení v poloze ON (aktivní) (viz 7.2). Informace o používání čelních nakladačů, které nejsou koncipovány pro operace zdvihání vyžadující přítomnost pracovníka obsluhy v blízkosti nákladu, když je nakladač ve zdvižené poloze, musí být shodné s 7.1.4 a 7.2.

„Příloha E (normativní)

Zkušební postup a kritéria přijetí prostředků zabraňujících neúmyslnému sklopení

E.1 Pojmy a definice

E.1.1

zařízení pro vykládku

hydraulické klapky používané pro simulaci přetržení hydraulického potrubí nakladače.

E.1.2

zkušební náklad

hmotnost (50 ± 10) % jmenovité kapacity zdvihání specifikovaná výrobcem nakladače.

E.2 Postup zkoušky

Zkouška specifikovaná v E.2.1 až E.2.2 musí proběhnout podle následujících podmínek:

- Poloha udržovaná po spuštění zkušební nákladu do výšky $(1 \pm 0,1)$ m (statická zkouška);
- Poloha udržovaná po zdvižení zkušební nákladu do výšky $(1 \pm 0,1)$ m (statická zkouška);
a při teplotě oleje v hydraulickém systému od 40 °C do 50 °C.

E.2.1 Vykládací zařízení mezi válci a ventilem musí být otevřené

E.2.2 Úplné sjetí nákladu je třeba změřit na bodu kloubu nástroje

E.3 Kritéria přijetí

Celkový pokles měřený v E.2.2 po dobu 10 prvních sekund nesmí překročit:

- 100 mm, v případě zastavení nebo ruční deaktivace bezpečnostního zařízení;
- 300 mm, v případě permanentně aktivovaného bezpečnostního zařízení.

Po 5 minutách nesmí pokles překročit dodatečných 100 mm.

24.2 Použití bezpečnosti při zdvihání a sklápění

Hydraulický okruh válců pro zdvihání a nakládání je vybaven bezpečnostním zařízením (1) a (2).

Bezpečnostní zařízení je ve výchozím nastavení aktivováno.

Jakmile uživatel stiskne tlačítko v kabině (3) (zabezpečené tlačítko), bezpečnostní zařízení se deaktivuje a červené kontrolky svítí na:

- tlačítku v kabině (3),
- venkovním tlačítku (4),
- 2 konektory elektromagnetického ventilu zdvihacích válců (5).

Funkce tlačítka (3):

- Stisknutí (A): deaktivace bezpečnostního zařízení.
- Stisknutí (B): aktivace bezpečnostního zařízení.

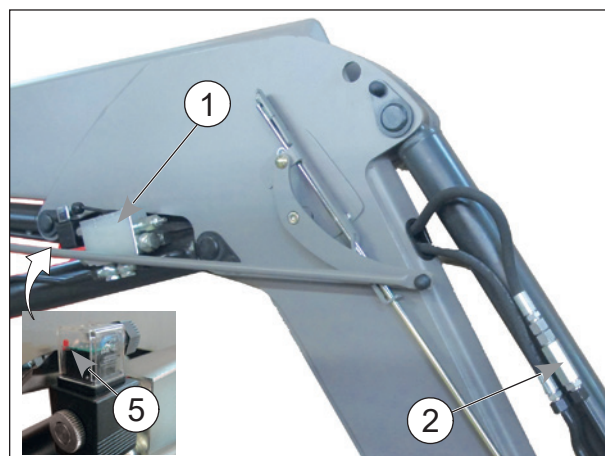

POZNÁMKA: Jakmile dojde k přerušení kontaktu traktoru, bezpečnostní zařízení se automaticky aktivuje.

⚠️ Pozor: Deaktivace bezpečnostního zařízení je povolena pouze, pokud se v blízkosti nákladu nepohybují žádné osoby. V takovém případě je udržovaná plovoucí poloha kompatibilní s tlumičem Shock Eliminator. Stisknutím tlačítek (3) nebo (4) znovu aktivujete bezpečnostní zařízení (červené kontrolky zhasnou).



Tlačítko (4) slouží výlučně k reaktivaci bezpečnostního zařízení zvenčí.

V takovém případě zhasnou červené kontrolky.

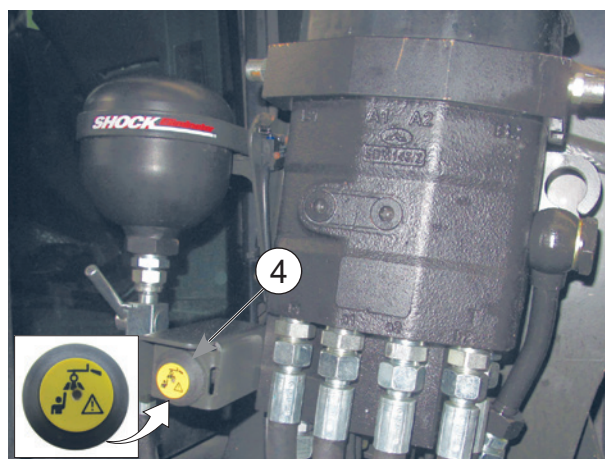

25. Údržba

! Pravidelně vyprazdňujte hydraulický okruh traktoru, vyměňujte filtry podle předpisů výrobce.

Znečištěný olej již nemaže a opotřebovává všechny prvky hydraulického systému (čerpadla, ventily, válce). I čirý olej může být opotřebovaný.

Operace údržby musí provádět **kompetentní pracovníci pověření autorizovaným prodejcem**. Pokud tomu tak není, je údržba zcela na odpovědnost provádějící osoby.

Pro všechny práce údržby existuje povinnost nosit OOP (osobní ochranné pomůcky) (viz „Tabulka osobních ochranných pomůcek“, viz kapitolu „bezpečnostní pravidla“).

Při všech operacích údržby na nakladač a/nebo na nářadí vypněte motor traktoru.

Při údržbě nakladače nikdy neprovádějte práce na částech, které jsou namáhané, na hydraulickém okruhu ani na hydraulických prvcích pod tlakem ani na elektrickém obvodu pod napětím.

Při údržbě traktoru doporučujeme odpojit nakladač. Odpojení je snadná a rychlá operace, která poskytuje nejlepší záruku bezpečnosti a efektivity při údržbě traktoru.

Pro zásahy na zdviženém nakladači je nezbytné zajistit nakladač v poloze:

Odjištění systému MACH nebo zavření napájecího ventilu zdvihacích válců pro nakladač bez systému MACH (viz kapitolu „ODPOJENÍ NAKLADAČE“).

Každé 3 měsíce namažte systém blokování zařízení MACH System.

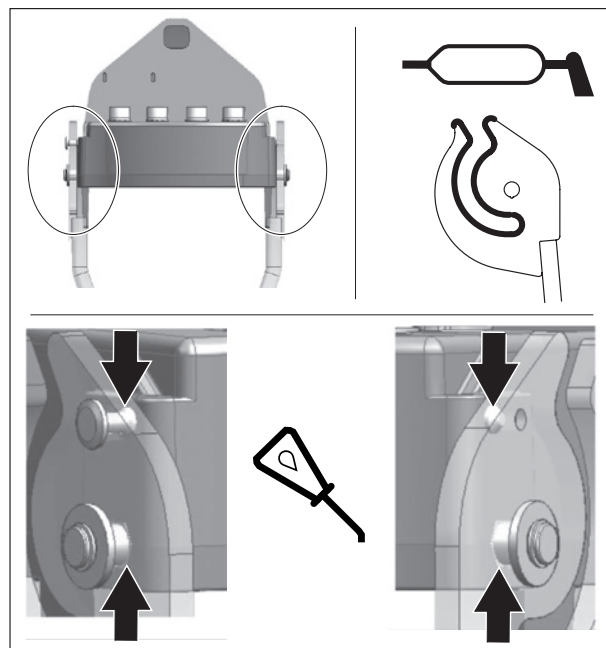

Namažte vždy po 10 hodinách a po každém mytí (**voda je detergent**), zejména po mytí vysokotlakým čističem.

Viz body mazání zde naproti.

Typ maziva doporučeného k údržbě: NLGI 2

Při používání vysokotlakého čističe nestříkejte proudem vody na elektrické součástky.

Nářadí a přední část nakladače vyčistěte po každém použití. Kyselina močová, hnojivo, siláž mohou poškodit nátěry, ocel, spoje.

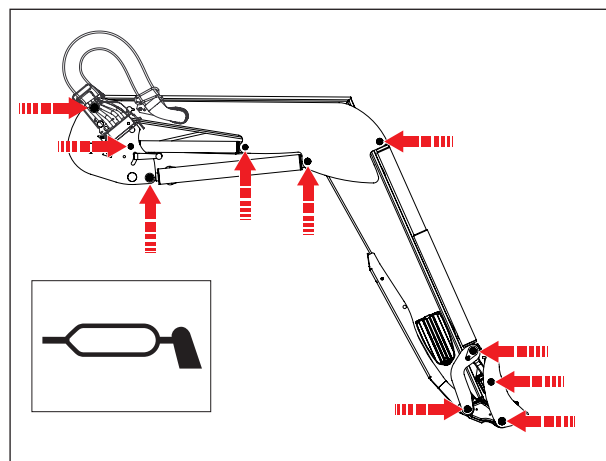

! **UPOZORNĚNÍ:** Olej, který pod tlakem uniká, může mít dostatečnou sílu, aby pronikl do kůže a způsobil vážná poranění. Než odpojíte hadice, vypusťte všechnu tlak. Než systém opět natlakujete, ujistěte se, zda jsou přípojky správně utažené a zda nejsou hadice a hydraulický okruh poškozené. **UPOZORNĚNÍ:** Olej unikající z velice malé dírky může být téměř neviditelný. Pro vyhledávání míst možného úniku raději použijte kousek kartonu nebo dřeva než vlastní ruce. Pokud jste zraněni únikem tlaku, ihned volejte lékaře. Pokud nedojde k včasnému a vhodnému lékařskému zákroku, může dojít k infekci nebo k vážné reakci.

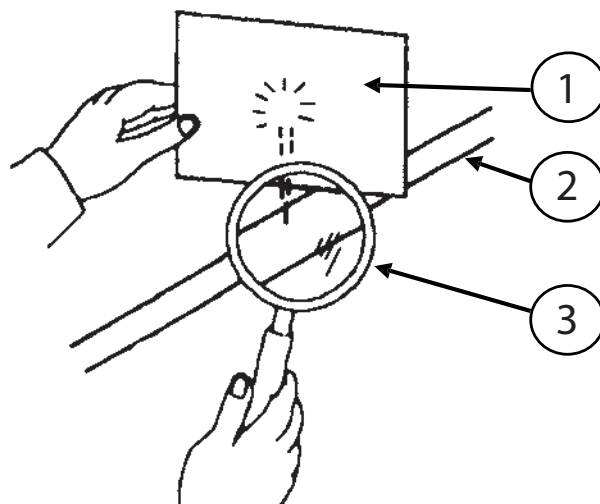

- (1) Karton.
- (2) Hydraulický okruh.
- (3) Lupa.

Každý měsíc, nebo častěji při intenzivním používání, kontrolujte:

- Stav spojů nakladače. V případě potřeby nahradte opotřebitelné kroužky a/nebo čepy.
- Opotřebitelné kroužky vyměňte, když jejich tloušťka klesne pod 1 mm.
- Hladina hydraulického oleje traktoru a těsnost hydraulického okruhu. Pokud zjistíte výskyt vnitřních nebo vnějších průsaků na hydraulických prvcích (válece, hadice, přípojky, Mach, ventily apod.), kontaktujte autorizovaného prodejce.
- Stav hadic: Pokud dojde ke vzniku prasklin nebo k prosakování oleje, vyměňte je.
- Správná funkce ovládací páky (kabely, vůle, zajištění atd.).
- Stav elektrické kabeláže. Pokud zjistíte, že jsou některé konektory nebo kabely poškozené, kontaktujte autorizovaného prodejce.
- Stav mechaniky (případně trhliny, deformace, opotřebení dorazů, vůle, odstavné nohy atd.).
- V případě abnormálního opotřebení kontaktujte autorizovaného prodejce.
- Likvidace: Kontaktujte autorizovaného prodejce nebo společnost specializující se na recyklaci příslušných materiálů.
- Zkontrolujte utažení konzoly po 10 hodinách a po 50 hodinách práce, potom vždy po 100 hodinách nebo při výměně oleje v motoru traktoru. V případě nedostatečného utažení kontaktujte autorizovaného prodejce.

DŮLEŽITÉ: Všechny šrouby, které vyžadují dotahování, je nutné zkontrolovat, v případě potřeby vyměnit, vyčistit a znovu přilepit pomocí závitového zámku.

Šrouby utahujte podle utahovacího momentu předepsaného v níže uvedené tabulce.

(Šrouby spojené s traktorem je zakázáno šroubovat a utahovat pomocí pneumatického klíče.)

Zkontrolujte utažení po 10 hodinách a po 50 hodinách práce, potom vždy po 100 hodinách nebo při výměně oleje v motoru traktoru (kromě konzoly). V případě povolení utažení kontaktujte autorizovaného prodejce.

DŮLEŽITÉ: Před použitím vždy nejprve zkontrolujte, zda jsou všechna šroubení shodná s utahovacím momentem. Všechny šrouby, které vyžadují dotahování, je nutné zkontrolovat, v případě potřeby vyměnit, vyčistit a znovu přilepit pomocí závitového zámku.

Šrouby utahujte podle utahovacího momentu předepsaného v níže uvedené tabulce.

(Šrouby spojené s traktorem je zakázáno šroubovat a utahovat pomocí pneumatického klíče.)

— Utahovací momenty (Nm)

Třída šroubu	Označení hmoždinky (ISO 898)	Vlákno											
		M 5	M 6	M 8	M 10	M 12	M 14	M 16	M 18	M 20	M 22	M 24	M 27
8.8	○	5.2	9	21.6	43	73	117	180	259	363	495	625	915
10.9	□	7.6	13.2	31.8	63	108	172	264	369	517	704*	890	1304
12.9	△	8.9	15.4	37.2	73	126	201	309	432	605	824	1041	1526

25.1 Specifika údržby konzoly

Šroubové spojení	Kalendář kontrol			
	Indikace na počítadle hodin traktoru			Interval
	100 h nebo první generální oprava nového traktoru*	600 h nebo druhá generální oprava traktoru*	3000 h	
Zkontrolujte, zda jsou šrouby mezi traktorem a naším zařízením a mezi našimi díly utaženy doporučeným momentem.	X	X		Poté každých 600 h
Zkontrolujte, zda jsou šrouby konzoly dotaženy doporučeným momentem.	X		X	Poté každých 3000 hodin

*Při prvním ze 2 vypršených termínů.

⚠ VÝSTRAHA: Abyste zabránili vážným či dokonce smrtelným zraněním:

- Pravidelně kontrolujte, zda jsou šrouby a matice správně utažené, viz kontrolní tabulku níže.
- Všechny šrouby, které vyžadují dotahování, je nutné zkontrolovat a v případě nutnosti vyměnit.
- Je zakázáno šroubovat a utahovat rázovým klíčem šrouby a matice související s traktorem i šrouby mezi součástkami naší dodávky.

25.2 Odstraňování závad

Všechny zásahy při vyhledávání závad (diagnostika) a/nebo demontáž součástí může provádět pouze odborník, který nejprve zaručí, že jeho práce proběhne naprosto bezpečně pro něj i pro jeho okolí, zejména v případě prací na zdviženém nakladači.

Operace údržby musí provádět kompetentní pracovníci pověřeni autorizovaným prodejcem. Pokud tomu tak není, je údržba zcela na odpovědnost provádějící osoby.

Důrazně doporučujeme odpojit nakladač, aby byla zajištěna bezpečnost a účinnost údržby.

Při všech operacích údržby na nakladači a/nebo na nářadí:

- Vypněte motor traktoru.
- Používejte osobní ochranné prostředky.
- Nářadí nakladače a musí být spuštěno na zem a veškeré příslušenství (drapák, rotor atd.) musí být v klidu.
- Odtlakujte hydraulický okruh.

PROBLÉM	PRAVDĚPODOBNÁ PŘÍČINA	ŘEŠENÍ
NEFUNGUJE ZVEDÁNÍ NEBO SKLÁPĚNÍ	HYDRAULICKÉ SPOJKY JSOU NESPRÁVNĚ ZAPOJENY.	ZKONTROLUJTE ZAPOJENÍ. V PŘÍPADĚ POTŘEBY SPOJKY VYMĚŇTE.
	HLADINA OLEJE V TRAKTORU JE PŘÍLIŠ NÍZKÁ.	ZKONTROLUJTE HLADINU OLEJE V TRAKTORU A OLEJ DOPLŇTE.
	ŘÍDICÍ ROZVADĚČ NAKLADAČE NEBO POJIŠŤOVACÍ VENTIL ROZVADĚČE SE ZASEKL V OTEVŘENÉ POLOZE.	OBRAŤTE SE NA PRODEJCE.
	PORUCHA HYDRAULICKÉHO ČERPADLA TRAKTORU.	OBRAŤTE SE NA PRODEJCE.
VÁLEC NÁŘADÍ NEFUNGUJE	SPOJKY NEJSOU SPRÁVNĚ ZAPOJENY.	ZKONTROLUJTE ZAPOJENÍ. V PŘÍPADĚ POTŘEBY SPOJKY VYMĚŇTE.
	PORUCHA ELEKTRICKÉ KABELÁŽE.	ZKONTROLUJTE KABELÁŽ A V PŘÍPADĚ POTŘEBY JI VYMĚŇTE.
	ZASEKNUTÝ ELEKTROMAGNETICKÝ VENTIL.	OBRAŤTE SE NA PRODEJCE.
	TĚSNĚNÍ VÁLCE JE POŠKOZENÉ (NETĚSNÍ).	OBRAŤTE SE NA PRODEJCE.
	VADNÉ SPOJKY.	VYMĚŇTE SPOJKY.
OVLÁDÁNÍ VÁLCŮ ZVEDÁNÍ NEBO SKLÁPĚNÍ FUNGUJE OPAČNĚ	HYDRAULICKÉ HADICE NEJSOU SPRÁVNĚ ZAPOJENY.	ZAPOJTE HADICE PODLE POKYŇŮ.
	OVLÁDACÍ LANO JE ŠPATNĚ ZAPOJENO.	OBRAŤTE SE NA PRODEJCE.
VZDUCH V HYDRAULICKÉM SYSTÉMU (PĚNĚNÍ)	HLADINA OLEJE V TRAKTORU JE PŘÍLIŠ NÍZKÁ.	ZKONTROLUJTE HLADINU OLEJE V TRAKTORU A OLEJ DOPLŇTE.
	ÚNIK VZDUCHU NA SACÍ STRANĚ HYDRAULICKÉHO ČERPADLA.	OBRAŤTE SE NA PRODEJCE.

ZVEDÁNÍ JE POMALÉ NEBO TRHAVÉ	HLADINA OLEJE V TRAKTORU JE PŘÍLIŠ NÍZKÁ NEBO JE OLEJ STUDENÝ.	ZKONTROLUJTE HLADINU OLEJE V TRAKTORU A OLEJ DOPLŇTE. NECHTE OLEJ ZAHŘÁT NA PROVOZNÍ TEPLITU.
	V HYDRAULICKÉM SYSTÉMU JE VZDUCH	ODVZDUŠNĚTE HYDRAULICKÝ SYSTÉM. POKUD PROBLÉM PŘETRVÁVÁ, OBRAŤTE SE NA PRODEJCE.
	HMOTNOST NÁKLADU JE VYŠŠÍ NEŽ MAXIMÁLNÍ PŘÍPUSTNÉ ZATÍŽENÍ NAKLADAČE.	SNIŽTE ZATÍŽENÍ ZAŘÍZENÍ (VIZ KAPITOLA „TECHNICKÉ ÚDAJE“).
	SPOJKY NEJSOU DOKONALE ZAJIŠTĚNY.	ZKONTROLUJTE ZAPOJENÍ A V PŘÍPADĚ POTŘEBY SPOJKY OPRAVTE NEBO VYMĚŇTE.
	PŘÍLIŠ NÍZKÉ OTÁČKY MOTORU TRAKTORU (NÍZKÉ OTÁČKY HYDRAULICKÉHO ČERPADLA).	ZVYŠTE OTÁČKY MOTORU TRAKTORU, ABY SE ZLEPŠIL VÝKON NAKLADAČE.
	LANKA ŘÍDICÍHO ROZVADĚČE JSOU ZADŘENÁ NEBO VADNÁ.	OBRAŤTE SE NA PRODEJCE.
	ZVON MACH SYSTEM NENÍ DOKONALE ZAJIŠTĚN	ZKONTROLUJTE, ZDA JE ZVON MACH SYSTEM BEZPEČNĚ ZAJIŠTĚN (RUKOJEŤ AŽ NA DORAZ).
	NETĚSNOST VE VÁLCI.	OBRAŤTE SE NA PRODEJCE
	NEPRAVIDELNÝ CHOD POJIŠŤOVACÍHO VENTILU NEBO PŘÍLIŠ NÍZKÁ NASTAVENÁ HODNOTA POJIŠŤOVACÍHO VENTILU.	OBRAŤTE SE NA PRODEJCE.
	PŘEKROUCENÁ NEBO PŘISKŘÍPNUTÁ HADICE/POTRUBÍ.	OBRAŤTE SE NA PRODEJCE.
NEDOSTATEČNÝ VÝKON HYDRAULICKÉHO ČERPADLA TRAKTORU	OBRAŤTE SE NA PRODEJCE.	
NEDOSTATEČNÁ ZVEDACÍ KAPACITA	POJIŠŤOVACÍ VENTIL JE ŠPATNĚ SEŘÍZEN.	OBRAŤTE SE NA PRODEJCE.
	HMOTNOST NÁKLADU JE VYŠŠÍ NEŽ MAXIMÁLNÍ PŘÍPUSTNÉ ZATÍŽENÍ NAKLADAČE.	SNIŽTE ZATÍŽENÍ ZAŘÍZENÍ (VIZ KAPITOLA „TECHNICKÉ ÚDAJE“).
	OTÁČKY MOTORU TRAKTORU JSOU PŘÍLIŠ NÍZKÉ.	ZVYŠTE OTÁČKY MOTORU.
	VADNÉ HYDRAULICKÉ ČERPADLO TRAKTORU.	OBRAŤTE SE NA PRODEJCE
NAKLADAČ KLESÁ S OVLÁDACÍMI PRVKY V NEUTRÁLNÍ POLOZE	NETĚSNOST ZVEDACÍCH VÁLCŮ.	OBRAŤTE SE NA PRODEJCE.
	ABNORMÁLNÍ VNITŘNÍ NETĚSNOST V ŘÍDICÍM ROZVADĚČI.	OBRAŤTE SE NA PRODEJCE.
UPOZORNĚNÍ: JE PŘÍPUSTNÁ TOLERANCE (MEZI 0 A 8 CM)	ŠOUPÁTKO ŘÍDICÍHO ROZVADĚČE NAKLADAČE SE NEVRACÍ DO NEUTRÁLNÍ POLOHY.	OBRAŤTE SE NA PRODEJCE.

ŠOUPÁTKO ŘÍDICÍHO ROZVADĚČE NAKLADAČE SE NEVRACÍ DO NEUTRÁLNÍ POLOHY.	ŠOUPÁTKO ŘÍDICÍHO ROZVADĚČE SE NEPOHYBUJE VOLNĚ (Z DŮVODU ZNEČIŠTĚNÍ).	OBRAŤTE SE NA PRODEJCE.
	NENÍ NASTAVENA NEUTRÁLNÍ POLOHA LANOVÉ MONOPÁKY.	OBRAŤTE SE NA PRODEJCE.
POZNÁMKA: ZKONTROLUJTE, ZDA JSOU OVLÁDACÍ PRVKY V NEUTRÁLNÍ POLOZE.	ZADŘENÁ OVLÁDACÍ PÁKA NEBO LANKOVÝ SYSTÉM.	OBRAŤTE SE NA PRODEJCE.
VNĚJŠÍ ÚNIK OLEJE	POŠKOZENÉ HYDRAULICKÉ HADICE, POTRUBÍ, ŠROUBENÍ NEBO TĚSNĚNÍ.	OBRAŤTE SE NA PRODEJCE.
	UVOLNĚNÉ HYDRAULICKÉ HADICE.	UTÁHNĚTE HADICE.
	POŠKOZENÁ TĚSNĚNÍ ŘÍDICÍHO ROZVADĚČE.	OBRAŤTE SE NA PRODEJCE
	NETĚSNÍCÍ VÁLEC NEBO POŠKOZENÁ TYČ VÁLCE.	VÁLEC JE TŘEBA VYMĚNIT. OBRAŤTE SE NA PRODEJCE.
	POŠKOZENÝ/OPOTŘEBENÝ ELEKTROMAGNETICKÝ VENTIL NEBO ŘÍDICÍ ROZVADĚČ NAKLADAČE.	OBRAŤTE SE NA PRODEJCE.
TYČE VÁLCE SE OHÝBAJÍ	PŘÍLIŠ RYCHLÉ ZPĚTNÉ STÍRÁNÍ.	VÁLEC JE TŘEBA VYMĚNIT. OBRAŤTE SE NA PRODEJCE.
	NÁHLÉ A MIMOŘÁDNĚ VYSOKÉ ZATÍŽENÍ BĚHEM POUŽÍVÁNÍ.	VÁLEC JE TŘEBA VYMĚNIT. OBRAŤTE SE NA PRODEJCE.
TLUMENÍ NÁRAZŮ NEFUNGUJE. POZNÁMKA: SYSTÉM SHOCK ELIMINATOR JE SOUČÁSTÍ VOLITELNÉ VÝBAVY. NEJPRVE ZKONTROLUJTE, ZDA JE TENTO SYSTÉM NAINSTALOVÁN.	BATERIE JE VADNÁ.	BATERII JE TŘEBA DOPLNIT, OBRAŤTE SE NA PRODEJCE.
	NA NAKLADAČI JE PŘÍTOMNA A AKTIVNÍ VOLITELNÁ BEZPEČNOSTNÍ FUNKCE ZVEDÁNÍ SKLÁPĚNÍ.	VOLITELNÝ SYSTÉM SHOCK ELIMINATOR NENÍ KOMPATIBILNÍ S VOLITELNOU BEZPEČNOSTNÍ FUNKCÍ ZVEDÁNÍ SKLÁPĚNÍ.
	VENTIL SYSTÉMU SHOCK ELIMINATOR (VOLITELNÁ VÝBAVA) JE ZAVŘENÝ NEBO VADNÝ.	VYMĚŇTE VENTIL. OBRAŤTE SE NA PRODEJCE.
POZNÁMKA: V NĚKTERÝCH KONFIGURACÍCH MŮŽE BÝT TENTO SYSTÉM VYŽADOVÁN.	ELEKTROMAGNETICKÝ VENTIL JE VADNÝ/NENÍ AKTIVOVÁN.	ZKONTROLUJTE, ZDA JE ELEKTROMAGNETICKÝ VENTIL PŘIPOJEN A NAPÁJEN NAPĚTÍM 12 V. POKUD PROBLÉM PŘETRVÁVÁ, OBRAŤTE SE NA PRODEJCE.
TŘETÍ HYDRAULICKÁ FUNKCE NEFUNGUJE	ELEKTROMAGNETICKÝ VENTIL JE VADNÝ/NENÍ AKTIVOVÁN.	ZKONTROLUJTE, ZDA JE ELEKTROMAGNETICKÝ VENTIL PŘIPOJEN A NAPÁJEN NAPĚTÍM 12 V. POKUD PROBLÉM PŘETRVÁVÁ, OBRAŤTE SE NA PRODEJCE.
ČTVRTÁ HYDRAULICKÁ FUNKCE NEFUNGUJE	ELEKTROMAGNETICKÝ VENTIL JE VADNÝ/NENÍ AKTIVOVÁN.	ZKONTROLUJTE, ZDA JE ELEKTROMAGNETICKÝ VENTIL PŘIPOJEN A NAPÁJEN NAPĚTÍM 12 V. POKUD PROBLÉM PŘETRVÁVÁ, OBRAŤTE SE NA PRODEJCE.

HYDRAULICKÝ ZÁMEK NÁŘADÍ
NEFUNGUJE
(VARIANTA FAST-LOCK NEBO
SPEED-LINK)

ELEKTROMAGNETICKÝ VENTIL JE
VADNÝ/NENÍ AKTIVOVÁN.

ZKONTROLUJTE, ZDA JE
ELEKTROMAGNETICKÝ VENTIL
PŘIPOJEN A NAPÁJEN NAPĚTÍM 12 V.
POKUD PROBLÉM PŘETRVÁVÁ,
OBRAŤTE SE NA PRODEJCE.

26. Recyklace produktů MX

Hydraulický systém

- Produkty MX na konci životnosti musí odborný servis zbavit hydraulického oleje.
- Hydraulické hadice je nutné demontovat před recyklací materiálu.
- Vlastníci produktů MX se musí řídit podle příslušných předpisů pro ochranu životního prostředí v případě, že sami budou demontovat produkt po skončení jeho životnosti.

Likvidace nebezpečného odpadu (oleje a hadice)

- Hydraulické oleje je nutné uložit do nádob nebo barelů určených k tomuto účelu a dopravit je do příslušného sběrného dvora.
- Co se týká hydraulických hadic, je možné oddělit ocelové koncovky od gumové části hadice.
- Ocelové koncovky budou recyklovány jako kovový šrot v pověřených závodech.
- Pryžové hadice budou umístěny do vodotěsných nádob a odeslány ke zpracování v pověřených závodech.

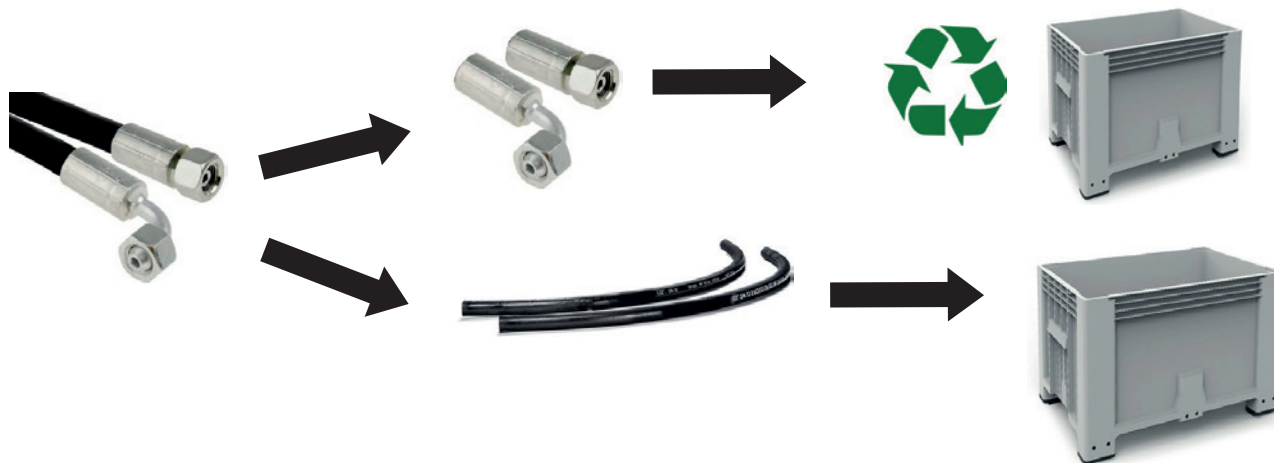

Špičková technologie produktů MX a elektrická a elektronická instalace:

- Elektrický a elektronický odpad (DEEE) v produktech MX nechte demontovat v příslušné odborné firmě, aby bylo možné ho valorizovat.



Recyklace vyčištěných produktů MX

- Vyčištěné produkty MX zašlete firmě zabývající se recyklací železa a kovů.

27. Předpisy pro sestavu nakladač-traktor

Naše předpisy pro nakladače jsou sestaveny v souladu s kritérii klasifikace traktorů a s technickými charakteristikami (viz níže) tak, aby odpovídaly výrobním údajům.

Зареждащи устройства								
Спецификации на трактора	T408evo	T408+evo	T410evo	T410+evo	T412evo	T412+evo	T414evo	T417evo/ T418evo
Минимална-максимална мощност (к.с./л.с.)	80-130 KM	80-130 KM	90-180 KM	90-180 KM	110-230 KM	110-230 KM	120-260 KM	150-300 KM
Брой цилиндри	4 cyl.	4 cyl.	4-6 cyl.	4-6 cyl.	4-6 cyl.	4-6 cyl.	4-6 cyl.	6 cyl.
Максимално междуосие (mm)	2300-2700 mm	2300-2700 mm	2400-2700 mm	2400-2700 mm	2500-2800 mm	2500-2800 mm	2600-3000 mm	2600-3000 mm
Максимално тегло (kg)	3200-6200 kg	3200-6200 kg	4000-8500 kg	4000-8500 kg	5000-9500 kg	5000-9500 kg	6000-12000 kg	6000-12000 kg
Гуми Mini-maxi	12.4R24 – 13.6R28	12.4R24 – 13.6R28	14.9R24 – 14.9R28	14.9R24 – 14.9R28	14.9R24 – 16.9R30	14.9R24 – 16.9R30	14.9R28 – 16.9R30	14.9R28 – 16.9R30

28. Technické charakteristiky

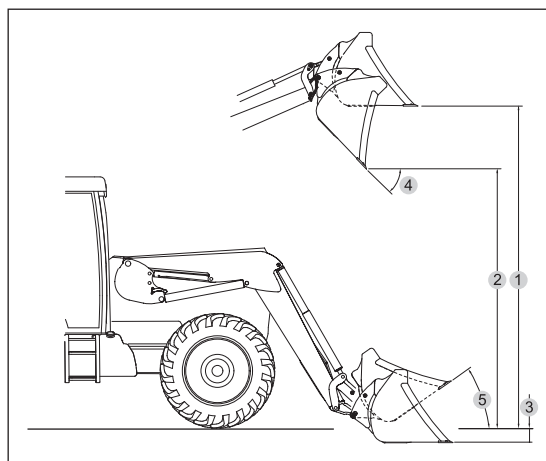
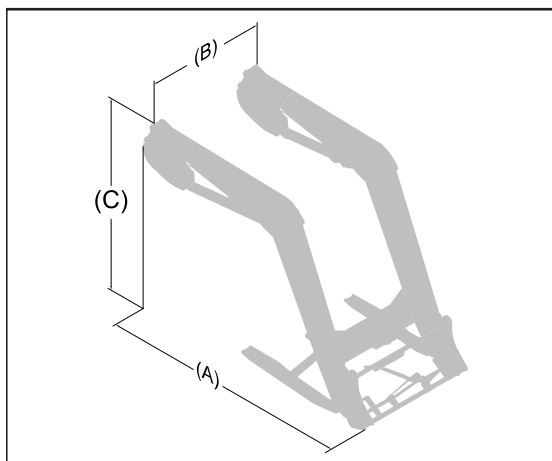

	T408evo	T408+evo	T410evo	T410+evo	T412evo	T412+evo	T414evo	T417evo/ T418evo
Заемано пространство на земята (A)	2,40 м	2,40 м	2,50 м	2,50 м	2,60 м	2,60 м	2,75 м	2,75 м
Заемано пространство на земята (B)	1,18 м	1,18 м	1,18 м	1,18 м	1,18 м	1,18 м	1,18 м	1,18 м/1,38 м
Заемано пространство на височина (C)	1,78 м	1,78 м	1,83 м	1,83 м	1,87 м	1,87 м	2,05 м	2,05 м
Мин. тегло (без опция)	530 кг	535 кг	578 кг	588 кг	603 кг	608 кг	720 кг	787 кг/797 кг
Макс. тегло	642 кг	647 кг	689 кг	699 кг	714 кг	719 кг	820 кг	833 кг/ 830 кг
Максимална височина на оста на въртене на работния инструмент*	3,85 м	3,85 м	4,00 м	4,00 м	4,15 м	4,15 м	4,50 м	4,60 м
Максимална височина под кофата, повдигната до хоризонтално положение (1) #	3,60 м	3,60 м	3,75 м	3,75 м	3,90 м	3,90 м	4,25 м	4,35 м
Максимална височина под повдигната кофа при изсипване (2) #	3,05 м	3,05 м	3,20 м	3,20 м	3,35 м	3,35 м	3,70 м	3,80 м
Дълбочина на копане (3) #	0,20 м	0,20 м	0,20 м	0,20 м	0,20 м	0,20 м	0,20 м	0,20 м
Ъгъл на изсипване на кофата на максимална височина (4) #	55°	55°	55°	55°	55°	55°	50°	50°
Ъгъл на натоварване (5) #	52°	52°	52°	52°	52°	52°	52°	51°
Сила на измъкване в оста на въртене на работния инструмент*	2410 кг	2840 кг	2590 кг	3010 кг	2840 кг	3270 кг	2670 кг	3420 кг
Подемна капацитет в оста на въртене на работния инструмент по целия диапазон на височината*	2070 кг	2440 кг	2220 кг	2590 кг	2420 кг	2780 кг	2210 кг	2910 кг
Полезен товар при палет на 0,60 m пред вилиците								
На земята	2230 кг	2495 кг	2345 кг	2750 кг	2650 кг	3075 кг	2490 кг	3230 кг
На 2 m от земята	2010 кг	2390 кг	2125 кг	2490 кг	2395 кг	2780 кг	2230 кг	2950 кг
На 3 m от земята	1905 кг	2275 кг	2015 кг	2365 кг	2265 кг	2635 кг	2150 кг	2795 кг
На максимална височина	1890 кг	2180 кг	2010 кг	2345 кг	2225 кг	2535 кг	2100 кг	2735 кг
Време на повдигане	4,3 с	5 с	5,1 с	5,8 с	5,8 с	6,6 с	6 с	7,8 с
Време за изсипване	0,9 с	0,9 с	0,9 с	1,2 с	1,2 с	1,2 с	1,1 с	1,2 с

POZNÁMKA: Vlastnosti zjištěné při tlaku 195 barů a průtoku 60 litrů/min.

Údaje se mohou lišit v závislosti na typu traktoru. # Hodnoty jsou uvedeny pro korbu.

* Počítá se pouze užitečné zatížení. Hodnoty na zemi a na ose otáčení nástroje nelze zjistit.

** Užitečné zatížení je vypočítáno s nářadím o hmotnosti 180 kg.

PROHLÁŠENÍ O SHODĚ



Výrobce:

M-extend France SAS

Sídlo: 19, Rue de Rennes, 35690 Acigné (Francie).

Zapsaná v OR v Rennes pod číslem 639 200 260.

Prohlašuje, že výrobky:

Čelní nakladač T406 nebo T408 nebo T408+ nebo T410 nebo T410+ nebo T412 nebo T412+ nebo T414 nebo T417 nebo T418 nebo TX420 nebo TX425 nebo TX430

nebo

Čelní nakladač U503 nebo U504 nebo U505 nebo U506 nebo U506+ nebo U507 nebo U508 nebo U508+ nebo U509 nebo U510 nebo U510+ nebo U511 nebo U512 nebo U512+ nebo U514 nebo U514+

nebo

Čelní nakladač A104 nebo A106 nebo A110 nebo F303 nebo F304

nebo

Čelní nakladač C1 nebo C1s nebo C2u nebo C2 nebo C2+ nebo C3u nebo C3 nebo C3+ nebo C4 nebo C4+

nebo

Nástroj nakladače BMS nebo BRDS nebo BQU nebo BF + GF nebo CGU nebo TR nebo BMSC nebo CGC nebo TRC nebo BT nebo BR nebo BC nebo BF nebo BMSU nebo BRU nebo BFU nebo CL nebo BRC nebo BFC nebo LC nebo CG nebo BP nebo SG nebo BB nebo PCS nebo LS nebo PG

nebo

Nástroj pro samohybný nakladač BMSA nebo CGA nebo BTA nebo TR nebo BCA nebo BCDA

nebo

Podávací lopata BD1202 nebo BD 1402 nebo BD 2002 nebo BD 2402 nebo BD 3102

nebo

Manubal L40 nebo L400 nebo L400HD nebo L500 nebo L6000 nebo C30 nebo C40 nebo U40 nebo V40 nebo V60 nebo V500 nebo W500 nebo V400HD nebo V5000HD nebo V7000HD

nebo

Přední tříbodový závěs R04 nebo R05 nebo R06 nebo R08 nebo R09 nebo R10 nebo R12 nebo R16 nebo R20 nebo R28 nebo R38 nebo R53

nebo

Závaží M250 nebo M400 nebo MM600 nebo MM900 nebo MM1200 nebo MM1500 nebo MM400AD nebo MBX nebo MXS 250 nebo MXS 400 nebo MXS 600 nebo BOX 100L nebo BOX 150L nebo MBX XS

nebo

Multibumper

se sériovým číslem:

opíše prosím do rámečku níže sériové číslo, které se nachází na identifikačním štítku výrobku.

uvedeným v seznamu sériových čísel 49999 11 001 à 499999 24 365,

jsou shodné se směrnicí „O strojích“ 2006/42/ES

(a odpovídají také normě NF EN 12525+A2 z května 2010).

Společnost M-extend France SAS,, 19 rue de Rennes v Acigné (35690) je oprávněna vytvořit technickou dokumentaci.

V Acigné, 17. ledna 2024

B.Gauchenot
Generální ředitel



M-extend France SAS
19, rue de Rennes
B.P. 83221
FR-35690 ACIGNÉ
Email : contact@m-x.eu
Web : www.m-x.eu