

C400

SERIES

MX 





Découvrir en vidéo

C400

SERIES

**ADAPTÉE À TOUS LES USAGES,
À TOUS LES BUDGETS**

Toujours à l'écoute des besoins terrain, MX dévoile une nouvelle génération de chargeurs compacts adaptée à tous les usages et à tous les budgets.

Alliant robustesse, maniabilité et confort d'utilisation, la gamme C400 series incarne tout le savoir-faire MX depuis 1951. Elle propose deux niveaux de finition pour répondre à chaque besoin : C400, pour un usage simple, fonctionnel et efficace, et C400 PRO, pour un usage intensif, avec plus de confort, de protection et de durabilité.

Avec ses 11 modèles adaptés aux tracteurs de 15 à 70 ch, ses équipements enrichis (de série ou en option) et ses deux versions adaptées à chaque besoin, la gamme C400 offre des solutions fiables, performantes et accessibles

Bonne découverte







Focus C400 series

DÉCOUVREZ LA GAMME DE CHARGEURS C400 SERIES
ADAPTÉE À TOUS LES USAGES, À TOUS LES BUDGETS

Zoom sur les caractéristiques  06-13

Équipements pour chargeur et pilotages  14-15

Outils compatibles  16-17

Vue d'ensemble des performances de la gamme  18-19

Zoom sur les caractéristiques du C400

► UNE RÉPONSE POUR CHAQUE BESOIN

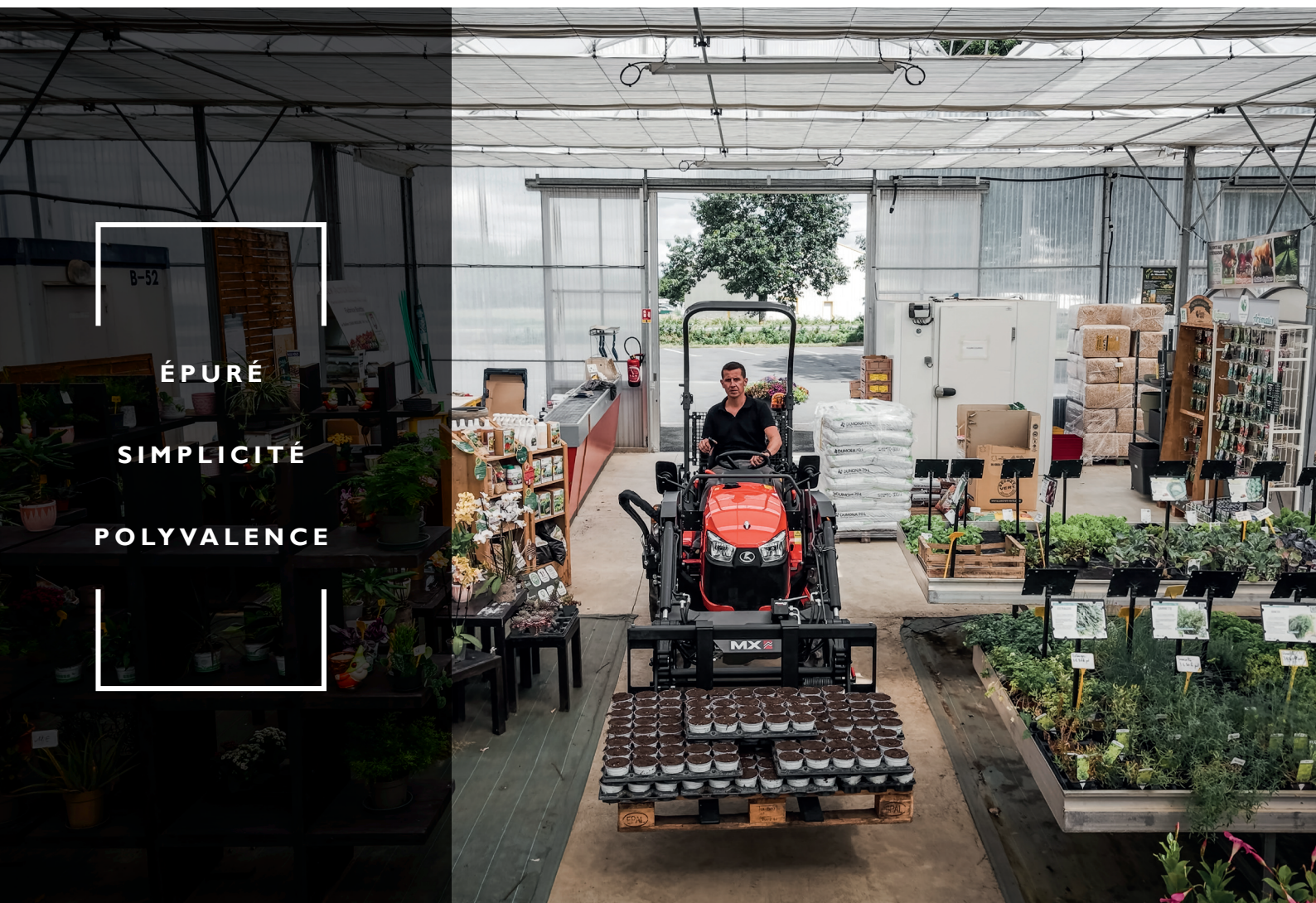

ÉPURÉ

SIMPLICITÉ

POLYVALENCE

GRÂCE AUX DEUX VERSIONS STANDARDS OU PRO, LA GAMME EST PENSÉE POUR LES DIFFÉRENTS USAGES ET BUDGETS.

 **C400** : conçu pour un usage simple

 **C400 PRO** : conçu pour un usage exigeant

Comment choisir son chargeur ?

JE VEUX	PAR EXEMPLE	UTILISATION	C400	C400 PRO
Déplacer / Charger	- des palettes - des sacs - du fumier, compost, grain, terre - des balles de fourrage	Légère	✓	✓
		Modérée	✓	✓
		Régulière	✓	✓
		Intensive		✓
Niveler	- du sable - de la terre	Légère	✓	✓
		Modérée	✓	✓
		Régulière		✓
		Intensive		
Pousser	- du sable - de la terre - de la neige	Légère	✓	✓
		Modérée		✓
		Régulière		
		Intensive		
Terrasser	- creuser - remblayer	Légère		✓
		Modérée		
		Régulière		
		Intensive		
Légende :		Heures chargeur estimées (donnée indicative et non contractuelle)	< 150 h/an	> 150 h/an
✓ : chargeur recommandé				

► UN DESIGN MODERNE ET INTÉGRÉ AU TRACTEUR

Grâce aux formes épurées et courbées



C401 + BMSC R



C404 PRO + BMSC M

► UN CONFORT AU QUOTIDIEN

- Simplicité d'attelage/dételage du chargeur (*verrouillage par broches, position parking*)
- Attelage/dételage de l'outil : plusieurs variantes de cadre porte-outils (COMPACT / Euro / Skid-Steer)
- Accès aux graisseurs

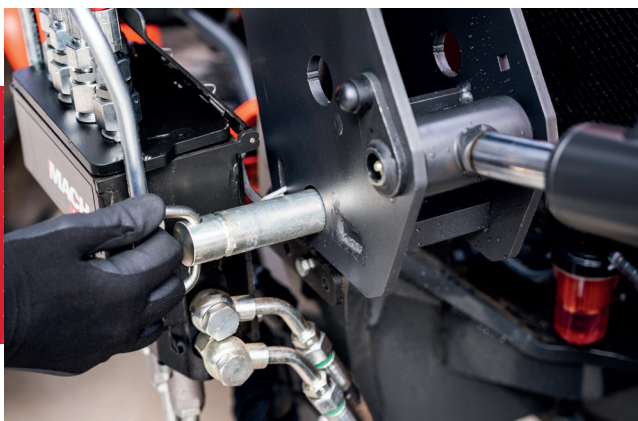

Découvrez la vidéo d'attelage et de dételage du chargeur

► PROTECTION HYDRAULIQUE

Hydraulique intégré pour limiter l'exposition aux chocs, avec carter de protection des organes hydrauliques pour une meilleure durabilité.



VERSION PRO

- Visibilité optimale grâce à un design exclusif du parallélogramme mécanique CLEAR LINK System
- Durabilité renforcée grâce aux articulations protégées par des bagues d'usure
- Sécurité intégrée : le limiteur de pression protège le chargeur lors des manœuvres de raclage et assure de la souplesse dans les mouvements combinés
- Sur la version PRO, le cadre porte-outils est de série



LE PLUS +

VERSION STANDARD : UNE SOLUTION ÉCONOMIQUE

- Attelage direct de l'outil sur le chargeur (pour les versions sans parallélogramme et jusqu'au modèle C405 inclus).
- Cadre porte-outils en option pour plus de confort au changement d'outil (de série sur C407)

► L'ATTELAGE OUTIL QUI VOUS CONVIENT



Équipements pour chargeur & pilotages

▶ ÉQUIPEMENTS POUR CHARGEUR

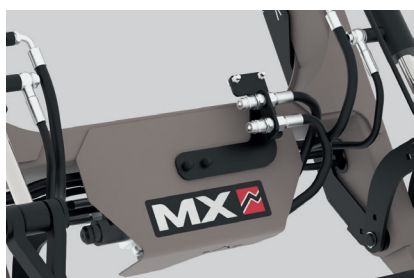

3° FONCTION

Requise pour les outils nécessitant une alimentation hydraulique



EXCLUSIVITÉ MX

MACH 2

Connexion instantanée chargeur/outil



EXCLUSIVITÉ MX

MACH SYSTEM COMPACT

Connexion électro-hydraulique tracteur/chargeur



SHOCK ELIMINATOR

Pour réduire les secousses au poste de conduite



DISPOSITIF DE SÉCURITÉ LEVAGE / BENNAGE

Pour la protection des personnes autour de la charge



COULEUR PERSONNALISÉES

Couleur du chargeur spécifique ■ ■ ■
Couleur Gris Graphite MX exclusive version PRO ■



C403 + BRC R

▶ PILOTAGES MX

Le pilotage MX est un choix alternatif au pilotage sur distributeur d'origine



PILOTAGE À COMMANDE DIRECTE MX

Monolevier 2 axes avec position flottante, distributeur intégré pour un montage facilité, connexion ISO-A 3/8", et bouton de 3^e fonction intégré à la poignée.

(disponible uniquement sur version STANDARD)



Poignée C400



Poignée C400 PRO

PILOTAGE À COMMANDE PAR CÂBLES MX

Monolevier 2 axes avec commande à câbles en double effet, position flottante maintenue, connexion hydraulique sur distributeur avec coupleurs ISO-A 3/8" et bouton de 3^e fonction intégré à la poignée.

Version PRO : poignée exclusive MX, pour un maximum de confort



PILOTAGE À COMMANDE ÉLECTRONIQUE MX E-PILOT S

Joystick compact et ergonomique, commande électronique précise et réactive, connexion rapide par MACH System avec un seul câble électrique CAN.

(disponible uniquement sur version PRO)

Outils, relevages & masses

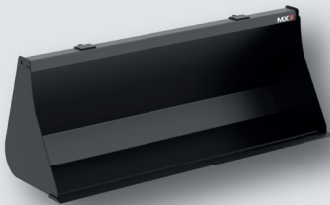

BENNE DE REPRISE

3 gammes et 10 modèles

Largeur : de 1,20 à 1,80m

Capacité : de 160 à 442L

Utilisée pour le chargement de gravier, de sable, de terre, vrac...

⊕ Simplicité

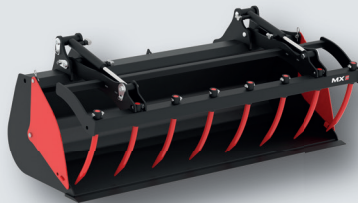

BENNE MULTISERVICES

2 gammes et 6 modèles

Largeur : de 1,20 à 1,75m

Capacité : de 250 à 451L

Adaptée pour le chargement de vrac, de fourrage et de branchage.

⊕ Polyvalence



BENNE 4 EN 1

2 gammes et 5 modèles

Largeur : de 1,20 à 1,80m

Capacité : de 140 à 375L

Adaptée au travail du sol, nivelage, transport de terre.

⊕ Efficacité

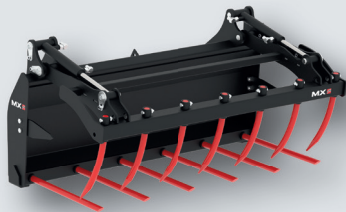

BENNE À FUMIER & COMBINÉ GRIFFE

2 gammes et 4 modèles

Largeur : 1,20m

Capacité : de 208 à 300L

Destinée au chargement de matière fibreuse.

⊕ Performance



TRANSPALETTE

2 gammes et 2 modèles

Capacité : de 500 à 800kg

Utilisé pour le déplacement de palette.

Combinaison possible dossier de charge ou pince à grume.

⊕ Sécurité

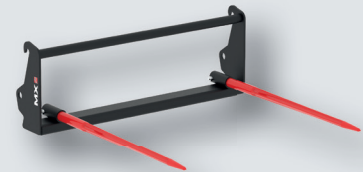

PIQUE-BALLE (MANUBAL)

1 modèle

Capacité : 500kg

Conçu pour le transport de balle de paille ou de foin.

⊕ Confort

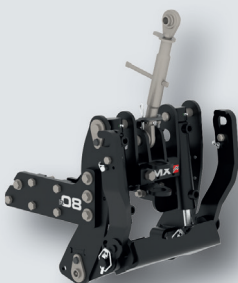

RELEVAGE AVANT

5 modèles

Puissance de levage : de 400 à 800kg

Catégorie : IN, I

Utilisé pour atteler un outil, une masse à l'avant du tracteur.

⊕ Intégration



MASSE (MULTIMASS XS)

3 modèles

Poids : de 250 à 600kg

Utilisé pour maintenir l'équilibre tracteur/chargeur avec un porte à faux minimal.

Couleur au choix ■ ■ ■ ■ ■

⊕ Compacité



CAISSE À REMPLIR (BOX)

2 modèles

Capacité : 100 ou 150L

À remplir soit-même pour profiter d'un lestage et/ou d'un espace de rangement.

⊕ Économie



C404 PRO + BMSC M + MANUBAL LC 30 + TRC 800 M



C403 + BRC R



C404 PRO + BMSC M



C404 PRO + TRC 800 M

Vue d'ensemble des performances de la gamme

MODÈLES DE 15 À 70 CH

	C401	C402	C403	C405	C407
PARALLÉLOGRAMME MÉCANIQUE	Non	Oui	Non	Non	Non
PUISSANCE tracteur (ch)	15 - 30	15 - 30	20 - 35	25 - 50	40 - 70
HAUTEUR DE LEVÉE (maxi à l'axe de rotation de l'outil)	1,92 m	1,90 m	2,20 m	2,50 m	2,80 m
HAUTEUR SOUS BENNE HORIZONTALE # ①	1,80 m	1,73 m	2,04 m	2,28 m	2,58 m
HAUTEUR SOUS BENNE DÉVERSÉE # ②	1,50 m	1,32 m	1,69 m	1,95 m	2,26 m
ANGLE DE DÉVERSEMENT A HAUTEUR MAXI # ③	40°	50°	42°	36°	36°
ANGLE DE CAVAGE AU SOL # ④	30°	42°	26°	25°	25°
PROFONDEUR DE FOUILLE # ⑤	10 cm	10 cm	10 cm	15 cm	15 cm
CHARGE UTILE DANS L'OUTIL* - au sol	320 kg	355 kg	600 kg	720 kg	995 kg
CHARGE UTILE DANS L'OUTIL* - à hauteur maxi.	320 kg	310 kg	370 kg	505 kg	705 kg
POIDS DU CHARGEUR (sans équipement)	85 kg	167 kg	118 kg	141 kg	204 kg

Les données peuvent varier en fonction du type de tracteur équipé.

Caractéristiques mesurées à :

- 140 bar de pression pour les modèles MX C401 / C402
- 160 bar de pression pour les modèles MX C403 / C403 PRO / C404 PRO / C405 / C405 PRO / C406 PRO
- 180 bar de pression pour les modèles MX C407 / C407 PRO / C408 PRO

* La charge utile est calculée à 400 mm du pivot de l'outil, avec l'outil suivant :

- C401 : BRC 118 R en attelage broche

La charge utile est calculée avec un cadre porte-outils Euro, à 500 mm du pivot de l'outil, avec l'outil suivant :

- C402 : BRC 120 R en attelage Euro
- C403 / C403 PRO / C404 PRO : BRC 140 R en attelage Euro
- C405 / C405 PRO / C406 PRO : BRC 160 M en attelage Euro
- C407 / C407 PRO / C408 PRO : BRC 180 M en attelage Euro

Mesurée avec une benne (voir détails ci-dessus)

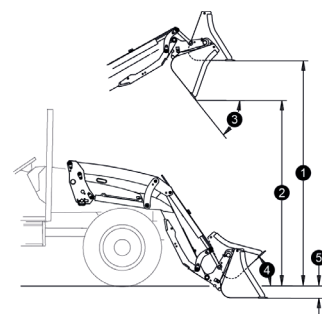

C404 PRO + BMSC M



C407 + BQUC M



C400

C400 PRO

C403 PRO	C404 PRO	C405 PRO	C406 PRO	C407 PRO	C408 PRO
Non	Oui	Non	Oui	Non	Oui
20 - 35	20 - 35	25 - 50	25 - 50	40 - 70	40 - 70
2,30 m	2,30 m	2,60 m	2,60 m	2,90 m	2,90 m
2,10 m	2,10 m	2,47 m	2,47 m	2,76 m	2,76 m
1,73 m	1,73 m	1,96 m	1,96 m	2,25 m	2,25 m
55°	55°	51°	51°	51°	51°
42°	42°	43°	43°	43°	43°
15 cm	15 cm	13 cm	13 cm	14 cm	14 cm
525 kg	660 kg	580 kg	690 kg	750 kg	895 kg
525 kg	660 kg	530 kg	690 kg	730 kg	895 kg
220 kg	245 kg	235 kg	255 kg	250 kg	290 kg



C401 + BMSC M



MX 
part of M-extend

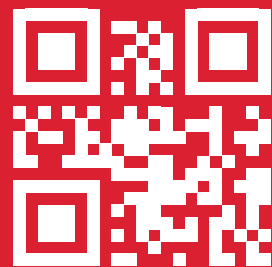

www.m-x.eu

